

## DE → Montageanleitung

Vorbereitung und Einbau

## EN → Installation instructions

Preparation and installation

## FR → Instructions de montage

Préparation et montage

## ES → Instrucciones de montaje

Preparación e instalación

## RU → Руководство по установке

Подготовка и встраивание

### Planet GDZ AG

Neustadtstrasse 2

CH-8317 Tagelswangen / Zurich

Switzerland

Phone +41 (0)43 266 22 22

Fax +41 (0)43 266 22 23

mail@planet.ag

www.planet.ag

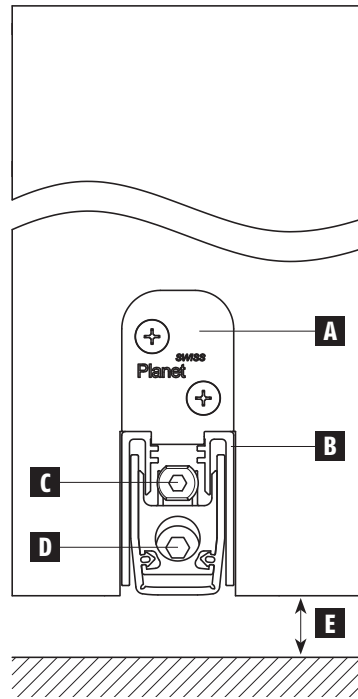

- A.** – Haltewinkel / Schrauben  
– Angle bracket / screws  
– Equerre de fixation / vis  
– Escuadra de fijación / tornillos  
– Крепёжный уголок / Саморезы
- B.** – Absenkdichtung  
– Drop-down seal  
– Joint à abaissement  
– Burlete-guillotina Planet  
– Выдвигающийся уплотнитель
- C.** – Dichthungshöhe: Inbus 3 mm  
– Seal height: Allen key 3 mm  
– Course: clé Allen 3 mm  
– Carrera: llave Allen nº 3  
– Регулировка по высоте шестигранным ключом (3мм)
- D.** – Seitenhub: Inbus 4 mm  
– Lateral movement: Allen key 4 mm  
– Course latérale: clé Allen 4 mm  
– Carrera lateral: llave Allen nº 4  
– Регулировка по ширине шестигранным ключом (4мм)
- E.** – Bodenluft  
– Bottom door gap  
– Ecart porte/sol  
– Espacio de luz hasta el suelo  
– Зазор до пола

**1**

- Nut
- Groove
- Rainure
- Ranura
- Паз

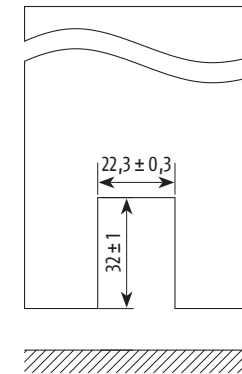

- Absenkdichtung
- Drop-down seal
- Joint à abaissement
- Burlete guillotina
- Выдвигающийся уплотнитель

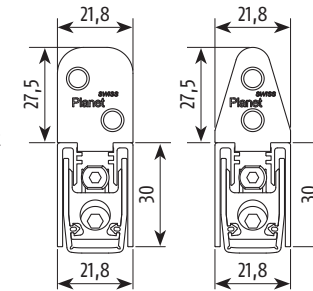

**2**

**Vorbereitung Boden / Tür:** ① ebener Boden;  
② saubere Ecken; ③ versiegeln; ④ Einlaufschräge  
und Dichtfläche

**Preparation floor / door:** ① flat bottom;  
② clean corners; ③ seal up; ④ inlet slope and  
sealing surface

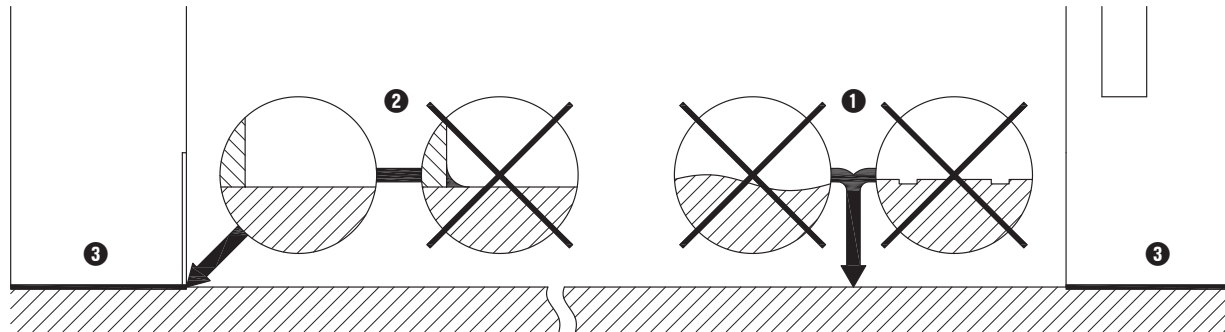

**Préparation d'étage / porte:** ① fond plat;  
② coins propres; ③ sceau; ④ pente d'entrée  
et surface d'étanchéité; ⑤ surface 'étanchéité

**Preparación de fondo / puerta:** ① fondo  
plano; ② esquinas limpias; ③ sello;  
④ pendiente de entrada y superficie de  
sellado; ⑤ superficie de sellado

**Подготовка поверхности/двери: наличие:**  
① гладкой поверхности; ② чистых углов; ③  
герметизации; ④ входной фаски с уплотненной  
поверхностью; ⑤ уплотненной поверхности  
(панки).

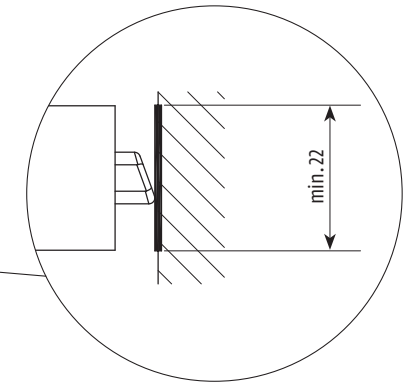
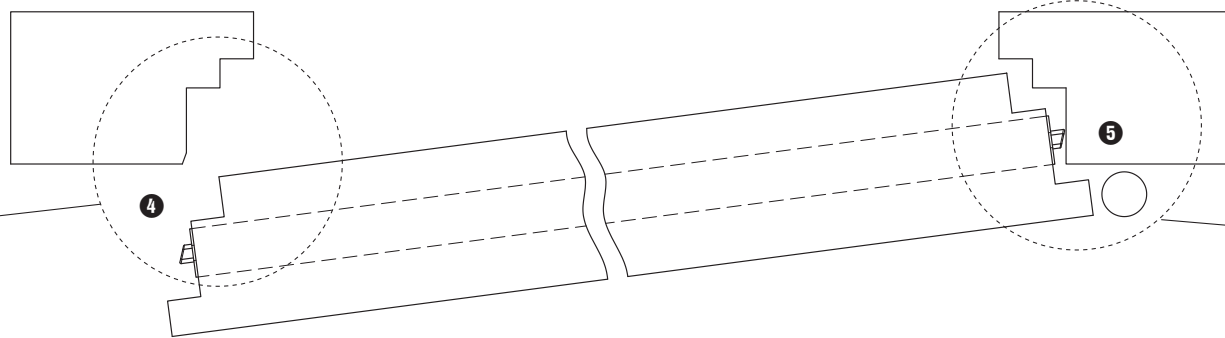
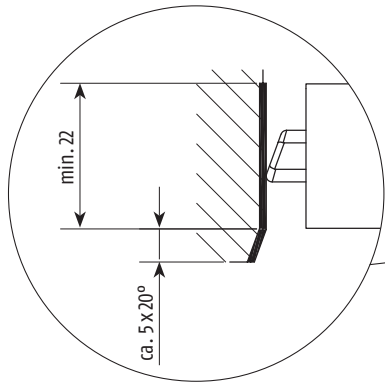

**Verwendungszweck:** Planet-Dichtungen werden  
in Türen eingebaut und verschliessen die Bodenfuge  
automatisch. Bitte Anleitung vorgängig lesen.

**Intended use:** Planet seals should be installed in  
doors and closing the bottom door gap automatically.  
Please read the instructions previously.

**Emploi prévu:** les joints Planet sont montés dans des  
portes et ferment la jointure au sol automatiquement.  
Lire les instructions au préalable.

**Finalidad de su utilización:** Los Planets deben ser  
instalados en las puertas, para sellar el espacio de luz  
hasta el suelo automáticamente. Por favor, léanse las  
instrucciones de antemano.

**Область применения:** Уплотнители Планет встраи-  
ваются в двери и сами закрывают зазор под дверью.  
Прочитайте, пожалуйста, руководство заранее.

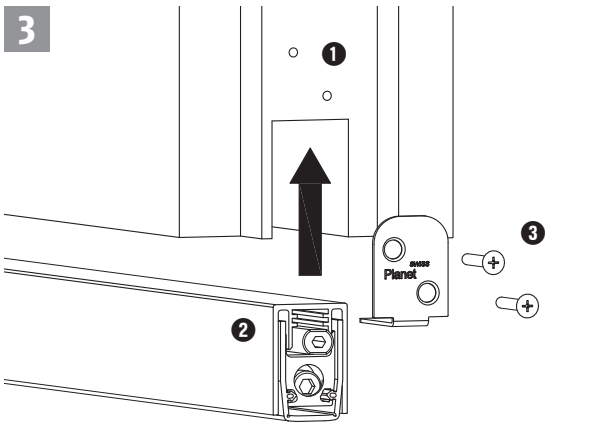

**3**

**Montage der Dichtung:** ① vorbohren der Schraubenlöcher; ② Dichtung einlegen; ③ Haltewinkel befestigen

**Assembly of the seal:** ① perform the pilot-drills for screws; ② insert the the seal; ③ fix the angle bracket

**Montage du joint:** ① percer des avant-trous; ② insérer le joint; ③ attacher l'équerre de fixation

**Montaje del Planet:** ① Marcar los orificios para los tornillos; ② Embutir el Planet en la ranura; ③ Atornillar la escuadra de fijación

**Установка уплотнителя:** ① просверлить отверстия под саморезы; ② вложить уплотнитель; ③ закрепить крепёжные уголки

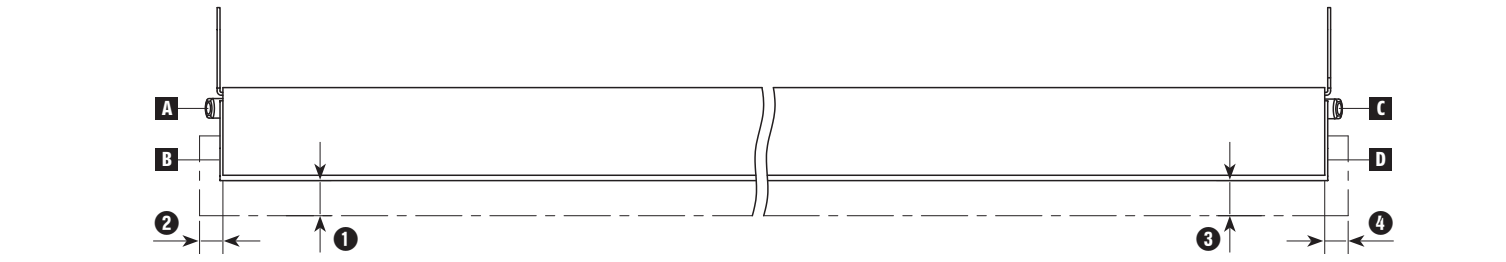
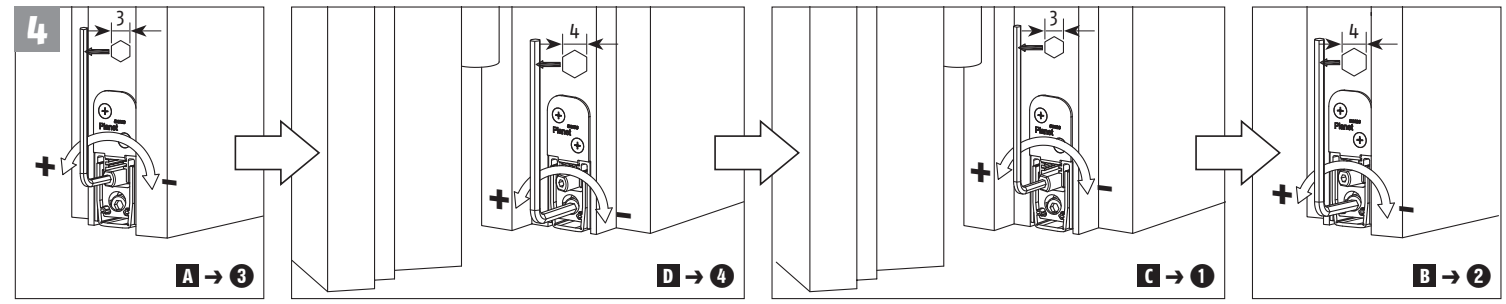

**4**

**Einstellen der Dichtung:** **A + C** Einstellen Hub mit Inbusschlüssel (3 mm); **B + D** Einstellen Dichtungslänge mit Inbusschlüssel (4 mm); Funktionskontrolle

**Adjustment of the seal:** **A + C** Lift height adjustment with allen key 3 mm; **B + D** length adjustment with allen key 4 mm; operational check

**Réglage du joint:** **A + C** Régler la course avec clé Inbus 3 mm; **B + D** Régler la longueur avec clé Inbus 4 mm; contrôle de fonctionnement

**Ajuste del sello** **A + C** Ajustar la carrera con una llave Allen (3 mm); **B + D** Ajustar la longitud con una llave Allen (4 mm); controle de funciones

**Регулировка уплотнителя:** **A + C** Настроить ход шестигранным ключом (3 мм); **B + D** Настроить длину уплотнителя шестигранным ключом (4 мм); проверить работоспособность

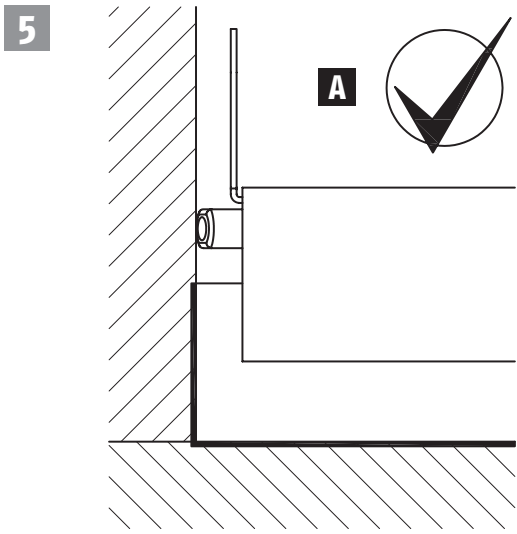

**5**

**Achtung:** **A** Richtige Einstellung! Dichtung liegt unten und seitlich richtig an; **B** Dichtung zu kurz! Liegt seitlich nicht an; **C** Dichtung zu lang! Liegt unten nicht richtig an

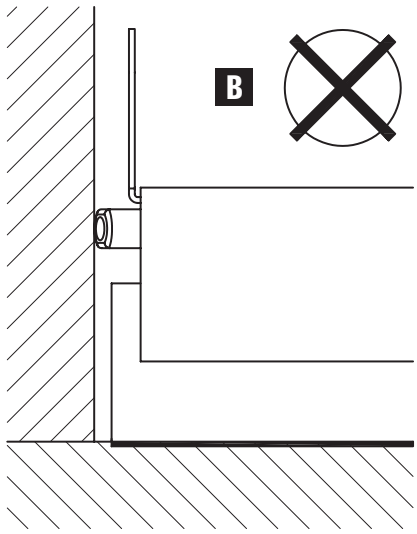

**Attention:** **A** Right adjustment! The seal fits laterally and at the bottom; **B** The seal is too short! It doesn't fit laterally; **C** The seal is too long! doesn't fit on the bottom side

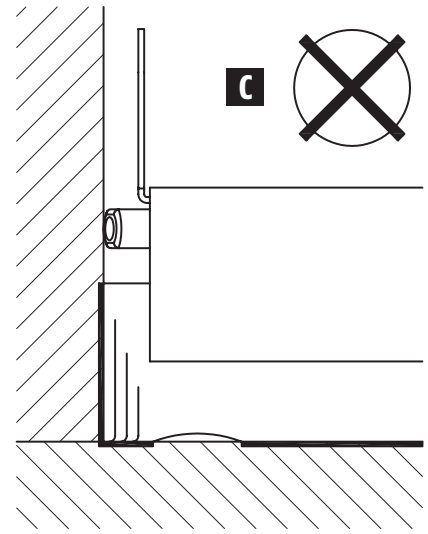

**Atención:** **A** Ajuste correcta! Planet se ajusta a los lados y el fondo; **B** Planet es demasiado corta! Planet no se ajusta a lado; **C** Planet es demasiado largo! Planet no se ajusta contra el suelo

**Внимание:** **A** Правильно настроенный уплотнитель: плотно прилегает к поверхности сбоку и снизу; **B** Слишком короткий уплотнитель: неправильно прилегает сбоку; **C** Слишком длинный уплотнитель: неправильно прилегает снизу.



**6**

**Wartung:** Alle zwei Jahre auf Funktion (Knopf, Dichtlippe, Hub) und Verschmutzung prüfen, falls nötig Reinigen. Dichtlippe nicht fetten.

**Entsorgung:** Dichtung nach Materialart (Aluminium, Stahl, PA) zerlegen und recyceln. Dichtlippe ist Restmüll. Bitte beachten Sie die gesetzlichen Vorschriften in Ihrem Land.

**Mehr Informationen unter:** [www.planet.ag](http://www.planet.ag)

**Maintenance:** Check every two years for function (release knob, sealing blade, lift height) and dirt, clean if necessary. Never grease the sealing lip.

**Recycling:** separate the seal according to material types (aluminum, steel, PA) and recycle. The silicon lip is residual waste. Please follow the regulations in your country.

**For more information:** [www.planet.ag](http://www.planet.ag)

**Entretien:** examiner tous les 2 ans le fonctionnement (bouton, lèvres d'étanchéité, course) et l'encrassement, nettoyer si nécessaire. Ne jamais graisser la lèvres d'étanchéité.

**Recyclage:** réduire le joint à ses composants (alu, acier, PA). La lèvres d'étanchéité est un déchet usuel. Suivre les prescriptions du pays svp.

**De plus amples renseignements sous:** [www.planet.ag](http://www.planet.ag)

**Mantenimiento:** Revisar el funcionamiento cada 2 años (funcionamiento del botón de empuje, del deslizamiento del Planet y de su correcta bajada hasta el suelo). Si es necesario, limpiar suciedad y reajustar.

**Reciclaje:** separar los distintos componentes del Planet (aluminio, acero, PA) y reciclarlos. El labio de silicona es desecho residual. Siga las instrucciones de su país.

**Más información:** [www.planet.ag](http://www.planet.ag)

**Обслуживание:** проверять каждые два года на работоспособность (кнопка, губа-манжета, ход) и загрязнение, при необходимости очищать. Не смазывать уплотняющую губу-манжету!

**Устранение:** разобрать уплотнитель по видам материалов (алюминий, сталь, пластик) и сдать в переработку. Губа-манжета относится к бытовому мусору. Принимайте, пожалуйста, во внимание основные предписания в Вашей стране.

**Больше сведений на:** [www.planet.ag/ru](http://www.planet.ag/ru)