

Трюмо "ТРЮМО-2"

Спецификация изделия:

Детали:

1. Столешница - 500×390мм - 1 шт.
2. Спинка - 700×499мм - 1 шт.
3. Полка - 375×340мм - 2 шт.
4. Полка - 355×308мм - 6 шт.
5. Полка - 499×100мм - 1 шт.
6. Стяжная планка - 500×160мм - 1 шт.
7. Стойка наружная - 864×355мм - 2 шт.
8. Стойка внутренняя - 864×355мм - 2 шт.
9. Пыльник - 308×60мм - 2 шт.
10. Дверь - 640×336мм - 2 шт.
11. Боковая стенка ящика - 350×120мм - 4 шт.
12. Задняя стенка ящика - 251×120мм - 2 шт.
13. Фасад ящика - 336×157мм - 2 шт.
14. Стенка задняя - 815×335мм (ДВП 4мм) - 2 шт.
15. Дно ящика - 345×280мм (ДВП 4мм) - 2 шт.

Фурнитура:

- | | |
|-------------------------------------|-------------------------|
| 16. Гвоздь - 45 шт. | 23. Шайба - 8 шт. |
| 17. Заглушка - 32 шт. | 24. Шкант - 16 шт. |
| 18. Ключ под конфирмат - 1 шт. | 25. Шуруп - 32 шт. |
| 19. Конфирмат - 48 шт. | 26. Шуруп ручки - 8 шт. |
| 20. Направляющие (350 мм) - 2 комп. | |
| 21. Петля - 4 шт. | |
| 22. Ручка - 4 шт. | |

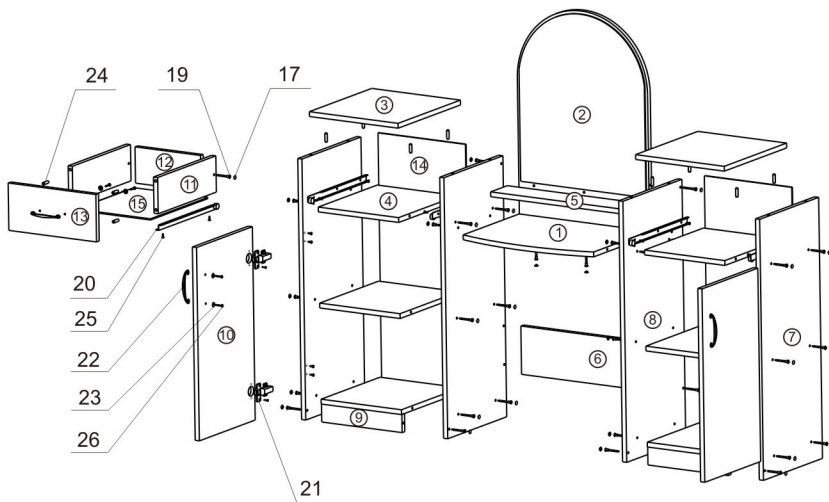

Инструкция по сборке изделия:

1. Установить "канавочные" элементы направляющих (поз. 20) на стойки (поз. 7,8) и зафиксировать шурупами (поз. 25).
2. Установить полки (поз. 4) и пыльники (поз. 9) между стойками (поз. 7,8) и зафиксировать при помощи конфирматов (поз. 19), использовать ключ из к-та фурнитуры.
3. Установить в отверстия полок (поз. 3) шканты (поз. 24) (8 шт.), предварительно обработав отверстия клеем ПВА.
4. Установить полки (поз. 3) на стойки (поз. 7,8), предварительно обработав отверстия в стойках клеем.
5. Установить стяжную планку (поз. 6) и столешницу (поз. 1) между стойками (поз. 8) и зафиксировать при помощи конфирматов.
6. Соединить спинку (поз. 2) с полкой (поз. 5) и зафиксировать при помощи конфирматов.
7. Установить спинку (поз. 2) на столешницу (поз. 1), между стойками (поз. 8) и зафиксировать при помощи конфирматов.
8. Набить на торцы стоек (поз. 7,8) и полок (поз. 3,4) задние стенки (поз. 14) гвоздями из комплекта фурнитуры.
9. Установить в отверстия фасадов ящиков (поз. 13) шканты (поз. 24) (8 шт.), предварительно обработав отверстия клеем.
10. Соединить боковые стенки ящиков (поз. 11) с фасадами ящиков (поз. 13), предварительно обработав отверстия клеем.
11. Соединить задние стенки ящиков (поз. 12) с боковыми стенками ящиков (поз. 11) и зафиксировать при помощи конфирматов.
12. Набить на нижние торцы стенок (поз. 11,12) дно ящиков (поз. 15) гвоздями из комплекта фурнитуры.
13. Установить на нижние торцы стенок (поз. 11), "ведущие" элементы направляющих (поз. 20), зафиксировать шурупами (поз. 25) (см. рисунок).
14. Установить ручки (поз. 22) на фасады ящиков и двери (поз. 13,10), зафиксировать шурупами (поз. 26) и шайбами (поз. 23).
15. Установить петли (поз. 21) на двери (поз. 10) и зафиксировать шурупами (поз. 25) (см. рисунок).
16. Установить двери (поз. 10) на стойки (поз. 7) и зафиксировать шурупами (поз. 25) (см. рисунок).
17. Закрыть отверстия в конфирматах заглушками (поз. 17) из комплекта фурнитуры.