

5. Закрепить защиту КПП на передней и задней балке болтами поз. 11 (рис.7).

Болты не затягивать!

6. Закрепить правое и левое крыло на защите болтами поз. 9 (рис.8).

7. Все точки крепления защиты КПП затянуть!



Рис.7



Рис.8

8. Закрепить защиту картера на местах крепления штатного пыльника рис. 9. спереди штатными болтами, сзади болтами поз.10, предварительно установив упоры поз.7.

Переднюю часть защиты необходимо завести поверх штатной защиты радиатора.



Рис.9



Рис.10

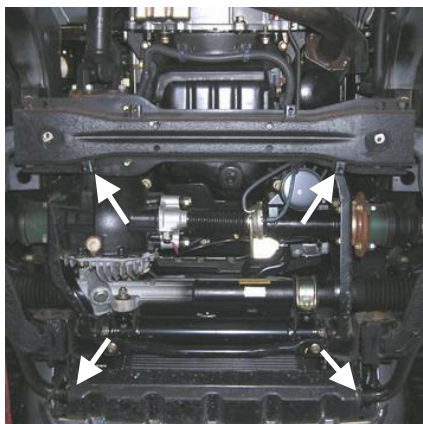

Защита картера, КПП

1.0053.01

MITSUBISHI Pajero Wagon

Защита 1.0053.01

Применяемость: **Mitsubishi Pagero Wagon- 2004**

Модификации	Число цилиндров	Мощность Л.с.	КПП	Объем двигателя см3
Pagero Wagon		160	Auto	3000

Комплектность:

№ п/п	Наименование	Обозначение	Количество	Примечание
1	Защита картера	1.0053.00	1	
2	Защита КПП	1.0053.01	1	
3	Крыло левое	098	1	
4	Крыло правое	098-01	1	
5	Планка	024	2	90x20
6	Планка	004	2	140x40
7	Упор	053	2	1.0045.00 h=20 мм
8	Амортизатор	30	4	
9	Болт	M8x16	4	
10	Болт	M8x45	2	!!!
11	Болт	M10x25	4	Не более!
12	Шайба	8	10	
13	Шайба	10	4	
14	Болт	M8x25	4	

Схема сборки защиты картера и КПП.

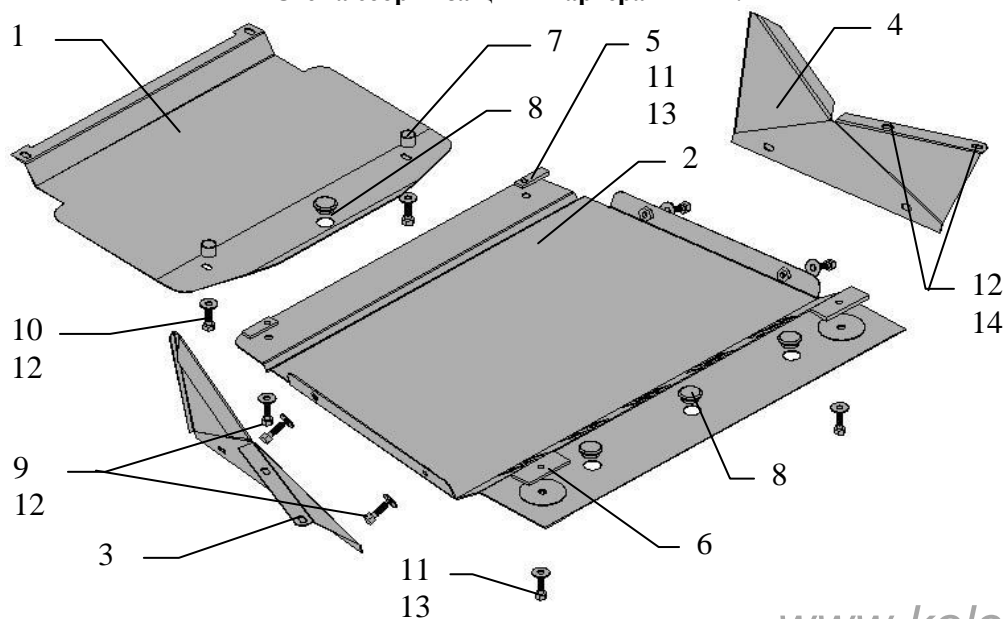

Установка защиты



Рис.1



Рис.2

1. Снять штатный пыльник картера и КПП. Болты штатной защиты радиатора в месте крепления пыльника выкрутить полностью.
2. Завести планки поз.5 в переднюю балку как показано на рис.1 и расположить над отверстиями с левой и правой стороны рис.2.
3. Завести в заднюю балку планки поз. 6 рис. 3 и расположить над крайними отверстиями с левой и с правой стороны рис.4.



Рис.3

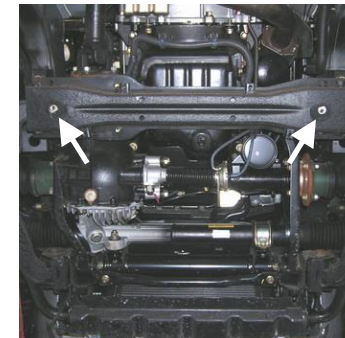

Рис.4

4. Установить на штатные крепления пыльника (рис. 5) крылья поз.3,4 с левой и с правой стороны. Закрепить их штатными болтами рис. 6. **Болты не затягивать!**

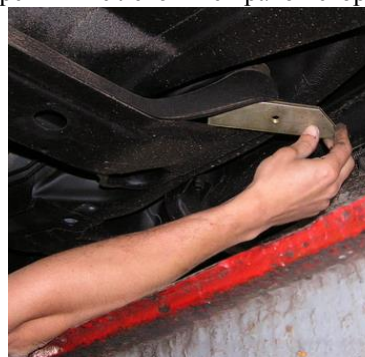

Рис.5

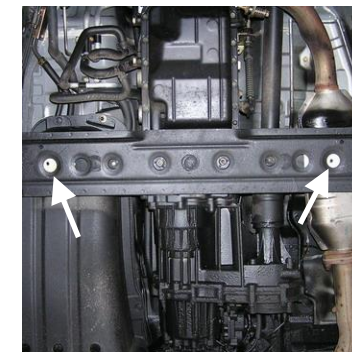

Рис.6