

Защита картера, КПП

KOLCHUGA

1.0643.00

Suzuki Celerio



Защита 1.0643.00

Применяемость: Suzuki Celerio 1.0i, М, 2014-

Комплектность:

№ п/п	Наименование	Обозначение	Количество	Примечание
1	Панель	1.0643.6.00.003.723	1	
2	Крышка	1.0643.8.00.016.085	1	
3	Болт	M6x25	3	
4	Болт	M8x16	2	
5	Болт	M8x25	1	
6	Болт	M10x25	1	
7	Шайба	A6	3	
8	Шайба	A8	6	
9	Шайба	A10	2	
10	Планка	СТП.8.006.022	1	
11	Планка	СТП.6.006.016СБ.	2	
12	Амортизатор 30		4	

Схема сборки защиты картера и КПП.

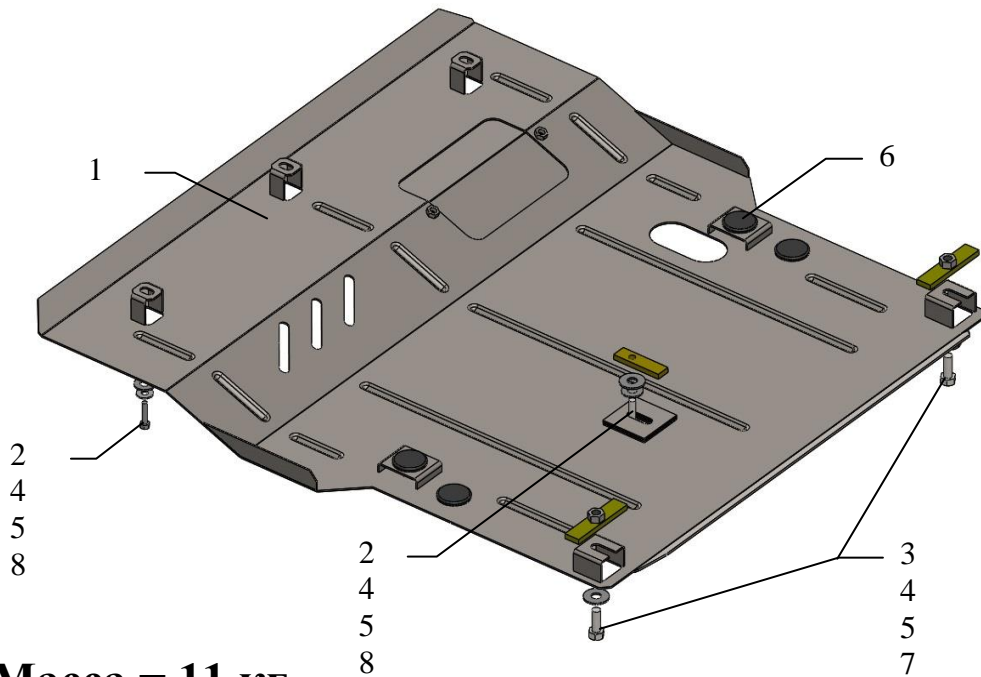

Масса = 11 кг.

ВНИМАНИЕ!!! После монтажа защиты не допускается соприкосновение элементов защиты с движущимися элементами узлов и агрегатов автомобиля.

Установка защиты



Рис.1

1. Установить планки 11 и планку 10 над задними отверстиями в подрамнике двигателя и наживить болты 6.
 2. Завести панель 1 пазами под болты 6, спереди закрепить к рамке радиатора болтами 3 и по центру болтом 5 к планке 10, рис.1.
 3. Затянуть все точки крепления.
- Защита закрывает двигатель, КПП.**