



30100-SAVB PROFİ



55110-SAVB PROFİ

КОМПРЕССОР ВОЗДУШНЫЙ
30100-SAVB PROFİ
55110-SAVB PROFİ

Инструкция по эксплуатации

ВНИМАНИЕ! Изучите инструкцию перед эксплуатацией изделия

**БЛАГОДАРИМ ВАС ЗА ВЫБОР
ПРОДУКЦИИ ТОРГОВОЙ МАРКИ STARK (GERMANY)**

Наши изделия разработаны в соответствии с высокими требованиями качества, функциональности и дизайна.

Мы уверены, что Вы будете довольны приобретением нового изделия нашей марки.

Внимательно прочтите инструкцию перед эксплуатацией изделия и сохраните ее для дальнейшего использования



ВНИМАНИЕ!

При покупке компрессора требуйте правильного и полного заполнения гарантийных талонов:

- модель компрессора;
- серийный номер;
- дата продажи;
- наименование торговой организации;
- штамп магазина;
- подпись продавца.

Неправильно и неполно заполненный гарантийный талон недействителен.

Перед первым включением внимательно изучите настоящий паспорт и строго выполняйте его требования в процессе эксплуатации.

КОМПРЕССОР ВОЗДУШНЫЙ

Компрессор воздушный поршневой с ременным приводом масляный моделей **30100-SAVB**; **55110-SAVB** (далее, аппарат) профессионального применения предназначен для получения сжатого воздуха и снабжения им различных пневмопотребителей. Аппарат предназначен для промышленного использования и строительных работ.

Аппарат может эксплуатироваться в следующих условиях:

- рабочая температура окружающего воздуха от +10°C до +30°C;
- влажность до 80% при температуре +20°C;
- вибрации с амплитудой до 0,5 мм и ускорением 1,5 g в диапазоне частот от 1 до 35 Гц;
- транспортирование (в упаковке) при ударных ускорениях до 3 g с длительностью ударных импульсов 5 мс.

По степени защиты от поражения электрическим током компрессор **30100-SAVB** относится к классу 1, что обеспечено применением в шнуре питания аппарата специальной вилки с третьим (заземляющим) контактом и аналогичной розетки (в комплект поставки не входит). По степени защиты от поражения электрическим током компрессор **55110-SAVB** относится к классу 1.

Настоящий паспорт содержит информацию, необходимую и достаточную для надежной и безопасной эксплуатации компрессора.

В связи с постоянной работой по совершенствованию продукции изготовитель оставляет за собой право на изменение конструкции, не влияющее на надежность и безопасность эксплуатации, без дополнительного уведомления.

ТЕХНИЧЕСКИЕ ХАРАКТЕРИСТИКИ

Марка компрессора	30100-SAVB	55110-SAVB
Тип компрессора	Масляный поршневой	
Рекомендуемое масло	Специальное компрессорное масло	
Объем ресивера, л	100	110
Действующее значение питающего напряжения, В	220	380
Частота однофазной/трехфазной сети, Гц	50	50
Потребляемая активная мощность, кВт	2,2	4,0
Максимальная производительность, л/мин, не более	310	600
Рабочее давление, атм (бар)	8	8
Тип привода	ременной	
Количество цилиндров	2	2
Режим работы:	повторно-кратковременный	
- при суммарном расходе воздуха 50% и более от максимальной производительности компрессора	ПВ25	
- при суммарном расходе воздуха 25% и более от максимальной производительности компрессора	ПВ40	
- при суммарном расходе воздуха менее 25% от максимальной производительности компрессора	непрерывный	

КОМПЛЕКТНОСТЬ

№ п/п	Наименование	шт.
1	Компрессор	1
2	Тара упаковочная	1
3	Комплект колес	1
4	Паспорт на изделие	1

УСТРОЙСТВО АППАРАТА

Внешний вид аппарата представлен на рис. 1.



Рис. 1. Внешний вид аппарата.

Рис. 1. Внешний вид аппарата.

№ поз.	Наименование узла	№ поз.	Наименование узла
1	Фильтр воздушный	7	Клапан предохранительный
2	Пробка горловины заливки масла	8	Реле давления
3	Индикатор уровня масла	9	Редуктор
4	Ресивер	10	Кран выходной
5	Колеса	11	Манометр ресивера
6	Клапан сливной конденсата	12	Арматура пневматическая

Аппарат состоит из следующих основных сборочных единиц и деталей:

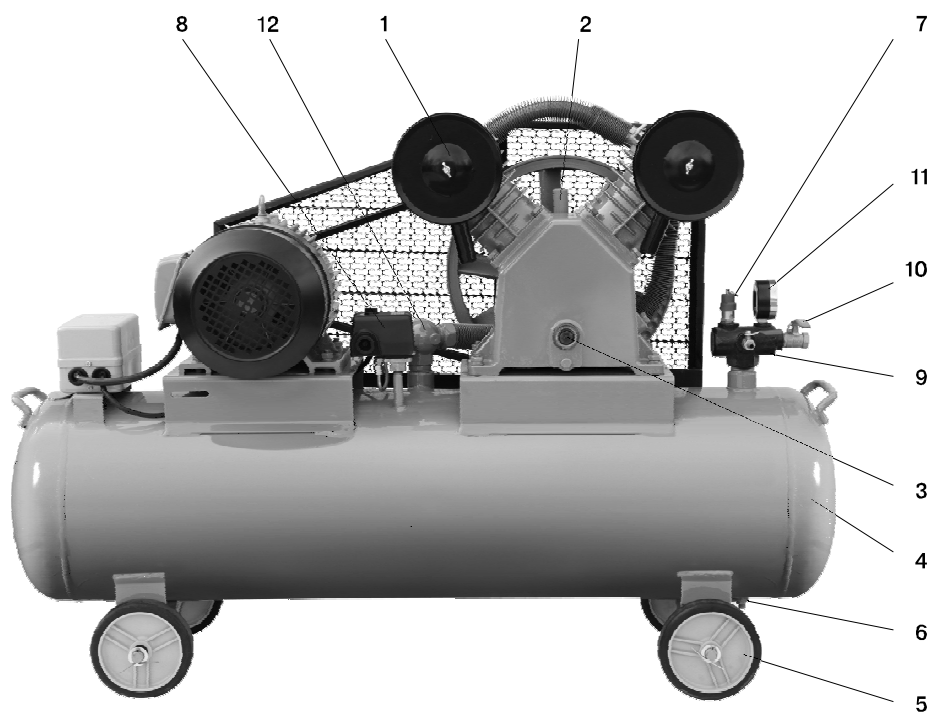
- компрессорной группы;
- ресивера;
- пневматической арматуры;
- блока автоматики.

Компрессорная группа состоит из компрессорной головки и электродвигателя.

Компрессорная головка поршневого типа, одноступенчатая, двухцилиндровая с воздушным охлаждением. Предназначена для получения сжатого воздуха.



ВНИМАНИЕ!

Металлические части компрессорной головки в процессе работы нагреваются до высоких температур и могут быть причиной ожогов.

Компрессорная головка оснащена воздушным фильтром 1, который служит для очистки воздуха, попадающего в головку, от крупнозернистой пыли. В процессе эксплуатации аппарата необходимо следить за чистотой фильтра, эксплуатация компрессора без воздушного фильтра запрещена.



ВНИМАНИЕ!

Фильтр не обеспечивает надежную защиту аппарата от мелкозернистой пыли (кирпичная, бетонная и т.п.). Эксплуатировать аппарат в запыленном помещении запрещено.

Для повышения износостойкости и снижения температурного режима в компрессорной головке используется специальное масло для компрессоров. Заливка масла в картер компрессорной головки производится через отверстие в крышке блока цилиндров. Горловина для заливки масла закрыта пробкой 2, которая имеет сквозные отверстия.



ВНИМАНИЕ!

Компрессор поставляется без масла. Перед использованием необходимо в картер двигателя залить специальное масло для компрессоров. Во избежание вытекания масла при транспортировке масло слить. После первых 50 часов работы аппарата необходимо заменить компрессорное масло, слив старое.

В процессе эксплуатации следует следить за тем, чтобы уровень масла в картере находился в допустимом пределе. Контроль уровня масла осуществляется по окошку индикатора уровня масла 3 на картере (рис. 2). Уровень масла должен находиться в пределах красной метки.

Индикатор
уровня масла.

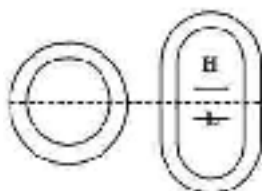

Стандартный
уровень масла.

Рис. 2



ВНИМАНИЕ!

Если уровень масла в картере находится вне допустимого предела, эксплуатация аппарата запрещена. Доливка масла в картер допускается только при выключенном аппарате. Смешивание разных марок компрессорных масел не допускается.

Периодически, но не реже 200 часов работы, следует заменять масло. Слив масла осуществляется через отверстие в днище картера.

Электродвигатель однофазный асинхронный осуществляет ременной привод на компрессорную головку для компрессора 30100-SAVB и трехфазный асинхронный для компрессора 55110-SAVB. В статорную обмотку электродвигателя встроен элемент термозащиты, обеспечивающий защиту обмотки от перегрева. При срабатывании защиты происходит разрыв цепи питания электродвигателя, двигатель обесточивается. По истечении приблизительно 30 мин цепь питания двигателя восстанавливается. Ресивер 4 (пневмоаккумулятор) представляет собой баллон и предназначен для накопления сжатого воздуха. Ресивер имеет штуцера для установки пневматической арматуры 12, реле давления 8, сливного клапана 6. В процессе работы аппарата в ресивере конденсируется вода. Периодически следует сливать конденсат из ресивера с помощью сливного клапана 6.



ВНИМАНИЕ!

Эксплуатация аппарата с конденсатом в ресивере запрещена. Слив конденсата допускает исключительно при выключенном аппарате и без давления в ресивере (при сравненном давлении).

Связь компрессорной головки с ресивером обеспечивается пневмоарматурой 12, которая представляет собой систему воздухопроводов и клапанов. Нагнетательный воздухопровод предназначен для подачи сжатого воздуха от компрессорной головки в ресивер.

Для предотвращения подачи сжатого воздуха в противоположном направлении предусмотрен обратный клапан. Для сбрасывания сжатого воздуха из нагнетательного воздухопровода с целью облегчения последующего запуска компрессора после его остановки служит разгрузочный воздухопровод. Для ограничения максимального давления в ресивере предусмотрен предохранительный клапан 7.

Блок автоматики включает в себя реле давления 8, снабженное выключателем и манометр давления на выходе. Реле давления обеспечивает поддержание в автоматическом режиме давления сжатого воздуха в ресивере в диапазоне приблизительно 25% от рабочего. Совместно с ресивером реле давления обеспечивает повторно-кратковременный режим работы компрессорной группы.

С увеличением расхода воздуха из ресивера компрессорная группа переходит из кратковременного режима работы (редкие запуски компрессорной группы) в непрерывный (непрерывная работа компрессорной группы). При этом повышается износ поршневой группы, ухудшается температурный режим, перегревается двигатель. Для обеспечения требуемого режима работы компрессорной группы необходимо строго выдерживать режим работы аппарата в зависимости от фактического расхода воздуха всеми пневмопотребителями в соответствии с данными технических характеристик.

Срабатывание тепловой защиты свидетельствует о чрезмерно высоком расходе воздуха и ненормальном режиме работы компрессорной группы. При этом следует отключить часть пневмопотребителей или использовать потребители с меньшим расходом воздуха.

Редуктор 9 предназначен для регулировки давления сжатого воздуха на выходе в диапазоне от 0 до текущего давления в ресивере. Визуальный контроль давления в ресивере осуществляется по манометру 11.



ВНИМАНИЕ!

Сжатый воздух на выходе аппарата содержит водо-масляные пары.

В связи с постоянной работой по совершенствованию изделия изготовитель оставляет за собой право на изменение его конструкции, не влияющее на надежность и безопасность эксплуатации, без дополнительного уведомления.

ТРЕБОВАНИЯ ТЕХНИКИ БЕЗОПАСНОСТИ

1. Применять аппарат разрешается только в соответствии с назначением, указанным в паспорте.
2. При эксплуатации аппарата необходимо соблюдать все требования паспорта, с аппаратом обращаться бережно, не подвергать его ударам, перегрузкам, воздействию грязи, воды и нефтепродуктов.
3. Перед подключением аппарата к электросети проверить соответствие напряжения требованиям паспорта.
4. Запрещено подключать аппарат к электрической розетке, не имеющей заземляющего контакта (модель 30100-SAVB).

5. Подключать, отключать аппарат от электросети штепсельной вилкой только при выключенном выключателе.
6. Не допускается обслуживание, перенос и транспортировка аппарата, подключенного к электросети, или находящегося под давлением.
7. Аппарат должен располагаться на ровной горизонтальной поверхности в отдельном взрывобезопасном помещении, оборудованном приточно-вытяжной вентиляцией, вдали от горючих материалов.
8. Расстояние между стенами и аппаратом должно быть не менее 1 м, а между аппаратом и нагревательными приборами не менее 1,5 м.
9. Работа аппарата запрещена в присутствии животных и посторонних людей. Направлять струю сжатого воздуха на людей или животных запрещено.
10. Следует обеспечить эффективное воздушное охлаждение аппарата. Накрывать аппарат запрещено.
11. Запрещено прикасаться к металлическим частям аппарата во время работы и после отключения аппарата до полного остывания.
12. Запрещается оставлять аппарат, подключенный к электросети, без присмотра.
13. Отключать аппарат выключателем при исчезновении напряжения в электросети, перегрузке или перегреве электродвигателя.
14. Работать только с установленными защитными кожухами.
15. При работе необходимо пользоваться индивидуальными средствами защиты: защитными очками, перчатками, противошумовыми наушниками, защитной маской и нескользящей обувью.
16. Не допускается натягивания, перекручивания и попадания под различные грузы шнура питания, соприкосновения его с горячими и масляными поверхностями (шнур питания следует подвешивать).
17. Запрещено использовать расходные материалы (компрессорное масло и воздушные фильтры), а также навесное пневмооборудование, непредусмотренные изготовителем.
18. При работе с навесным пневмооборудованием руководствоваться правилами техники безопасности для соответствующего оборудования.
19. По окончании работы необходимо отключить аппарат от электросети и разгрузить пневмосистему, очистить аппарат от пыли и грязи.
20. Хранить аппарат допускается в сухом помещении, в недоступном для детей месте.

21. Запрещается:

- эксплуатировать аппарат без заземления;
- эксплуатировать аппарат при повреждении штепсельной вилки или сетевого шнура;
- эксплуатировать аппарат с вмятинами, сколами или трещинами на корпусных деталях или защитных кожухах;
- эксплуатировать и хранить аппарат в помещениях со взрывоопасной или химически активной средой;
- эксплуатировать аппарат в условиях воздействия капель и брызг;
- вносить аппарат внутрь котлов и других резервуаров;
- оставлять без присмотра аппарат, подключенный к питающей сети;
- передавать аппарат лицам, не имеющим права пользования им;
- работать аппаратом с приставных лестниц или на высоте;

22. Аппарат следует немедленно останавливать в случаях:

- отклонения рабочих параметров от предельно допустимых и при несрабатывании в этом случае блокировок системы автоматизации;
- нарушения уплотнений и утечки воздуха или масла;
- появления дыма или запаха горелой изоляции;
- появления отдельных посторонних стуков и ударов в аппарате, или обнаружении неисправности, которая может привести к аварии;
- перегрузки двигателя;
- угрозы пожара.

23. Аварийная остановка осуществляется немедленно без разгрузки аппарата.

ПОДГОТОВКА АППАРАТА К ЭКСПЛУАТАЦИИ И ПОРЯДОК РАБОТЫ

При подготовке аппарата к работе и во время работы руководствоваться положениями паспорта на аппарат и требованиями техники безопасности.

Перед началом работы с аппаратом необходимо:

- ознакомиться с настоящим паспортом;
- произвести внешний осмотр аппарата и убедиться в отсутствии механических повреждений корпуса, сетевого шнура и электрической вилки;
- после транспортировки в зимних условиях перед включением выдержать аппарат при комнатной температуре до полного высыхания конденсата.



Рис. 3



Рис. 4

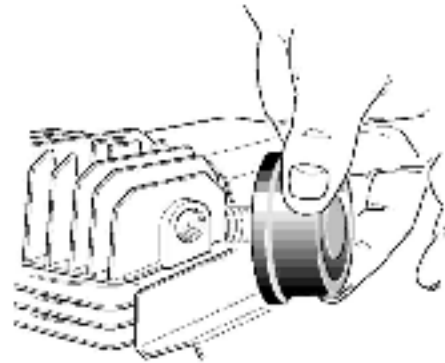

Рис. 5

Перед первым включением или после длительного хранения.

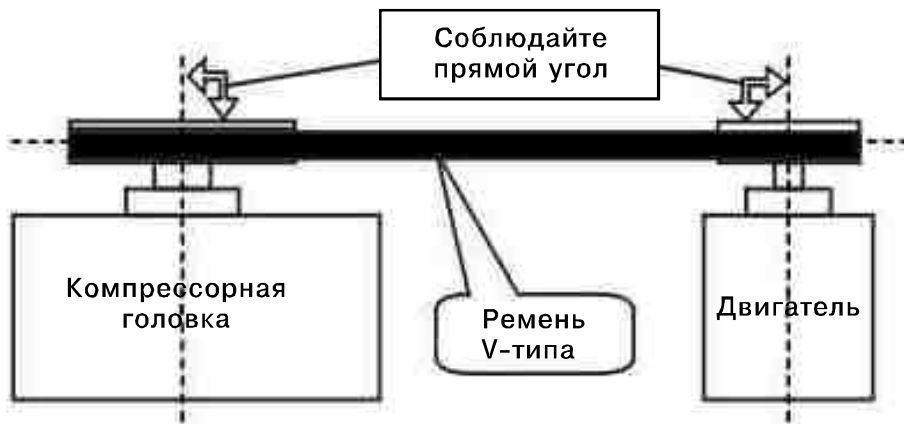
Аппарат установить на ровную, твердую, горизонтальную поверхность в чистом, сухом, хорошо проветриваемом помещении, вдали от людей и животных, а также вдали от легковоспламеняемых и горючих материалов. Расстояние между стенами и аппаратом должно быть не менее 1 м, а между аппаратом и нагревательными приборами не менее 1,5 м.

Установить колеса. Установить воздушные всасывающие фильтры, если они не были установлены (рис. 3).

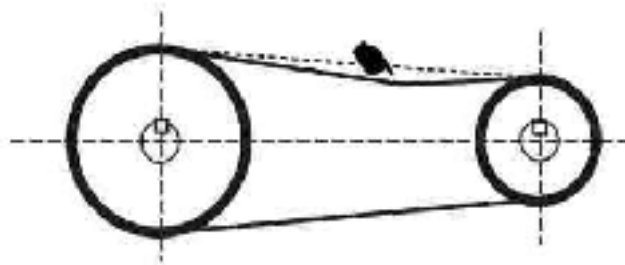
Проверить уровень масла по индикатору (рис. 2). Уровень масла должен находиться в допустимом пределе.

Отрегулировать натяжение ремня как показано на рисунке. Убедитесь, что двигатель и компрессорная головка расположены как показано на рисунке 4. Приложите небольшое усилие (около 3-4 кг) на ремень, он должен провиснуть на 10-15 мм. Это будет самое оптимальное натяжение ремня (рисунок 5).

Включение аппарата.

Перевести ручку выключателя, расположенную на реле давления, в положение «выключено» («OFF»). Полностью открыть выходной клапан. Проверить соответствие параметров электрической сети требованиям паспорта.

Принципиальная схема подключения для 55110-SAVB PROFI

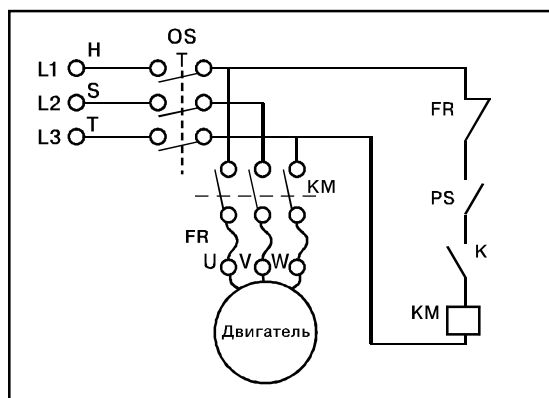

После подключения необходимо проверить направление вращения двигателя кратковременным включением: вращение должно осуществляться в соответствии направлением стрелки на кожухе ремня. В противном случае сделать перефазировку.

**ВНИМАНИЕ!**

Аппарат чувствителен к некачественному электропитанию.

Проверить наличие заземляющего контакта в электрической розетке. Подключить аппарат к электросети. Использование удлинителей не рекомендуется. Включить аппарат, переведя ручку выключателя в положение «включено» («ON»).

Продувка и обкатка аппарата без нагрузки.

Для чего оставить работающий аппарат в течение 2-3 мин с полностью открытым выходным клапаном.

Аппарат следует немедленно останавливать в случаях:

- отсутствия подачи сжатого воздуха;
- нарушения уплотнений и утечки масла;
- появления дыма или запаха горелой изоляции;
- появления отдельных посторонних стуков и ударов в аппарате, или обнаружении неисправности, которая может привести к аварии;
- стоянки двигателя под током или перегрузки двигателя.

При обнаружении вышеназванных случаев необходимо обратиться в уполномоченный сервисный центр, эксплуатация аппарата запрещена.

Обкатка аппарата под нагрузкой.

Для чего выключить аппарат, разгрузить пневмосистему, полностью закрыть выходной клапан. Включить аппарат. Контролировать рост давления сжатого воздуха в ресивере по манометру (п. 12 рис. 1, рис. 6). Компрессорная группа должна автоматически выключиться при достижении 8 атм. $\pm 10\%$.

Аппарат следует немедленно останавливать в случаях:

- отсутствия срабатывания реле давления по достижении максимального давления в ресивере и срабатывания предохранительного клапана;
- нарушения уплотнений и утечки воздуха или масла;
- появления дыма или запаха горелой изоляции;
- появления отдельных посторонних стуков и ударов в аппарате, или обнаружении неисправности, которая может привести к аварии;
- стоянки двигателя под током или перегрузки двигателя.

При обнаружении вышеназванных случаев необходимо обратиться в уполномоченный сервисный центр, эксплуатация аппарата запрещена.

Далее не выключая аппарата, открыть выходной клапан. Реле давления должно запустить в работу компрессорную группу при достижении давления в ресивере 6 атм. $\pm 10\%$. Закрывать выходной клапан. Повторить операцию 3-4 раза.



Рис. 6

Перед каждым включением.

Проверить чистоту всасывающего воздушного фильтра, при необходимости прочистить сжатым воздухом или заменить.
Проверить натяжение ремня.



ВНИМАНИЕ!

Эксплуатация аппарата с конденсатом в ресивере запрещена. Слив конденсата допускается исключительно при выключенном аппарате

Проверить уровень масла, при необходимости долить масло.



ВНИМАНИЕ!

Если уровень масла в картере находится вне допустимого предела, эксплуатация аппарата запрещена. Доливка масла в картер допускается только при выключенном аппарате. Смешивание разных марок компрессорных масел не допускается.

Допускается применять только компрессорные масла. После доливки масла протереть образовавшиеся подтеки ветошью.

**ВНИМАНИЕ!**

Необходимо полностью слить масло и залить новое после первых 50 часов работы аппарата и далее после каждых 200 часов, а также в том случае, если цвет масла изменился.

**ВНИМАНИЕ!**

Если масло содержит агрессивно-связанные продукты выработки деталей поршневой группы, эксплуатация аппарата запрещена.

Во время работы.

Строго выполнять положения паспорта на аппарат и требования техники безопасности, а также правила эксплуатации и требования техники безопасности на подключаемое навесное пневмооборудование.

**ВНИМАНИЕ!**

Сжатый воздух на выходе аппарата содержит водомасляные пары.

Аппарат следует немедленно останавливать в случаях:

- отсутствия срабатывания реле давления по достижении максимального давления в ресивере и срабатывания предохранительного клапана;
- нарушения уплотнений и утечки масла;
- появления дыма или запаха горелой изоляции;
- появления отдельных посторонних стуков и ударов в аппарате, или обнаружении неисправности, которая может привести к аварии;
- стоянки двигателя под током или перегрузки двигателя.

По окончании работы.

Выключить аппарат, отключив сетевой шнур от электросети. Разгрузить пневмосистему, полностью открыв выходной клапан. Дождаться полного остывания аппарата. Очистить аппарат и воздушный фильтр от пыли и грязи. Слить конденсат из ресивера.

Транспортировка и хранение.

Транспортировать и хранить аппарат допускается только отключенным от электросети, с полностью разгруженной пневмосистемой, в вертикальном положении, со слитым конденсатом.

ВОЗМОЖНЫЕ НЕИСПРАВНОСТИ И СПОСОБЫ ИХ УСТРАНЕНИЯ

Неисправность	Вероятная причина	Способ устранения
Аппарат не включается	Аппарат не включен	Подключить аппарат к электросети, перевести выключатель в положение «включено»
	Отсутствует питающее напряжение	Проверить напряжение в питающей цепи
	Действующее значение питающего напряжения лежит вне допустимого диапазона	Обеспечить требуемое качество питающего напряжения
	Сработала тепловая защита двигателя	Подождать около 30 мин, повторить операцию включения
	Аппарат неисправен	Обратиться в уполномоченный сервисный центр
Падение давления в ресивере, выходной клапан закрыт	Утечка сжатого воздуха в местах соединений (утечка сжатого воздуха через клапан регулятора давления в течение 1-2 мин допустим)	Обратиться в уполномоченный сервисный центр
Реле давления не срабатывает по достижении максимального давления в ресивере, срабатывает предохранительный клапан	Реле давления неисправно	Немедленно остановить аппарат, обратиться в уполномоченный сервисный центр
Аппарат работает шумно, слышен металлический стук	Неисправность в поршневой группе	Немедленно остановить аппарат, обратиться в уполномоченный сервисный центр
Шум работающего двигателя есть, аппарат не нагнетает воздух	Неисправность в поршневой группе	Немедленно остановить аппарат, обратиться в уполномоченный сервисный центр
	Замыкание в обмотке двигателя	

ОСНОВНЫЕ НЕИСПРАВНОСТИ, ВОЗНИКАЮЩИЕ В РЕЗУЛЬТАТЕ НЕПРАВИЛЬНОЙ ЭКСПЛУАТАЦИИ

Характер неисправности	Внешнее проявление неисправности	Причина неисправности
Механическое повреждение фильтра	Снижение пропускной способности	Небрежная эксплуатация (хранение, транспортировка)
Загрязнение клапанов или каналов в клапанной крышке и/или сапуна		Нарушение требований к чистоте фильтра, работа с загрязненным фильтром
Загрязнение клапанов или каналов в клапанной крышке нагаром или наплавлениями фрагментов фильтра		Нарушение температурного режима работы (ПВ)
Механическое повреждение клапанной крышки	Негерметичность клапанной крышки	Небрежная эксплуатация (хранение, транспортировка)
Негерметичность клапанной крышки или неплотность прилегания клапанов к плитам или разрушение клапана		Попытка несанкционированного ремонта
Негерметичность клапанной крышки	Оплавление уплотнения	Нарушение температурного режима работы (ПВ)
Уменьшение номинального диаметра рабочей поверхности поршневых и маслосъемных колец	Снижение компрессии, высокая степень уноса масла из картера через цилиндр	Естественный износ поршневых колец
Увеличение диаметра рабочей поверхности цилиндра		Естественный износ цилиндра
Механические повреждения деталей поршневой и/или кривошипно-шатунной группы	Задиры, потертости и вмятины на деталях поршневой и/или кривошипно-шатунной группы и/или цилиндров	Нарушение режимов смазывания
Ржавчина и окислы на деталях поршневой группы и/или кривошипно-шатунной группы	Ржавчина и окислы на деталях поршневой и/или кривошипно-шатунной группы	Несоблюдение климатических условий эксплуатации

Механические повреждения деталей кривошипо-шатунной группы	Заклинивание шатуна на поршневом кольце или на шейке кривошипа	Нарушение требований к чистоте фильтра
Механические повреждения картера, в т. ч. фрагментами заклинившей кривошипо-шатунной группы	Негерметичность картера	Небрежная эксплуатация (хранение, транспортировка), в т. ч. нарушение режимов смазывания
Ржавчина на внешних и/или внутренних поверхностях картера		Несоблюдение климатических условий эксплуатации
Механические повреждения уплотнений и сальников		Небрежная эксплуатация (хранение, транспортировка) и/или нарушение температурного режима работы (ПВ)
Механические повреждения деталей и узлов электродвигателя, в т. ч. конденсатора	Повреждение оребрения или подшипниковых щитов или кожуха или конденсатора или вентилятора и т. п.	Небрежная эксплуатация (хранение, транспортировка)
Оплавление, тепловая деформация деталей и узлов электродвигателя и/или перегрев обмоток	Оплавление бандажа статорной обмотки или изменение цвета обмотки или оплавление конденсатора или подшипников или вентилятора или обтекателя и т. п.	Нарушение температурного режима работы (ПВ)
Механические повреждения пневмоарматуры и/или ресивера	Негерметичность пневмоарматуры в результате механической или тепловой деформации	Небрежная эксплуатация (хранение, транспортировка) или нарушение температурного режима работы (ПВ)

ГАРАНТИЙНЫЕ ОБЯЗАТЕЛЬСТВА

Гарантийный срок эксплуатации аппарата составляет 12 (двенадцать) месяцев.

Настоящий гарантийный талон дает право покупателю на бесплатный ремонт в период всего гарантийного срока эксплуатации аппарата. Бесплатный ремонт заключается в устранении неисправностей, явившихся следствием допущенных изготовителем производственных дефектов, путем замены вышедших из строя узлов и деталей. Гарантийный ремонт производится только при наличии полностью и правильно оформленного гарантийного талона.

Гарантия не распространяется на:

- навесное оборудование и принадлежности (регулятор давления редуктор, манометры, выходной кран, фильтры, пробка заливки масла, колеса);
- расходные материалы (компрессорное масло, поршневые и маслосъемные кольца);
- неисправные детали и узлы, дефект которых имеет эксплуатационный характер (неисправность явилась следствием нарушения правил эксплуатации или техники безопасности, естественного износа, действием непреодолимых сил природы, форс-мажорных обстоятельств).

Фирма-изготовитель оставляет за собой право отказа в гарантийном обслуживании и ремонте аппарата в ниже перечисленных случаях.

1. При отсутствии талона на момент сдачи аппарата в ремонт.
2. При повреждении или отсутствии серийного номера на аппарате или несоответствии серийного номера, указанного в гарантийном талоне и на аппарате.
3. Неисправность явилась следствием неправильной транспортировки или хранения аппарата (сильное загрязнение, ржавчина, механические повреждения).
4. Аппарат имеет механические повреждения или следы воздействия открытого огня (повреждение кабеля, трещины, вмятины, оплавление или нагар на наружных поверхностях корпуса и т. п.).
5. Аппарат использовался в не предназначенных изготовителем целях.
6. Аппарат эксплуатировался с применением не предназначенных для него расходных материалов, приспособлений и принадлежностей или их ненадлежащего качества.
7. При работе с перегрузкой или при несоответствии питающего напряжения или с нарушением предусмотренного режима работы (потемнение, оплавление обмоток статора).
8. При наличии двух и более отказавших узлов или деталей, когда отказ одного узла (детали) приводит к отказу следующих, при продолжении эксплуатации с признаками нарушения нормальной работоспособности.
9. При обнаружении посторонних предметов или значительного количества пыли внутри аппарата.
10. При обнаружении некачественного масла в картере или при уровне масла, лежащего вне допустимого предела.
11. При обнаружении конденсата в ресивере.

Ремонт производится в условиях производственных помещений Сервисного центра, выезд мастера на объект не предусмотрен.

Гарантийный ремонт частично или полностью разобранного аппарата не производится. При обнаружении признаков попытки самостоятельного обслуживания (ремонта) или обслуживания (ремонта) в неуполномоченной мастерской гарантия с аппарата снимается, гарантийный талон аннулируется.

Профилактика, настройка и регулировка аппарата в предмет гарантийных обязательств не входит.

С условиями гарантии ознакомлен, предпродажная проверка произведена, к внешнему виду и качеству работы изделия претензий не имею, а также подтверждаю приемлемость гарантийных условий.

Подпись покупателя _____

**ГАРАНТИЙНЫЙ ТАЛОН №**

Изделие		Печать Фирмы-продавца
Модель		
Серийный номер		
Срок гарантии	12 месяцев	
Дата продажи		
Фирма-продавец		Подпись Продавца _____
Адрес фирмы-продавца		

Изделия торговой марки "Stark" постоянно совершенствуются, поэтому технические характеристики и дизайн изделий могут незначительно отличаться.

Produced by:

**Stark Werkzeuge GmbH
Otto-Lilienthal-Strasse 16, Nr 2207
28199 Bremen Germany**

