

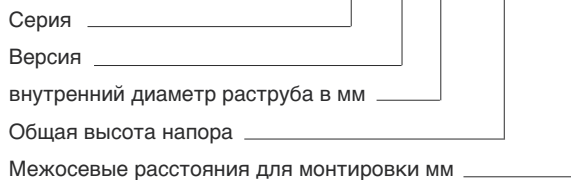

Маркировка

NCE EI 32 - 60 / 180



Исполнение

Циркуляционный насос с высокой энергетической эффективностью с переменной скоростью, управляемый синхронным двигателем с постоянными магнитами контролируемым инвертором.

Применение

маленькие системы бытового отопления
Отопление пола

Технические данные

- температура жидкости от +2°C до +95°C
- максимальная температура воздуха: от 0°C до +40°C
- максимальное давление: 6 бар
- Условия хранения: от -20°C до +70°C, относительная влажность 95% при +40°C
- маркировка : в соответствии с требованиями маркировки EC
- Звуковое давление: не более 43 дБ (A)
- Минимальное давление на всасывании: 0,3 бар при 50°C
1,0 бар при 95°C
- Максимальное количество гликоля: 40%
- Электромагнитная совместимость по стандартам EN 55014-1, EN 61000-3-2, EN 55014-2
- Патрубки резьбовые по стандарту ISO 228:G 1, G 1 1/2, G 2
- Стандартом для самых эффективных циркуляционных насосов является IEE ≤ 0,20
- минимальная мощность: 3 W

Двигатель

Синхронный двигатель с постоянными магнитами
Количество оборотов двигателя: переменная скорость
Сетевое напряжение: монофазное 230 В (-10%: +6%)
Частота: 50 Гц
Класс защиты: IP 44
Класс изоляции: H
Устройство класса II
Защита против перегрузки (блокировка ротора):
1) Автоматическая защита с функцией электронной разблокировки ротора
2) Защита с помощью теплозащитного устройства
Кабель: провод рабочей фазы и нейтральной фазы
Исполнение по стандартам: EN 60335-1, EN 60335-2-51

Специальные исполнения по запросу

Резьбовые соединения из латуни или из чугуна
Теплоизоляция с изолирующей оболочкой EPP

Тех. Характеристики

КОМПАКТНЫЙ ДИЗАЙН

Очень компактное изделие для упрощения монтажа даже в очень тесных местах, например, в случаях систем отопления типа "теплые полы".

ПРОСТОТА МОНТАЖА И РЕГУЛИРОВКИ

Установка циркуляционного насоса **NCE EI** значительно упрощена, благодаря быстрым креплениям.

НАДЕЖНОСТЬ

Как все циркуляционные насосы нашего производства, насос **NCE EI** имеет запатентованную квадратную камеру, категорически предотвращающую остановку двигателя
Керамический вал двигателя
Гидравлическая часть полностью окрашена методом электрофореза
Программа для автоматического управления воздушной заслонкой и разблокировкой

Простота использования

Циркуляционный насос NCE EI имеет бесконечные стабильные рабочие кривые от 0,5м до 7 м: 2 (1-2) кривые с пропорциональным регулированием давления и 2 (I-II) кривые с постоянным давлением в рабочем поле.

Режим работы



ПРОГРАММА ПРОПОРЦИОНАЛЬНОЙ КРИВОЙ Др-в (ЗЕЛЕНЬКИЙ СВЕТОДИОД)

При установке переключателя в положение 1 или 2, насос работает по пропорциональной рабочей кривой. Такой режим обеспечивает максимальную энергетическую эффективность.

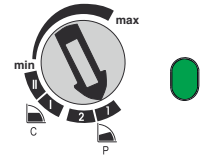

ПРОГРАММА ПОСТОЯННОЙ КРИВОЙ Др-с (ОРАНЖЕВЫЙ СВЕТОДИОД)

При установке переключателя в положение I или II, рабочее давление задается пользователем по необходимости

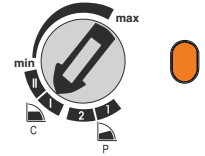

РУЧНАЯ ПРОГРАММА (СИНИЙ СВЕТОДИОД)

При установке переключателя в любое положение между MIN и MAX вручную выбирается самая подходящая рабочая кривая для системы.

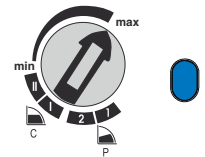

ВНИМАНИЕ!

- Красный светодиод: насос заблокирован, но все еще под напряжением.
- Белый светодиод мигающий: необходимость дегазации системы, воздух в системе.

Характеристические кривые

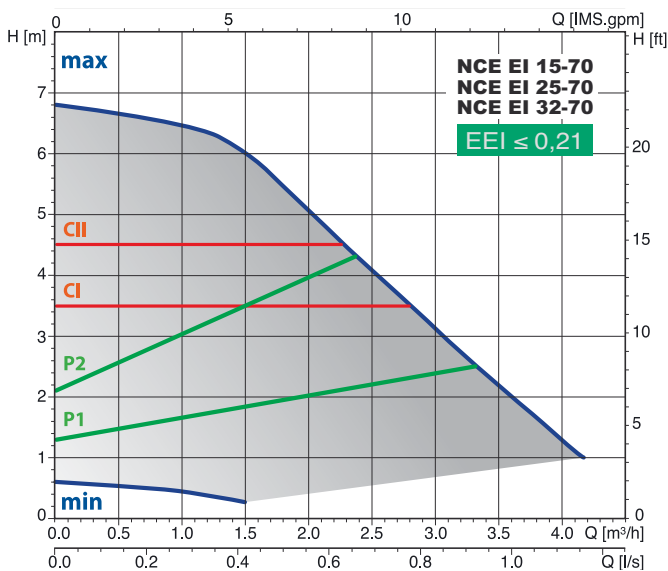
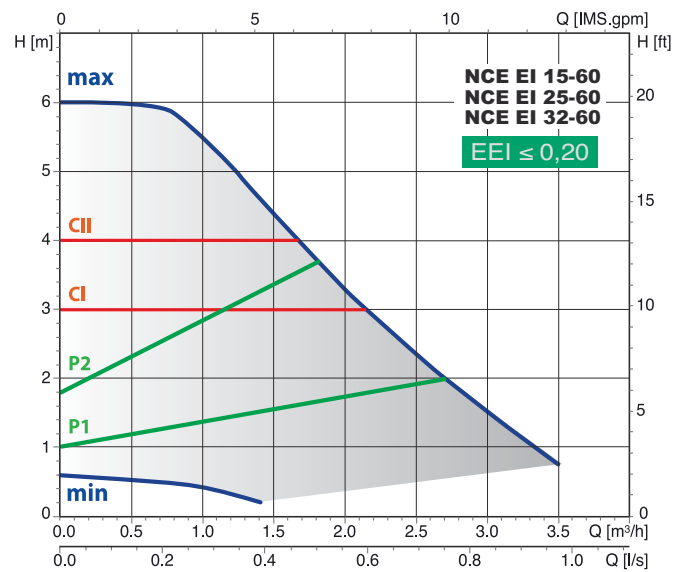
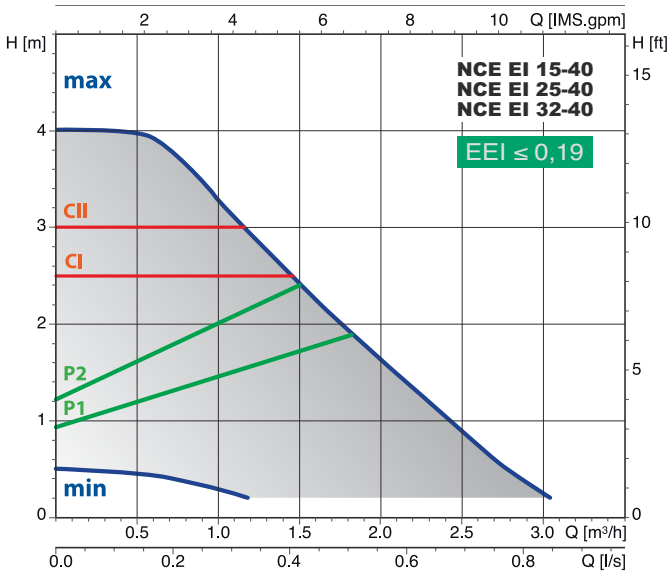

CI-CII ПОСТОЯННЫЕ КРИВЫЕ
P1-P2 ПРОПОРЦИОНАЛЬНЫЕ КРИВЫЕ
min-max и ФИКСИРОВАННЫЕ КРИВЫЕ

Материалы

Компонент	Поз.	Материал
Корпус насоса	1	чугун GJL 200 EN 1561
Рабочее колесо	2	композит
Вал	3	керамика
Подшипники	4	Уголь
Упор	5	керамика
Ротор	6	композит/феррит
Обмотка	7	медная проволока
Электронная плата	8	-
Уплотнение	9	EPDM

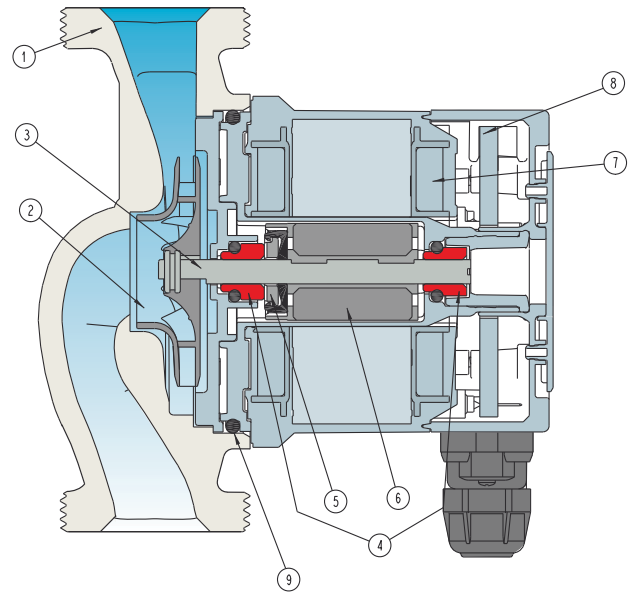

Габариты и вес

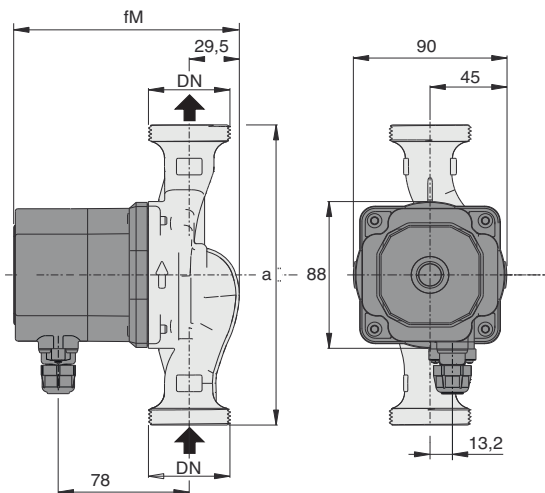

ТИП	DN	230V		P1		mm		Вес нетто kg
		A max	A min	W max	W min	f _m	a	
NCE EI 15-40/130	G 1	0,17	0,03	22	3	134	130	1,67
NCE EI 25-40/130	G 1 1/2							1,81
NCE EI 25-40/180	G 1 1/2							1,96
NCE EI 32-40/180	G 2	0,17	0,03	22	3	134	180	2,10
NCE EI 15-60/130/A	G 1	0,33	0,03	42	3	134	130	1,67
NCE EI 25-60/130/A	G 1 1/2							1,81
NCE EI 25-60/180/A	G 1 1/2							1,96
NCE EI 32-60/180/A	G 2	0,33	0,03	42	3	134	180	2,10
NCE EI 15-70/130	G 1	0,44	0,03	56	3	144	130	1,91
NCE EI 25-70/130	G 1 1/2							2,05
NCE EI 25-70/180	G 1 1/2							2,20
NCE EI 32-70/180	G 2	0,44	0,03	56	3	144	180	2,34

Резьбовые соединения (по запросу)

ТИП	DN	DN1
КИТ G 1 - G 1/2 (NCE . 15..)	G 1	G 1/2
КИТ G 1 1/2 - G 1 (NCE . 25..)	G 1 1/2	G 1
КИТ G 2 - G 1 1/4 (NCE . 32..)	G 2	G 1 1/4

Примеры установки

Установка

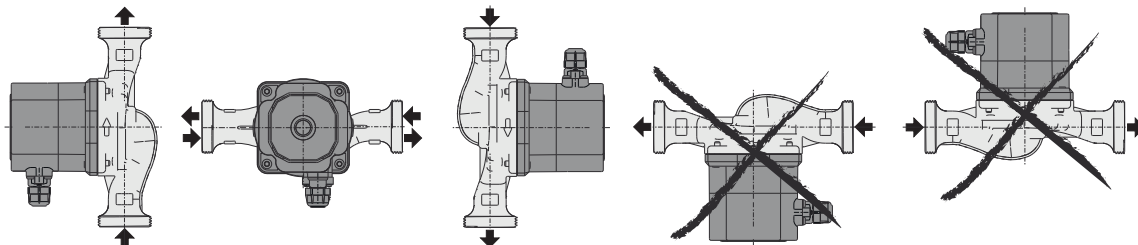

Положение контактной коробки (по запросу)

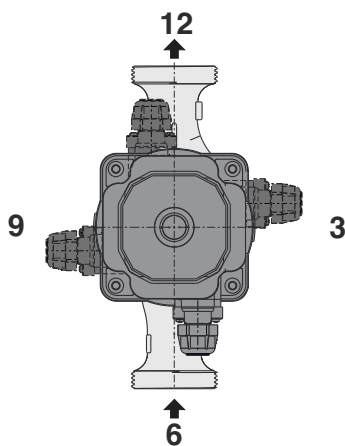



Маркировка

NCE EA 32 - 60 / 180

Серия _____
 Версия _____
 внутренний диаметр раструба в мм _____
 Общая высота напора _____
 Межосевые расстояния для монтажа мм _____

Исполнение

Циркуляционный насос с высокой энергетической эффективностью (self-adapt) с переменной скоростью, управляемый синхронным двигателем с постоянными магнитами, контролируемым инвертором.

Теплоизоляция с изолирующей оболочкой EPP

Применение

Бытовое отопление
 Отопление пола

Технические данные

- температура жидкости от +2°C до +110°C
- максимальная температура воздуха: от 0°C до +40°C
- максимальное давление: 10 бар
- Условия хранения: от -20°C до +70°C, относительная влажность 95% при +40°C
- маркировка : в соответствии с требованиями маркировки ЕС
- Звуковое давление: не более 43 дБ (А)
- Минимальное давление на всасывании: 0,3 бар при 50°C
 1,0 бар при 95°C
 1,5 бар при 110°C
- Максимальное количество гликоля: 40%
- Электромагнитная совместимость по стандартам EN 55014-1, EN 61000-3-2, EN 55014-2
- Патрубки резьбовые по стандарту ISO 228:G 1, G 1 1/2, G 2
- Стандартом для самых эффективных циркуляционных насосов является IEE ≤ 0,20
- минимальная мощность: 3 W

Двигатель

Синхронный двигатель с постоянными магнитами
 Количество оборотов двигателя: переменная скорость
 Сетевое напряжение: монофазное 230 В (-10%: +6%)
 Частота: 50 Гц
 Класс защиты: IP 44
 Класс изоляции: H
 Устройство класса II
 Защита против перегрузки (блокировка ротора):
 1) Автоматическая защита с функцией электронной разблокировки ротора
 2) Защита с помощью теплозащитного устройства
 Кабель: провод рабочей фазы и нейтральной фазы
 Исполнение по стандартам: EN 60335-1, EN 60335-2-51

Специальные исполнения по запросу

Резьбовые соединения из латуни или из чугуна

Тех. Характеристики

КОМПАКТНЫЙ ДИЗАЙН

Очень компактное изделие для упрощения монтажа даже в очень тесных местах, например, в случаях систем отопления типа "теплые полы".

ПРОСТОТА МОНТАЖА И РЕГУЛИРОВКИ

Установка циркуляционного насоса **NCE EA** значительно упрощена, благодаря быстрым креплениям.

НАДЕЖНОСТЬ

Как все циркуляционные насосы нашего производства, насос **NCE EA** имеет запатентованную квадратную камеру, категорически предотвращающую остановку двигателя
 Керамический вал двигателя
 Гидравлическая часть полностью окрашена методом электрофореза
 Программа для автоматического управления воздушной заслонкой и разблокировкой

Простота использования

Циркуляционный насос **NCE EA** имеет бесконечные стабильные рабочие кривые от 0,5м до 7 м: 3(1-2-3) кривые с пропорциональным регулированием давления и 3 (I-II-III) кривые с постоянным давлением в рабочем поле

Режим работы



Программа AUTO (self-adapt)

(фиолетовый светодиод)

При установке переключателя в положение AUTO, в этом положении насос автоматически ищет рабочую точку в соответствии с системой, контролируя её непрерывно



ПРОГРАММА ПРОПОРЦИОНАЛЬНОЙ КРИВОЙ Др-с

(ЗЕЛЕНЫЙ СВЕТОДИОД)

При установке переключателя в положение "P", насос работает по пропорциональной рабочей кривой. Такой режим обеспечивает максимальную энергетическую эффективность.

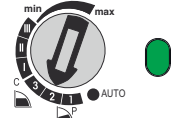

ПРОГРАММА ПОСТОЯННОЙ КРИВОЙ Др-с

(ОРАНЖЕВЫЙ СВЕТОДИОД)

При установке переключателя в положение "C", насос сохраняет постоянное давление при изменении заданного значения расхода.



РУЧНАЯ ПРОГРАММА

(СИНИЙ СВЕТОДИОД)

При установке переключателя в любое положение между MIN и MAX вручную выбирается самая подходящая рабочая кривая для системы.



ВНИМАНИЕ!

- Красный светодиод: насос заблокирован, но все еще под напряжением.
- Белый светодиод мигающий: необходимость дегазации системы, воздух в системе.

Характеристические кривые

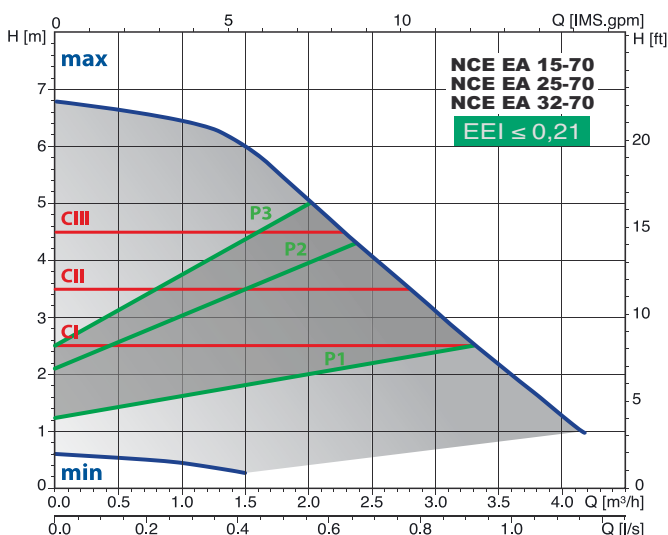
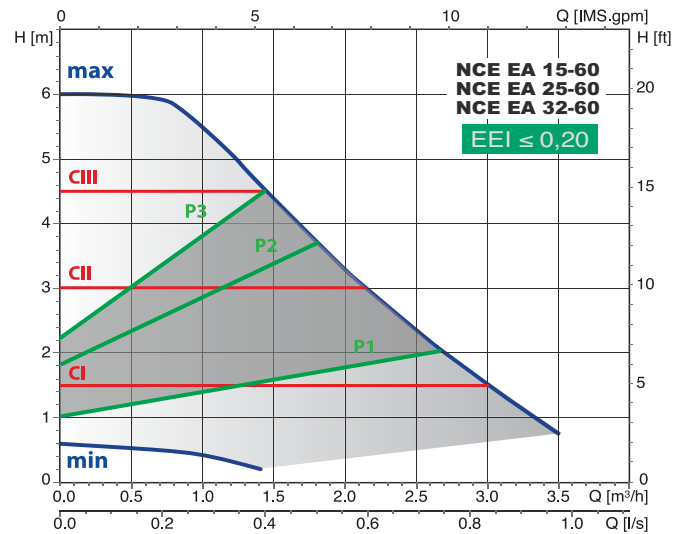
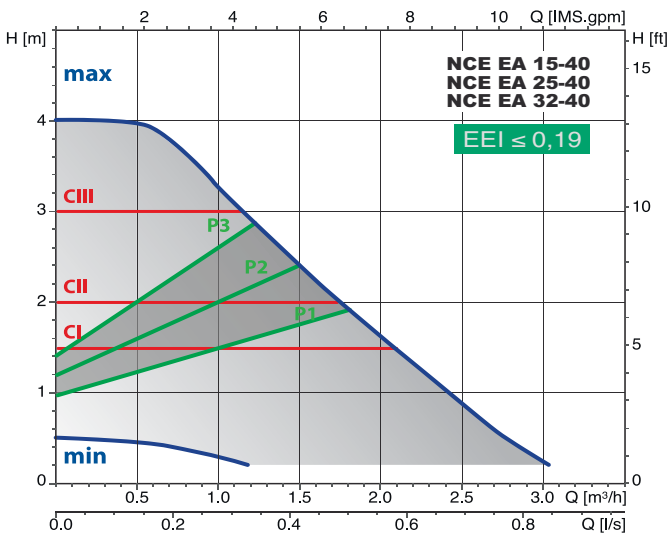

C1-C2-C3 ПОСТОЯННЫЕ КРИВЫЕ
P1-P2-P3 ПРОПОРЦИОНАЛЬНЫЕ КРИВЫЕ
min-max и ФИКСИРОВАННЫЕ КРИВЫЕ

Материалы

Компонент	Поз.	Материал
Корпус насоса	1	чугун GJL 200 EN 1561
Рабочее колесо	2	композит
Вал	3	керамика
Подшипники	4	Уголь
Упор	5	керамика
Ротор	6	композит/феррит
Обмотка	7	медная проволока
Электронная плата	8	-
Уплотнение	9	EPDM

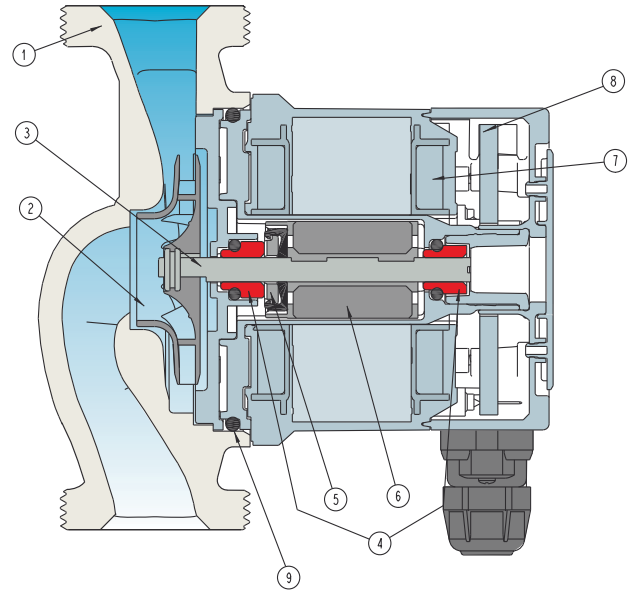

Габариты и вес

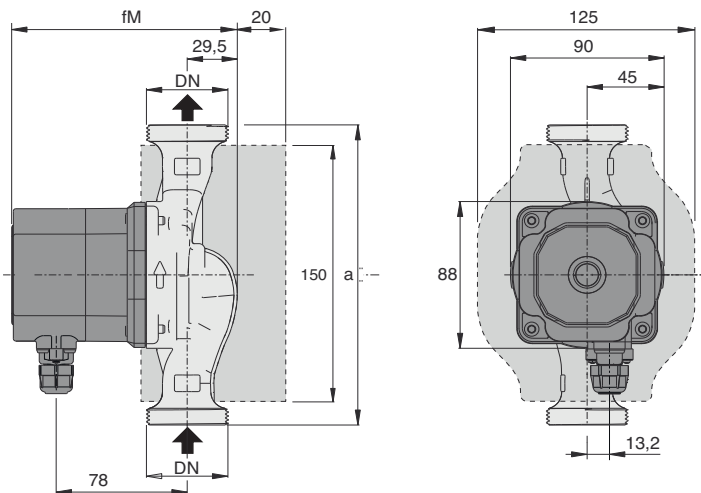

ТИП	DN	230V		P1		mm		Вес нетто kg
		A max	A min	W max	W min	fm	a	
NCE EA 15-40/130	G 1							1,67
NCE EA 25-40/130	G 1 1/2	0,17	0,03	22	3	134	130	1,81
NCE EA 25-40/180	G 1 1/2							1,96
NCE EA 32-40/180	G 2	0,17	0,03	22	3	134	180	2,10
NCE EA 15-60/130	G 1							1,67
NCE EA 25-60/130	G 1 1/2	0,33	0,03	42	3	134	130	1,81
NCE EA 25-60/180	G 1 1/2							1,96
NCE EA 32-60/180	G 2	0,33	0,03	42	3	134	180	2,10
NCE EA 15-70/130	G 1							1,91
NCE EA 25-70/130	G 1 1/2	0,44	0,03	56	3	144	130	2,05
NCE EA 25-70/180	G 1 1/2							2,20
NCE EA 32-70/180	G 2	0,44	0,03	56	3	144	180	2,34

Резьбовые соединения (по запросу)

ТИП	DN	DN1
КИТ G 1 - G 1/2 (NCE . 15..)	G 1	G 1/2
КИТ G 1 1/2 - G 1 (NCE . 25..)	G 1 1/2	G 1
КИТ G 2 - G 1 1/4 (NCE . 32..)	G 2	G 1 1/4

Примеры установки

Установка

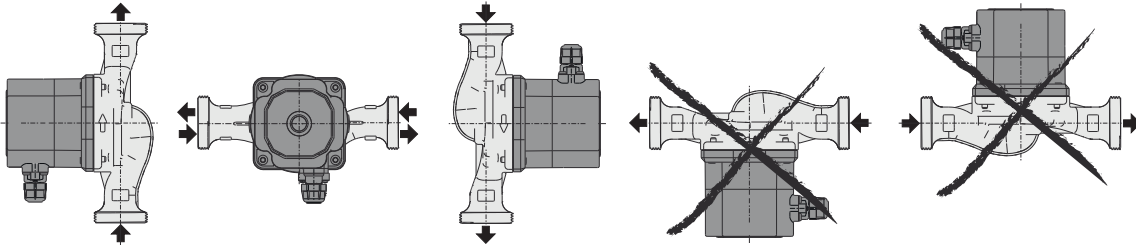

Положение контактной коробки (по запросу)

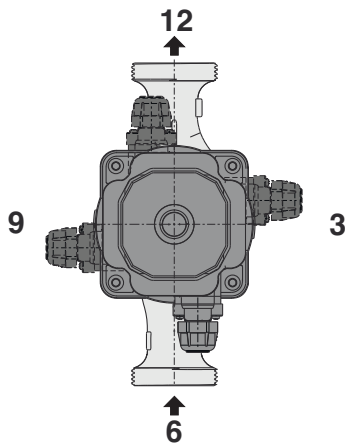



Маркировка

NCE H 25 - 100 / 180

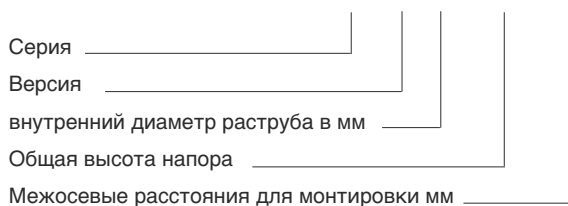

Исполнение

Циркуляционный насос с высокой энергетической эффективностью с переменной скоростью, управляемый синхронным двигателем с постоянными магнитами, контролируемый инвертором

Применение

Системы отопления и кондиционирования

Технические данные

- температура жидкости от +2°C до +110°C
- максимальная температура воздуха: от 0°C до +40°C
- максимальное давление: 10 бар
- Условия хранения: от -20°C до +70°C, относительная влажность 95% при +40°C
- маркировка : в соответствии с требованиями маркировки ЕС
- Звуковое давление: не более 40 дБ (А)
- Минимальное давление на всасывании:
 - 0,05 бар при 75 °C
 - 0,28 бар при 90 °C.

Максимальное количество гликоля: 20%

Электромагнитная совместимость по стандартам EN 61000-3-2, EN 61000-3-3

Патрубки резьбовые по стандарту ISO 228:G 1 1/2, G 2

Стандартом для самых эффективных циркуляционных насосов является IEE ≤ 0,2

Двигатель

Синхронный двигатель с постоянными магнитами

- Количество оборотов двигателя: переменная скорость
- Сетевое напряжение: монофазное 230 В(-10%: +6%)
- Частота: 50 Гц
- Класс защиты: IP 44
- Класс изоляции: F
- Защита против перегрузки (интегрированное)

Кабель: провод рабочей фазы и нейтральной фазы

Исполнение по стандартам: EN 60335-1, EN 60335-2-51

Специальные исполнения под заказ

Опциональный модуль :

- аналоговый вход 0-10 В
- Вход дистанционного включения / выключения
- Релейный выход

Резьбовые соединения из латуни или из чугуна

Тех. Характеристики

"УМНЫЙ" НАСОС

Циркуляционный насос NCE H адаптирует свои функции к системе, насос в состоянии измерять давление и расход и адаптирует скорость к выбранному давлению.

Простота использования

Возможность выбора различных режимов с панели управления

Функционирование



Автоматический режим работы (фабричная установка)

Рекомендуемый способ применения, в этом положении циркуляционный насос ищет оптимальную точку применения в соответствии с системой.



Режим пропорционального регулирования давления

Циркуляционный насос пропорционально регулирует давление при изменении расхода воды пользователем.

Рабочее давление задается пользователем по необходимости с помощью кнопок + и -



Режим постоянного давления

Система поддерживает постоянное давление в гидравлическом контуре при изменении расхода воды у пользователей. Рабочее давление задается пользователем по необходимости с помощью кнопок + и -



Режим постоянной скорости

Система работает на постоянных оборотах.

Пользователь может менять скорость вращения по необходимости с помощью кнопок + и -



Ночной режим

Когда температура жидкости уменьшается на 15-20 °C включается ночной режим, насос работает практически при минимальной кривой. Когда температура поднимается, ночной режим удаляется и функционирование возвращается нормальным. Ночной режим может быть установлен с каждой функцией использования.

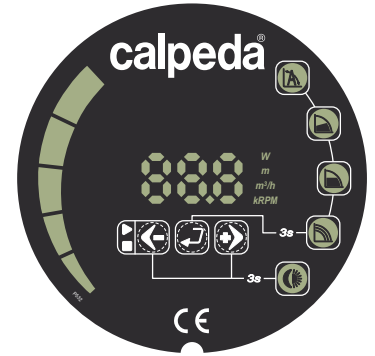

Панель управления- функции использования

Циркуляционный насос NCE H может функционировать в :

- Автоматическом режиме
- Режиме пропорционального давления
- Режиме постоянного давления
- Режиме постоянной скорости
- Ночном режиме

Ночной режим может быть установлен с каждой функцией использования.

Область применения

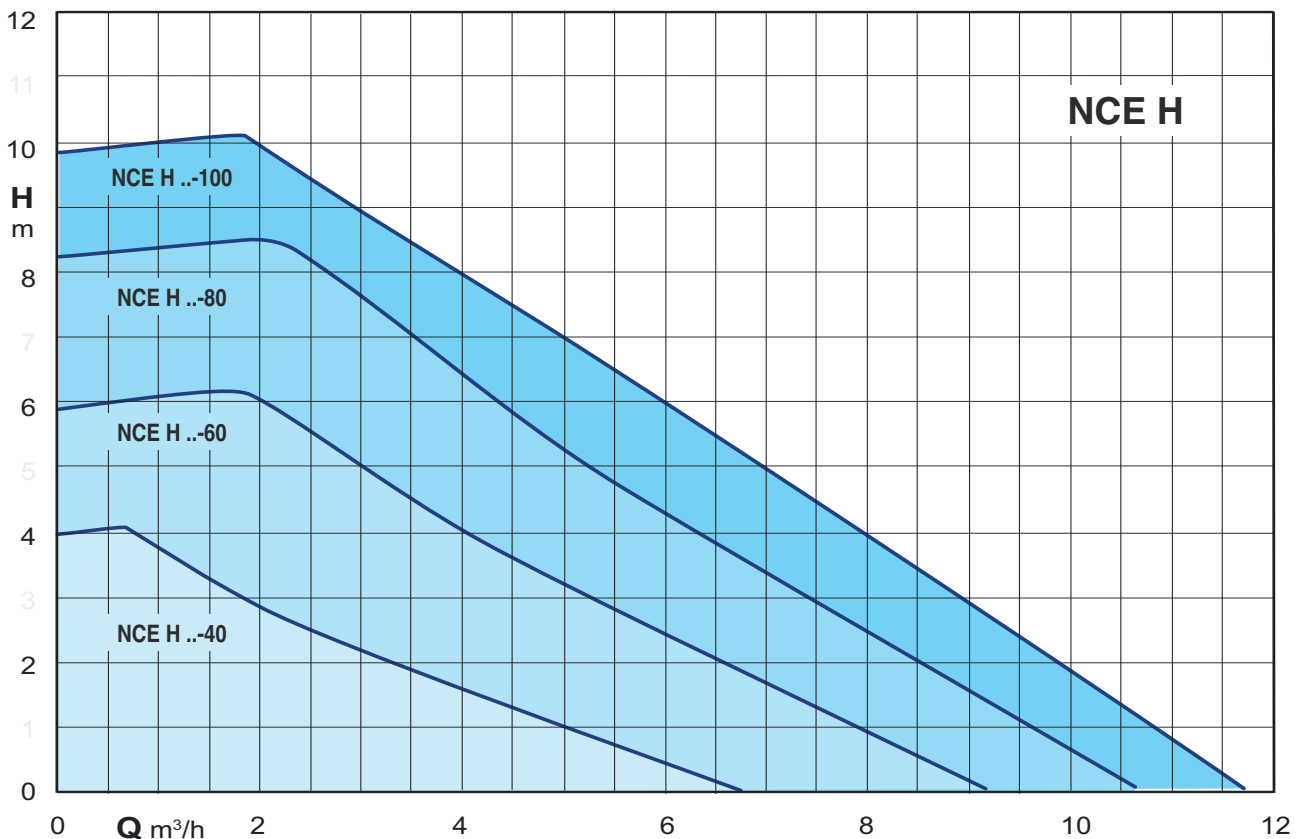

Характеристические кривые

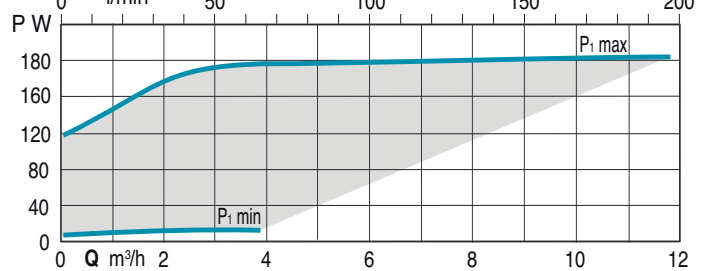
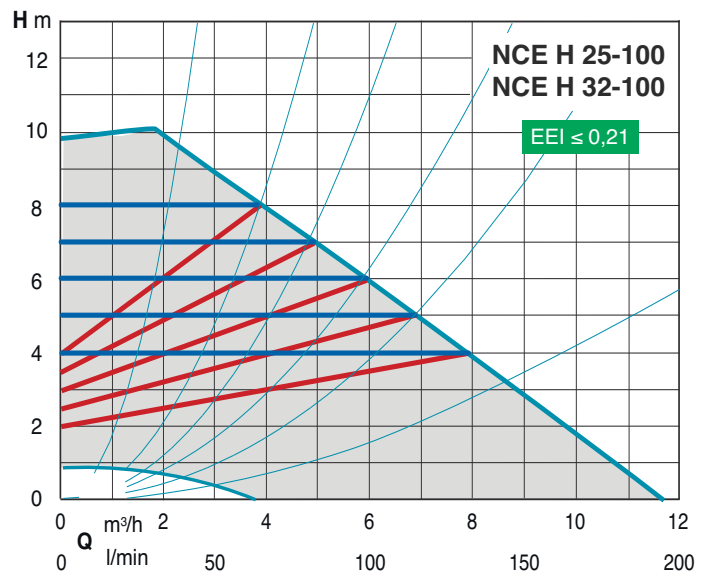
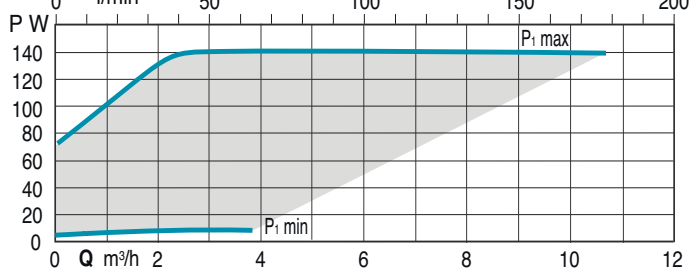
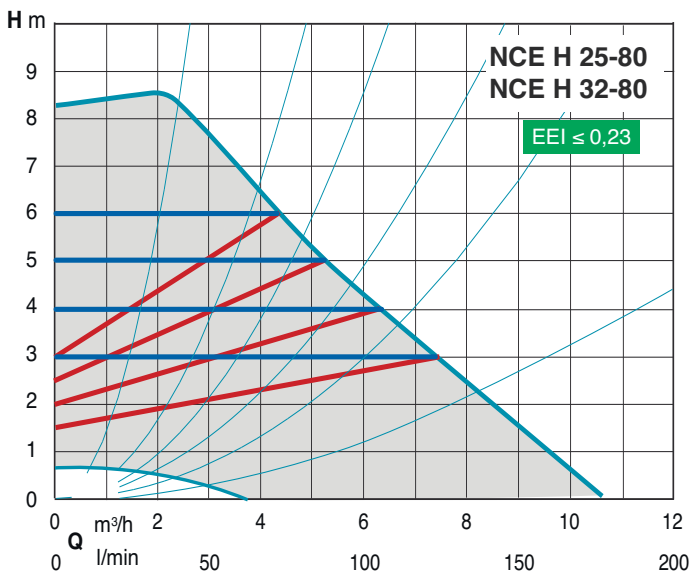
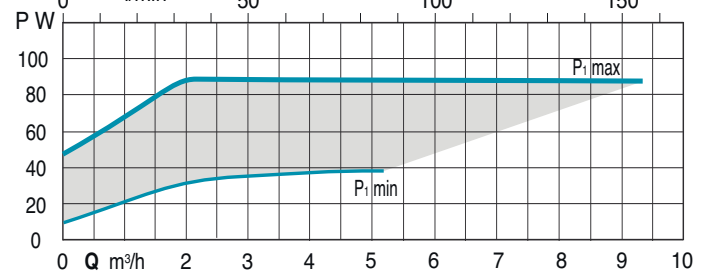
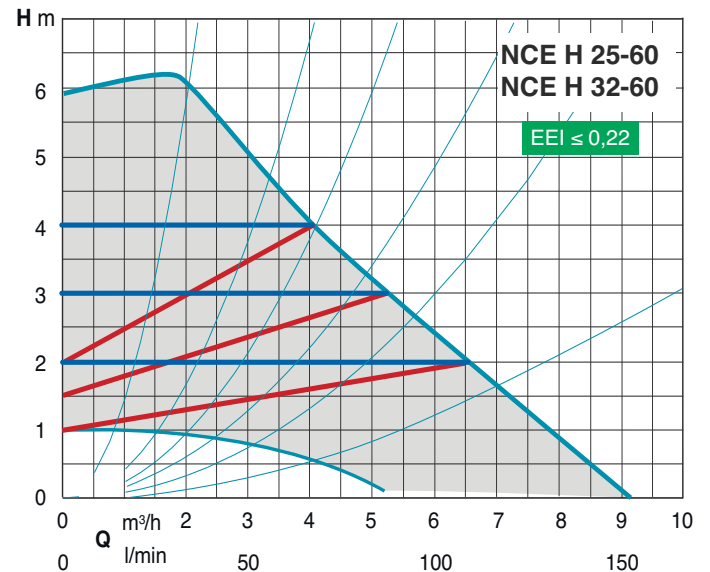
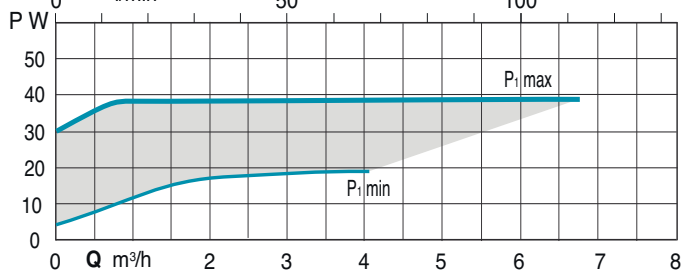
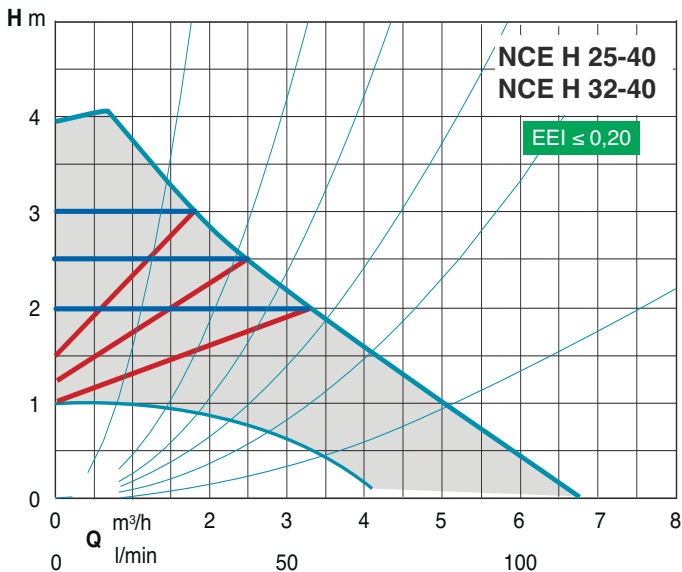

Материалы

Компонент	Поз.	Материал
Корпус насоса	1	чугун
Рабочее колесо	2	композит
Вал	3	нержавеющая сталь
Подшипники	4	Уголь
Упор	5	керамика
Ротор	6	рубашка из стали
Обмотка	7	медная проволока
Электронная плата	8	-
Уплотнение	9	EPDM

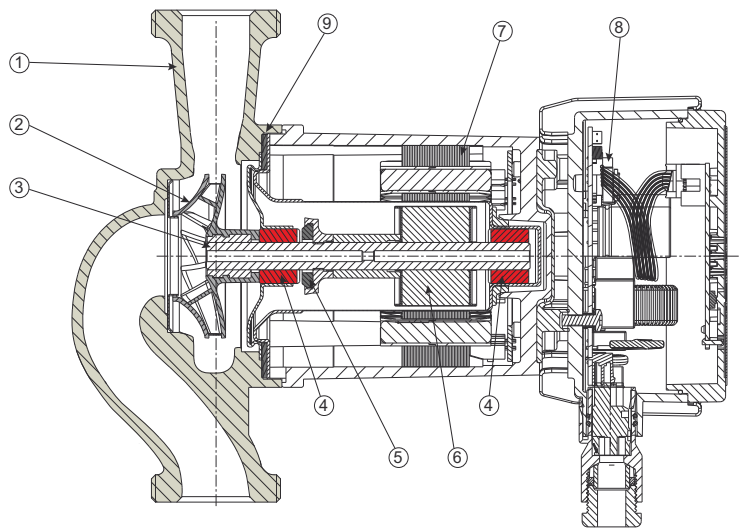

Примеры установки

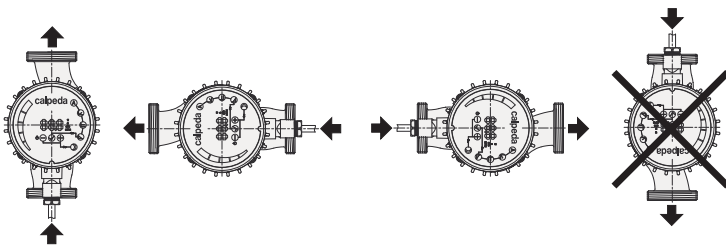

Габариты и вес

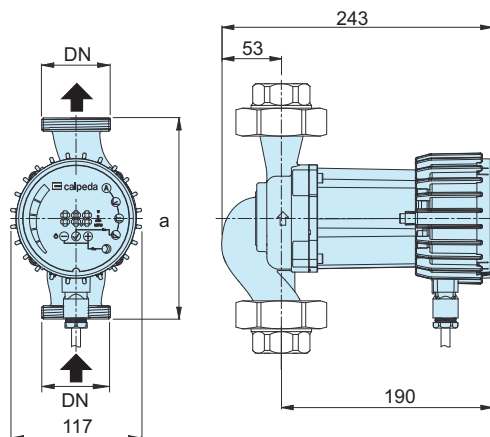

ТИП	DN	H m	Q m ³ /h	1~ 230 V		P ₁		a mm	kg
				A min	A max	W min	W max		
NCE H 25-40/180 NCE H 32-40/180	G 1 1/2 G 2	4	5	0,05	0,2	5	25	180	4 4,1
NCE H 25-60/180 NCE H 32-60/180	G 1 1/2 G 2	6	7,5	0,05	0,4	7	50	180	4 4,1
NCE H 25-80/180 NCE H 32-80/180	G 1 1/2 G 2	8	9	0,05	0,6	7	75	180	4 4,1
NCE H 25-100/180 NCE H 32-100/180	G 1 1/2 G 2	10	11	0,1	1,3	10	180	180	4 4,1
NCE H 25-120/180 NCE H 32-120/180	G 1 1/2 G 2	12	15	-	-	-	-	180	-

Резьбовые соединения

ТИП	DN	DN1
KIT G 1 - G 1/2 (NCE . 15..)	G 1	G 1/2
KIT G 1 1/2 - G 1 (NCE . 25..)	G 1 1/2	G 1
KIT G 2 - G 1 1/4 (NCE . 32..)	G 2	G 1 1/4



Исполнение

Циркуляционный насос с высокой энергетической эффективностью с переменной скоростью, управляемый синхронным двигателем с постоянными магнитами, контролируемый инвертором

Применение

Системы отопления и кондиционирования

Технические данные

- температура жидкости от +2°C до +110°C
- максимальная температура воздуха: от 0°C до +40°C
- максимальное давление: 10 бар
- Условия хранения: от -20°C до +70°C, относительная влажность 95% при +40°C
- маркировка : в соответствии с требованиями маркировки ЕС
- Звуковое давление: не более 40 дБ (А)
- Минимальное давление на всасывании:
 - 0,05 бар при 75 °C
 - 0,28 бар при 90 °C.

Максимальное количество гликоля: 20%
 Электромагнитная совместимость по стандартам EN 61000-3-2, EN 61000-3-3
 фланцевые патрубки : DN 32,40,50 PN 6/10
 Стандартом для самых эффективных циркуляционных насосов является IEE ≤ 0,2

Маркировка

NCE H 32 F - 60 / 220

Серия _____
 Версия _____
 внутренний диаметр раструба в мм _____
 С фланцами _____
 Общая высота напора _____
 Межосевые расстояния для монтажа мм _____

Двигатель

- Синхронный двигатель с постоянными магнитами
- Количество оборотов двигателя: переменная скорость
 - Сетевое напряжение: монофазное 230 В(-10%: +6%)
 - Частота: 50 Гц
 - Класс защиты: IP 44
 - Класс изоляции: F
 - Защита против перегрузки (интегрированное)
- Кабель: провод рабочей фазы и нейтральной фазы
 Исполнение по стандартам: EN 60335-1, EN 60335-2-51

Специальные исполнения под заказ

- Опциональный модуль :
- аналоговый вход 0-10 В
 - Вход дистанционного включения / выключения
 - Релейный выход

Тех. Характеристики

"УМНЫЙ" НАСОС

Циркуляционный насос NCE H.F адаптирует свои функции к системе, насос в состоянии измерять давление и расход и адаптирует скорость к выбранному давлению.

Простота использования

Возможность выбора различных режимов с панели управления

Функционирование



Автоматический режим работы (фабричная установка)

Рекомендуемый способ применения, в этом положении циркуляционный насос ищет оптимальную точку применения в соответствии с системой.



Режим пропорционального регулирования давления

Циркуляционный насос пропорционально регулирует давление при изменении расхода воды пользователем.

Рабочее давление задается пользователем по необходимости с помощью кнопок + и -



Режим постоянного давления

Система поддерживает постоянное давление в гидравлическом контуре при изменении расхода воды у пользователей. Рабочее давление задается пользователем по необходимости с помощью кнопок + и -



Режим постоянной скорости

Система работает на постоянных оборотах.

Пользователь может менять скорость вращения по необходимости с помощью кнопок + и -



Ночной режим

Когда температура жидкости уменьшается на 15-20 °C включается ночной режим, насос работает практически при минимальной кривой. Когда температура поднимается, ночной режим удаляется и функционирование возвращается нормальным. Ночной режим может быть установлен с каждой функцией использования.

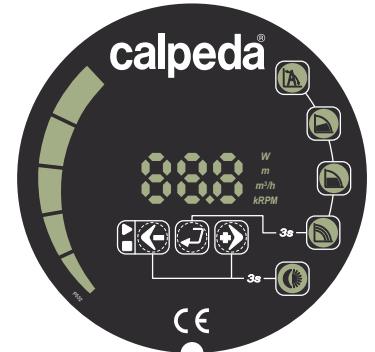

Панель управления- функции использования

Циркуляционный насос **NCE HF** может функционировать в :

- Автоматическом режиме
- Режиме пропорционального давления
- Режиме постоянного давления
- Режиме постоянной скорости
- Ночном режиме

Ночной режим может быть установлен с каждой функцией использования.

Область применения

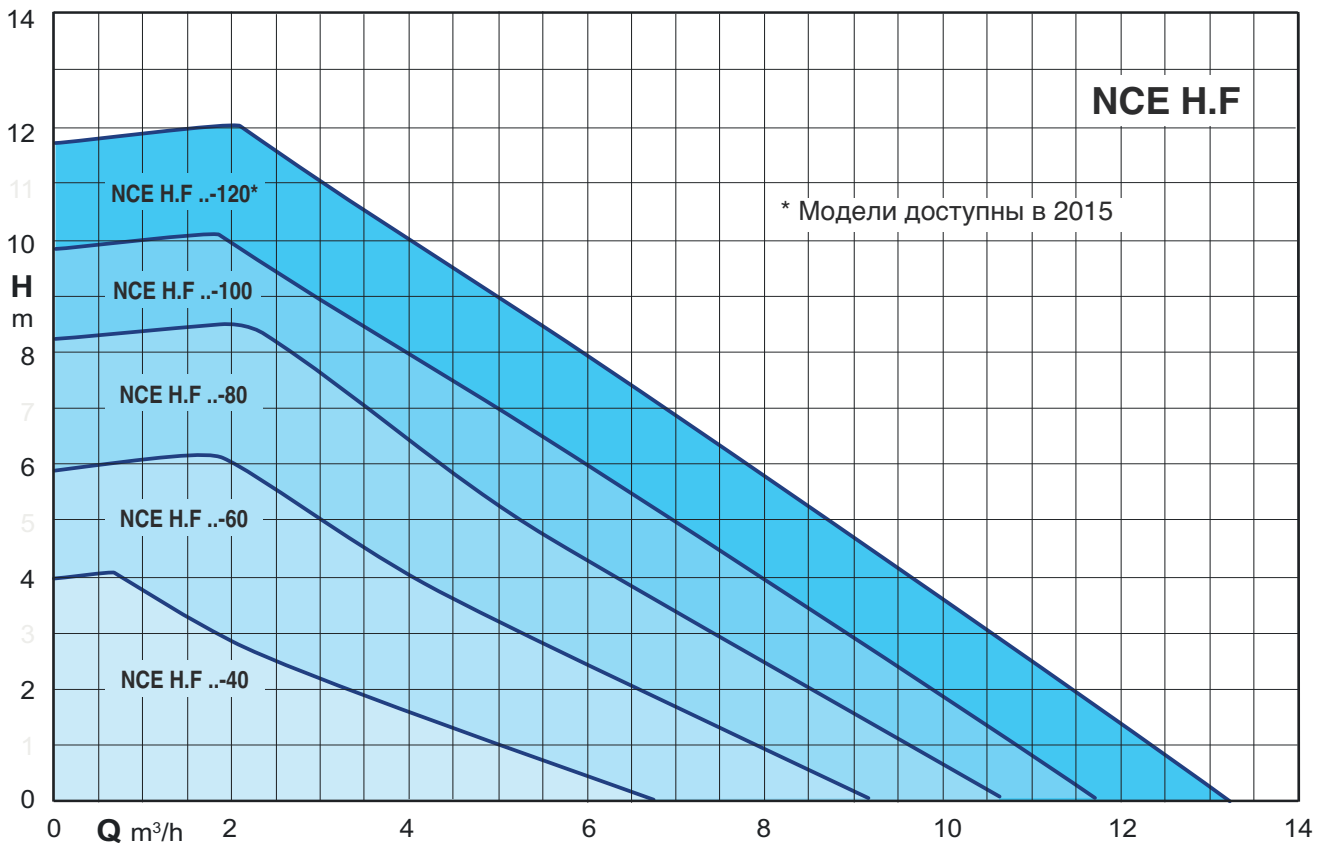

Характеристические кривые

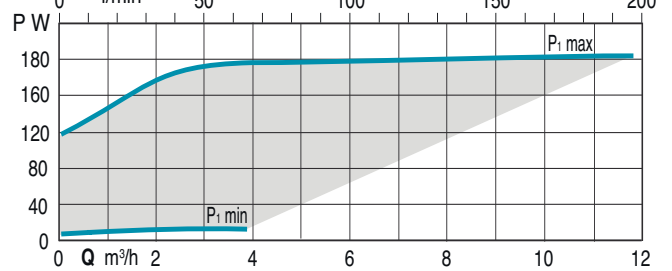
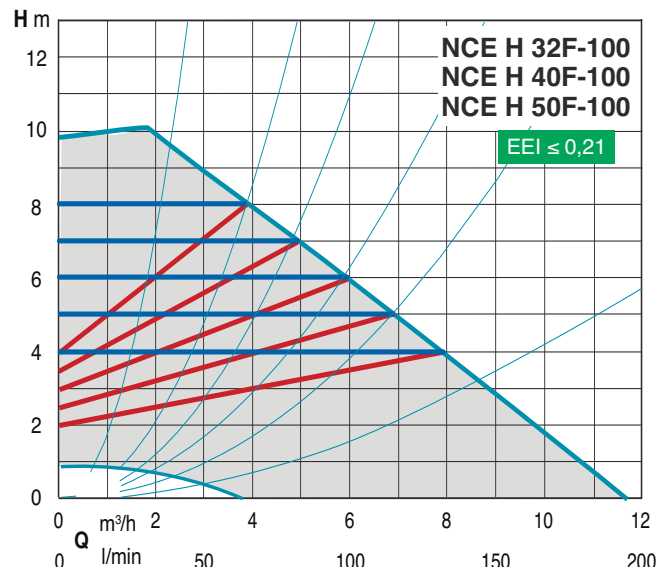
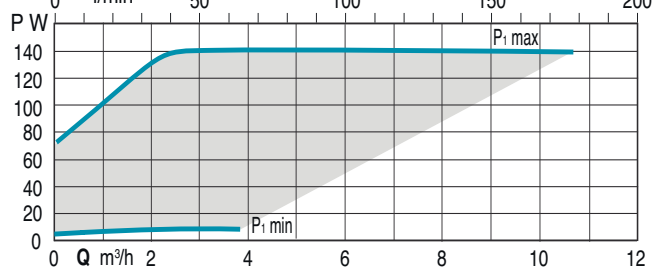
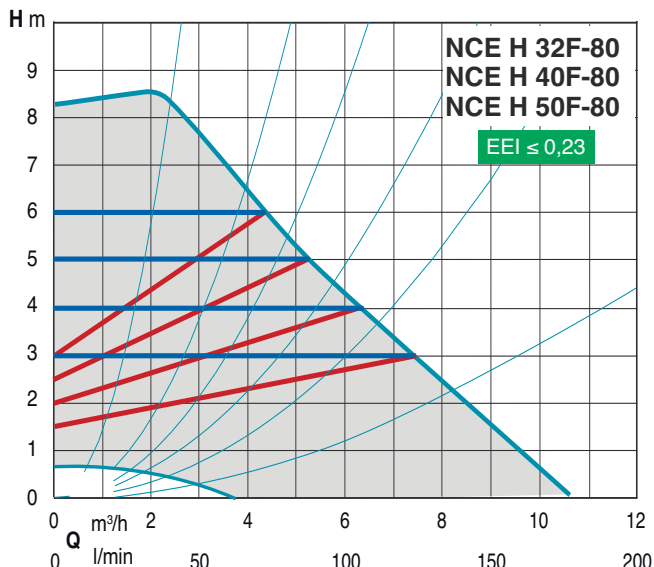
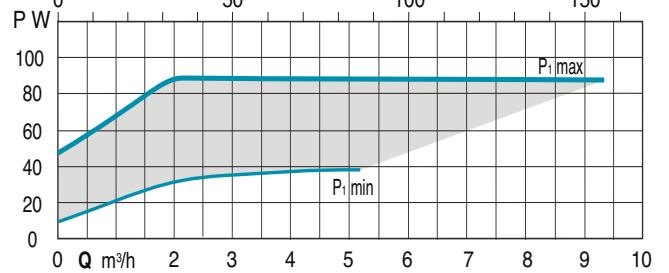
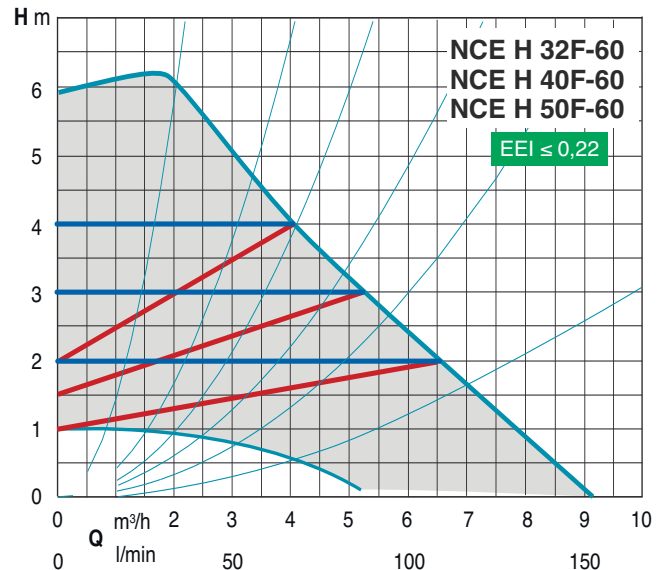
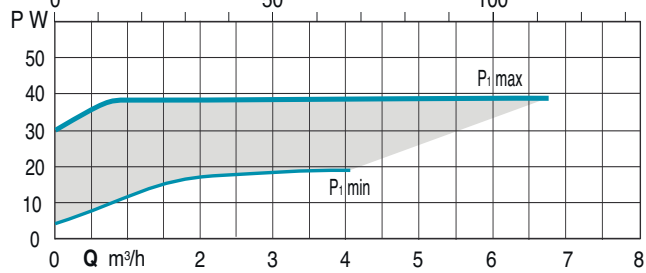
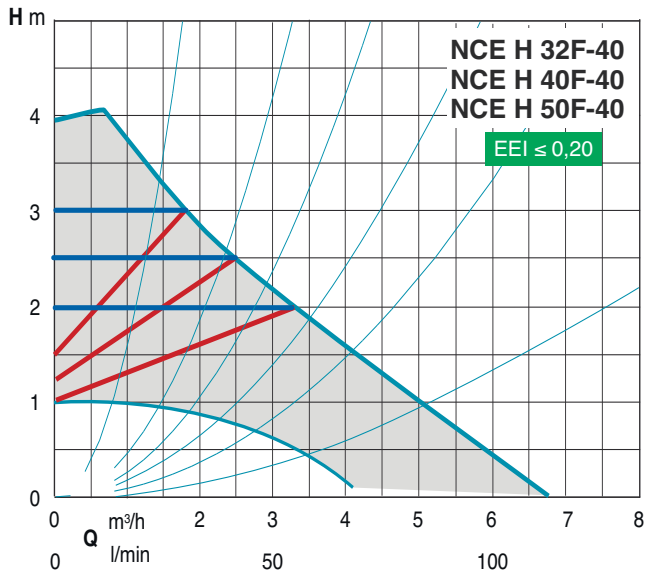

Материалы

Компонент	Поз.	Материал
Корпус насоса	1	чугун
Рабочее колесо	2	композит
Вал	3	нержавеющая сталь
Подшипники	4	Уголь
Упор	5	керамика
Ротор	6	рубашка из стали
Обмотка	7	медная проволока
Электронная плата	8	-
Уплотнение	9	EPDM

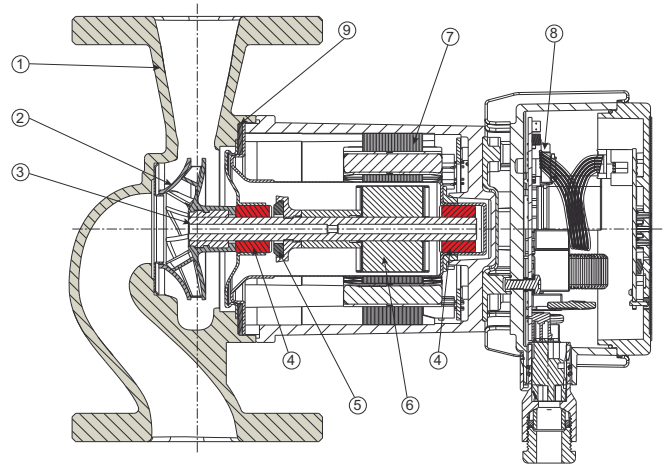

Примеры установки

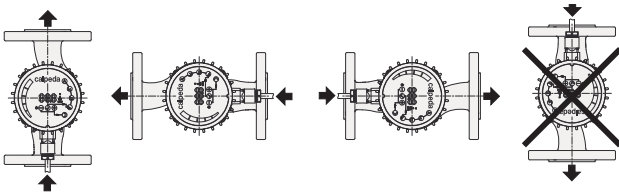

Габариты и вес

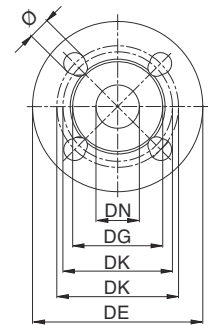
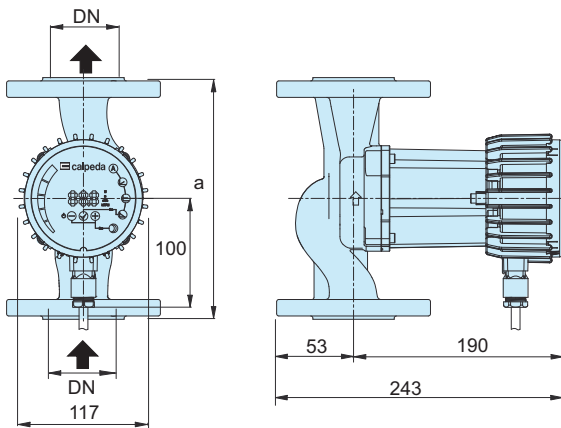

ТИП	DN	H m	Q m ³ /h	1~ 230 V		P ₁		a mm	kg
				A min	A max	W min	W max		
NCE H 32F-40/220	32	4	5	0,1	0,5	10	60	220	7,4
NCE H 40F-40/220	40							220	8,5
NCE H 50F-40/240	50							240	9,8
NCE H 32F-60/220	32	5	7,5	0,1	0,75	10	90	220	7,4
NCE H 40F-60/220	40							220	8,5
NCE H 50F-60/240	50							240	9,8
NCE H 32F-80/220	32	8	9	0,1	1,15	10	140	220	7,4
NCE H 40F-80/220	40							220	8,5
NCE H 50F-80/240	50							240	9,8
NCE H 32F-100/220	32	10	11	0,1	1,3	10	180	220	7,4
NCE H 40F-100/220	40							220	8,5
NCE H 50F-100/240	50							240	9,8
NCE H 32F-120/220	32	12	15	-	-	-	-	220	-
NCE H 40F-120/220	40							220	-
NCE H 50F-120/240	50							240	-

DN	DE	DK	DG	Отверстия	
				N.	Ø
32	140	90/100	74	4	14/19
40	150	100/110	80	4	14/19
50	165	110/125	90	4	14/19



Маркировка

NCE G 40 F - 120 / 250

Серия _____
 Версия _____
 внутренний диаметр раструба в мм _____
 С фланцами _____
 Общая высота напора _____
 Межосевые расстояния для монтажа мм _____

Исполнение

Циркуляционный насос с высокой энергетической эффективностью с переменной скоростью, управляемый синхронным двигателем с постоянными магнитами, контролируемым инвертором

Применение

Использование в установках теплоснабжения, кондиционирования, охлаждения и циркуляции
Использование в бытовой и промышленной сфере

Технические данные

- температура жидкости от -10°C до +110°C
- максимальная температура воздуха: от 0°C до +40°C
- максимальное давление: 6/10 бар
- Условия хранения: от -20°C до +70°C, относительная влажность 95% при +40°C
- маркировка : в соответствии с требованиями маркировки ЕС
- Звуковое давление: не более 54 дБ (А)
- Минимальное давление на всасывании:
 - 0,5 бар при 50 °С.
 - 0,8 бар при 80 °С.
 - 1,4 бар при 110 °С.

Максимальное количество гликоля: 20%

Электромагнитная совместимость по стандартам: EN 55014-1, EN 554014-2, EN 61000-3-2, EN 61000-3-3

Фланцевые патрубки: DN 40,50, 65, 80, 100.

Стандартом для самых эффективных циркуляционных насосов является IEE ≤ 0,2

Двигатель

- Синхронный двигатель с постоянными магнитами
- Количество оборотов двигателя: переменная скорость
 - Сетевое напряжение: монофазное 230 В(-10%: +6%)
 - Частота: 50 Гц
 - Класс защиты: IP 44
 - Класс изоляции: H
 - Защита против перегрузки (интегрированное)
- Кабель: провод рабочей фазы и нейтральной фазы
Исполнение по стандартам: EN 60335-1, EN 60335-2-51

Тех. Характеристики

“Умный” насос

Циркуляционный насос NCE G.F адаптирует свои функции к системе, насос в состоянии измерять давление и расход и адаптирует скорость к выбранному давлению.

Простота использования

Возможность выбора различных режимов работы с панели управления

Функционирование



Автоматический режим работы (фабричная установка)

Рекомендуемый способ применения, в этом положении циркуляционный насос ищет оптимальную точку применения в соответствии с системой.



Режим пропорционального регулирования давления

Циркуляционный насос пропорционально регулирует давление при изменении расхода воды пользователем.

Рабочее давление задается пользователем по необходимости с помощью кнопок + и -



Режим постоянного давления

Система поддерживает постоянное давление в гидравлическом контуре при изменении расхода воды у пользователей. Рабочее давление задается пользователем по необходимости с помощью кнопок + и -



Режим постоянной скорости

Система работает на постоянных оборотах.

Пользователь может менять скорость вращения по необходимости с помощью кнопок + и -

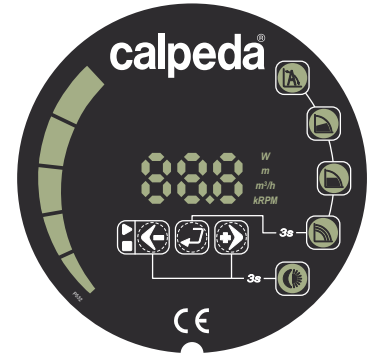

Панель управления- функции использования

Циркуляционный насос NCE G.F может функционировать в :

- Автоматическом режиме
- Режиме пропорционального давления
- Режиме постоянного давления
- Режиме постоянной скорости

Область применения

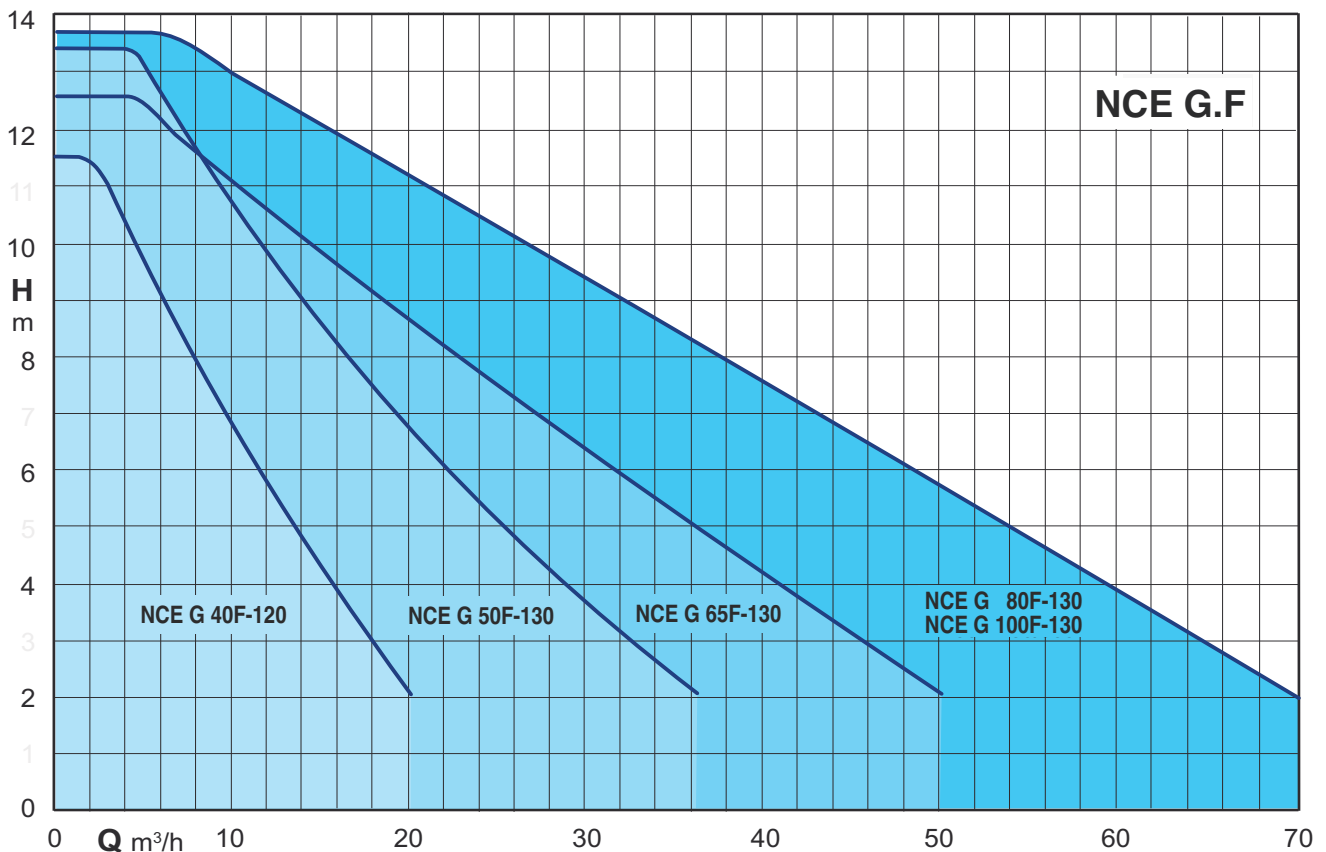

Характеристические кривые

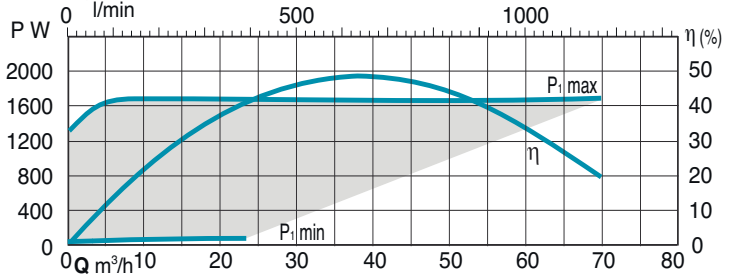
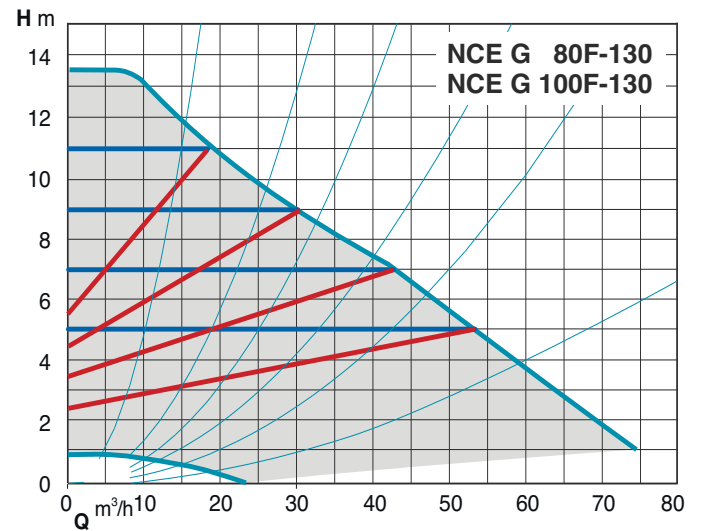
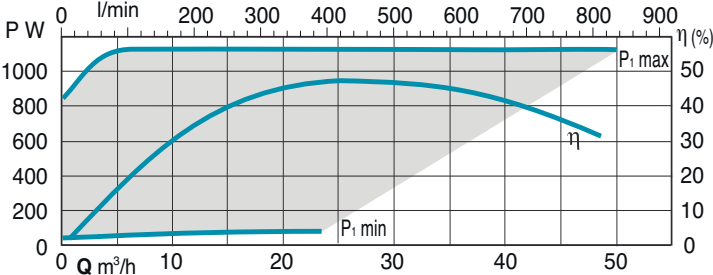
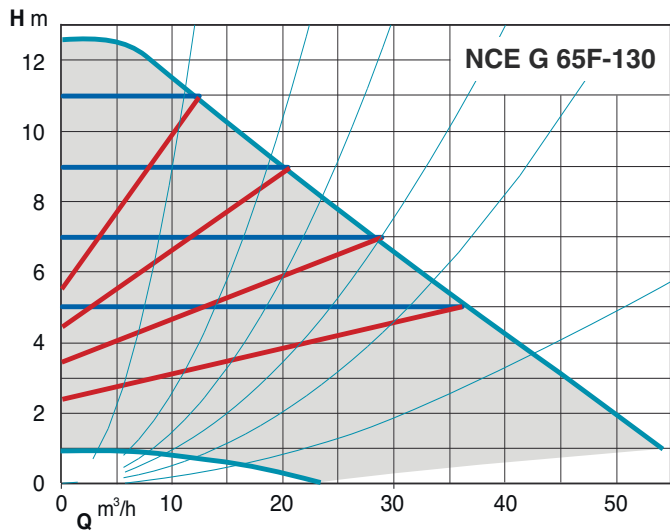
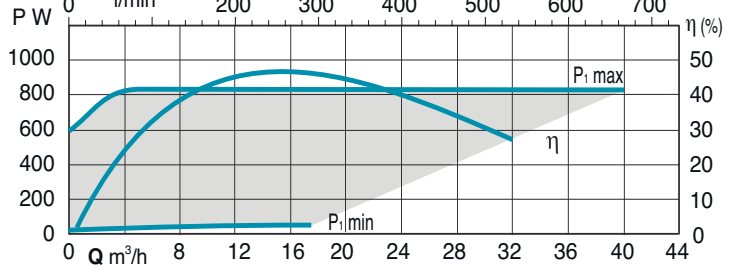
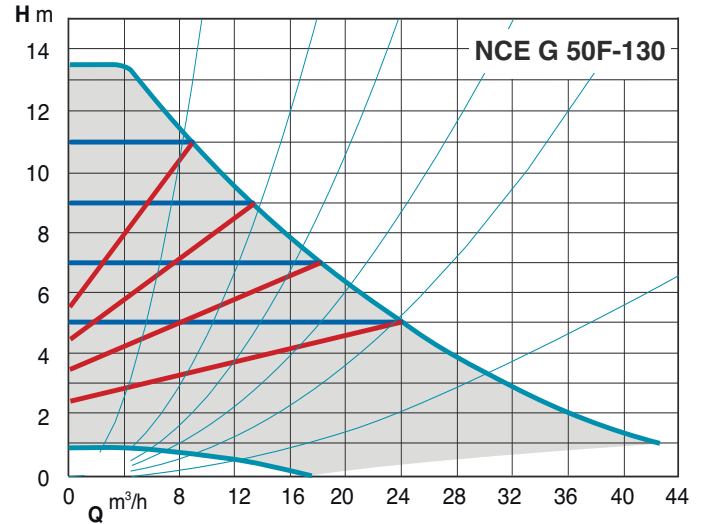
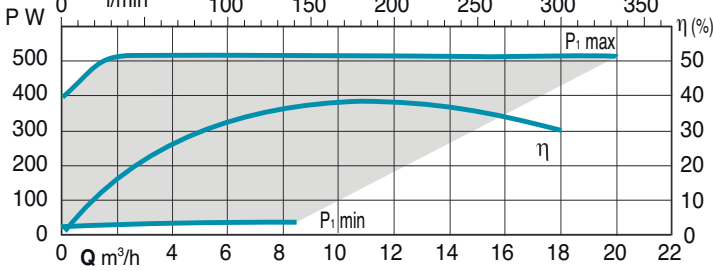
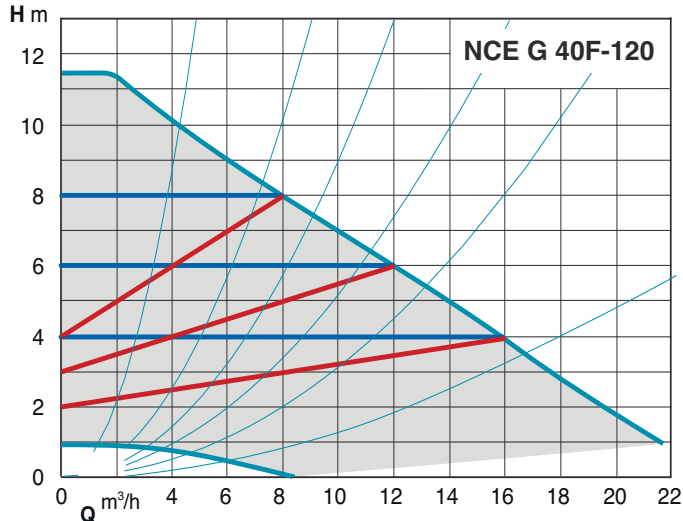

Материалы

Компонент	Поз.	Материал
Корпус насоса	1	чугун
Рабочее колесо	2	нержавеющая сталь
Вал	3	нержавеющая сталь
Подшипники	4	Уголь
Упор	5	сталь
Ротор	6	рубашка из стали
Обмотка	7	медная проволока
Электронная плата	8	-
Уплотнение	9	EPDM

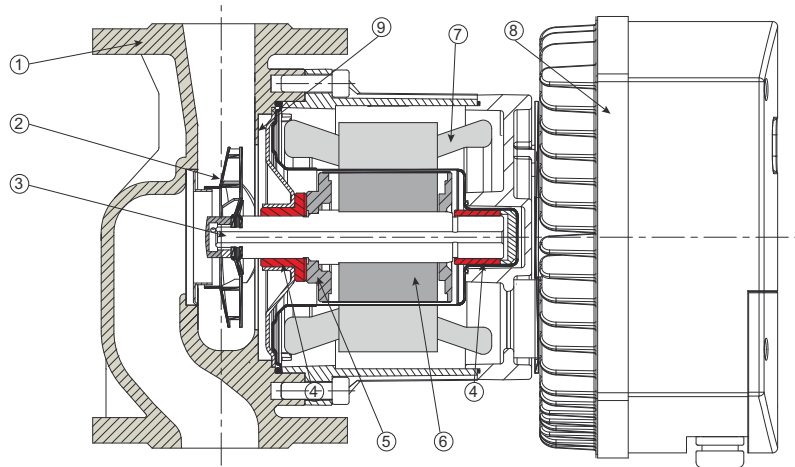

Примеры установки

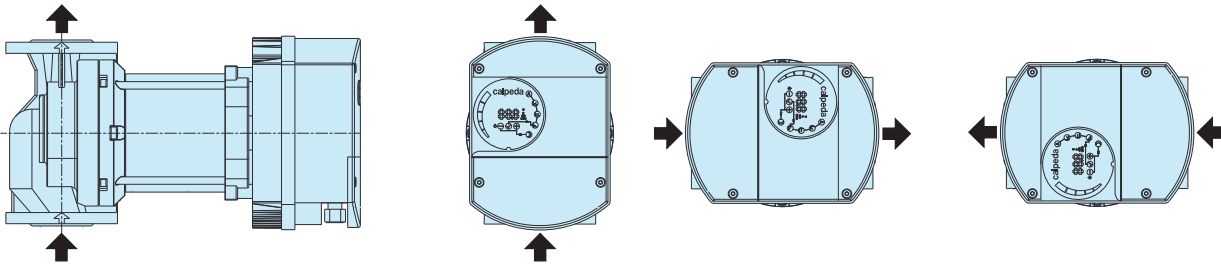

Габариты и вес

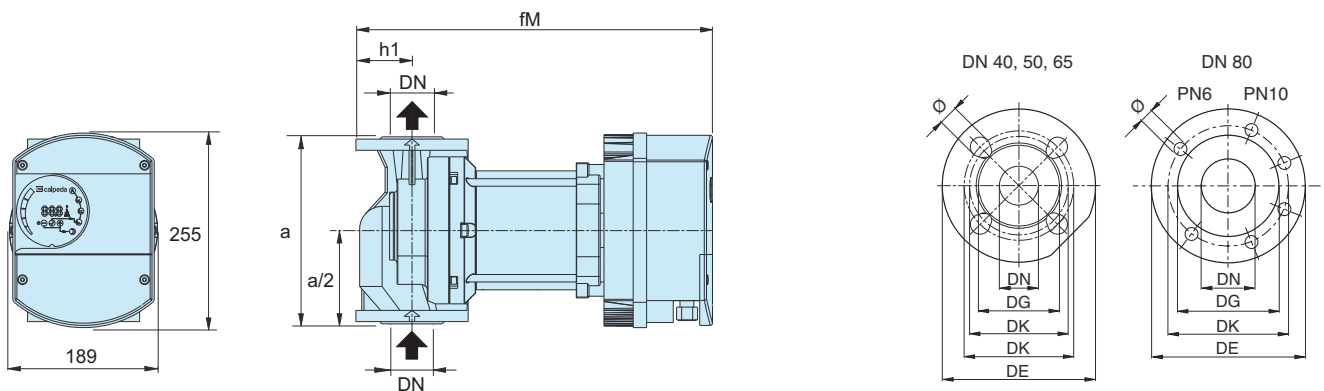

ТИП	DN	H m	Q m³/h	1~ 230 V		P ₁		mm			kg
				A min	A max	W min	W max	a	fM	h1	
NCE G 40F-120/250	40	12	25	0,18	2,2	20	500	250	386	65	24
NCE G 50F-130/280	50	13	39	0,23	3,5	26	800	280	425	70	31
NCE G 65F-130/340	65	13	65	0,33	4,8	38	1100	340	449	80	36
NCE G 80F-130/360	80	13	78	0,39	6,9	45	1600	360	503	100	44
NCE G 100F-130/360	100	13	78	0,39	6,9	45	1600	360	513	110	47

DN	DE	DK	DG	Отверстия	
				N.	Ø
40	150	100/110	80	4	14/19
50	165	110/125	90	4	14/19
65	185	130/145	110	4	14/19
80 - PN6	200	150	128	4	19
80 - PN10	200	160	128	8	19
100 - PN6	220	170	-	4	19
100 - PN10	220	180	-	8	19



Маркировка

NCE D G 40 F - 120 / 250

Серия _____
 Версия _____
 Двойной агрегат _____
 внутренний диаметр раструба в мм _____
 С фланцами _____
 Общая высота напора _____
 Межосевые расстояния для монтажа мм _____

Исполнение

Циркуляционный насос с высокой энергетической эффективностью с переменной скоростью, управляемый синхронным двигателем с постоянными магнитами, контролируемым инвертором

Применение

Использование в установках теплоснабжения, кондиционирования, охлаждения и циркуляции
 Использование в бытовой и промышленной сфере

Технические данные

- температура жидкости от -10°C до +110°C
- максимальная температура воздуха: от 0°C до +40°C
- максимальное давление: 6/10 бар
- Условия хранения: от -20°C до +70°C, относительная влажность 95% при +40°C
- маркировка : в соответствии с требованиями маркировки ЕС
- Звуковое давление: не более 54 дБ (A)
- Минимальное давление на всасывании:
 - 0,5 бар при 50 °С.
 - 0,8 бар при 80 °С.
 - 1,4 бар при 110 °С.

Максимальное количество гликоля: 20%

Электромагнитная совместимость по стандартам:

EN 55014-1, EN 554014-2, EN 61000-3-2, EN 61000-3-3

Фланцевые патрубки: DN 40,50, 65, 80.

Стандартом для самых эффективных циркуляционных насосов является IEE ≤ 0,2

Двигатель

Синхронный двигатель с постоянными магнитами

- Количество оборотов двигателя: переменная скорость
- Сетевое напряжение: монофазное 230 В (-10%: +6%)
- Частота: 50 Гц
- Класс защиты: IP 44
- Класс изоляции: H
- Защита против перегрузки (интегрированное)

Кабель: провод рабочей фазы и нейтральной фазы

Исполнение по стандартам: EN 60335-1, EN 60335-2-51

Тех. Характеристики

“Умный” насос

Циркуляционный насос **NCED G.F** адаптирует свои функции к системе, насос в состоянии измерять давление и расход и адаптирует скорость к выбранному давлению.

Простота использования

Возможность выбора различных режимов работы с панели управления

Функционирование

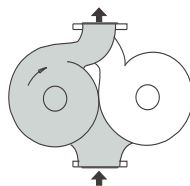

Функционирование отдельного насоса
 Функционирование отдельного насоса по выбору клиента, со вторым резервным

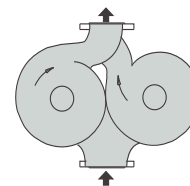

Двойное функционирование
 Параллельное функционирование двух насосов

Функционирование



Автоматический режим работы (фабричная установка)

Рекомендуемый способ применения, в этом положении циркуляционный насос ищет оптимальную точку применения в соответствии с системой.



Режим пропорционального регулирования давления

Циркуляционный насос пропорционально регулирует давление при изменении расхода воды пользователем.

Рабочее давление задается пользователем по необходимости с помощью кнопок + и -



Режим постоянного давления

Система поддерживает постоянное давление в гидравлическом контуре при изменении расхода воды у пользователей. Рабочее давление задается пользователем по необходимости с помощью кнопок + и -



Режим постоянной скорости

Система работает на постоянных оборотах.

Пользователь может менять скорость вращения по необходимости с помощью кнопок + и -

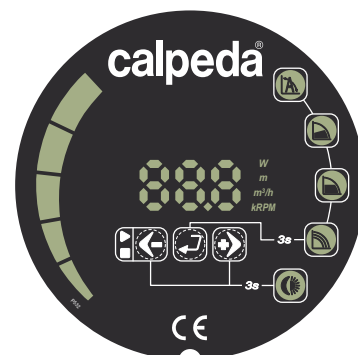

Панель управления- функции использования

Циркуляционный насос **NCED GF** может функционировать в :

- Автоматическом режиме
- Режиме пропорционального давления
- Режиме постоянного давления
- Режиме постоянной скорости

Область применения

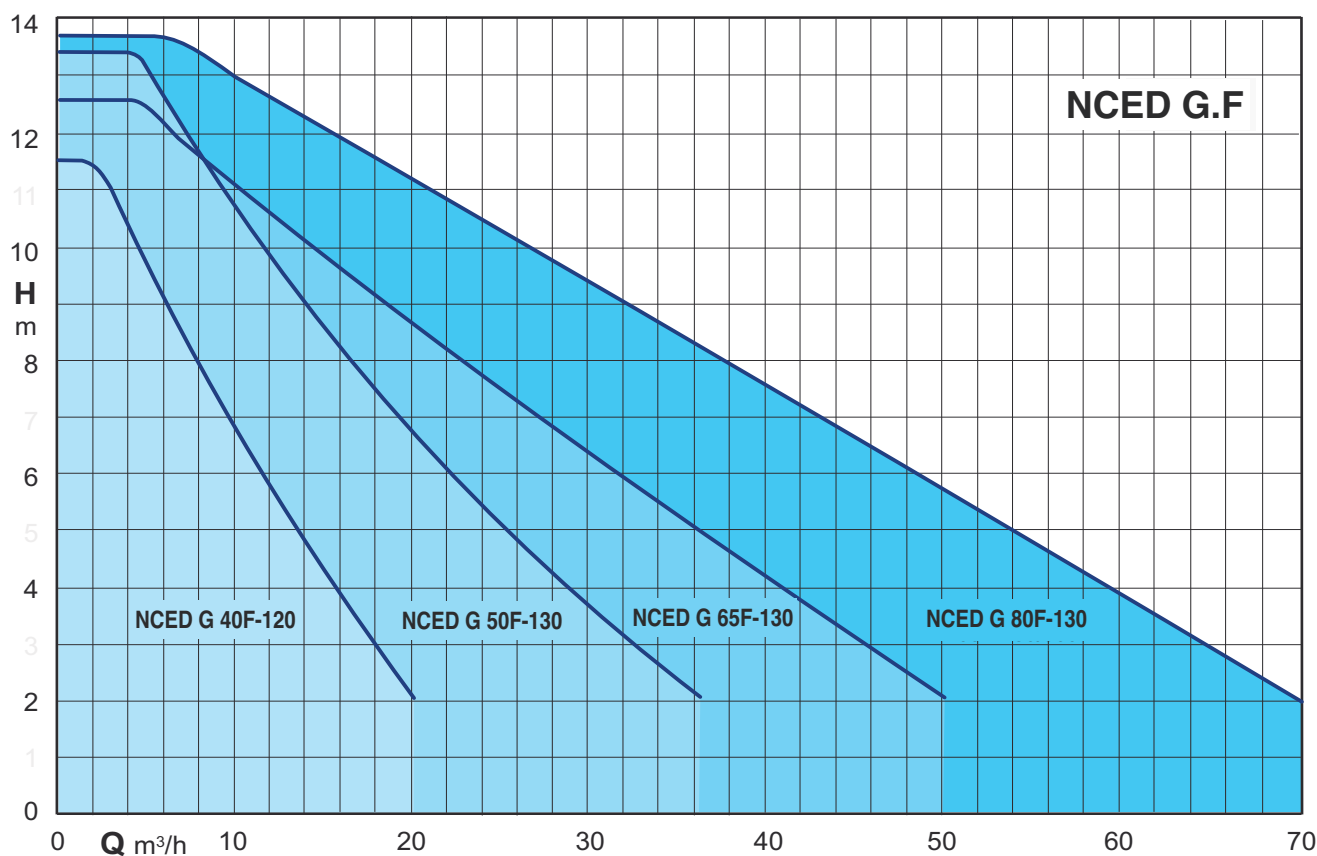

Характеристические кривые

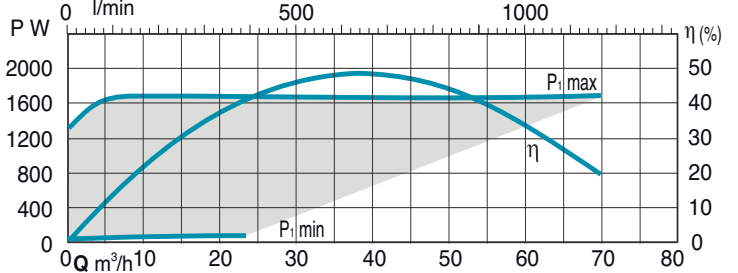
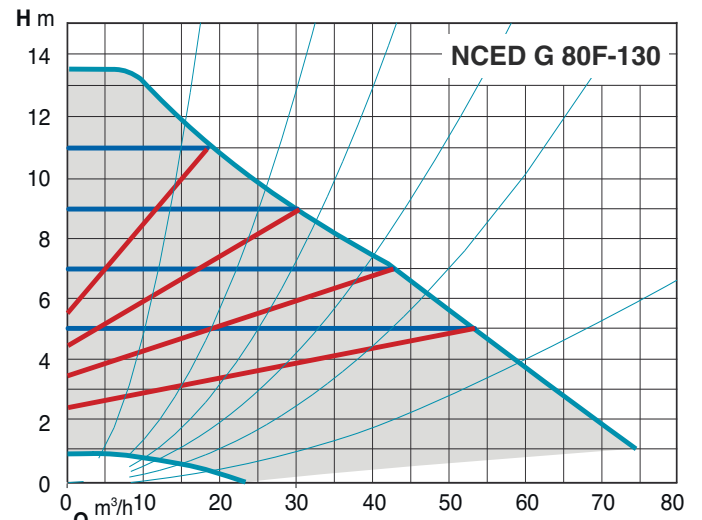
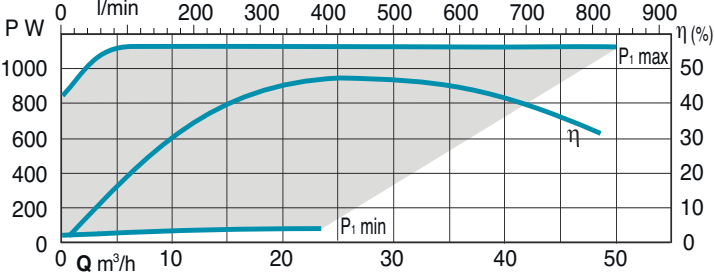
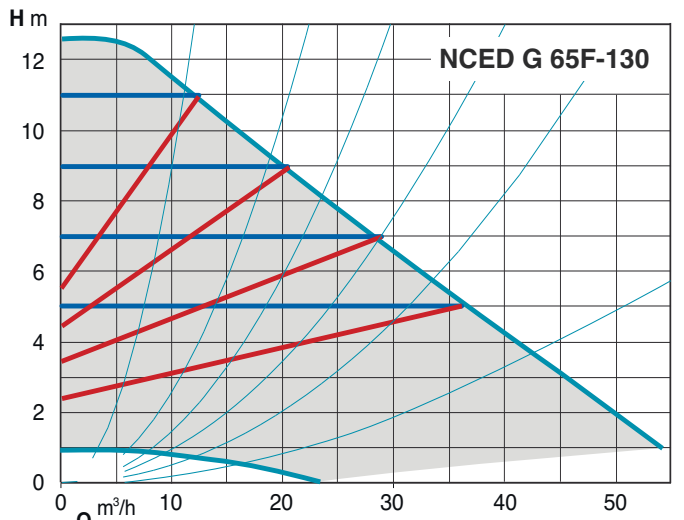
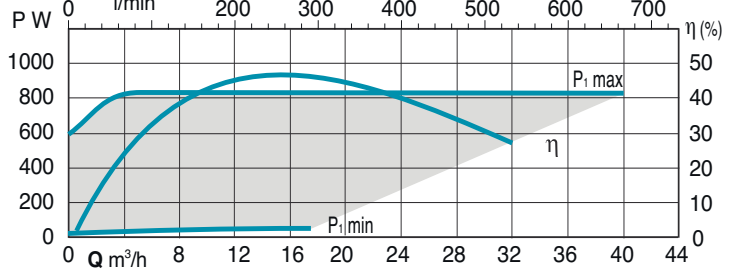
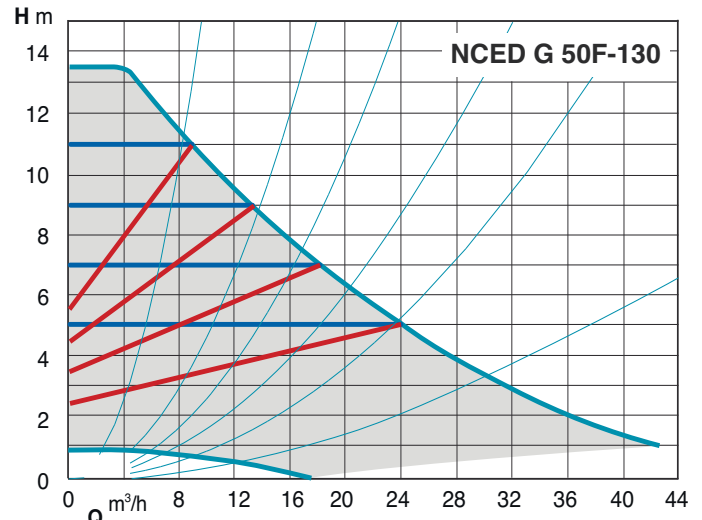
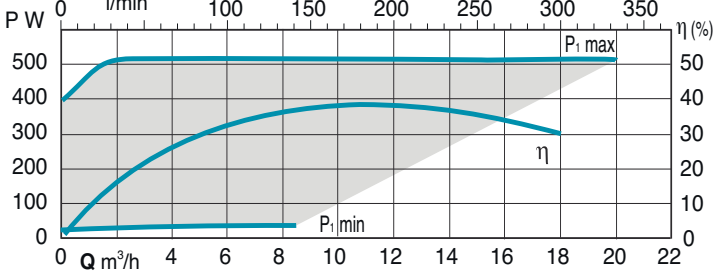
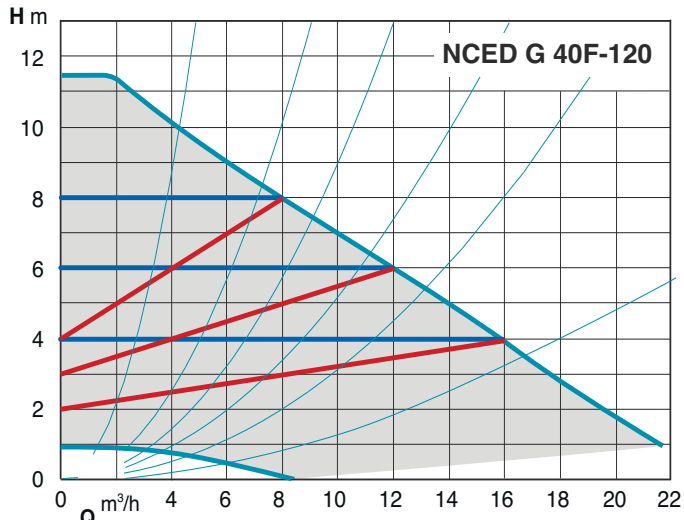

Curve di funzionamento riferite a singola testa

Материалы

Компонент	Поз.	Материал
Корпус насоса	1	чугун
Рабочее колесо	2	нержавеющая сталь
Вал	3	нержавеющая сталь
Подшипники	4	Уголь
Упор	5	сталь
Ротор	6	рубашка из стали
Обмотка	7	медная проволока
Электронная плата	8	-
Уплотнение	9	EPDM

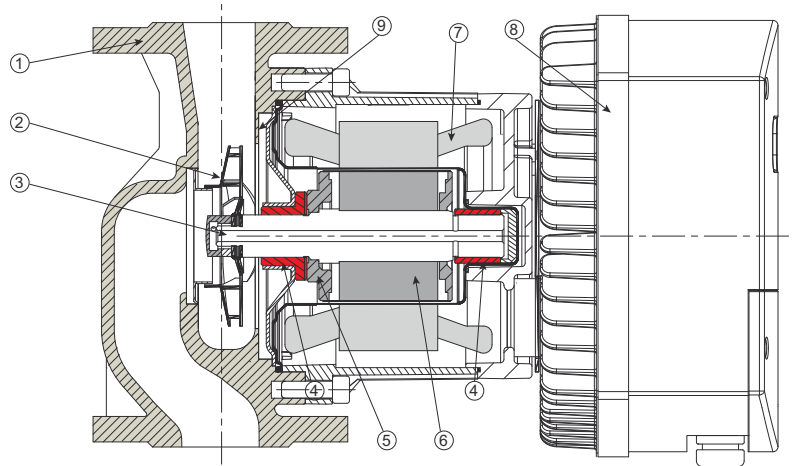

Примеры установки

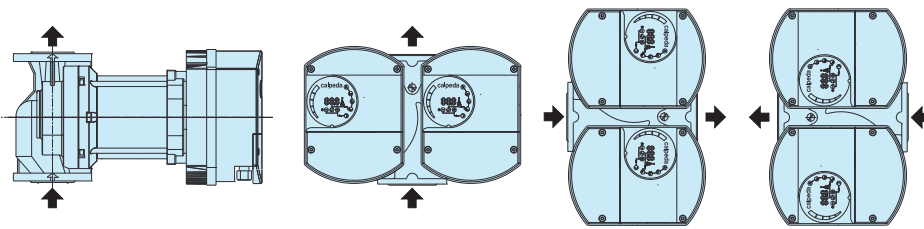

Габариты и вес

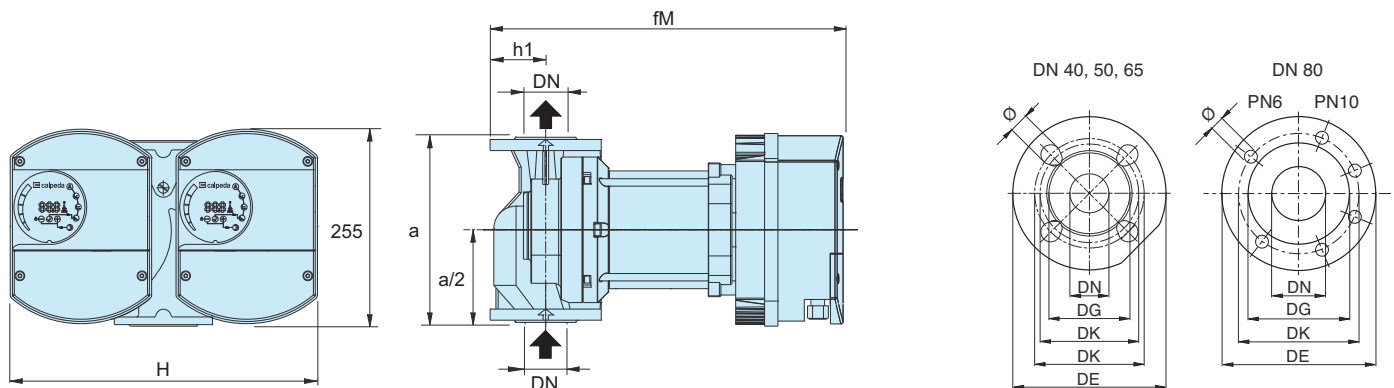

ТИП	DN	H m	Q m³/h	1~ 230 V				mm				kg
				A min	A max	W min	W max	a	fM	h1	H	
NCED G 40F-120/250	40	12	25	0,18	2,2	20	500	250	386	65	403	47
NCED G 50F-130/280	50	13	39	0,23	3,5	26	800	280	425	70	403	60
NCED G 65F-130/340	65	13	65	0,33	4,8	38	1100	340	449	80	452	63
NCED G 80F-130/360	80	13	78	0,39	6,9	45	1600	360	503	100	462	81

DN	DE	DK	DG	Отверстия	
				N.	Ø
40	150	100/110	80	4	14/19
50	165	110/125	90	4	14/19
65	185	130/145	110	4	14/19
80 - PN6	200	150	128	4	19
80 - PN10	200	160	128	8	19
100 - PN6	220	170	-	4	19
100 - PN10	220	180	-	8	19



Маркировка

NCE EL 32 - 60 / 180

Серия _____
 Версия _____
 внутренний диаметр раструба в мм _____
 Общая высота напора _____
 Межосевые расстояния для монтажа мм _____

Исполнение

Циркуляционный насос с высокой энергетической эффективностью с переменной скоростью, управляемый синхронным двигателем с постоянными магнитами контролируемым инвертором.

Применение

Солнечные тепловые системы

Технические данные

- температура жидкости от +2°C до +110°C
- максимальная температура воздуха: от 0°C до +40°C
- максимальное давление: 10 бар
- Условия хранения: от -20°C до +70°C, относительная влажность 95% при +40°C
- маркировка : в соответствии с требованиями маркировки EC
- Звуковое давление: не более 43 дБ (А)
- Минимальное давление на всасывании: 0,3 бар при 50°C
1,0 бар при 95°C
1,5 бар при 110°C
- Максимальное количество гликоля: 40%
- Электромагнитная совместимость по стандартам EN 55014-1, EN 61000-3-2, EN 55014-2
- Патрубки резьбовые по стандарту ISO 228:G 1, G 1 1/2
- минимальная мощность: 3 W

Двигатель

Синхронный двигатель с постоянными магнитами
 Количество оборотов двигателя: переменная скорость
 Сетевое напряжение: монофазное 230 В (-10%: +6%)
 Частота: 50 Гц
 Класс защиты: IP 44
 Класс изоляции: H
 Устройство класса II
 Защита против перегрузки (блокировка ротора):
 1) Автоматическая защита с функцией электронной разблокировки ротора
 2) Защита с помощью теплозащитного устройства
 Кабель: провод рабочей фазы и нейтральной фазы
 Исполнение по стандартам: EN 60335-1, EN 60335-2-51

Специальные исполнения по запросу

Резьбовые соединения из латуни или из чугуна
 Теплоизоляция с изолирующей оболочкой EPP

Тех. Характеристики

КОМПАКТНЫЙ ДИЗАЙН

Очень компактное изделие для упрощения монтажа даже в очень тесных местах.

ПРОСТОТА МОНТАЖА И РЕГУЛИРОВКИ

Установка циркуляционного насоса **NCE EL** значительно упрощена, благодаря быстрым креплениям.

НАДЕЖНОСТЬ

Как все циркуляционные насосы нашего производства, насос **NCE EL** имеет запатентованную квадратную камеру, категорически предотвращающую остановку двигателя

Керамический вал двигателя

Гидравлическая часть полностью окрашена методом электрофореза

Программа для автоматического управления воздушной заслонкой и разблокировкой

Простота использования

Циркуляционный насос **NCE EL** имеет бесконечные стабильные рабочие кривые от 0,6м до 7м можно выбрать пропорциональное регулирование давления или точное значение рабочей точки.

Режим работы



ПРОГРАММА ПРОПОРЦИОНАЛЬНОЙ КРИВОЙ Dr-c (ЗЕЛЕНЫЙ СВЕТОДИОД)

При установке переключателя в положение "P", насос работает по пропорциональной рабочей кривой. Такой режим обеспечивает максимальную энергетическую эффективность.



РУЧНАЯ ПРОГРАММА (СИНИЙ СВЕТОДИОД)

При установке переключателя в любое положение между MIN и MAX вручную выбирается самая подходящая рабочая кривая для системы.

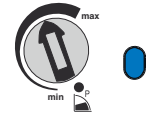

ВНИМАНИЕ!



- Красный светодиод: насос заблокирован, но все еще под напряжением.
- Белый светодиод мигающий: необходимость дегазации системы, воздух в системе.

Характеристические кривые

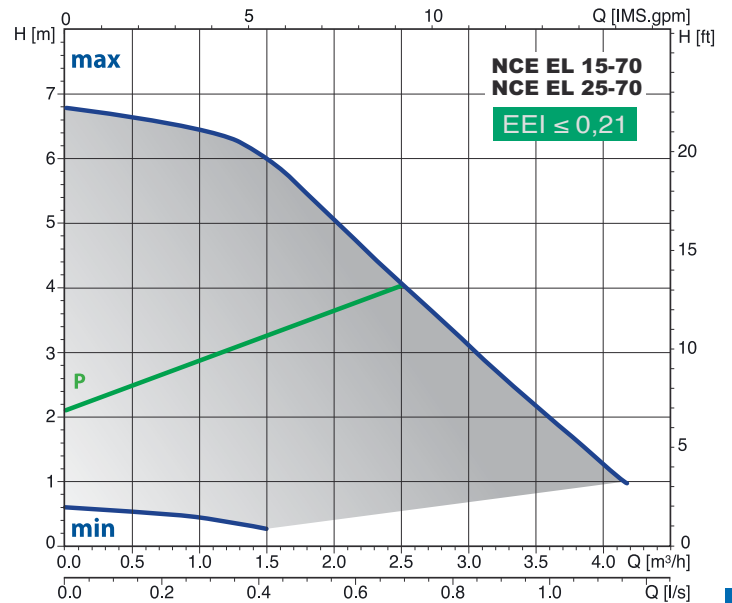
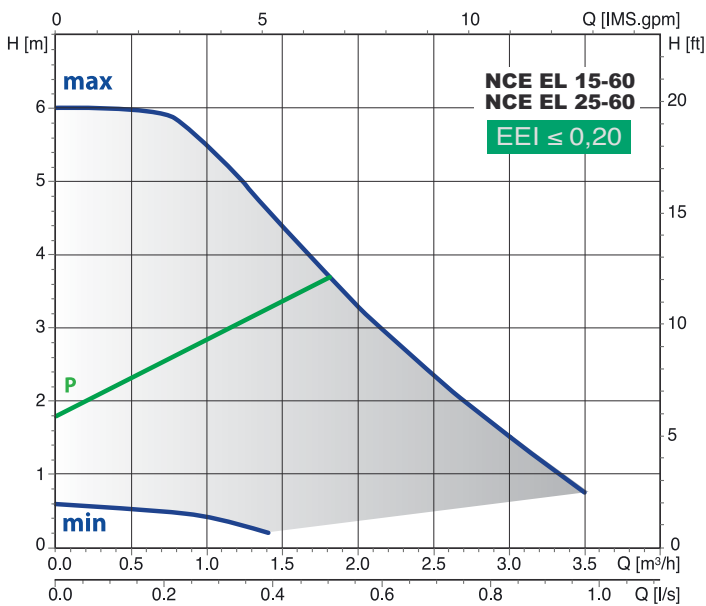

P ПРОПОРЦИОНАЛЬНАЯ КРИВАЯ
min-max n ФИКСИРОВАННЫЕ КРИВЫЕ

Материалы

Компонент	Поз.	Материал
Корпус насоса	1	чугун GJL 200 EN 1561
Рабочее колесо	2	композит
Вал	3	керамика
Подшипники	4	Уголь
Упор	5	керамика
Ротор	6	композит/феррит
Обмотка	7	медная проволока
Электронная плата	8	-
Уплотнение	9	EPDM

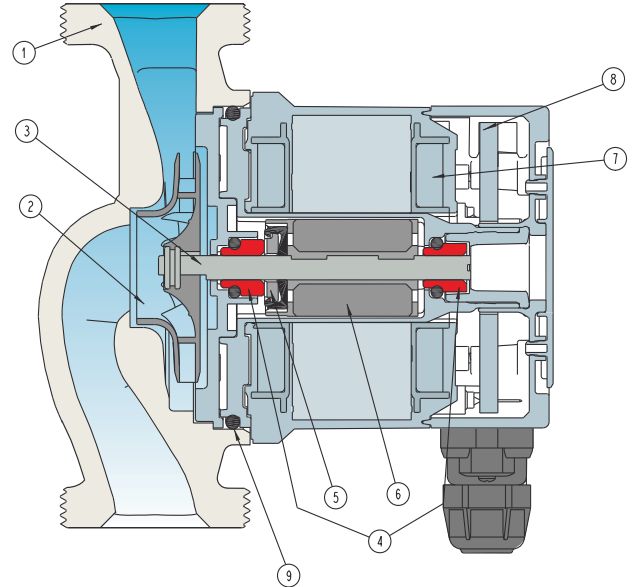

Габариты и вес

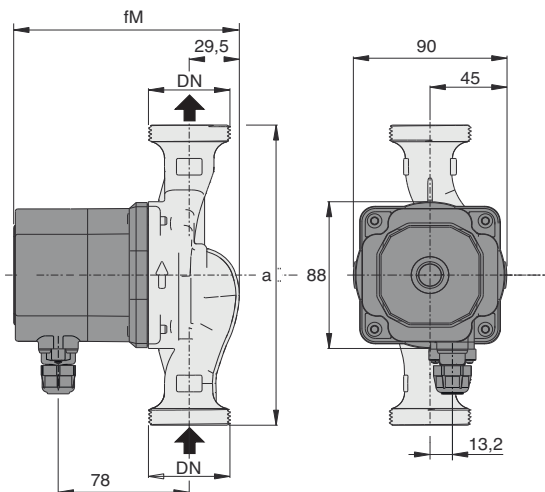

ТИП	DN	230V		P1		mm		kg
		A max	A min	W max	W min	fm	a	
NCE EL 15-60/130/A	G 1	0,33	0,03	42	3	134	130	1,67
NCE EL 25-60/130/A	G 1 1/2						1,81	
NCE EL 25-60/180/A	G 1 1/2	0,33	0,03	42	3	134	180	1,96
NCE EL 15-70/130	G 1	0,44	0,03	56	3	144	130	1,91
NCE EL 25-70/130	G 1 1/2						2,05	
NCE EL 25-70/180	G 1 1/2						2,20	

Резьбовые соединения (по запросу)

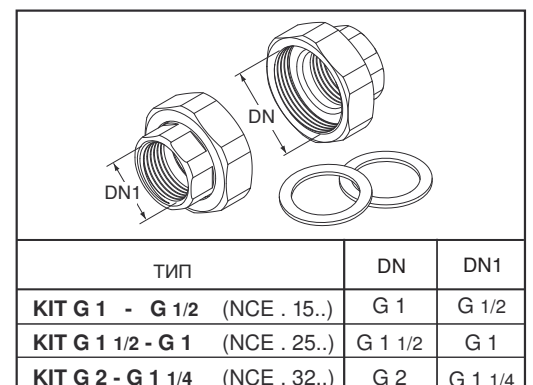

Примеры установки

Установка

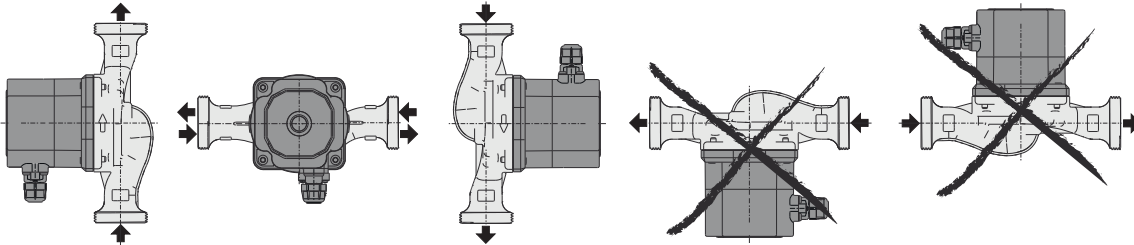

Положение контактной коробки (по запросу)

