

mediclinics

www.mediclinics.com

SECADORA DE MANOS / HAND DRYERS / SÉCHE-MAINS /
HÄNDETROCKNER / SECADOR DE MÃOS / ASCIUGAMANI /
СУШИЛКА ДЛЯ РУК / ΣΤΕΓΝΩΤΗΡΑΣ ΧΕΡΙΩΝ / اليدين تجفيف جهاز

M14A / M14ACS



MANUAL DE INSTALACIÓN Y UTILIZACIÓN
INSTALLATION AND OPERATING MANUAL
MANUEL D'INSTALLATION ET D'UTILISATION
MONTAGE-UND BENUTZERHANDBUCH
MANUAL DE INSTALAÇÃO E UTILIZAÇÃO
MANUALE DI INSTALLAZIONE E D'USO
РУКОВОДСТВО ПО УСТАНОВКЕ И ЭКСПЛУАТАЦИИ
ΕΓΧΕΙΡΙΔΙΟ ΕΓΚΑΤΑΣΤΑΣΗΣ ΚΑΙ ΧΡΗΣΗΣ

دليل الاستخدام و التركيب

ИНСТРУКЦИИ ПО ТЕХНИКЕ БЕЗОПАСНОСТИ

Перед проведением каких-либо операций необходимо внимательно прочитать и принять во внимание следующие инструкции по технике безопасности.

- К установке, настройке и обслуживанию данного устройства допускаются только квалифицированные специалисты. Все операции должны выполняться в соответствии с действующими правовыми европейскими стандартами по установке, а также согласно применимым местным постановлениям.
- При демонтаже корпуса устройства необходимо соблюдать осторожность, так как в связи с доступом к активным частям существует потенциальный риск поражения электрическим током.
- Во избежание поражения электрическим током необходимо отключать питание перед проведением любых работ с электрической системой.
- Устройство должно устанавливаться вдали от источника водоснабжения в соответствии с требованиями действующих стандартов МЭК к безопасному расстоянию (см. рисунок ниже).

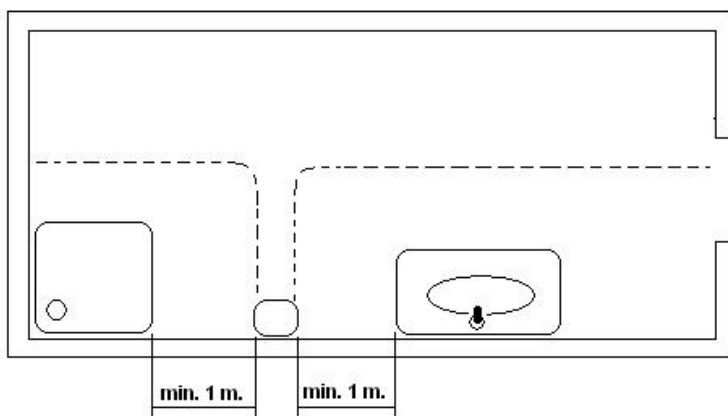

- Местные требования по установке могут предусматривать безопасное расстояние более 1 м. Такие требования также необходимо соблюдать.
- Фен должен располагаться вне досягаемости лица, принимающего ванну или душ.
- В соответствии с действующими правовыми европейскими стандартами на стационарной электропроводке должны быть предусмотрены размыкатели с задействованием всех полюсов, при этом зазор между контактами должен быть не менее 3 мм (0,12 дюйма).
- Специалист по установке должен обеспечить заземление электрической системы в соответствии с действующим законодательством.
- К эксплуатации устройства допускаются дети старше 8 лет и лица с ограниченными физическими, сенсорными и умственными возможностями, а также не обладающие соответствующим опытом и знаниями, при условии использования под наблюдением либо прохождения инструктажа по безопасному использованию устройства с разъяснением всех сопутствующих рисков. Дети не должны играть с устройством. Детям не разрешается самостоятельно проводить очистку или обслуживание устройства.
- Запрещается размещать устройство на воспламеняющейся поверхности.
- Крепление устройства на стену должно осуществляться в соответствии с инструкциями настоящего руководства с использованием прилагаемой схемы. В соответствии с европейскими стандартами по технике безопасности запрещается крепить устройство при помощи клеящих материалов и других подобных способов.

ВВЕДЕНИЕ

Сушилки для рук серии Dualflow Plus отличаются следующими техническими характеристиками:

- Автоматическое приведение в действие. Обнаружение рук осуществляется при помощи детекторов приближения на инфракрасных лучах (ИК). Две пары этих детекторов излучают непрерывный пучок лучей. Введение рук прерывает лучевой поток и приводит в действие механизм сушилки.
- Напор воздуха, подаваемого из сушилки для рук, может быть отрегулирован для достижения оптимального равновесия между сушильной способностью и уровнем шума.
- Доступные покрытия:
 - Белое (M14A)
 - Матовое (M14ACS)
- Размеры: 656 мм (В) x 320 мм (Ш) x 226 мм (Г).
- Вес: 8,3 Кг
- Установка: Поверхность.

ЭКСПЛУАТАЦИЯ

Руки необходимо всунуть внутрь. Сушилка включается автоматически после введения рук.

Двигайте руки по вертикали (как показано на Рис.1), чтобы высушить их полностью.

Расположенный сверху светодиод зеленого цвета (в режиме ожидания) становится оранжевым во время использования сушилки.

Максимальное время непрерывной работы $T = 30$ сек.
Для сушки требуется меньше времени ($T_d \approx 8 - 12$ сек).

После извлечения рук сушилка автоматически отключается.



Рисунок 1

Данным устройством могут пользоваться дети от 8 лет и люди с ограниченными физическими, сенсорными или психическими способностями либо недостатком опыта или знаний, если они находятся под присмотром или получили указания относительно безопасного использования аппарата и осознают сопряженные риски. Аппарат не должен являться игрушкой для детей.

Очистка и техобслуживание должны производиться надлежащим образом обученным персоналом.

В комплект жесткой разводки должны быть включены средства отключения с зазорами между разомкнутыми контактами, равными не менее 3 мм (0,12 дюйма).

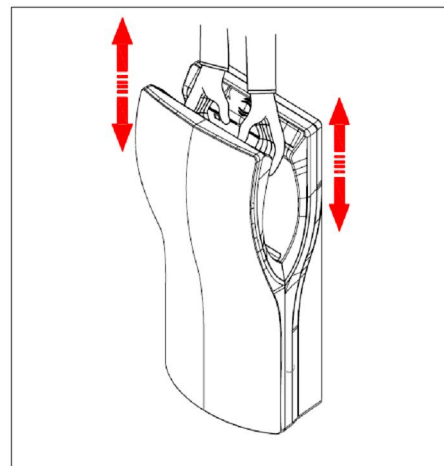
РУКОВОДСТВО ПО УСТАНОВКЕ И ТЕХОБСЛУЖИВАНИЮ (ТЕХНИЧЕСКИЙ ПЕРСОНАЛ)

Введение.

Сушилки для рук серии Dualflow Plus отличаются следующими техническими характеристиками:

- Автоматическая работа. Цикл сушки начинается при введении рук, которые обнаруживаются двумя парами ИК-датчиков.
- Сушилка является электроизолированным устройством класса I (заземленным).
- Процесс сушки основан на действии мощных воздушных завес, которые удаляют влагу с рук.
- В сушилке отсутствует нагревательный элемент.
- Скорость потока воздуха может регулироваться для достижения оптимального равновесия между сушильной способностью и уровнем шума.
- Расположенные сверху светодиоды отображают определенную информацию о состоянии сушилки.
- Максимальное время непрерывной работы $T_{max} = 30$ сек.
- Вода, стекающая с рук, собирается в съемном резервуаре, который периодически должен освобождаться и мыться.
- Аппарат располагает фильтром HEPA в зоне всасывания воздуха. Его состояние должно периодически проверяться. Расположение воздухозаборного фильтра позволяет легко вынуть его и заменить. По желанию в зоне всасывания воздуха можно установить дезодорирующую пластину.

Установка.

УСТАНОВКУ, РЕГУЛИРОВКУ И ТЕХОБСЛУЖИВАНИЕ ДАННОЙ СУШИЛКИ ДЛЯ РУК МОГУТ ОСУЩЕСТВЛЯТЬ ИСКЛЮЧИТЕЛЬНО КВАЛИФИЦИРОВАННЫЕ СПЕЦИАЛИСТЫ.

Установка данного устройства может осуществляться только при жесткой разводке.

В комплект жесткой разводки должны быть включены средства отключения от питающей сети с зазорами между разомкнутыми контактами, равными не менее 3 мм (0,12 дюйма).

Установщик должен убедиться в том, что электрическая система заземлена в соответствии с действующим законодательством.

Убедитесь в том, что электрическая система оснащена высокочувствительный выключателем $I_n \leq 0,03$ А.

Прежде чем приступить к техническому обслуживанию, убедитесь в том, что аппарат отключен от источника питания.

Для установки сушилки следуйте схеме, приведенной на рисунке 2.

Сушилка должна быть закреплена на стене с помощью входящей в комплект поставки верхней металлической пластины (опоры). После установки металлической пластины необходимо повесить на нее сушилку. Нижний винт надежно крепит аппарат на стене. Для монтажа сушилки следует выполнить следующие действия:

- Используя предоставленный шаблон, просверлите в стене Пять отверстий диаметром 8 мм (0,31 дюйма) (1).
- Удалите пыль и вставьте дюбели.
- Привинтите верхнюю пластину к стене (2).
- Необходимо снять пластиковые крышки, закрывающие контактную колодку (впуск питания) (3).
- Сушилку следует навесить на металлическую опору, которая была закреплена на стене (4).
- Пропустите идущие от источника питания электрические кабели через отверстие диаметром 22 мм, расположенное в задней пластиковой опорной пластине. (5).
- Подсоедините электрические кабели к контактной колодке сушилки. Две фазы (N, L) и провода заземления должны быть привинчены к соответствующим контактам колодки, как показано выгравированными буквами (6).
- После этого необходимо установить на место пластиковые крышки (10).
- Снимите корпус воздухозаборного фильтра (7).
- Надежно зажмите нижний винт для окончательного закрепления устройства (8).
- Установите корпус воздухозаборного устройства (9).



Рисунок 2

Высота установки отображена на рисунке 3.

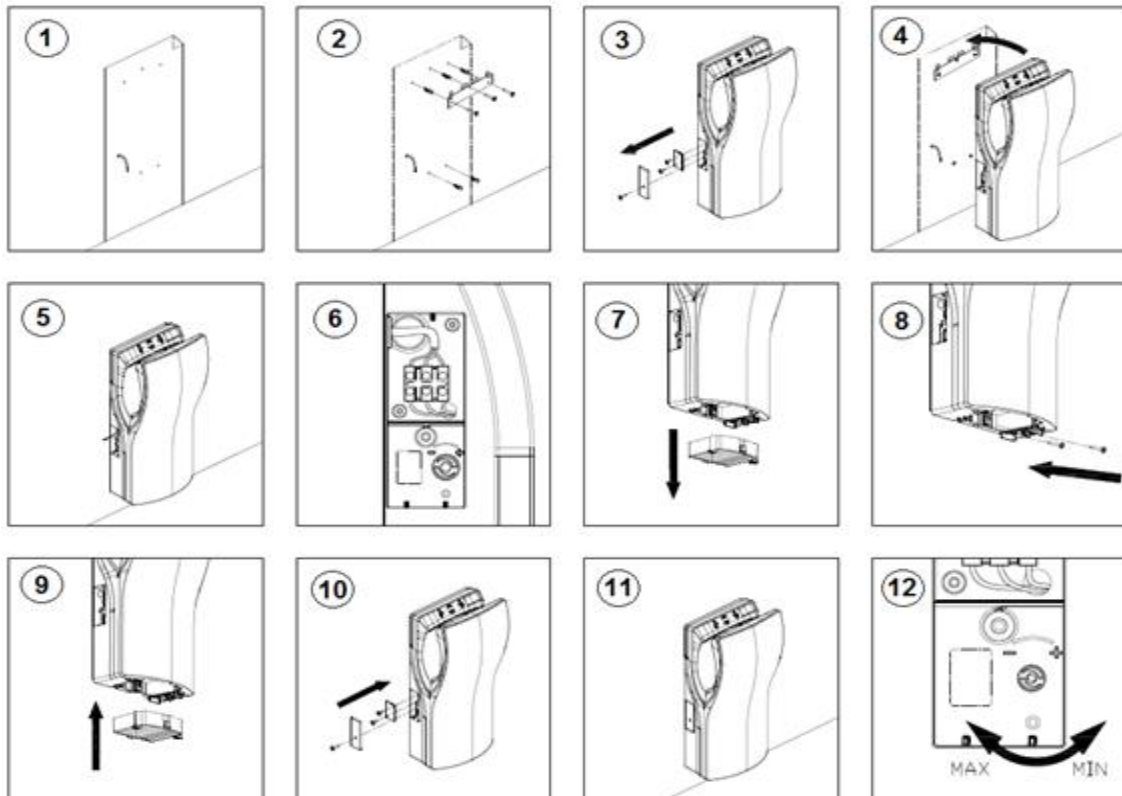

Рисунок 4

ВНИМАНИЕ: ПОСЛЕ СНЯТИЯ КОРПУСА ОТКРЫВАЕТСЯ ДОСТУП К АКТИВНЫМ КОМПОНЕНТАМ УСТРОЙСТВА.

Техобслуживание.

УСТАНОВКУ, РЕГУЛИРОВКУ И ТЕХОБСЛУЖИВАНИЕ ДАННОЙ СУШИЛКИ ДЛЯ РУК МОГУТ ОСУЩЕСТВЛЯТЬ ИСКЛЮЧИТЕЛЬНО КВАЛИФИЦИРОВАННЫЕ СПЕЦИАЛИСТЫ.

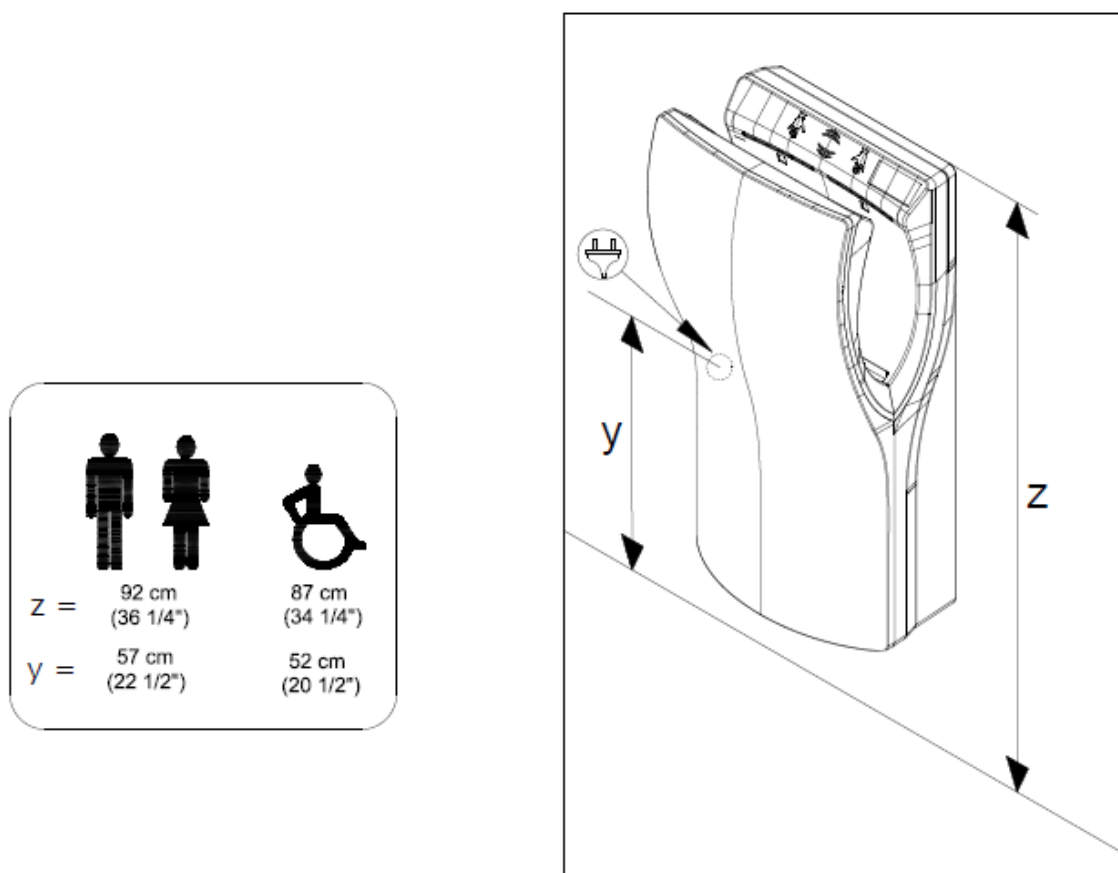
Регулировка скорости двигателя.

Для регулировки скорости двигателя поверните колесико потенциометра датчика, как показано на рисунке 4.



Рисунок 4

Информация контрольной лампочки

Светодиоды в верхней части сушилки (см. рисунок 5) информируют о следующем:

- 1: Режим ожидания (зеленый) или режим работы (оранжевый).
- 2: Красный светодиод загорается, если наблюдаются проблемы с мощностью, потребляемой двигателем (по причине износа щеток либо блокировки двигателя).
- 3: Голубой светодиод загорается в случае заполнения резервуара для воды.

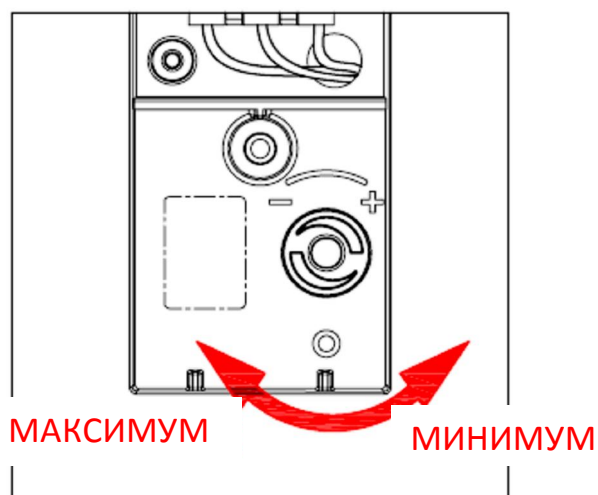

Рисунок 5

Воздушный фильтр

Замена воздушного фильтра должна производиться, как показано на рисунке 6.

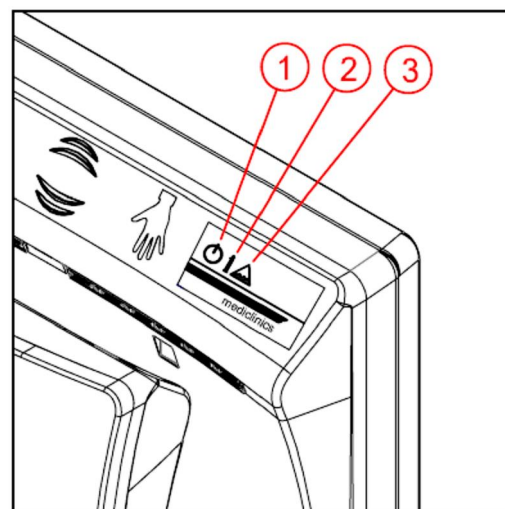

Рисунок 6

Дезодоратор

На рисунке 7 показан способ установки дезодоратора.

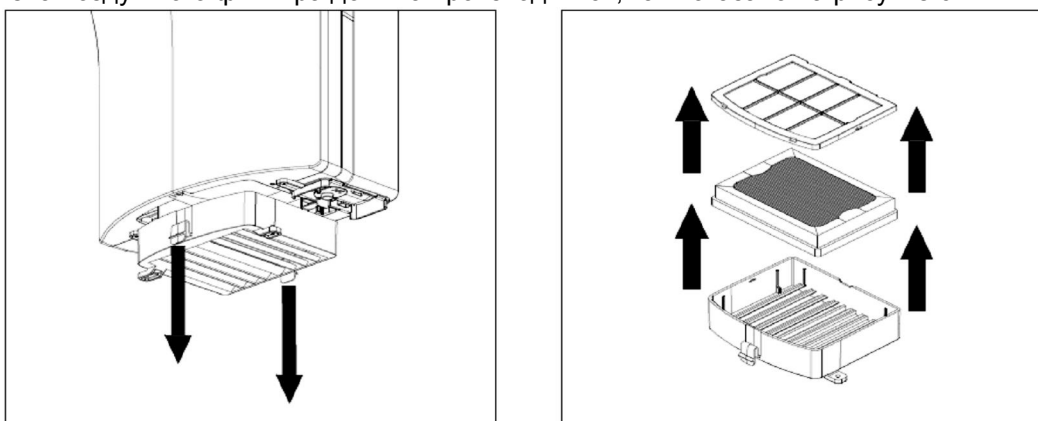

Рисунок 7

Емкость для воды

Влага с рук попадает непосредственно во внутреннюю емкость для воды. Когда вода достигает "уровня заполнения", подается звуковой сигнал и загорается голубая контрольная лампочка (см. Рис. 5).

В этом случае емкость необходимо опорожнить.

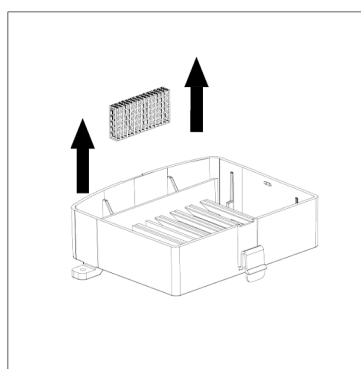
Для удаления воды из емкости нажмите кнопку, как показано на Рис. 8.



Рисунок 8



Рисунок 9

СХЕМА СОЕДИНЕНИЙ

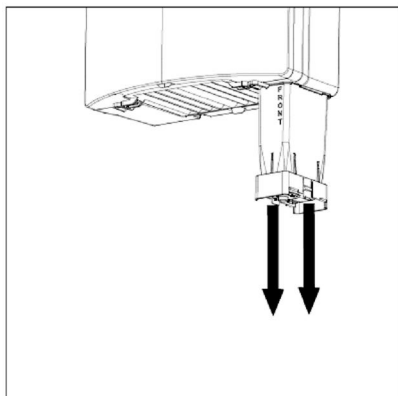
ЭЛЕКТРИЧЕСКАЯ СХЕМА

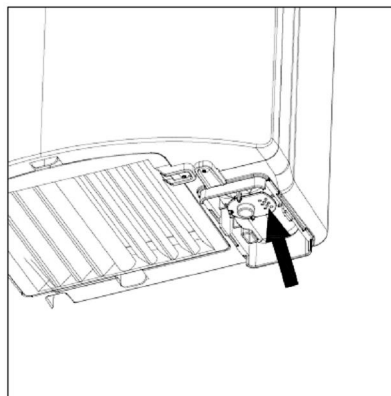

Рисунок 10



Рисунок 11

Установщик должен убедиться в том, что электрическая система заземлена в соответствии с действующим законодательством.

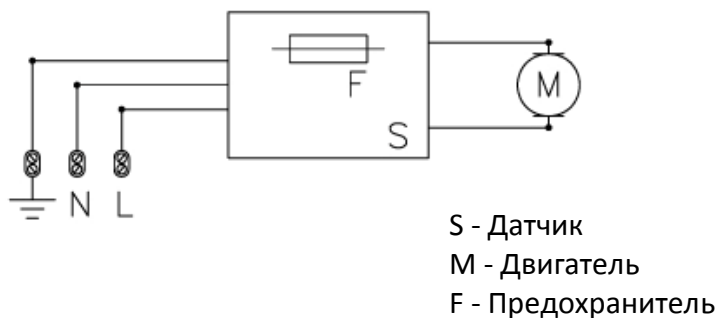
Убедитесь в том, что электрическая система оснащена высокочувствительным выключателем $I_{\Delta n} \leq 0,03 \text{ A}$.

Прежде чем приступить к техническому обслуживанию, убедитесь в том, что аппарат отключен от источника питания.

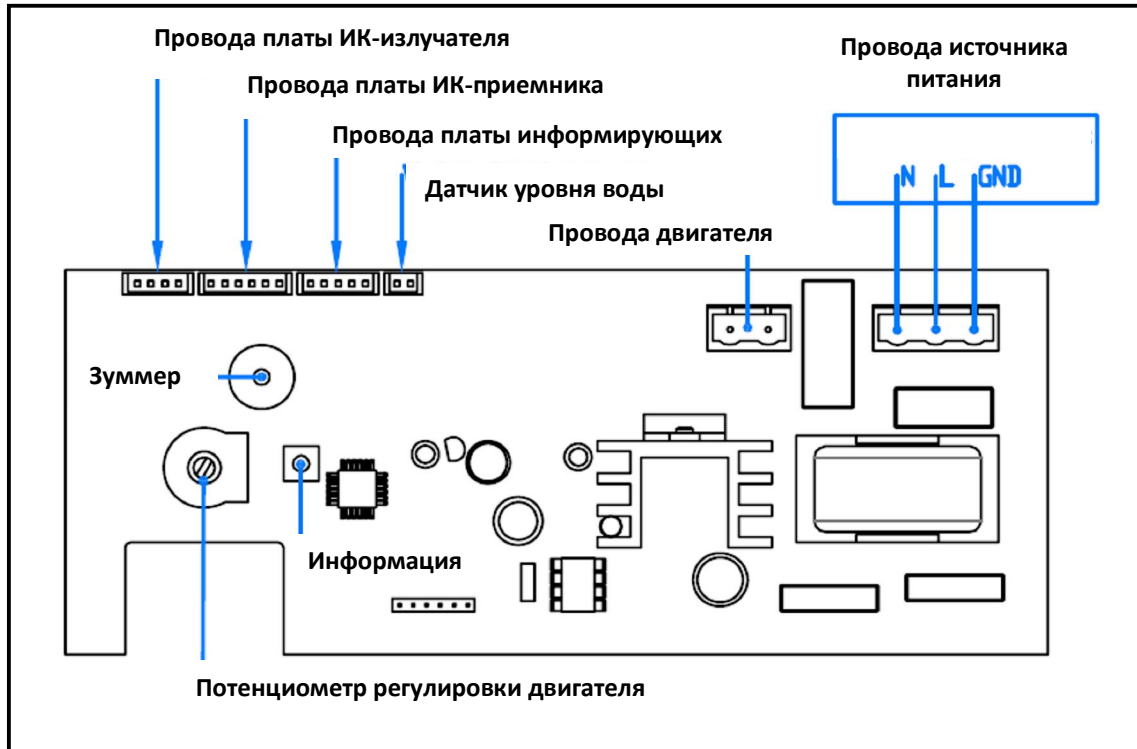

ОПАСНО:
риск поражения
электротоком

БАЗОВОЕ ПОКОМПОНЕНТНОЕ ИЗОБРАЖЕНИЕ

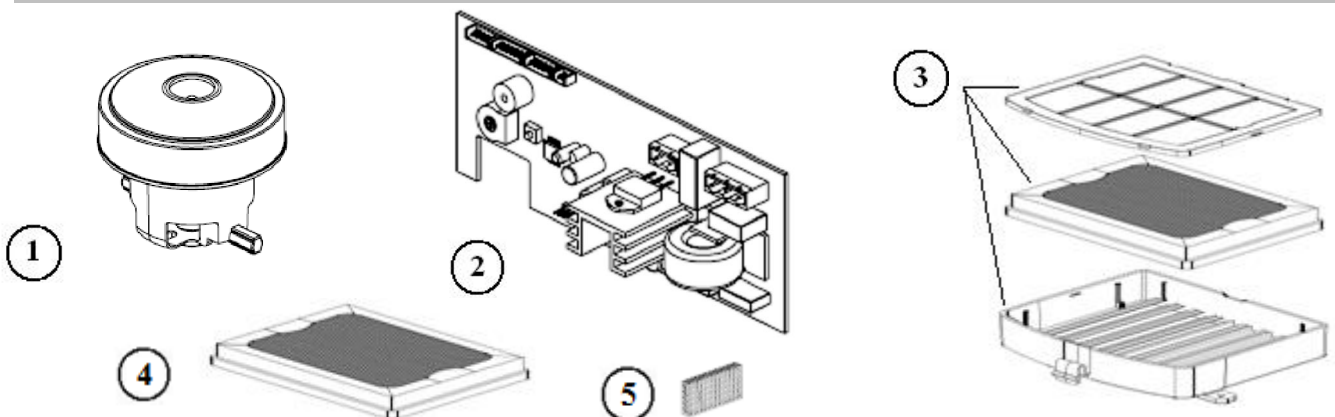

| КОМПОНЕНТ | НОМЕР | КОД |
|-----------------------------|-------|----------------|
| Блок двигателя | 1 | RC9111003SMD |
| Электронный блок управления | 2 | RC9121012SMD |
| Блок воздушного фильтра | 3 | RCFILTRONHEPA1 |
| Фильтра HEPA | 4 | RCFILTRONHEPA2 |
| Дезодорирующая пластина | 5 | 9481002 |