

Моторная почвофреза Кентавр МБ 2090Б



Инструкция по эксплуатации



Пожалуйста, прочитайте данное руководство перед эксплуатацией данного устройства и обращайтесь к нему за информацией каждый раз при возникновении необходимости.

Внимание: перед началом работы проверьте уровень масла в двигателе, редукторе и в воздушном фильтре.

Предисловие

Благодарим за выбор нашей продукции!

- В настоящем руководстве перечислены способы управления и технического обслуживания устройства.
- Содержание руководства отражает новейшую информацию на момент выхода руководства в печать.
- Мы сохраняем за собой право вносить изменения в конструкцию изделия в любое время без предварительного уведомления пользователей об этом и какой либо юридической ответственности с нашей стороны.
- Вносить поправки в любые разделы настоящего руководства без предварительного письменного разрешения запрещается.
- Данное руководство должно рассматриваться как неотъемлемая часть оборудования при его перепродаже.

Пожалуйста, внимательно прочтите эту инструкцию перед использованием моторной почвофрезы. Настоящая инструкция является руководством для решения проблем при запуске, эксплуатации и обслуживании моторной почвофрезы.

По мере усовершенствования изделия содержание инструкции может изменяться. Так как культиватор постоянно усовершенствуется технические характеристики, рисунки и фотографии в данном руководстве могут отличаться от имеющихся на агрегате.

Вопросы, требующие особого внимания

- При запуске двигателя ручка переключения передач должна находиться в нейтральном положении
- Будьте внимательны в процессе работы машины
- Проявляйте осторожность при использовании вращающихся ножей
- Используйте чистое топливо и смазку
- Выключайте сцепление до переключения передач

Содержание

Предисловие.....	2
Раздел 1. Общий вид и характеристики моторной почвофрезы.....	4
1. Основные характеристики.....	4
2. Общий вид.....	4
Раздел 2. Основные функции моторной почвофрезы.....	4
1. Вспашка.....	4
Раздел 3. Эксплуатация моторной почвофрезы.....	5
Часть 1. Первоначальная сборка.....	5
Часть 2. Установка и регулировка троса.....	5
Часть 3. Проверка и заправка.....	7
Часть 4. Запуск.....	9
Часть 5. Эксплуатация.....	9
Часть 6. Особые требования к эксплуатации моторной почвофрезы.....	10
Раздел 4. Техническое обслуживание.....	10
1. Период приработки.....	10
2. Техническое обслуживание моторной почвофрезы.....	11
3. Перечень работ, выполняемых при техническом обслуживании моторной почвофрезы.....	11
4. Длительное хранение моторной почвофрезы.....	12
Раздел 5. Отладка моторной почвофрезы.....	12
Часть 1. Отладка сетки конической зубчатой передачи.....	12
Часть 2. Отладка реверсного механизма и троса.....	13
Часть 3. Отладка троса сцепления.....	13
Часть 4. Отладка троса акселератора.....	14
Часть 5. Отладка положения ручки.....	14
Раздел 6. Поиск и устранение неисправностей моторной почвофрезы.....	15
Часть 1. Рекомендации по поиску и устранению неисправностей бензинового двигателя.....	15
Часть 2. Устранение неисправностей сцепления.....	15
Часть 3. Устранение неисправностей трансмиссии.....	15
Часть 4. Устранение неисправностей ходовой.....	16
Раздел 7. Подшипники, используемые в моторной почвофрезе.....	17

Раздел 1. Общий вид и характеристики моторной почвофрезы

1. Основные характеристики

Наименование		Характеристики и параметры
Мощность		6,5 кВт (9 л.с.) / 3600 об/мин
Вес (с вращающимся культиватором)		135 кг
Размеры (длина, ширина, высота)		140см x 104см x 80см
Расход топлива		≤ 1500 г/час
Производительность	Вращающийся культиватор	0,67-0,86 га/час
Глубина обработки	Вращающийся культиватор	15 - 30 см
Ширина обработки	Вращающийся культиватор	75 - 105 см
Диаметр вращающегося ножа		36 см

2. Общий вид

Рисунок 1

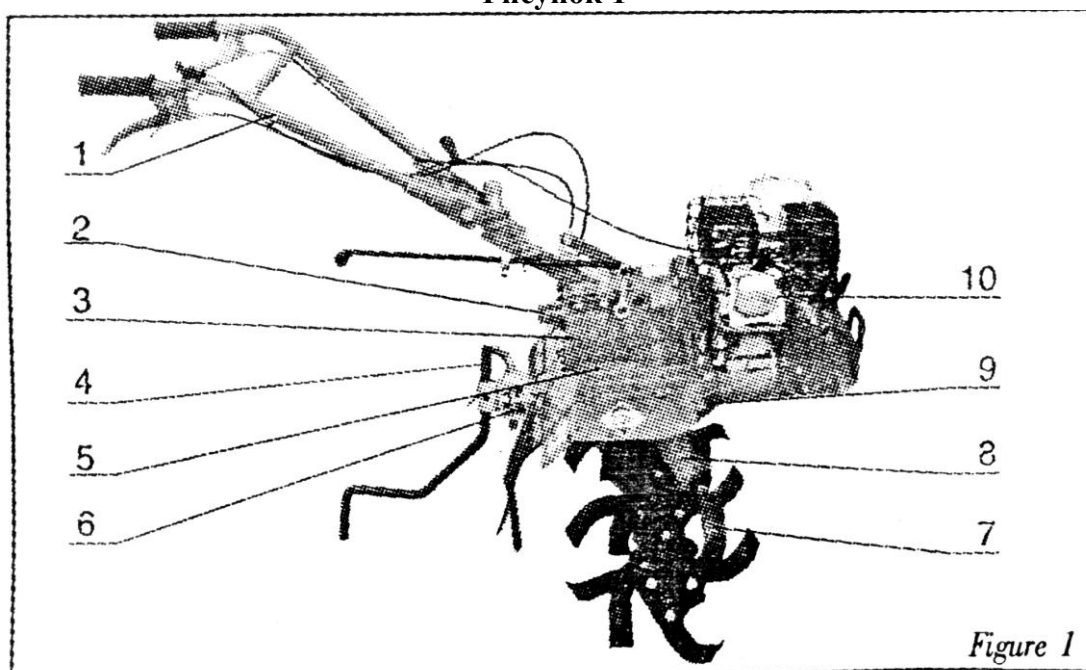

- | | |
|------------------------------|---------------------------|
| 1. Ручка управления | 6. Прицепное устройство |
| 2. Защитная крышка | 7. Вращающееся устройство |
| 3. Коробка передач | 8. Выходная коробка. |
| 4. Винт регулировки скорости | 9. Основание двигателя |
| 5. Панель защиты | 10. Бензиновый двигатель |

Раздел 2. Основные функции моторной почвофрезы

1. Вспашка

Установите вращающееся вспахивающее устройство на правую и левую часть вала трансмиссии движущейся части моторной почвофрезы, затем закрепите двумя болтами М8×55 в осевом направлении, и машина готова к работе. (См. таблицу 2 и рис. 2)

Таблица 2

Виды вспахивающих устройств	Три группы			Четыре группы		
	2 ножа	3 ножа	4 ножа	2 ножа	3 ножа	4 ножа

Кол-во вращающихся ножей	2x6	3x6	4 x 6	2x8	3x8	4 x 8
Ширина вспашки	765 мм			1050 мм		
Качество земли	Для рисового поля с достаточным количеством воды	Для твердой земли	Для мокрой после дождя земли	Для сухой земли		

Рис. 2: Вращающееся устройство Рис. 3: Копающее устройство

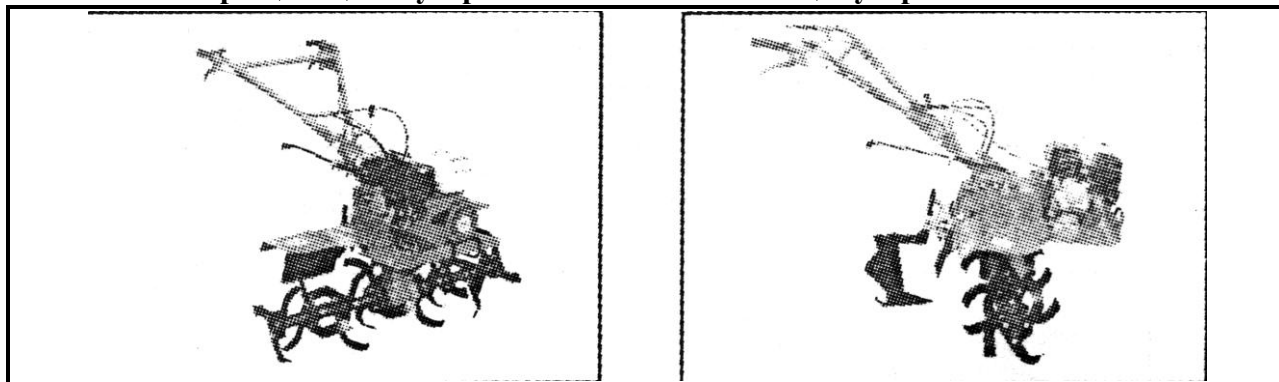

Раздел 3. Эксплуатация моторной почвофрезы

Часть 1. Первоначальная сборка

1. Вставьте шестиугольный вал в шестиугольное отверстие на нижней части корпуса изделия.
2. Установите шестиугольные стопорные накладки на шестиугольный вал, закрепите с помощью винтов М6Х16, и убедитесь, что шестиугольный вал не движется в осевом направлении.
3. Установите связующую сборку на прицеп, соедините при помощи сборки связующего вала, вставьте шплинт Ø3Х26, затем установите планку регулировки скорости в квадратную выемку на связующей сборке, и закрепите болтами М8Х55 и гайками.
4. Поручни: направьте два зубчатых диска на основании поручней на диски базы для поручней, отрегулируйте положение. Затем закрепите их болтами М16Х140 с плоскими шайбами 16 и шайбами гравера 16.
5. Рычаг переключения передач: вставьте рычаг переключения передач в выемку основания для поддержки поручней, и вставьте его в отверстие коробки переключения передач. Затем закрепите шплинтом Ø3.2Х16. Ручка переключения передач будет находиться в нейтральном положении.
6. Установите стопорную накладку на ручку переключения передач, поставьте ее в положение «быстрая передача» - стопорная накладка подойдет к основанию, - затем закрепите болтами.

Часть 2. Установка и регулировка троса

1. Регулировка троса сцепления. (См. рис. 5 и 6)

Рисунок 5

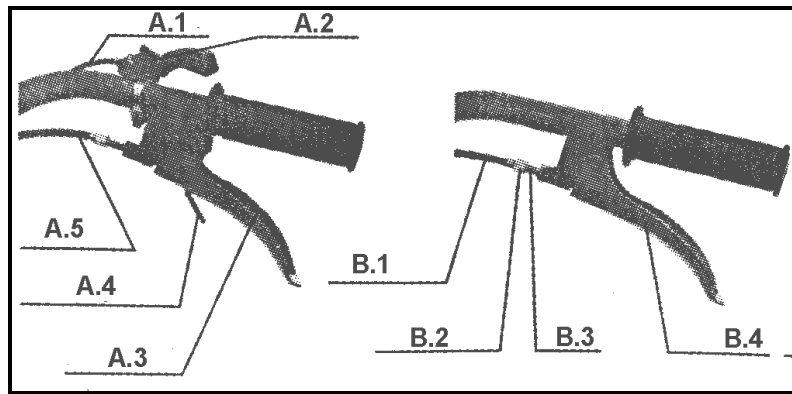

- | | |
|--------------------------------------|----------------------------|
| A.1 Трос дросселя | B.1 Трос сцепления |
| A.2 Дроссельный выключатель | B.2 Контргайка |
| A.3 Ручка реверса | B.3 Винт |
| A.4 Замок реверса | B.4 Ручка сцепления |
| A.5 Трос реверсного механизма | |

Рисунок 6

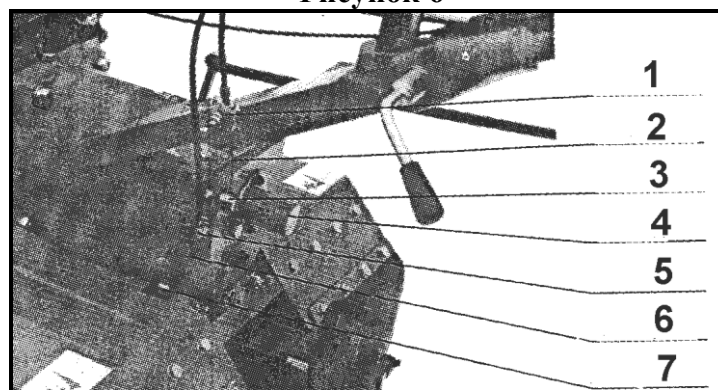

- | | |
|--------------------------------------------|-----------------------------------|
| 1. Рычаг вилки выключения сцепления | 5. Основание троса реверса |
| 2. Трос сцепления | 6. Трос реверса |
| 3. Головка троса сцепления | 7. Вал вилки реверса |
| 4. Защитная крышка | |

- 1.1. Отвинтите крепящие болты.
 - 1.2. Вверните винт по часовой стрелке до упора.
 - 1.3. Вставьте конец троса в головку троса сцепления в задней части коробки передач, и убедитесь, что конец троса попал в отверстие головки.
 - 1.4. Вставьте провод в отверстие М8 на основании, нажмите на вилочную клемму сцепления и вставьте конец троса в головку троса.
 - 1.5. Освободите винт и придержите его, освободите ручку сцепления до тех пор, пока сила пружины в сцеплении сможет вернуть в первоначальное положение рукоятку, затем вкрутите упорную гайку.
2. Регулировка троса реверсного механизма (см. рисунки 5 и 6)
 - 2.1. Отвинтите крепящие болты.
 - 2.2. Вверните винт по часовой стрелке до упора.
 - 2.3. Вставьте трос в боковой вал реверсного механизма коробки передач, и убедитесь, что шарнир поручня вошел в отверстие вилочного вала.
 - 2.4. Потяните реверсный вилочный вал против часовой стрелки, вставьте трос в узкое пространство боковой реверсной головки коробки передач, убедитесь, что головка трубки направлена в отверстие головки провода.
 - 2.5. Освободите винт и придержите его, освободите рукоятку реверса до тех пор, пока сила пружины в сцеплении сможет вернуть в первоначальное положение ручки, затем вкрутите стопорную гайку.

3. Регулировка троса дросселя (см. рисунок 7)

Рисунок 7

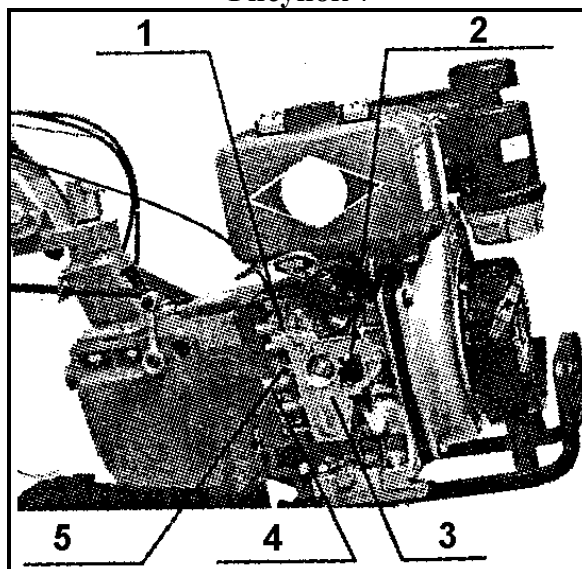

1. Резьбовая муфта
2. Ручка дросселя
3. Регулировочная прокладка муфты дросселя
4. Головка троса
5. Жесткая муфта

- 3.1. Поставьте переключатель дросселя в максимальное положение.
3.2. Вставьте провод троса дросселя в основание на верхней части панели настройки дросселя бензинового двигателя.
3.3. Зажмите провод, вкрутите крепящие болты в основание.
3.4. Повторяйте переключение дросселя до тех пор, пока ручка дросселя на панели регулировки клапана подачи не станет достигать максимального и минимального положения.

Часть 3. Проверка и заправка

1. Убедитесь, что все соединительные болты находятся в свободном положении, зафиксируйте соединительные болты при достижении моментов сил, указанных в таблице 3. (См. руководство по эксплуатации бензинового двигателя в отношении момента силы при затяжке гаек)

Таблица 3

Наименование	Момент силы (Н·м)
Фланец бензинового двигателя	18– 23
Фланец коробки передач	35 - 40
Крепящие болты на задней части приводного вала коробки передач	10 –12
Крепящие болты вала реверсного механизма коробки передач	30 – 35
Крепящие болты между основанием двигателя и выходными деталями	50 – 60
Крепящие болты крышки выходных деталей	10.6 – 15
Крепящие болты прицепа выходных деталей	50 – 60
Соединительные болты между выходными деталями и коробкой передач	35 – 40

Установочные болты на основании бензинового двигателя	35 – 40
Установочные болты на основании крепления ручки	35 – 40

2. Проверьте каждую ручку управления (дроссель, сцепление, реверс и ручку переключения), могут ли они свободно двигаться. Поставьте их в правильное положение, если они находятся в другом положении.
3. Поставьте ручку переключения коробки передач в нейтральное положение.
4. Залейте масло в двигатель.

Рисунок 8 (верхний предел, нижний предел)

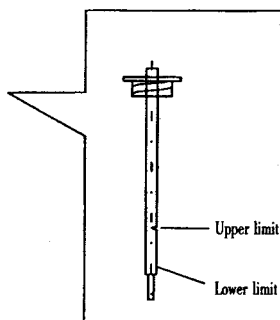

- 4.1. Залейте масло SAE 15W40 в картер бензинового двигателя. См. рисунок 9.
- 4.2. Поставьте машину в горизонтальное положение и залейте трансмиссионное масло ТАП 15 в коробку передач через отверстие в ее верхней части.
- 4.3. Снимите плексигласовое покрытие на нижней части воздушного фильтра, добавьте туда около 0,1 литра моторного масла.
- 4.4. Выбирайте соответствующее масло для бензинового двигателя в соответствии с температурой окружающей среды. (См. рис. 9)

Рисунок 9

Заливка масла

Установите бензиновый двигатель в горизонтальное положение, залейте топливо и проверьте уровень масла. Не крутите линейку разметки.

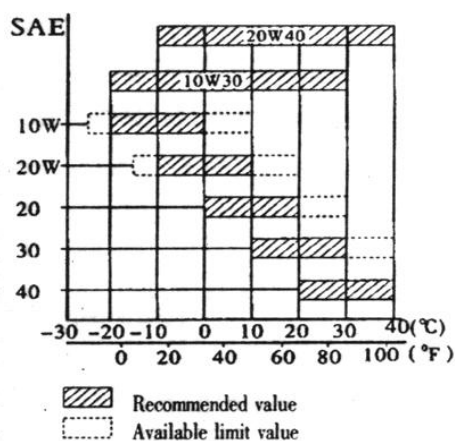
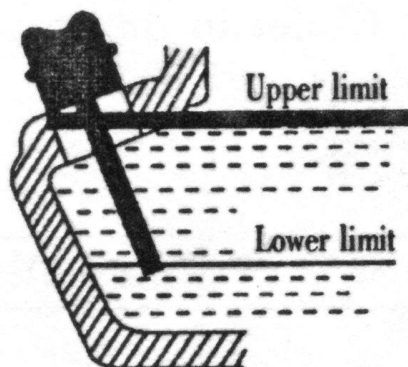

Upper limit = Верхний предел

Lower limit = Нижний предел

Марка	15W40
Объем	0,7 л

Рекомендованное значение

Максимально допустимое значение

4.5. Залейте бензин в бензиновый двигатель. (См. руководство по эксплуатации бензинового двигателя).

Примечание: не заправляйте выше уровня отметки.

4.6. Подготовку к запуску проводите в соответствии с инструкцией по эксплуатации.

Часть 4. Запуск

(Примечание: ручка переключения передач должна быть в нейтральном положении)

- 1.1. Запустите бензиновый двигатель, как это предусмотрено в инструкции по эксплуатации бензинового двигателя.
- 1.2. Бензиновый двигатель должен работать на низких оборотах (1500 – 2000 об/мин) без нагрузки в течение 2 – 3 минут.
- 1.3. Проверьте, нормально ли работает двигатель. Если нет, выключите его и найдите причину неисправности.

Часть 5. Эксплуатация

(эксплуатации моторной почвофрезы должен предшествовать период приработки, см. Раздел 4 по процедуре введения в эксплуатацию)

1. Включение пониженной передачи.
 - 1.1.левой рукой возьмитесь за ручку сцепления и выключите его.
 - 1.2. правой рукой потяните ручку переключения передач назад и посмотрите, достигла ли она правильного положения. После этого правой рукой возьмитесь за правую ручку. (Примечание: не трогайте ручку реверса).
 - 1.3. Постепенно отпустите ручку сцепления, сцепление срабатывает, и моторная почвофреза может работать на малых оборотах.
 - 1.4. правой рукой увеличьте расход топлива, и моторная почвофреза может работать на скорости 5 км/ч.

2. Включение повышенной передачи.
 - 2.1.левой рукой возьмитесь за ручку сцепления и выключите его.
 - 2.2. правой рукой потяните ручку переключения передач назад и проверьте, достигла ли она правильного положения. После этого правой рукой возьмитесь за правую ручку. (Примечание: не трогайте ручку реверса).
 - 2.3. Постепенно отпустите ручку сцепления, сцепление срабатывает, и моторная почвофреза может работать на высоких оборотах.
 - 2.4. правой рукой увеличьте расход топлива, и моторная почвофреза может работать на скорости 10 км/ч.

3. Включение реверса.
 - 3.1.левой рукой возьмитесь за ручку сцепления и выключите его.
 - 3.2. правой рукой переведите ручку переключения передач в нейтральное положение и проследите, чтобы она попала в нужное положение. правой рукой нажмите на ручку переключения передач, чтобы включить передачу, затем правой рукой нажмите ручку реверса.
 - 3.3. Постепенно отпустите ручку сцепления, сцепление срабатывает, и моторная почвофреза может двигаться в обратном направлении. (Примечание: не отпускайте ручку реверса).
 - 3.4. Если потребность в движении машины отпала, необходимо постепенно перевести левую руку на сцепление и отпустить правую руку с ручки реверса.

4. Переключите передачу во время движения машины, снизьте расход бензина, (самовыключения бензинового двигателя не происходит), затем отключите сцепление. Когда машина будет близка к остановке, переключите передачу.

5. Изменив направление, потяните ручку вправо или влево для поворота машины направо или налево, соответственно. (Примечание: поворот ручки не в ту сторону может повредить передачу).
6. Остановка машины
 - 6.1. Возьмитесь за ручку сцепления и отключите сцепление.
 - 6.2. Переключите передачу на холостой ход, отпустите ручку сцепления, и машина остановится.
 - 6.3. Если нужно заглушить бензиновый двигатель, следует выполнять инструкции, приведенные в руководстве пользователя. (Примечание: Как правило, машину останавливают на горизонтальной поверхности).

Часть 6. Особые требования к эксплуатации моторной почвофрезы

1. Обращайте внимание на условия работы и звук, издаваемый каждой деталью. Проверяйте крепление всех деталей. Запрещается работать с незакрепленными деталями двигателя. В случае выявления неисправности остановите машину и устраните причину неисправности.
2. Если машина включается на короткое время, запрещается чрезмерно нагружать ее, в особенности, если она новая или подвергалась значительному объему ремонтных работ.
3. Проверяйте уровень масла в бензиновом двигателе и коробке передач. В случае понижения уровня масла доливайте его.
4. Запрещается охлаждать бензиновый двигатель водой.
5. Во время культивации нельзя наклонять машину.
6. Запрещается использовать машину, оснащенную вращательными ножами, на песчаной или каменистой почве.
7. По завершении культивации очистите машину от сорняков и грязи, скопившейся на ее поверхности. Содержите машину в чистоте.
8. Перед началом работы необходимо убедиться в частоте воздухоочистителя у нормальном уровне моторного масла. Меняйте моторное масло согласно графику.

Раздел 4. Техническое обслуживание

В ходе эксплуатации моторная почвофреза неизбежны изменения режимов, трение и нагрузка на детали, ослабление болтов и износ деталей, что приводит к сбоям в работе всей системы, изменению зазоров, снижению мощности бензинового двигателя, увеличению расхода масла, неправильной работе каждой детали и увеличению количества отказов машины. Для уменьшения вероятности возникновения неисправностей необходимо периодически проводить техническое обслуживание машины, что способствует продлению срока ее эксплуатации и улучшению рабочих характеристик.

1. Период приработки

1. Информация о приработке бензинового двигателя содержится в инструкции по его эксплуатации.
2. В случае если двигатель новый или прошел большой объем ремонтных работ, он должен поработать трех часов с легкой нагрузкой, после чего следует слить все масло из коробки передач и картера двигателя. После этого следует залить в машину моторное масло и в течение четырех часов прирабатывать двигатель, см. раздел 3, часть 3, пункт 4. После такого периода приработки машина может работать.

2. Техническое обслуживание моторной почвофрезы

Часть 1. Обслуживание до и после каждой смены

1. Послушайте, нормальный ли звук издают движущиеся детали машины (нет ли ненормального звука, перегрева или ослабленных болтов).
2. Проверьте, нет ли утечки масла из бензинового двигателя, коробки передач или выходной коробки.
3. Проверьте, находятся ли уровни масла в бензиновом двигателе и коробке передач между верхним и нижним пределами указателя уровня масла.
4. Очистьте машину и ее принадлежности от грязи и сорняков.
5. Аккуратно ведите журнал выполняемых работ.

Часть 2. Первостепенное техобслуживание (проводится каждые 150 часов работы)

1. Выполните все работы, перечисленные в перечне части 1 выше.
2. Почистьте коробку передач и выходную коробку. Замените моторное масло.
3. Проверьте и отрегулируйте сцепление, систему передач и систему обратной передачи.

Часть 3. Второстепенное техобслуживание (проводится каждые 800 часов работы)

1. Выполните все работы, перечисленные в перечне части 2 выше.
2. Проверьте все шестерни и подшипники, в случае выявления серьезного износа замените их новыми.
3. Осмотрите другие детали моторной почвофрезы (например, вращающийся нож или соединительные болты). В случае повреждения замените их новыми.

Часть 4. Техобслуживание после каждых 1500-2000 часов работы

1. Разберите двигатель, руководствуясь специальной инструкцией для наладчиков, прочистьте его и проверьте. В случае выявления серьезного износа двигателя замените его новым или произведите ремонт.
2. Проверку узлов трения и сцепления должны выполнять только специально приглашенные наладчики.

Часть 5. Информация о техобслуживании бензинового двигателя содержится в инструкции по его эксплуатации.

3. Перечень работ, выполняемых при техническом обслуживании моторной почвофрезы

(Значок "О" обозначает, какую работу следует выполнять)

Периодичность Операция	Каждый день	8ч	1-й месяц или через 20ч	3-й месяц или через 150ч	Каждый год или через 1000ч	Каждый второй год или через 2000 ч
Проверка и затяжка болтов и гаек	О					
Проверка и доливка моторного масла	О					
Проверка наличия утечек		О	О	О		
Очистка от грязи и сорняков	О					
Поиск и устранение неисправностей	О					
Регулировка тросов сцепления	О					
Проверка узлов трения сцепления						О

Проверка шестерен и подшипников					0	
---------------------------------	--	--	--	--	---	--

4. Длительное хранение моторной почвофрезы

При отправке моторной почвофрезы на длительное хранение во избежание появления коррозии примите следующие меры:

1. Законсервируйте бензиновый двигатель согласно инструкции по его эксплуатации.
2. Вытрите пыль и грязь с поверхности машины.
3. Слейте масло из картера трансмиссии и залейте туда новую смазку.
4. Протрите антикоррозионной смазкой неокрашенные не дюралюминиевые поверхности машины.
5. Машину следует хранить в хорошо проветриваемом, сухом и безопасном месте.

Сохраните набор инструментов и инструкцию по эксплуатации.

Раздел 5. Отладка моторной почвофрезы

Часть 1. Отладка сетки конической зубчатой передачи

При обнаружении ненормальной передачи поступательного движения сеткой конической зубчатой передачи или ненормального звука остановите машину и выполните следующие операции:

1. Регулировка зазора сетки конической зубчатой передачи в картере трансмиссии (см. рисунок 10).

Рисунок 10. Структурная схема конической зубчатой передачи в корпусе трансмиссии

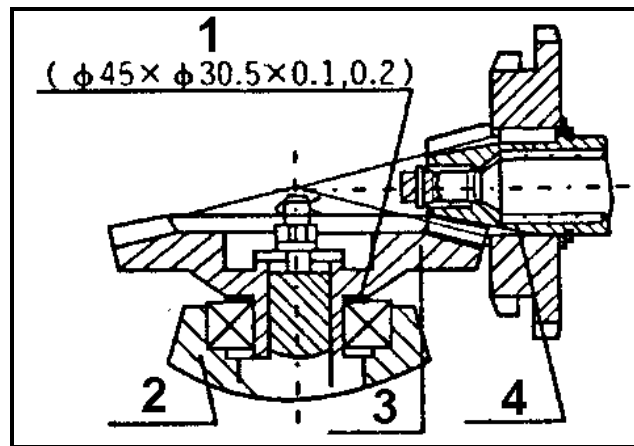

- | | |
|-----------------------------|----------------|
| 1. Регулировочная прокладка | 3. Шестерня II |
| 2. Выходная коробка | 4. Шестерня I |

- 1) Если боковой зазор сетки передачи $\Delta < 0,05$, необходимо подложить немного вулканизированной бумаги для увеличения зазора между коробкой передач и выходной коробкой.
 - 2) Если боковой зазор сетки передачи $\Delta > 0,3$, следует уменьшить зазор между подшипником и валом передачи II до 0,05-0,10.
2. Регулировка зазора сетки конической зубчатой передачи в ходовой части (см. рисунок 11)

Рисунок 11. Структурная схема конической зубчатой передачи в ходовой

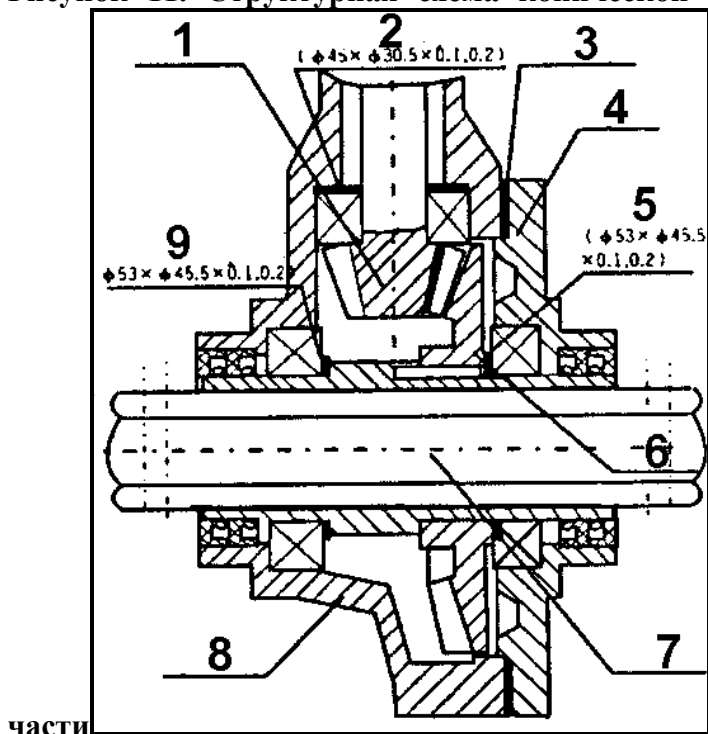

- | | |
|---------------------------------|-------------------------------|
| 1. Шестерня I | 6. Шестерня II |
| 2. Регулировочная прокладка II | 7. Шестиугольный вал |
| 3. Вулканизированная бумага II | 8. Выходная коробка |
| 4. Верхняя крышка | 9. Регулировочная прокладка I |
| 5. Регулировочная прокладка III | |

- 1) Если боковой зазор сетки передачи $\Delta < 0,05$, необходимо увеличить зазор, увеличив регулировочную прокладку I, и изменить положение вулканизированной бумаги II и регулировочной прокладки III для обеспечения осевого люфта передачи II на уровне 0,05-0,15.
- 2) Если боковой зазор сетки передачи $\Delta > 0,3$, следует уменьшить регулировочную прокладку I, одновременно обеспечивая осевой люфт передачи II на уровне 0,05-0,15, или увеличить регулировочную прокладку II и обеспечить осевой люфт передачи I на уровне 0,05-0,15.

Часть 2. Отладка реверсного механизма и троса

При обнаружении неисправности обратного хода моторной почвофрезы необходимо отрегулировать реверсный механизм и трос. См. Раздел 3.

Примечание:

1. Возьмитесь за ручку реверса и отпустите ее 2-3 раза, чтобы включить передачу. Если включить передачу не получается, изменяйте положение ручки, пока передача не включится.
2. Во время движения моторной почвофрезы отпустите ручку реверса: реверсивный механизм должен вернуться в первоначальное положение без появления ненормального звука в коробке передач, в противном случае может произойти повреждение шестерней.

Часть 3. Отладка троса сцепления

По истечении некоторого времени эксплуатации рабочие характеристики сцепления понижаются из-за износа узла трения и вилки выключения сцепления. Отрегулируйте трос сцепления. См. Раздел 3.

Примечание:

1. Возьмитесь за ручку сцепления и отпустите ее 2-3 раза, чтобы включить сцепление. Если включить сцепление не получается, изменяйте положение ручки, пока оно не включится.
2. Если после нескольких регулировок сцепление не включается, значит, вилка выключения сцепления или узел трения стерлись очень сильно. Машину следует отправить в сервисный центр на замену вилки и узла трения. Запрещается снимать сцепление, если у вас нет специальных навыков и знаний, в противном случае, можно повредить сцепление и саму машину.

Часть 4. Отладка троса акселератора

Регулировка дроссельного рычага необходима, если при его прокрутке ускорение или замедление оборотов бензинового двигателя проходит с отклонениями. См. Раздел 3.

Примечание:

1. Покрутите дроссельный рычаг 2-3 раза, проверяя ускорение или замедление оборотов двигателя.
2. Трос акселератора должен быть прочно соединен с дроссельным тросом.

Часть 5. Отладка положения ручки

Верхнее, нижнее, правое и левое положения ручки могут регулироваться в зависимости от вашего роста, условий работы машины и других специальных требований. Выполните следующие действия (см. рисунок 12).

Рисунок 12

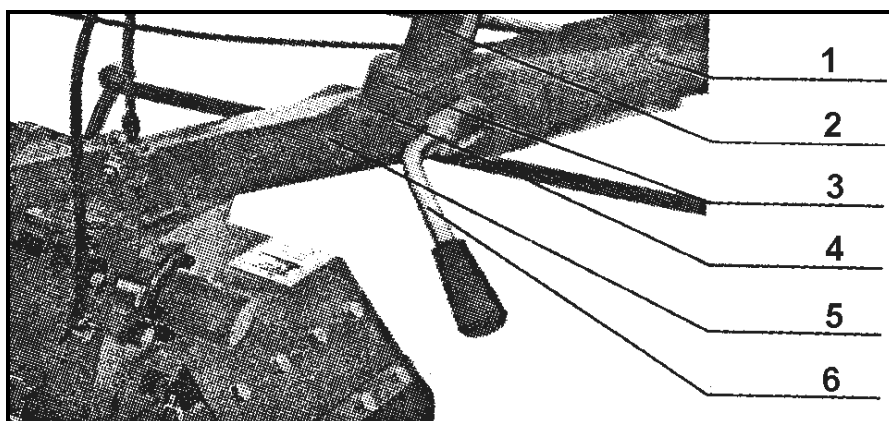

- | | |
|------------------------|-----------------------|
| 1. Опора поручня | 4. Диск нижнего зубца |
| 2. Ручка блокировки | 5. Основание поручня |
| 3. Диск верхнего зубца | 6. Ручка |

Регулировка верхнего и нижнего положения опоры поручня

- a. Отвинтите ручку основания поручня, отсоедините концевой зубец между опорой поручня и основанием поручня.
 - b. Выберите наилучшее положение основания поручня, соответствующее вашему росту и выполняемой работе.
 - c. Затем покрутите ручку и зажмите зубцы концевым зубцом между опорой поручня и основанием поручня.
2. Регулировка правого и левого положения опоры поручня
 - a. Отвинтите ручку блокировки основания поручня и верхний и нижний концевые зубцы.
 - b. Покрутите поручень и выберите необходимый диапазон движения вправо-влево.
 - c. Затем привинтите ручку блокировки и зажмите зубцы верхним и нижним зубцами основания поручня.

Раздел 6. Поиск и устранение неисправностей моторной почвофрезы

Часть 1. Рекомендации по поиску и устранению неисправностей бензинового двигателя

Рекомендации по поиску и устранению неисправностей бензинового двигателя находятся в инструкции по его эксплуатации.

Часть 2. Устранение неисправностей сцепления

(Примечание: не снимайте сцепление самостоятельно. В случае выявления неисправностей, отмеченных знаком "*", обратитесь в сервисный центр).

Таблица 6

Неисправность	Причина возникновения	Способ устранения
Поломка сцепления	Поломка ручки сцепления	Замените или исправьте
	Повреждение троса сцепления	Замените новым
	Поломка вилки выключения сцепления	Отрегулируйте трос или замените вилку
	Отрыв вала вилки, рычага или основания рычага в месте сварки	Замените или исправьте
	Поломка штифта вилки	Замените вилку
	* Поломка узла трения	Замените вилку
	* Поломка пружины	Замените вилку
	Узел трения не прикасается к торцевой поверхности подшипника крышки сцепления	Поставьте в подшипник несколько регулировочных прокладок
	Повреждение подшипника в сцеплении	Замените новым Долейте в коробку передач моторное масло
Занос (после выключения сцепления бензиновый двигатель работает нормально, а коренной вал трансмиссионного вала останавливается или вращается медленно)	* Износ пружины	Замените новым
	Поломка вилки	Очистите общую поверхность и обеспечьте свободу движения деталей
	Неотрегулирован трос	Отрегулируйте трос сцепления

Часть 3. Устранение неисправностей трансмиссии

Таблица 7

Неисправность	Причина возникновения	Способ устранения
Сбой высокой, низкой или холостой передачи	Ослабление затяжки болтов и гаек	Затяните болты и гайки
	Соприкосновение при переключении передач	Отрегулируйте штангу или замените новой

Неисправность	Причина возникновения	Способ устранения
Сбой реверса	Стирание вилки обратного хода	Замените новой
	Ослабление реверса	Затяните болты
	Блокировка вилки	Освободите вилку
Сбой при переключении с реверса	Блокировка зубчатой передачи из-за провисания вала обратного хода	Затяните задний болт вала обратного хода
	Поломка пружины вала обратного хода	Замените пружину новой
	Изменение формы вала обратного хода	Замените новым
	Ослабление вала обратного хода и корпуса	Замените новым
Высокий уровень шума передач	Изменение формы конической зубчатой передачи	Замените новой
	Чрезмерный износ передачи	Замените новой
	Ослабление конической передачи, вала обратного хода и корпуса	Замените передачу
Утечка масла в задней крышке коренного вала	Повреждение уплотнительного кольца коренного вала	Замените кольцом 17x2,65
	Повреждение сальника	Замените новым сальником B25407
	Повреждение уплотнительного кольца	Замените кольцом 46x2,65
	Повреждение уплотнительного кольца	Замените кольцом 18x2,65
Утечка масла в вале вилки обратного хода	Повреждение уплотнительного кольца	Замените кольцом 11,2x2,65
Утечка масла в вале вилки сцепления	Повреждение уплотнительного кольца	Замените кольцом 11,2x2,65
Утечка масла в вале переключения	Повреждение уплотнительного кольца	Замените кольцом 11,2x2,65
Утечка масла во фланцевом соединении	Ослабление болтов	Затяните болты
	Разрыв вулканизированной бумаги	Замените новой

Часть 4. Устранение неисправностей ходовой части

Таблица 8

Неисправность	Причина возникновения	Способ устранения
Высокий уровень шума передач	Чрезмерный износ или ошибка при ремонте передачи	Соберите повторно или замените новой
Блокировка при вращении	Ошибка при сборке	Соберите повторно

Неисправность	Причина возникновения	Способ устранения
Перегрев	Малое количество масла в корпусе	Долейте моторного масла
	Слишком малый боковой зазор передачи	Увеличьте зазор
	Слишком малое сопротивление воздуха по оси	Отрегулируйте
Утечка масла в соединении коробки передач	Ослабление соединительных болтов	Затяните болты
	Повреждение сальника	Замените новым
Утечка масла из выходного вала	Повреждение сальника	Замените сальником В45628
Утечка масла в шестиугольном отверстии выходного вала	Повреждение выходного вала	Замените новым
Утечка масла в сливном отверстии	Повреждение уплотнительного кольца	Замените новым кольцом Ø10x1,8
	Ослабление болтов	Затяните болты
Утечка из корпуса	Микротрещины в корпусе	Заварите или покрасьте

Раздел 7. Подшипники, используемые в почвенной фрезе

Таблица 9

Н	Код стандарта	Название	Спецификация	Количество	Примечание
1	GB276-94	Шарикоподшипник	6204	1	Для основной оси
	GB276-94	Шарикоподшипник	6009	1	Для сцепления
	GB276-94	Шарикоподшипник	6007	1	Для внешней крышки сцепления
	GB276-94	Шарикоподшипник	6202	1	Для сцепления
2	GB297-94	Конический роликовый подшипник	30204	3	Для ведущего механизма
	GB297-94	Конический роликовый подшипник	30206	1	Для ведущего механизма
	GB297-94	Конический роликовый подшипник	30209	1	Для выходного вала

扶手操纵总成 HANDLE CONTROL PARTS

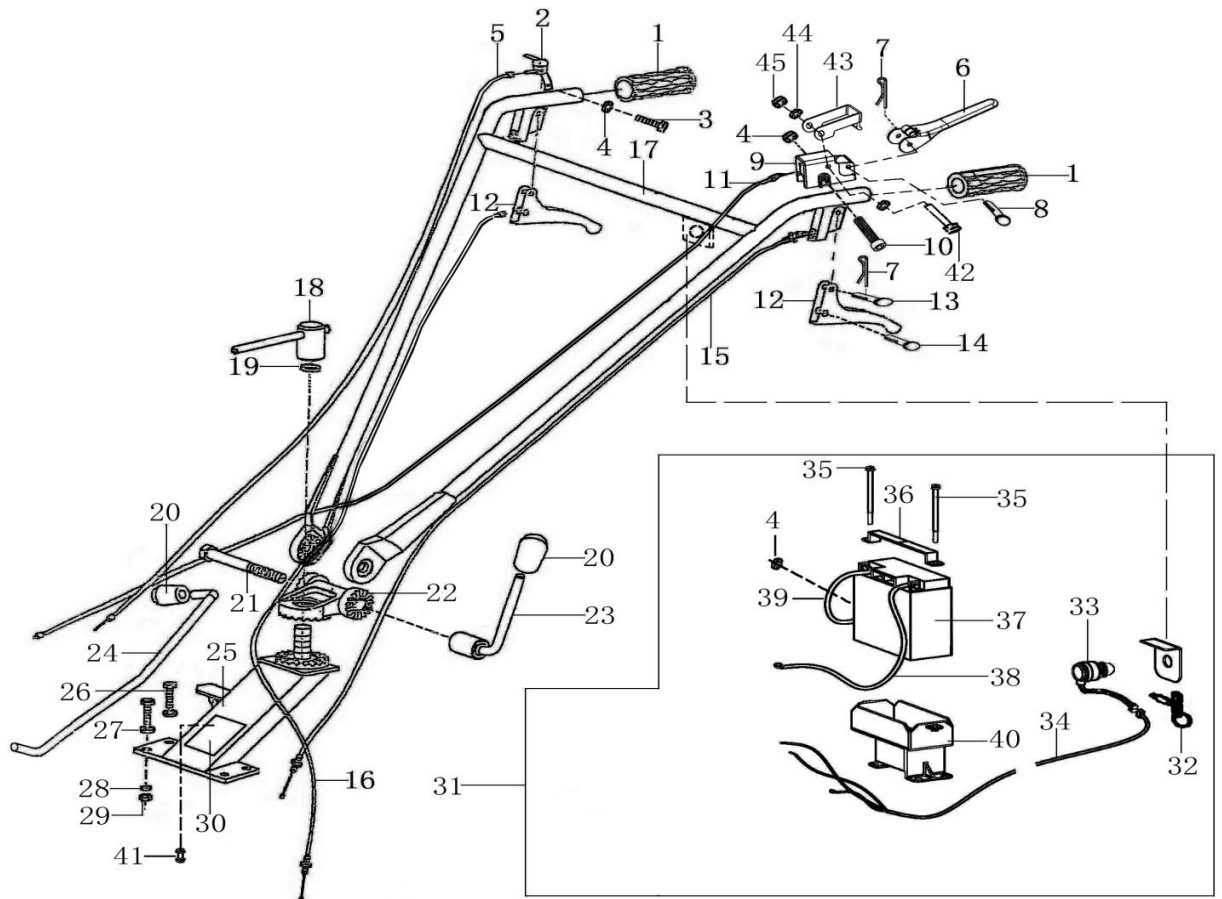

Контрольные элементы на руле

Поз. №	арт.	наименование	Кол-во
			2090Б
1	T0901001	Рукоятка	2
2	T0901100	Блок отключающего переключателя	1
3	GB/T 818 M6×20	Болт M6×20	1
4	GB/T 6170 M6	Гайка M6	3
5	T0901002	Тросик управления дроссельной заслонкой	1
6	T0901003	Переключатель отключения двигателя	1
7	T0901004	Пружинный зажим Ф2	5
8	GB/T 882 6×40	Штифт 6×40	1
9	T0901005	Посадочное место переключателя отключения двигателя	1
10	GB/T 70.1 M6×40	Болт M6×40	1
11	T0901006	Кабельный трос переключателя отключения двигателя	1
12	T0901007	Передача заднего хода или ручка сцепления	2

13	T0901008	Штифт 7×24	2
14	T0901009	Штифт 10×24	2
15	T0901010	Кабельный трос сцепления	1
16	T0901011	Кабельный трос передачи заднего хода	1
17	T0901200	Сборочный узел руля	1
	T1001200	Сборочный узел руля (электрический запуск)	– (1)
К о н т р о л ь н ы е э л е м е н т ы н а р у л е			
			Кол-во
Поз. №	арт.	наименование	2090Б
18	T0901300	T-образная блокировочная рукоятка	1
19	GB/T 93 20	Пружинная шайба 20	1
20	T0901012	Рычаг	2
21	GB/T 5783 M16×150	Болт M16×150	1
22	T0901013	Пластина шестерни	1
23	T0901014	Зажимная рукоятка регулировки в вертикальной плоскости	1
24	T0901015	Рычаг переключения скоростей	1
25	T0901016	Установочный блок руля	1
26	GB/T 5783 M10×40	Болт M10×40	4
27	GB/T 95 10	Шайба 10	8
28	GB/T 93 10	Пружинная шайба 10	4
29	GB/T 6170 M10	Гайка M10	4
30	T0901017	Паспортная табличка	1
31	T1101400	Блок электрического запуска	– (1)
32	T1101401	Шплинт	– (1)
33	T1101500	Пусковой замок	– (1)
34	T1101402	Контрольный пусковой шнур	– (1)
35	GB/T 5789 M6×124	Соединительный болт M6×124	– (2)
К о н т р о л ь н ы е э л е м е н т ы н а р у л е			
			Кол-во
Поз. №	арт.	наименование	2090Б
36	T1101403	Пластина фиксации аккумулятора	– (1)
37	T1101600	Блок аккумулятора	– (1)
38	T1101404	Кабель подключения аккумулятора А	– (1)
39	T1101405	Кабель подключения аккумулятора В	– (1)

40	T1101406	Основание блока аккумулятора	– (1)
41	GB/T 12618	Винт	2
42	GB/T 818	Крестообразный винт M4*40	1
43	T0901018	Скоба	1
44	GB/T 95	Шайба 4	2
45	GB/T 6172.4	Болт с буртиком M4	1

变速箱总成 SHIFT GEARS PARTS

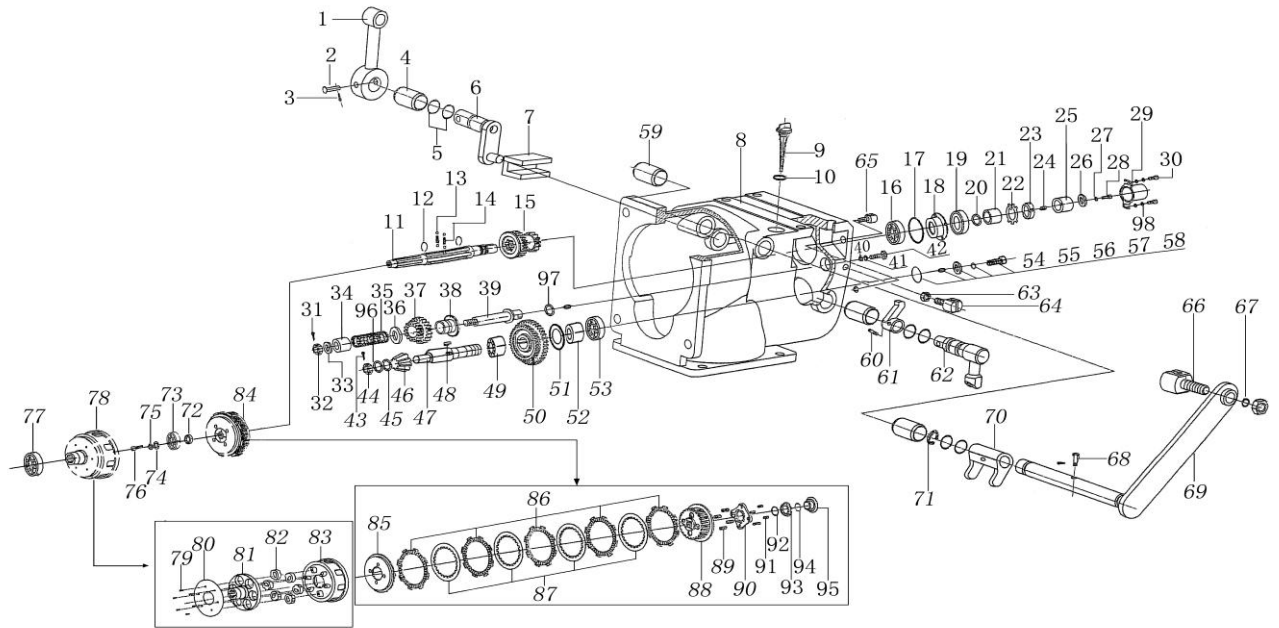

Компоненты механизма переключения передач

			Кол-во
Поз. №	арт.	наименование	2090Б
1	T0902001	Корпус рычага переключения передач	1
2	GB/T 78 6×40	Штифт 6*40 рычага переключения передач	1
3	GB/T 91 1.6×20	Шплинт 1.6*20	2
4	T0902002	Втолки оси переключения передач	1
5	GB/T 3452.1 11.2×2.65	Уплотнительное кольцо 11.2*2.65	6
6	T0902003	Ось механизма переключения передач	1
7	T0902004	Вилка переключения передач	1
8	T0902005	Коробка переключения передач	1
9	T0902006	Масляный щуп	1
10	T0902007	Уплотнительное кольцо масляного щупа	1
11	T0902008	Главная ось	1
12	GB/T 895.2 25×2	Кольцо GB/T 895.2 25*2	2
13	GB/T 304 SФ6	Стальной шарик GB/T 304 SФ6	4
14	T0902009	Пружина Ф6×0.8×23 главной оси	2
15	T0902010	Первичная шестерня	1
16	GB/T 276 6204	Колесный вал 6204	1
17	GB/T 3452.1 45×1.8	Уплотнительное кольцо 45*1.8	1

18	T0902011	Надавливающая пластина	1
К о м п о н е н т ы м е х а н и з м а п е р е к л ю ч е н и я п е р е д а ч			
			К о л - в о
Поз. №	арт.	наименование	2090Б
19	T0902012	Сальник В25×40×7	1
20	GB/T 3452.1 17×1.8	Уплотнительное кольцо 17×1.8	2
21	T0902013	Корпус основной оси	1
22	GB/T 858 20	Уплотнение 20	1
23	GB/T 812 M20×1.5	Гайка M20*1.5	1
24	GB/T 1096 A6×6×20	Шплинт A6×6×20	1
25	T0902014	Корпус шплинта	1
26	T0902015	Уплотнение 30*6.5*3	1
27	GB/T 859 6	Пружинная шайба 6	5
28	GB/T 5783 M6×20	Шестигранный болт M6*20	1
29	T0902016	Защитная накладка главной оси Protec cover, principal axes	1
30	GB/T 70 M6×20	Винт M6*20	4
31	GB/T 91 2.5×30	Разводная чека 2.5*30	1
32	GB/T 6178 M12	Гайка M12	1
33	GB/T 95 12	Шайба 12	1
34	T0902017	Ограничивающая накладка передачи заднего хода	1
35	T0902018	Пружина 20*1.6*55	1
36	T0902019	Посадочное место пружины передачи заднего хода	1
К о м п о н е н т ы м е х а н и з м а п е р е к л ю ч е н и я п е р е д а ч			
			К о л - в о
Поз. №	арт.	наименование	2090Б
37	T0902020	Сдвоенное зубчатое колесо	1
38	T0902021	Надавливающая пластина передачи заднего хода	1
39	T0902022	Ось передачи заднего хода	1
40	T0902023	Шайба 22*10.5*4	1
41	GB/T 93 10	Пружинная шайба 10	1
42	GB/T 5783 M10×25	Болт M10*25	1
43	GB/T 91 2.5×20	Разводная чека GB/T 91 2.5*20	1

44	GB/T 6178 M10	Гайка GB/T 6178 M10	1
45	T0902024	Уплотнение	
46	T0902025	Первичная конусообразная передача	1
47	T0902026	Промежуточный вал	1
48	GB/T 1096 A6×6×20	Шплинт A6×6×20	1
49	GB/T 5846 K182420	Шарикоподшипник K182420	1
50	T0902027	Сдвоенное зубчатое колесо промежуточного вала	1
51	T0902028	Уплотнение промежуточного вала	1
52	T0902029	Корпус промежуточного вала	1
53	GB/T 301 51104	Упорный шарикоподшипник 51104	1
54	GB/T 3452.1 25×1.8	Круглое уплотнительное кольцо 25*1.8	1
К о м п о н е н т ы м е х а н и з м а п е р е к л ю ч е н и я п е р е д а ч			
			К о л - в о
Поз. №	арт.	наименование	2090Б
55	GB/T 119 A5×10	Штифт стойки A5*10	2
56	T0902030	Уплотнение 41*12.5*4	1
57	GB/T 93 12	Пружинная шайба 12	1
58	GB/T 5786 M12×1.25×25	Болт M12*1.25*25	1
59	T0902031	Корпус 20*16*31.5	3
60	T0902032	Штифт винтообразной стойки 5*34	1
61	T0902033	Вилка механизма задней передачи	1
62	T0902034	Ось вилки механизма задней передачи	1
63	GB/T 6170 M8	Гайка M8	2
64	T0902035	Посадочное место кабельного троса задней передачи	1
65	T0902036	Посадочное место кабельного троса сцепления	1
66	T0902037	Посадочное место кабельного троса сцепления	1
67	GB/T 93 8	Пружинная шайба 8	1
68	GB/T 78 6×29	Штифт 6*29 вилки сцепления	1
69	T0902038	Ось вилки сцепления	1
70	T0902039	Вилка выключения сцепления	1
71	GB/T 894 16	Кольцо 16	1
72	T0902040	Шайба сцепления	1
К о м п о н е н т ы м е х а н и з м а п е р е к л ю ч е н и я п е р			

е д а ч			
			К о л - в о
Поз. №	арт.	наименование	2090Б
73	GB/T 276 6202	Колесный вал 6202	1
74	GB/T 96 8	Уплотнение 8	1
75	GB/T 86.2 8	Зубчатое фиксированное уплотнение	1
76	GB/T 5783 M8×20	Болт с буртиком M8*20	1
77	GB/T 276 6007	Колесный вал 6207	1
78	T0902100	Центральная часть сцепления	1
79	GB/T 109 6	Винт 6	6
80	T0902101	Накладка упругой прокладки	1
81	T0902102	Шлицевая пластина сцепления	1
82	T0902103	Упруная прокладка	6
83	T0902104	Накладка сцепления	1
84	T0902200	Центральная группа сцепления	1
85	T0902201	Опорная планшайба	1
86	T0902202	Фрикционная колодка	5
87	T0902203	Приводной участок	4
88	T0902300	Группа приводной пластины	1
89	T0902204	Пружина	4
90	T0902400	Подъемная группа	1
К о м п о н е н т ы м е х а н и з м а п е р е к л ю ч е н и я п е р е д а ч			
			К о л - в о
Поз. №	арт.	наименование	2090Б
91	GB/T 70 M5×20	Винт M5*20	4
92	GB/T 895.2	Стально кольцо GB/T 895.2	1
93	T0902205	Фиксированный корпус	1
94	GB/T 304 SФ3.5	Шарикоподшипник SФ3.5	29
95	T0902206	Активная надавливающая накладка	1
96	T0902041	Уплотнение 16.5*10.5*2	1
97	GB/T 3452.1 18×1.8	Круглое уплотнительное кольцо 18*1.8	1
98	GB/T 95 6	Шайба	4

行走箱总成 TRANSMISSION CASE PARTS

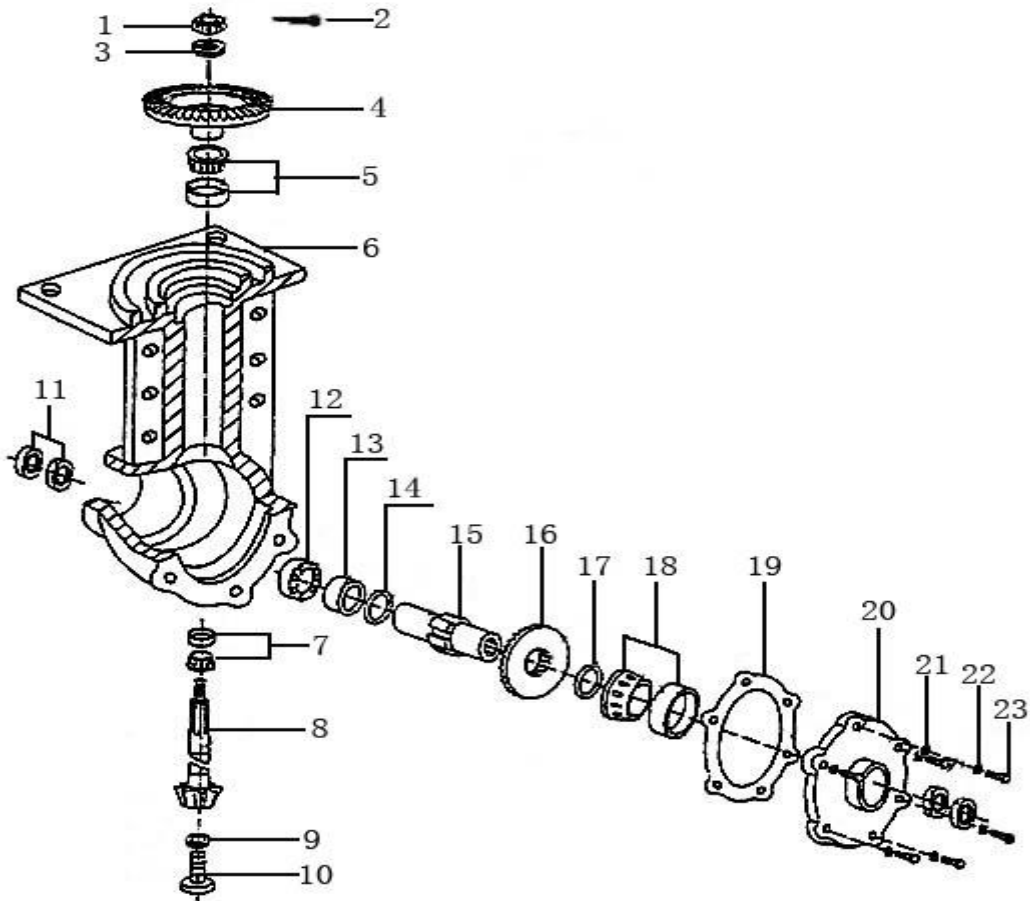

Компоненты картера коробки передач

Поз. №	арт.	наименование	Кол-во
			2090Б
1	GB/T 6178 M12	Гайка M12	1
2	GB/T 91 2.5×22	Разводная чека 2.5*22	1
3	GB/T 93 12	Пружинная шайба 12	1
4	T0903001	Приводная конусообразная зубчатая передача	1
5	GB/T 297 30206	Конический подшипник 30206	1
6	T0903002	Корпус ходовой части	1
7	GB/T 297 30204	Конический подшипник 30204	1
8	T0903003	Конусообразная ось зубчатого колеса	1
9	GB/T 3452.1 10×2.65	Круглое уплотнительное кольцо 10*2.65	1
10	T0903004	Сливная пробка M12*1.25*10	1
11	T0903005	Сальник B45*62*8	4
12	GB/T 276 6009	Шарикоподшипник 6009	1
13	T0903006	Накладка выходной оси	1

14	T0903007	Уплотнение 60*45.5*0.1	
15	T0903008	Накладка фланцевой оси	1
16	T0903009	Конусообразное ЗК ходовой части	1
17	T0903010	Уплотнение 60*45.5*0.5	
18	GB/T 297 32009	Конический подшипник 32009	1
К о м п о н е н т ы к а р т е р а к о р о б к и п е р е д а ч			
			Кол-во
Поз. №	арт.	наименование	2090Б
19	T0903011	Уплотнение $\delta 0.5$ 、 $\delta 0.2$	
20	T0903012	Боковая крышка ходовой части	1
21	GB/T 95 8	Шайба 8	6
22	GB/T 93 8	Пружинная шайба 8	6
23	GB/T 5783 M8×30	Шестигранный болт M8*30	6

旋耕部件 ROTARY TILLER PARTS

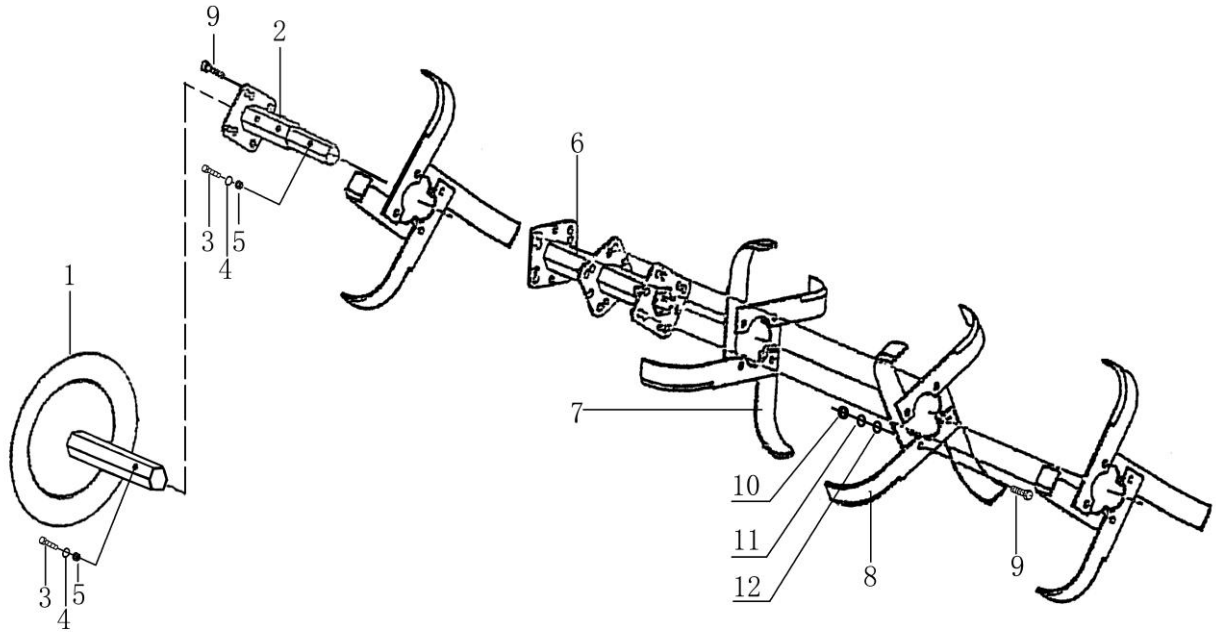

Компоненты почвенной фрезы			
Поз. №	арт.	наименование	Кол-во 2090Б
1	T0904001	Круглая пластина (опция)	2
2	T0904002	Контр-трубка	2
3	GB/T 5783 M8×55	Болт M8*55	4
4	GB/T 93 8	Пружинная шайба 8	4
5	GB/T 6170 M8	Гайка M8	4
6	T0904003	Основная трубка	2
7	T0904004	Нож (Л)	16
8	T0904005	Нож (П)	16
9	GB/T 5782 M10×35	Шестигранный болт M10*35	32
10	GB/T 6170 M10	Гайка M10	32
11	GB/T 95 10	Шайба 10	32
12	GB/T 93 10	Пружинная шайба 10	32

整机连接 JOINT PARTS

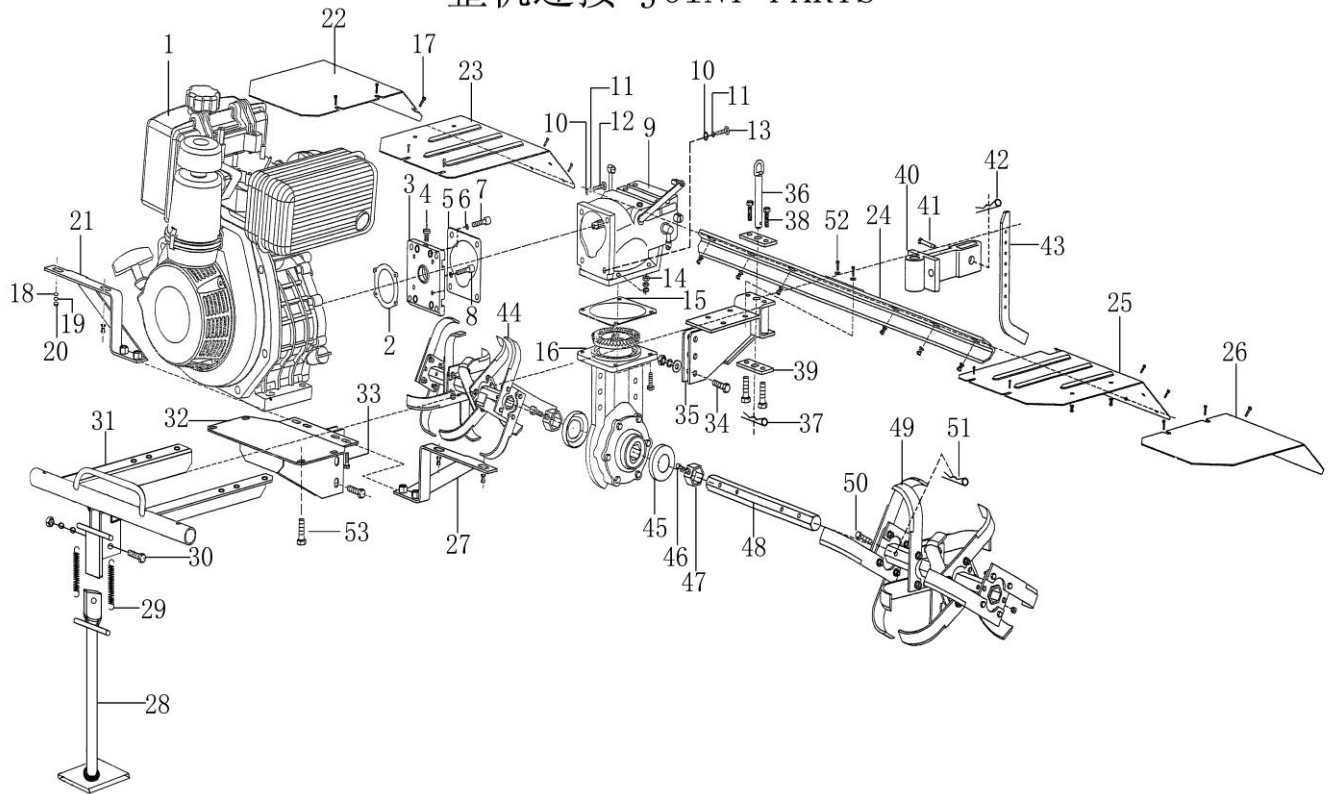

Составные компоненты

			Кол-во
Поз. №	арт.	наименование	2090Б
1	T0906100	Блок дизельного двигателя	1 (-)
	T1106100	Блок дизельного двигателя (с электрической пусковой системой)	- (1)
	T1006100	Блок дизельного двигателя	—
	T1206100	Блок дизельного двигателя (с электрической пусковой системой)	—
2	T0906001	Фланцевое уплотнение	1
3	T0906002	Фланец	1
	T1006002	Фланец	—
4	T0906003	Болт M12*1.25*25	1
5	T0906004	Герметичная прокладка коробки передач	1
6	GB/T 93 8	Пружинная шайба 8	8
7	GB/T 70 M8*30	Винт M8*30	4
8	GB/T 70 M8*25	Винт M8*25	4
9	T0902000	Элемент коробки передач	1
10	GB/T 95 10	Шайба 10	26
11	GB/T 93 10	Пружинная шайба 10	23
12	GB/T 5783 M10*40	Болты M10*40	9

13	GB/T 5783 M10×35	Болты M10*35	2
14	GB/T 6170 M10	Гайка M10	17
Составные компоненты			
			К о л - в о
Поз. №	арт.	наименование	2090Б
15	T0906005	Центральный элемент сцепления	
16	T0903000	Компонент коробки передач	1
17	GB/T 16674.1 M6×16	Болт M6*16	16
18	GB/T 95 6	Шайба 6	32
19	GB/T 93 6	Пружинная шайба	16
20	GB/T 6170 M6	Гайка M6	16
21	T0906006	Рама(П)	1
22	T0906007	Вспомогательная пылезащитная крышка (П)	1
23	T0906008	Пылезащитная крышка (П)	1
24	T0906009	Пылезащитная крышка рамы (задняя часть)	1
25	T0906010	Пылезащитная крышка (Л)	1
26	T0906011	Вспомогательная пылезащитная крышка (Л)	1
27	T0906012	Рама (Л)	1
28	T0906013	Опора бампера	1
	T1006013	Опора бампера	—
29	T0906014	Пружина	2
30	GB/T 5783 M10×30	Фланцевый болт M10*30	1
31	T0906200	Элемент бампера	1
Составные компоненты			
			Кол-во
Поз. №	арт.	наименование	2090Б
	T1006200	Элемент бампера	—
32	T0906015	Опорная рама двигателя	1
	T1006015	Опорная рама двигателя	—
33	GB/T 5783 M8×12	Болт M8*12	2
34	GB/T 5783 M10×55	Болт M10*55	3
35	T0906016	Буксировочная группа	1
36	T0906017	Штифт с кольцом	1
37	T0906018	Зажимная скоба Ф3.5	1

38	GB/T 5783 M10×30	Болт M10*30	6
39	T0906019	Соединительная пластина	2
40	T0906020	Соединительная рама	1
41	GB/T 882 8×42	Штифт 8*42	1
42	T0906021	Зажимная скоба Ф2	1
43	T0906022	Упорная штанга	1
44	T0906300	Группа ножей для работы на сухой почве(П)	1
45	T0906023	Пылезащитная накладка	2
46	GB/T 16674.1 M8×25	Болт M8*25	2
47	T0906024	Фиксированная гильза фланца	2
Составные компоненты			
			Кол-во
Поз. №	арт.	наименование	2090Б
48	T0906025	Выходная ось фланца	1
49	T0906400	Группа ножей для работы на сухом грунте (П)	1
50	GB/T 882 8×50	Штифт 8*50	2
51	T0906026	Зажимная скоба Ф2	2
52	GB/T 5783 M10×25	Болт с буртиком M10*25	2
53	GB/T 5783 M10×45	Болт с буртиком M10*45	4

БЕНЗИНОВЫЙ ДВИГАТЕЛЬ ОБЩЕГО НАЗНАЧЕНИЯ



ИНСТРУКЦИЯ ПО ЭКСПЛУАТАЦИИ

Благодарим Вас за приобретение бензинового двигателя общего назначения.

Эта ИНСТРУКЦИЯ ПО ЭКСПЛУАТАЦИИ расскажет Вам, как эксплуатировать и проводить техническое обслуживание Вашего бензинового двигателя. Для обеспечения правильной эксплуатации двигателя, пожалуйста, прочтите эту инструкцию, прежде чем приступать к работе. Внимательно следуйте всем изложенным здесь правилам, чтобы сохранить Ваш двигатель в идеальном рабочем состоянии.

Эта ИНСТРУКЦИЯ ПО ЭКСПЛУАТАЦИИ освещает основные аспекты эксплуатации двигателя. Если у Вас есть какие-либо вопросы относительно этой инструкции или какие-либо предложения, пожалуйста, обратитесь к своему региональному дилеру.

ВНИМАНИЕ!

Этот бензиновый двигатель общего назначения разработан для безопасной и надежной работы при условии, что он будет эксплуатироваться согласно данной ИНСТРУКЦИИ. Внимательно прочтите эту ИНСТРУКЦИЮ ПО ЭКСПЛУАТАЦИИ, прежде чем начинать работу с двигателем. Невыполнение этого условия может привести к травме или поломке двигателя.

Содержание	32
1. Правила техники безопасности	32
2. Технические характеристики и описание деталей	33
2-1. Технические характеристики	33
2-2. Описание деталей	34
3. Топливо и машинное масло	35
3-1. Топливо	35
3-2. Машинное масло	35
4. Осмотр перед началом работы	36
4-1. Проверка топлива	36
4-2. Проверка воздушного фильтра	37
4-3. Проверка машинного масла	37
4-4. Проверка закреплённости всех болтов	37
4-5. Поиск утечек топлива и масла	37
5-1. Запуск двигателя	37
5-2. Остановка двигателя	40
6. Проверка и техобслуживание	41
6-1. Ежедневная и периодическая проверка	41
Таблица периодических проверок	41
6-2. Техническое обслуживание деталей	41
7. Хранение двигателя	43
8. Устранение неполадок	43

1. Правила техники безопасности

ВНИМАНИЕ!

Соблюдение этих правил очень важно для обеспечения безопасности работы. Пожалуйста, соблюдайте эти правила!

- **Никогда не позволяйте работать с двигателем лицам, которые не ознакомлены с данной ИНСТРУКЦИЕЙ ПО ЭКСПЛУАТАЦИИ или не поняли ее!**
- **Никогда не включайте двигатель в закрытом или плохо проветриваемом помещении!**
- **Держите двигатель по меньшей мере в метре от воспламеняющихся веществ!**
- **Не курите при заправке двигателя!**
- **Не включайте двигатель, если имеется пролив бензина! Вытрите переливающийся и пролитый бензин.**
- **Не снимайте колпачок топливного бака и не доливайте горючее, если двигатель включен или еще не остыл! (Доливайте горючее, после того как двигатель остыл. Подождите 2 минуты или дольше после остановки двигателя).**
- **Не включайте двигатель со снятым глушителем или воздушным фильтром!**

- Не прикасайтесь к глушителю, крышке глушителя или корпусу двигателя, если двигатель включен или еще не остыл!

2. Технические характеристики и описание деталей

2-1. Технические характеристики

Модель	160	200	240	270	340	390
Тип	Четырехтактный, одноцилиндровый, бензиновый с воздушным охлаждением и наклоном оси на 25°					
Объем, см ³	163	196	242	270	337	389
Диаметр x ход	68 x 45	68 x 54	73 x 58	77 x 58	82 x 64	88 x 64
Коэффициент сжатия	8,5:1		8,2:1		8,0:1	
Макс. мощность, кВт/л.с.	4,0/5,5	4,8/6,5	5,9/8,0	6,6/9,0	8,1/11,0	9,6/13,0
Макс. вращающий момент, кгм/об.мин	1,1/2500	1,35/2500	1,7/2500	1,95/2500	2,4/2500	2,5/2500
Направление вращения	Против часовой стрелки (если смотреть на торец вращающегося механизма)					
Стартер	Ручной				Ручной или электрический	
Система зажигания	Бесконтактный транзистор					
Система охлаждения	Принудительное воздушное охлаждение					
Объем топливного бака, л	3,6		6,0		6,5	
Объем смазочного масла, л	0,6		1,1		1,4	
Габаритные размеры (длина x ширина x высота), мм	420 x 312 x 335		430 x 380 x 410		450 x 380 x 433	
Вес в незаправленном состоянии, кг	15	16	25	25	31	31

2-2. Описание деталей

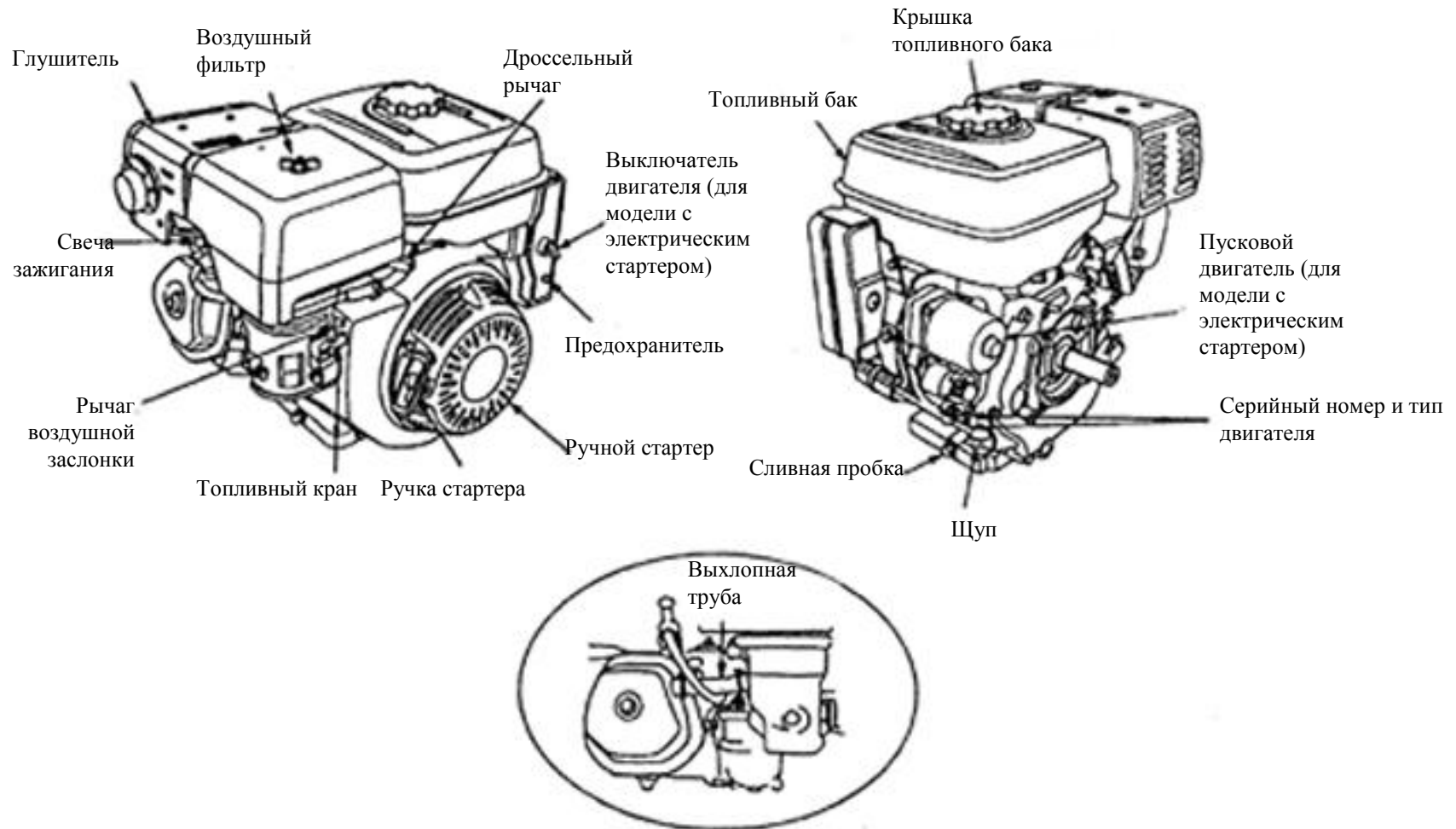

3. Топливо и машинное масло

3-1. Топливо

- Применяйте чистый, свежий, неэтилированный бензин.
- Не подмешивайте машинное масло к бензину.
- При заправке топливного бака не переливайте бензин выше уровня.

Верхний уровень топлива

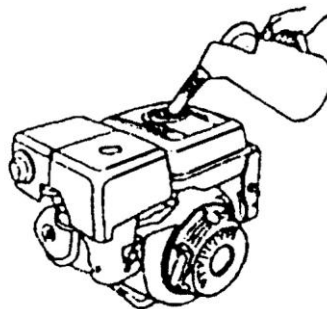
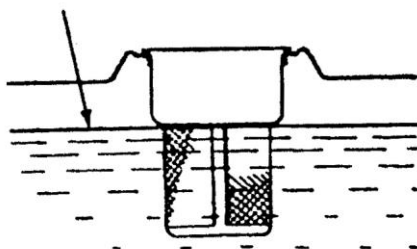

ВНИМАНИЕ!

- Пламя и повышенная температура могут привести к взрыву бензина. Будьте крайне внимательны с огнем при работах с бензином.

3-2. Машинное масло

- Используйте машинное масло согласно нижеприведенной таблице:

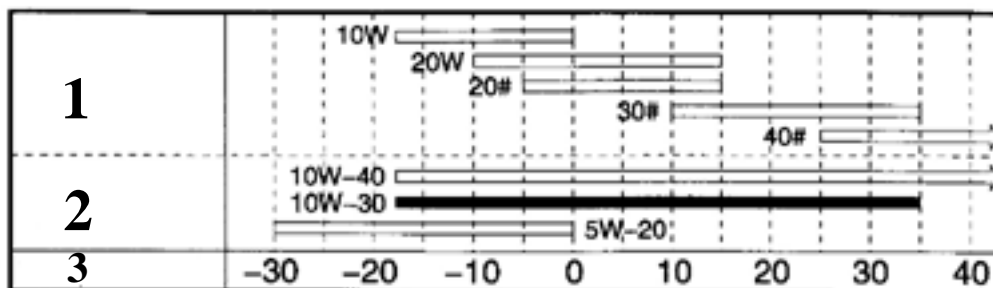

1. Масло одного сорта
2. Масло нескольких сортов
3. Температура, °C

Примечание: Рекомендованная марка машинного масла SAE 15W-30.

- Не подмешивайте к машинному маслу промышленные добавки.
- Не подмешивайте к машинному маслу бензин.

ВНИМАНИЕ!

Двигатель поставляется без масла в картере и в воздушном фильтре. Перед включением двигателя проведите проверку масла, следуя нижеприведенным инструкциям:

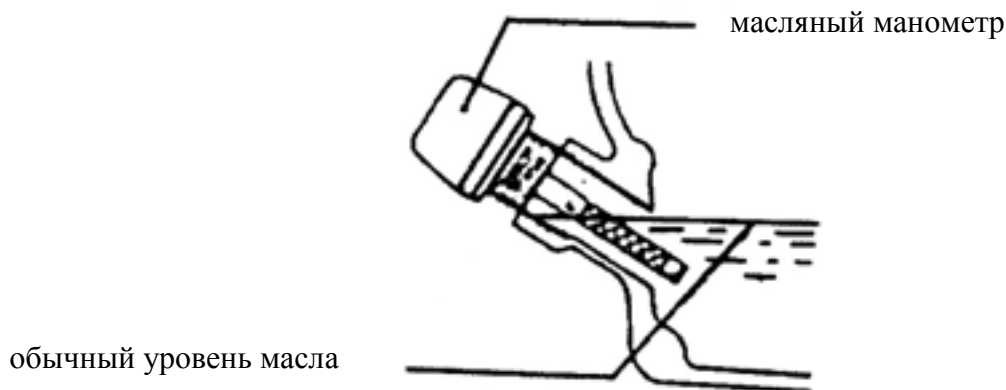

1. Когда доливаете масло и при проведении осмотра, размещайте двигатель на ровной поверхности;
2. Проверяйте уровень масла с вывинченным масляным манометром;
3. Налейте масло до уровня масляного манометра;
4. Перед запуском двигателя плотно ввинтите масляный манометр на место.

ЗАЛИВКА МАСЛА

Проверьте, не ослаблены ли все соединяющие болты.

Проверьте все рычаги (дроссельной заслонки, сцепления, рычага переключения скоростей, передачи заднего хода, выключателя зажигания). Если их ход не слишком плавный при нажатии или же их состояние неудовлетворительное, произведите повторную регулировку рычагов.

Переведите рычаг переключения передач на коробке скоростей в «Нейтральное положение».

Заполнение маслом

Залейте масло типа 15W-40 в картер бензинового двигателя.

Для проверки уровня масла применяйте масляный щуп с меткой на нем. Уровень масла должен быть ниже метки на щупе.

Добавьте масло типа 15W-40 в воздухоочиститель. Снимите крышку воздухоочистителя и добавьте около 0.2 л масла на пористый материал.

Произведите заливку топлива: в данный агрегат необходимо заливать топливо с октановым числом 95.

ПРИМЕЧАНИЕ: Не заливайте топливо выше имеющейся отметки.

4. Осмотр перед началом работы

4-1. Проверка топлива



- Есть ли в баке топливо?
- Используется ли старый бензин?
- Правильно ли закрыта крышка топливного бака?

ВНИМАНИЕ!

Будьте крайне осторожны с огнем при работах с бензином. В противном случае может произойти взрыв или пожар.

4-2. Проверка воздушного фильтра



- Чист ли фильтрующий элемент?
- Если фильтрующий элемент загрязнился, прочистите его.

4-3. Проверка машинного масла



- Заправлен ли двигатель рекомендованной маркой машинного масла? Чисто ли это масло?
- Если масла недостаточно, оно не чистое, либо использовалось дольше указанного времени, долейте или замените масло.

4-4. Проверка закрепленности всех болтов



- Все ли болты хорошо затянуты?
- Обязательно проверьте болт, которым крепится глушитель. (Выполняйте эту проверку, когда глушитель остыл).

4-5. Поиск утечек топлива и масла



- Имеются ли утечки топлива или масла? Если имеются, проведите необходимые ремонтные работы

5. Запуск и остановка двигателя

5-1. Запуск двигателя

ВНИМАНИЕ!

Перед включением двигателя внимательно прочтите и усвойте разделы «Правила техники безопасности» и «Осмотр перед началом работы» этой ИНСТРУКЦИИ ПО ЭКСПЛУАТАЦИИ.

1. ОТКРОЙТЕ топливный кран

Топливный кран

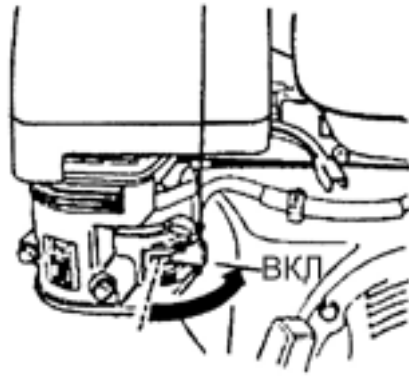

2. Переведите выключатель двигателя в положение ВКЛ.

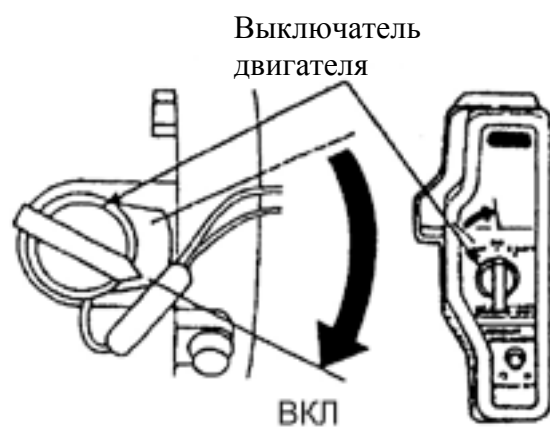

(модель с электрическим стартером)

3. Полностью ЗАКРОЙТЕ воздушную заслонку

Рычаг воздушной заслонки

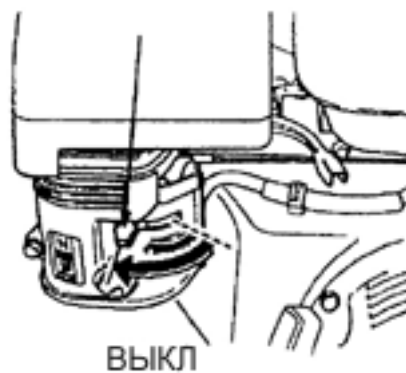

4. Немного поверните дроссельный рычаг для ОТКРЫТИЯ

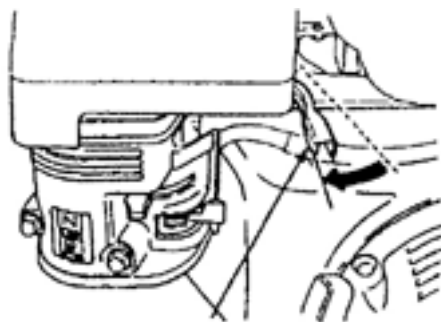

Дроссельный рычаг

5. Включите двигатель следующим образом:

а. Запуск вручную:

- Возьмитесь за ручку стартера и осторожно потяните за нее до ощущения сопротивления, а затем резко потяните ручку из этого положения;
- Плавно верните ручку стартера в первоначальное положение после запуска двигателя.

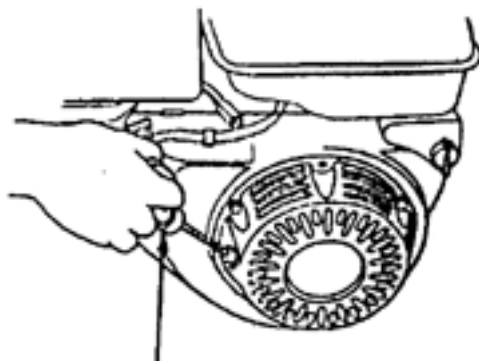

Ручка стартера

б. Запуск с электрическим стартером:

- Переведите переключатель двигателя в положение «ЗАПУСК» (START); и удерживайте его в таком положении до запуска двигателя.
- Если в течение 5 секунд после включения электрического стартера двигатель не запускается, подождите 10 секунд и повторите попытку.
- После запуска двигателя отпустите выключатель, он вернется в положение ВКЛ (или РАБОТА).



Выключатель двигателя
(модель с электрическим стартером)

6. После запуска двигателя постепенно поворачивайте рычаг воздушной заслонки до положения ПОЛНОСТЬЮ ОТКРЫТ (OPEN) и установите дроссельный рычаг в положение максимальной подачи топлива. Перед тем, как приступить к работе, прогрейте двигатель в течение примерно трех минут.

Рычаг воздушной заслонки

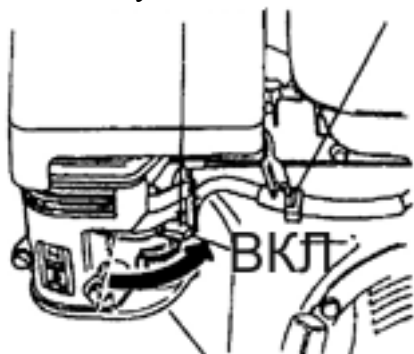

Дроссельный рычаг

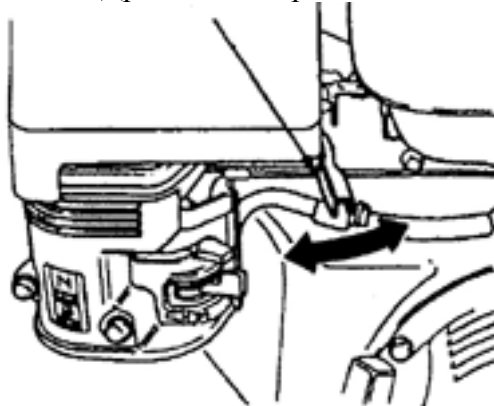

5-2. Остановка двигателя

1. Поверните дроссельный рычаг в положение «ЗАКРЫТО» (CLOSE). Дроссельный рычаг

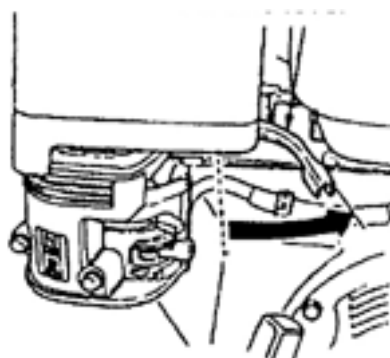

2. Поверните выключатель двигателя в положение «ВЫКЛ» (OFF)

Выключатель двигателя

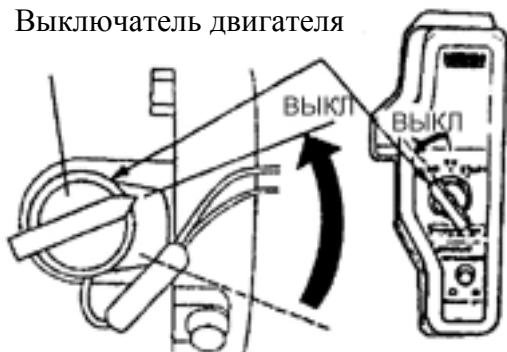

(Модель с электрическим стартером)

Топливный кран

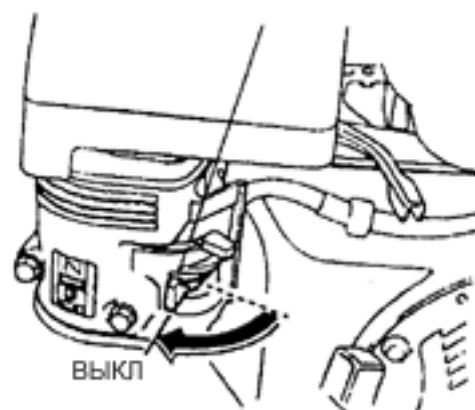

3. Закройте топливный кран.

Примечание:

- В случае аварийной ситуации, остановите двигатель, повернув выключатель в положение «ВЫКЛ» (OFF).

ВНИМАНИЕ!

- Во избежание повреждения никогда не останавливайте двигатель на высокой скорости при большой нагрузке.

6. Проверка и техобслуживание

6-1. Ежедневная и периодическая проверка

ВНИМАНИЕ!

- Ежедневные и периодические проверки являются очень важными для обеспечения безопасной, правильной и длительной эксплуатации двигателя. При проведении проверок и технического обслуживания пользуйтесь таблицей периодических проверок.

Таблица периодических проверок

Тип проверки	Ежедневная проверка	Каждые 25 часов	Каждые 50 часов	Каждые 100 часов
Проверка и затягивание всех болтов и гаек	○			
Проверка уровня машинного масла и дозаправка	○			
Замена машинного масла		● только первый раз	○	
Поиск утечек масла или топлива	○			
Проверка и промывка воздушного фильтра	○			
Проверка и промывка свечи зажигания			○	
Проверка и промывка топливного фильтра			○	
Снятие нагара с камеры сгорания				◎
Проверка и регулировка зазора клапанов				◎
Замена трубопровода	2 года (или по мере необходимости)			

Примечание: Работы, помеченные знаком ◎, требуют дополнительных навыков и использования специальных инструментов, поэтому должны выполняться специалистом.

6-2. Техническое обслуживание деталей

1. Очистка воздушного фильтра

Грязный воздухоочиститель не позволит воздуху поступать к карбюратору. Для исключения проблем с карбюратором производите периодическое обслуживание воздухоочистителя. Проводите эту операцию чаще в случае, если оборудование работает в сильно запыленной атмосфере.

ПРЕДУПРЕЖДАЕМ ВАС:

Никогда не используйте бензин и моющее средство с низкой температурой воспламенения. Это может стать причиной взрыва.

ПРИМЕЧАНИЕ:

Никогда не эксплуатируйте двигатель без воздухоочистителя. Это приведет к быстрому износу двигателя.



Это

Полусухой элемент

① Снимите крыльчатую гайку и крышку воздухоочистителя и извлеките фильтрующий элемент.

② Для очистки элемента применяйте невоспламеняемые или с высокой температурой воспламенения моющие средства.

После очистки просушите элемент.

③ Пропитайте элемент чистым моторным маслом, после чего просушите его.

④ Установите на прежнее место элемент и крышку воздухоочистителя.

2. Очистка свечи зажигания

- Снимите слой нагара, прикипевшего к электроду
- Отполируйте электрод наждачной бумагой или металлической щеточкой
- Отрегулируйте зазор электрода

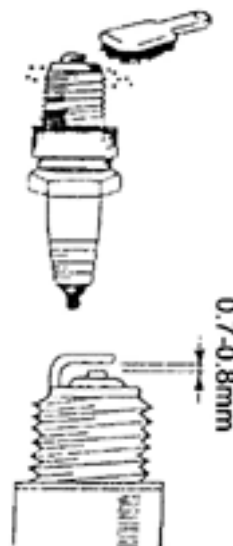

3. Очистка топливного фильтра

- Выньте фильтр из топливного бака
- Промойте фильтр в растворителе
- Протрите насухо
- Поставьте фильтр назад в топливный бак

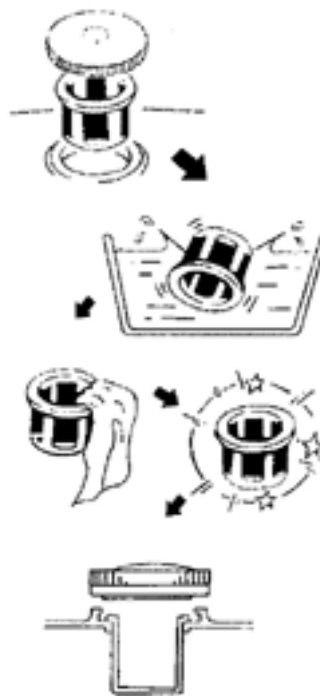

4. Очистка колпачка для осадка в топливном кране



- Выньте колпачок из топливного крана
- Очистите колпачок от содержимого
- Вставьте в колпачок новое уплотнительное кольцо

7. Хранение двигателя

Если двигатель предполагается хранить длительное время, необходимо выполнить следующее:

1. Слить горючее из бака и машинное масло из картера.
2. Снять свечу зажигания, долить в цилиндр около 2-3 см³ машинного масла и поставить свечу на место. Потянуть за ручку стартера до ощущения сопротивления. В это время во избежание коррозии в камере сгорания закрываются впускной и выхлопной клапаны.
3. Очистите корпус двигателя чистой тканью.
4. Храните двигатель в сухом и непыльном месте
5. Электрический стартер: отсоедините аккумулятор, заряжайте аккумулятор каждый месяц.

8. Устранение неполадок

Не удается запустить двигатель?

1. Нормально ли зажигание?
 - Переведен ли переключатель двигателя в положение ВКЛ?
 - Выньте свечу зажигания и, если та загрязнена, почистите или замените ее.
2. Достаточно ли натяжение?
 - Убедитесь в этом, медленно потянув за ручку стартера. Если натяжение недостаточное, проверьте, крепко ли затянута свеча зажигания. Если она шатается, затяните ее.
3. Засасывает ли топливо в камеру сгорания?
 - Открыт ли топливный кран?
 - Закройте рычаг воздушной заслонки, потяните ручку стартера несколько раз, затем выньте свечу зажигания. Если кончик свечи зажигания влажный, значит, топливо в камеру попадает.
 - Если топливо не засасывается, проверьте, не засорился ли топливный фильтр.
 - Если двигатель не запускается, несмотря на то, что топливо попадает в камеру сгорания, поменяйте топливо на другое.

Если двигатель не завелся после всех вышеупомянутых проверок, обратитесь к дистрибьютору или в ремонтную мастерскую.

СПРАВОЧНИК ПОЛЬЗОВАТЕЛЯ

Содержание

Содержание	44
1. Картер в сборе	45
2. Крышка картера в сборе	47
3. Поршень коленчатого вала и шатун в сборе	47
4. Крышка цилиндра и головка цилиндра в сборе	49
5. Комбинация распределительного вала и коромысла клапана	51
6. Ножной стартер	52
7. Карбюратор в сборе	53
8. Воздушный фильтр в сборе	53
9. Система управления и регулирования	54
10. Глушитель в сборе	56
11. Топливный бак в сборе	57
12. Маховик в сборе	58
13. Ярлыки	59
14. Принципиальная электрическая схема	60

1. Картер в сборе

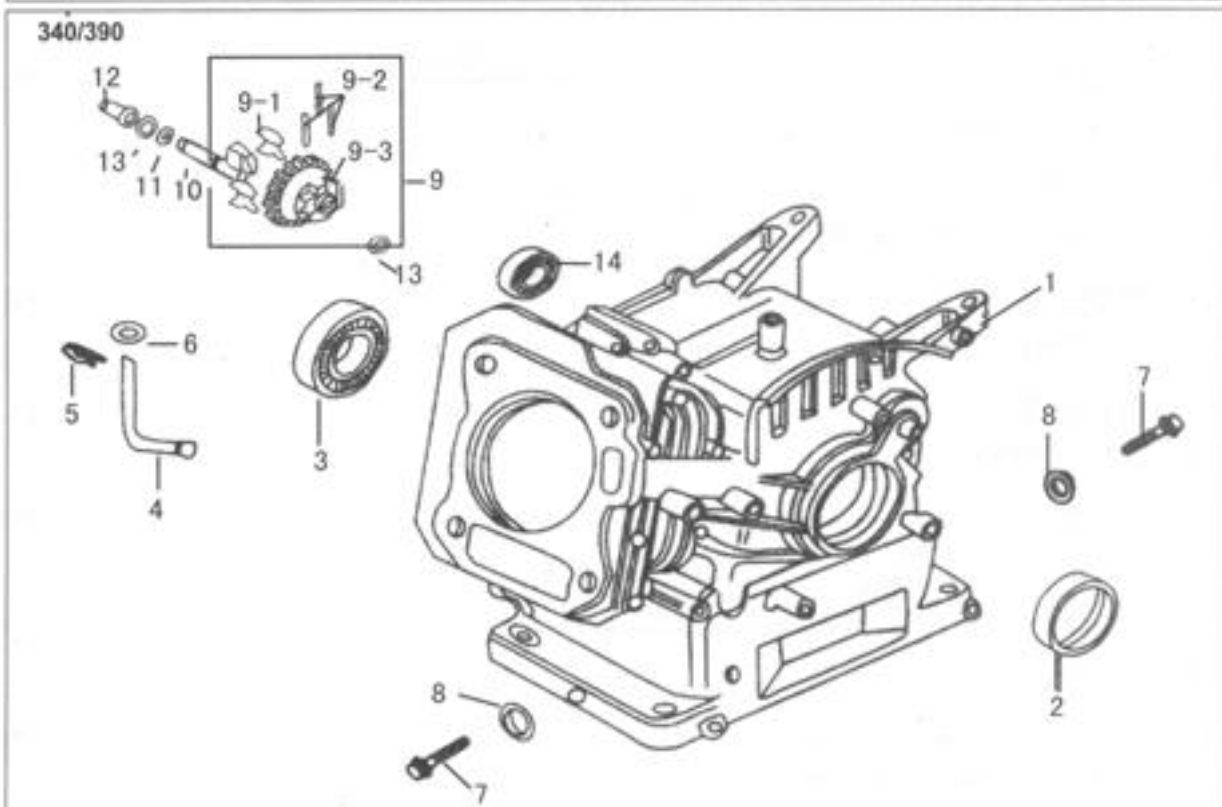
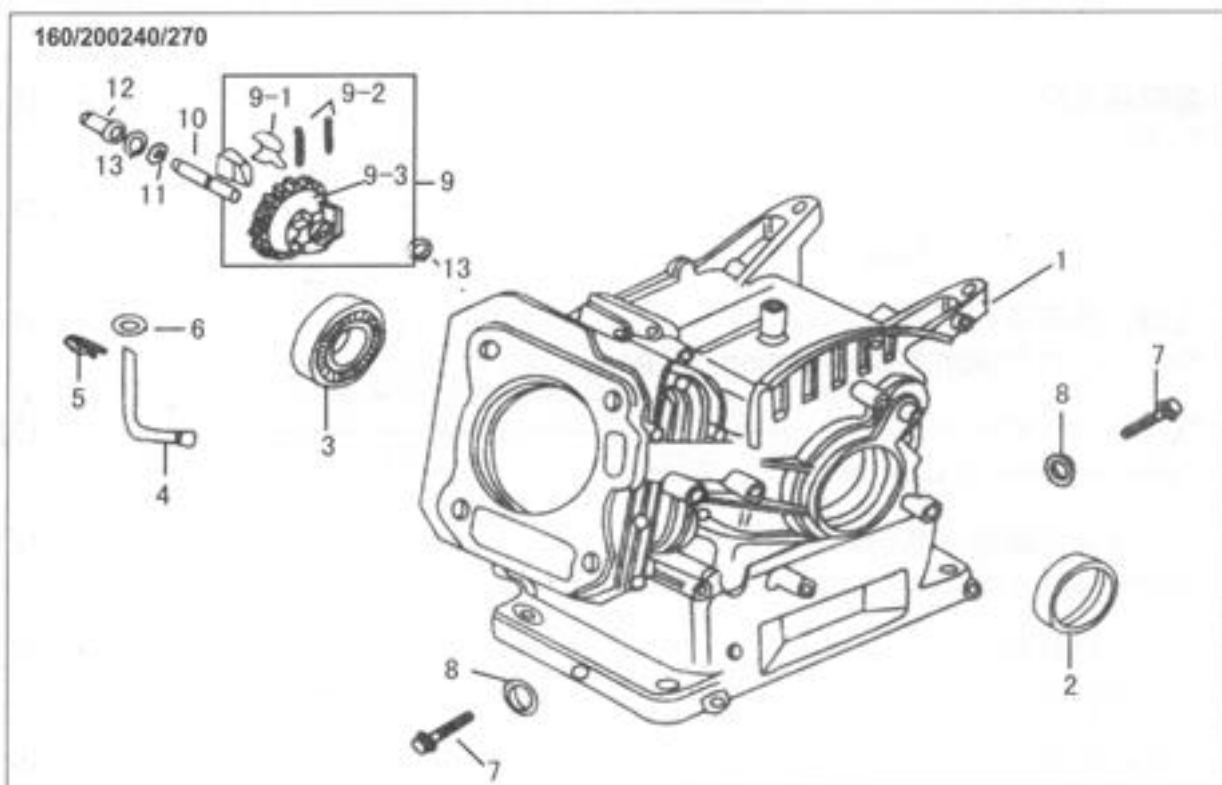

1. Картер в сборе

	Код			Описание			Количество		
	160	240	340	160	240	340	160	240	340
	200	270	390	200	270	390	200	270	390
101	16001001	24001001	34001001	Картер			1	1	1
	20001001	27001001	39001001				1	1	1
102	YF254125	YF304608	YF355206	Сальник					
				25x41,25x6	30x46x8	35x52x6	1	1	1
103	ZC6205	ZC6206	ZC6207	Круглый шарикоподшипник					
				6205	6206	6207	1	1	1
104	16001002	24001002	34001002	Рукоятка рычага регулятора			1	1	1
105	16001003		24001003	Зажим					
				8мм	10мм		1	1	
106	16001004		24001004	Плоская шайба					
				Ø6мм	Ø10мм		1	1	
107	LSB10015			Болт сливной пробки M10x15			2		
108	16001004			Шайба сливной пробки			2		
109	16001100	24001100	34001100	Комплект регулятора			1	1	1
1091	16001101	24001101	34001101	Груз регулятора			2	2	3
1092	16001102	24001102	34001102	Груз регулятора, штырь			2	2	3
1093	16001103	24001103	34001103	Регулирующий механизм			1	1	1
110	16001006	24001006	34001006	Вал регулятора			1	1	1
111	16001007			Зажим вала регулятора			1		
112	16001008	24001008	34001008	Регулятор			1	1	1
113	16001009			Плоская шайба					
				Ø6мм			2		
114			ZC6202	Круглый шарикоподшипник					
						6202			1

2. Крышка картера в сборе

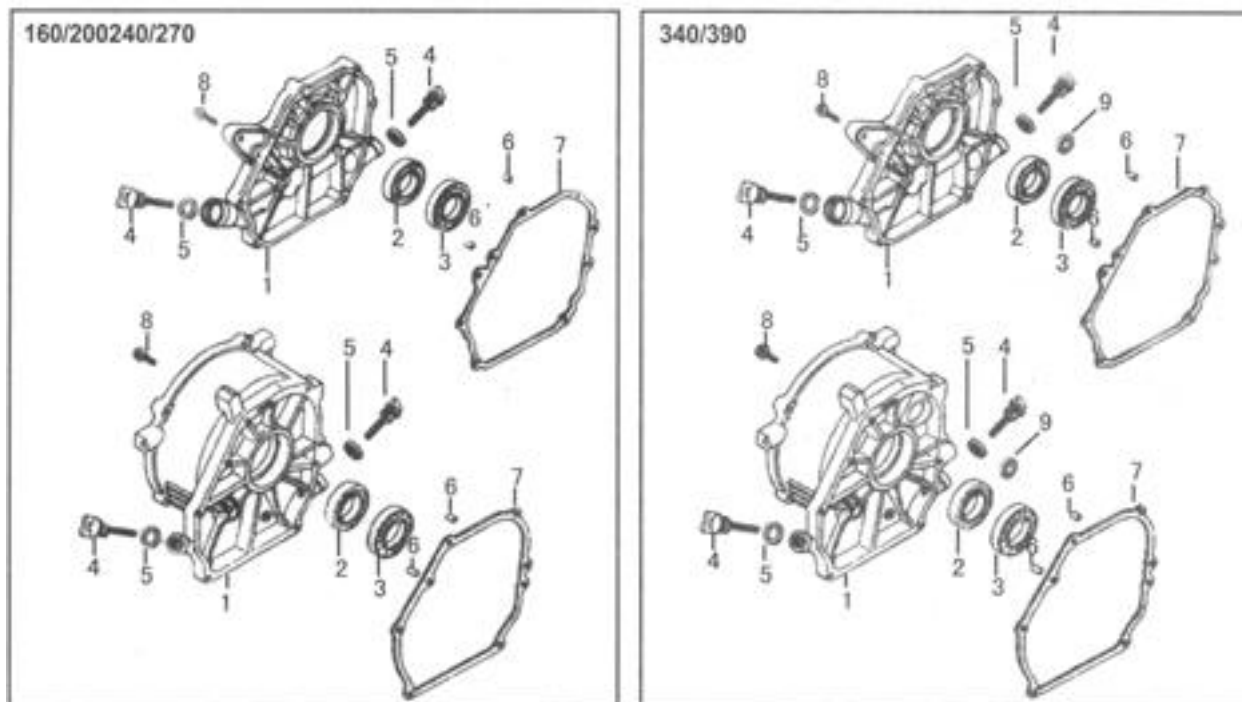

2. Крышка картера в сборе

	Код			Описание			Количество		
	160	240	340	160	240	340	160	240	340
	200	270	390	200	270	390	200	270	390
201	16002001	24002001	34002001	Крышка картера			1	1	1
	20002001								
202	YF2512506	YF304608	YF355206	Сальник					
				25x41,25x6	30x46x8	35x52x6	1	1	1
203	ZC6205	ZC6206	ZC6207	Круглый шарикоподшипник					
				6205	6206	6207	1	1	1
204	16001002	24002002		Колпачок маслозправочного отверстия			1	2	
205	16002003			Прокладка колпачка маслозправочного отверстия			2		
206	XA0814			Установочный штифт Ø 8x14			2		
207	16002004	24002004	34002004	Укупорка крышки корпуса			1	1	1
208	LSC080335	LSC08035		Фланцевый болт					
				M8x32	M8x35		6	7	
209			ZCA6202	Круглый шарикоподшипник					
						6202			1

3. Поршень коленчатого вала и шатун в сборе

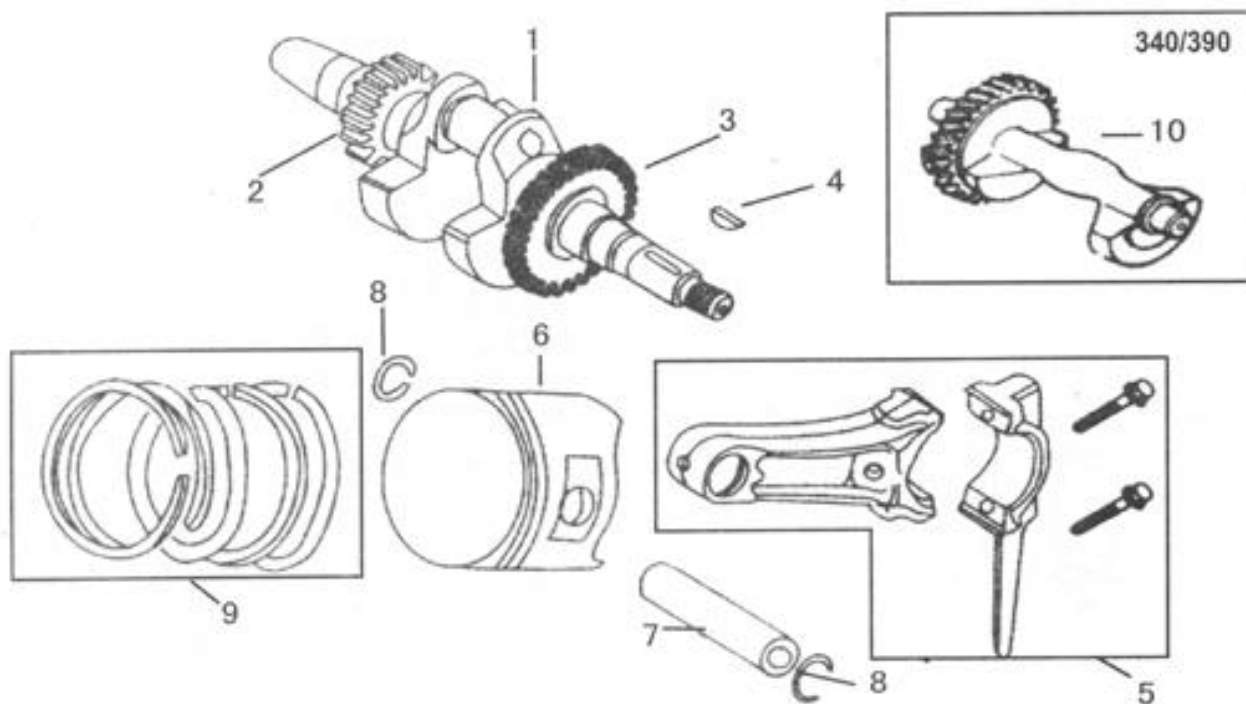

3. Поршень коленчатого вала и шатун в сборе

	Код			Описание			Количество		
	160	240	340	160	240	340	160	240	340
	200	270	390	200	270	390	200	270	390
301	16003001	24003001	34003001	Коленчатый вал			1	1	1
302	16003002	24003002	34003002	Привод механизма распределения			1	1	1
303	16003003	24003003	34003002	Ведущая шестерня			1	1	1
304	УА0418			Сегментная шпонка 4x18			1		
305	16003200	24003200	34003200	Шатун в сборе			1	1	1
306	16003004	24003004	34003004	Поршень			1	1	1
	20003004	27003004	39003004				1	1	1
307	16003005	24003005	34003005	Поршневой палец			1	1	1
		27003005	39003005				1	1	1
308	16003006	24003006	34003006	Зажим поршневого пальца			2	2	2
		27003006	39003006				2	2	2
309	16003300	24003300	34003300	Комплект поршневых колец			1	1	1
		27003300	39003300						
310			34003008			Уравновешивающий вал			1

4. Крышка цилиндра и головка цилиндра в сборе

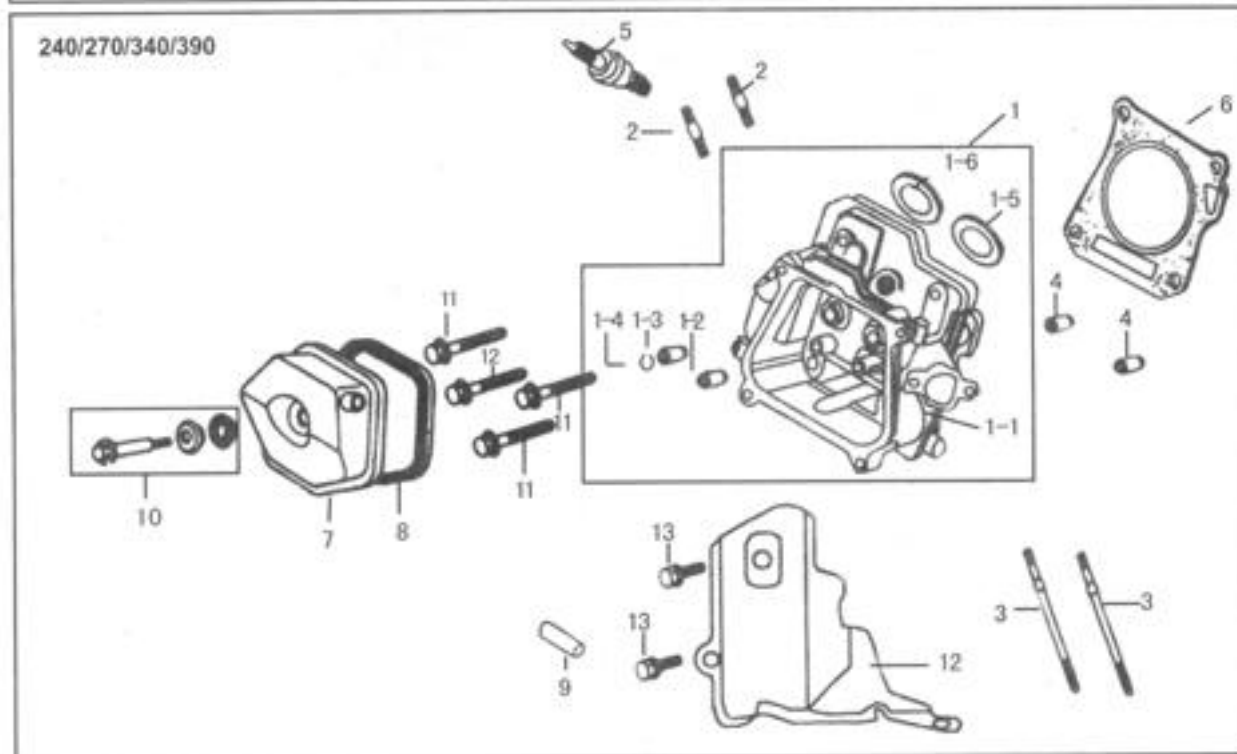
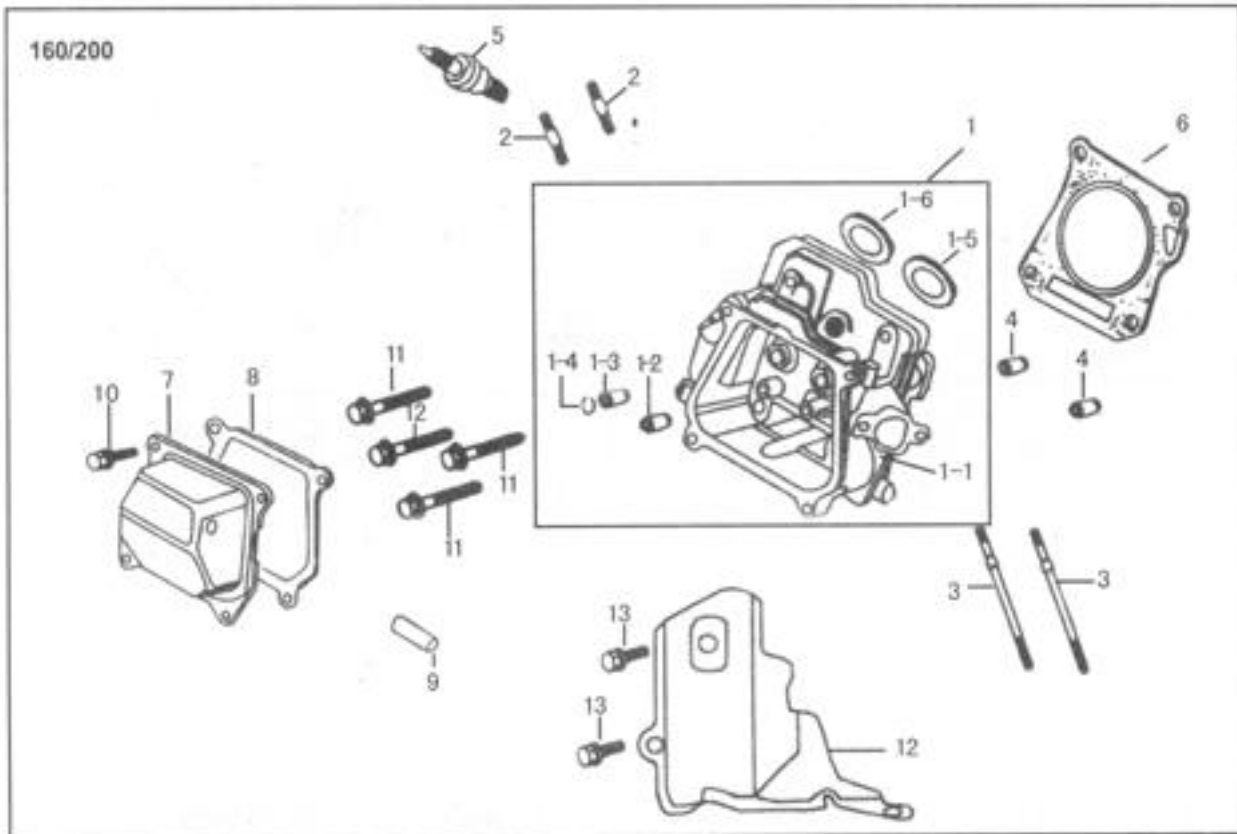

4. Крышка цилиндра и головка цилиндра в сборе

	Код			Описание			Количество		
	160	240	340	160	240	340	160	240	340
	200	270	390	200	270	390	200	270	390
401	16004100	24004100	34004100	Головки цилиндра			1	1	1
	20004100	27004100	39004100						
4011	16004101	24004101	34004101	Корпус головки цилиндра			1	1	1
	20004101		39004101						
4012	16004102	24004102		Направляющая впускного клапана			1	1	1
4013	16004103	24004103		Направляющая выхлопного клапана			1	1	1
4014	16004104	24004104	34004104	Зажим направляющей клапана			1		
4015	16004105	24004105	34004105	Посадочное место впускного клапана			1	1	1
4016	16004106	24004106	34004106	Посадочное место выпускного клапана			1	1	1
402	LZA08042	LZA08048		Шпилька с резьбой					
				AM8x32	AM8x48		2		
403	LZA06110	LZB68123	LZA68131	Шпилька с резьбой					
				AM6x110	AM6-8x123	AM6-8x131	2		
404	XA1016	XA1220	XA1220	Установочный штифт					
				Ø10x16	Ø12x20	Ø12x20	2	2	2
405	16004200		34004200	Свеча зажигания					
				T4197J		F7TC	1		1
406	16004001	24004001	34004001	Прокладка головки цилиндра			1	1	1
407	16004300	24004300		Крышка головки			1	1	
408	16004002	24004002		Укупорка крышки головки			1	1	
409	16004003	24001008	34001008	Вентиляционная труба			1	1	1
410	LSB06012			Фланцевый болт					
				M6x12	Болт крышки головки		4	1	
411	16004004	24004004		Фланцевый болт					
				M8x60	M10x80		4	4	4
412	16004005	24004005	34004005	Щиток защиты от ветра			1	1	1
413	LSB06012			Фланцевый болт					
				M6x12			2		

5. Комбинация распределительного вала и коромысла клапана

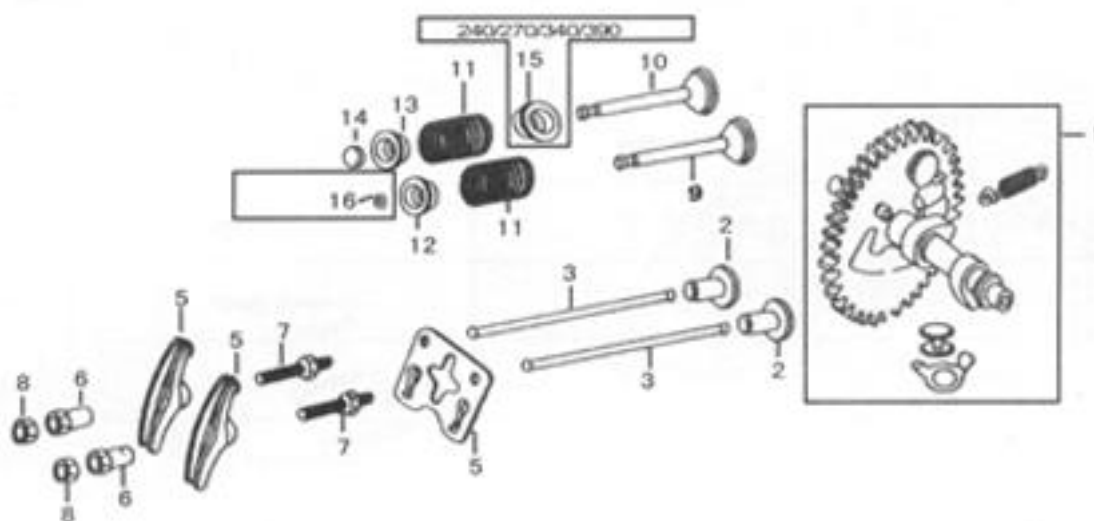

5. Комбинация распределительного вала и коромысла клапана

	Код			Описание			Количество		
	160	240	340	160	240	340	160	240	340
	200	270	390	200	270	390	200	270	390
501	16005100	24005100	34005100	Распределвал в сборе			1	1	1
	20005100	27005100	39005100				1	1	1
502	16005001	24005001		Стойка клапана			2	2	
	20005001								
503	16005002	24005002	34005002	Шток			2	2	2
504	16005003	24005003		Направляющая пластина штока			1	1	
505	16005201	24005201		Коромысло клапана			2	2	
506	16005202		Ось коромысла			2			
507	16005203		Шарнирный болт M8xL			2			
508	16005204		Регулировочная гайка шарнира			2			
509	16005004	24005004	34005004	Впускной клапан			1	1	1
510	16005005	24005005	34005005	Выхлопной клапан			1	1	1
511	16005006	24005006		Пружина клапана			2	2	
512	16005007	24005007		Посадочное место пружины впускного клапана			1	1	1
513	16005008	24005008		Посадочное место пружины выхлопного клапана			1	1	1
514	16005009	24005009		Поворотный механизм клапана			1	1	1
515		24005010		Держатель пружины выхлопного клапана			1		
516									

6. Ножной стартер

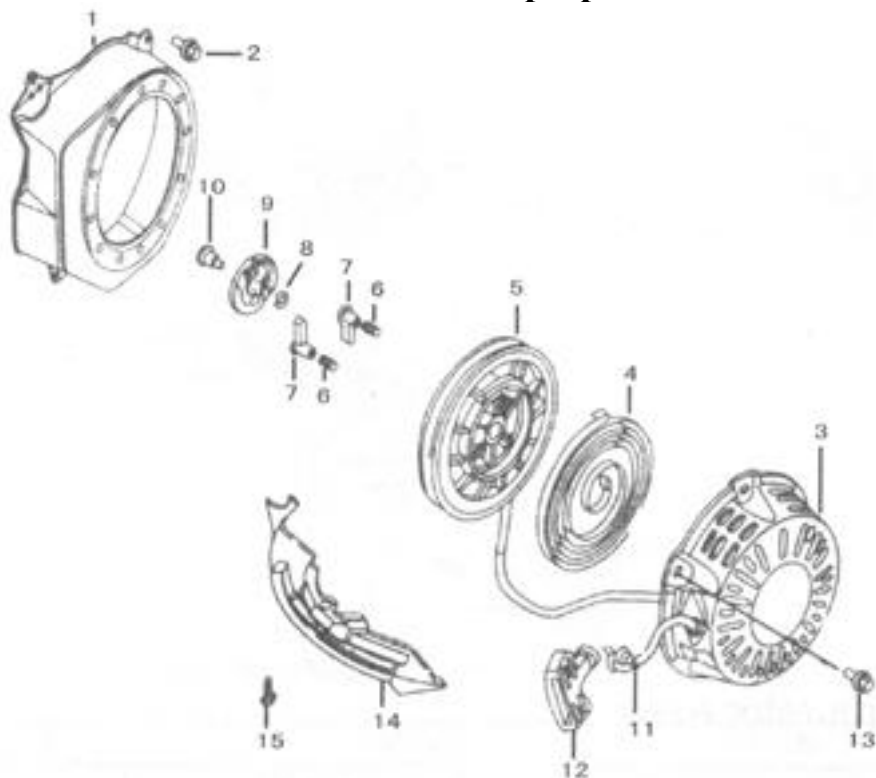

6. ручной стартер

	Код			Описание			Количество		
	160	240	340	160	240	340	160	240	340
	200	270	390	200	270	390	200	270	390
601	16006100	24006100	34006100	Кожух вентилятора			1	1	1
602	LSB06012			Винт М6х12			4		
603	16006201	24006201	34006201	Кожух			1	1	1
604	16006202	24006202	34006202	Спиральная пружина			1	1	1
605	16006203	24006203	34006203	Шкив стартера			1	1	1
606	16006204	24006204	34006204	Пружина храповика			2	2	2
607	16006205	24006205	34006205	Храповик			2	2	2
608	16006206	24006206	34006206	Скользящая пружина			1	1	1
609	16006207	24006207	34006207	Крышка пружины			1	1	1
610	16006208	24006208	34006208	Установочный винт			1	1	1
611	16006209	24006209	34006209	Трос			1	1	1
612	16006210	24006210	34006210	Тяговая ручка					
613	LSB06008	LSB06010		Винт					
				М6х8	М6х10		3	3	
614	16006001	24006001	34006001	Щиток			1	1	1
615	LSB06012			Винт М6х12			2		

7. Карбюратор в сборе

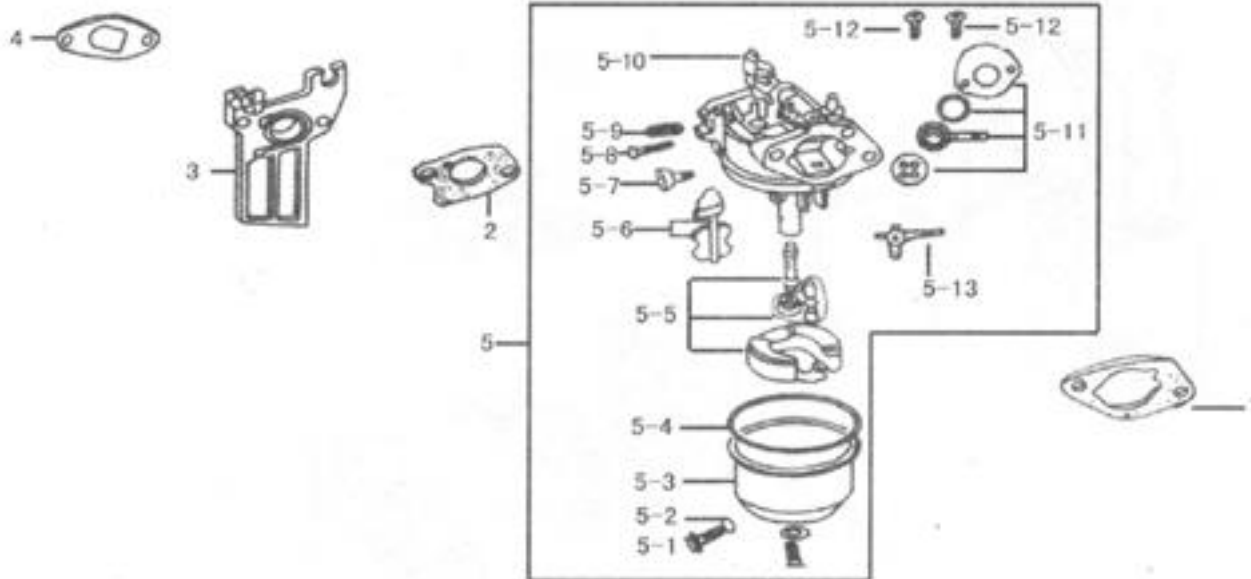

7. Карбюратор в сборе

	Код			Описание			Количество		
	160	240	340	160	240	340	160	240	340
	200	270	390	200	270	390	200	270	390
701	16007001	24007001	34007001	Прокладка воздушного фильтра			1	1	1
702	16007002	24007002	34007002	Прокладка карбюратора			1	1	
703	16007003	24007003	34007003	Соединительный блок			1	1	1
704	16007004	24007004	34007004	Прокладка впускного отверстия			1	1	
705	16007100	24007100	34007100	Карбюратор в сборе			1	1	1
	20007100		34007100						1
7051	16007101			Винт сливного отверстия поплавковой камеры			1		
7052	16007102			Шайба			1		
7053	16007103	24007103		Поплавковая камера			1	1	
7054	16007104	24007104		Прокладка поплавковой камеры			1	1	
7055	16007105	24007105		Поплавок			1	1	
7056	16007106	24007106		Дросселирующая заслонка			1	1	
7057	16007107			Винт регулировки оборотов холостого хода			1		
7058	16007108			Винт регулирования состава смеси			1		
7059	16007109			Пружина, винт регулирования состава смеси			1		
70510	16007100	24007110	34007110	Дроссельный блок			1	1	1
		27007100	39007110					1	1
70511	16007111			Блок управления акселерографом			1	1	1
70512	16007112			Болт М4			2	2	2
70513	16007113	24007113		Рычаг дросселирующей заслонки			1	1	1

8. Воздушный фильтр в сборе

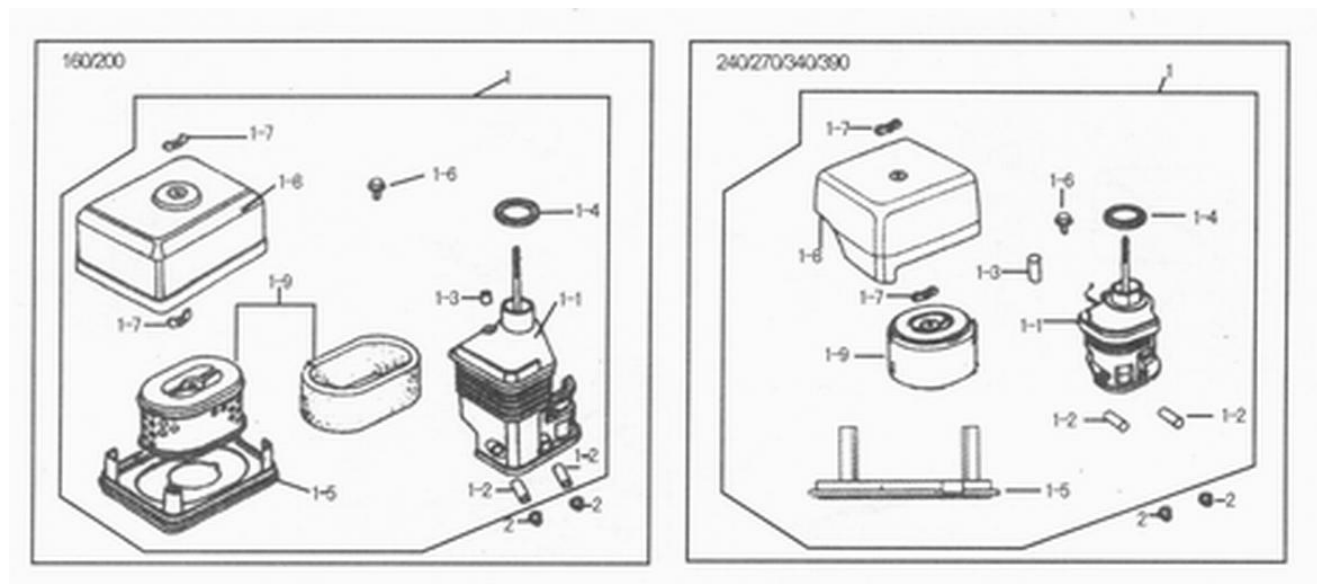

8. Воздушный фильтр в сборе

	Код			Описание			Количество		
	160	240	340	160	240	340	160	240	340
	200	270	390	200	270	390	200	270	390
801	16008100	24008100	34008100	Корпус воздушного фильтра			1	1	1
8011	16008101	24008101		Колено воздушного фильтра			1	1	1
8012	16008102	24008102		Манжета А воздушного фильтра			2	2	2
8013	16008103	24008103		Манжета В воздушного фильтра			1	1	1
8014	16008104	24008104		Укупорка колена			1	1	1
8015	16008105	24008105	34008105	Основание воздушного фильтра			1	1	1
8016	LSB04010			Фланцевый болт М 4х10			2		
8017	LMD06			Гайка М6 крышки воздушного фильтра			2		
8018	16008106	24008106		Крышка воздушного фильтра			1	1	1
8019	16008107	24008107		Фильтрующий элемент			1	1	1
802	LMD06			Фланцевая гайка М6			2		

9. Система управления и регулирования

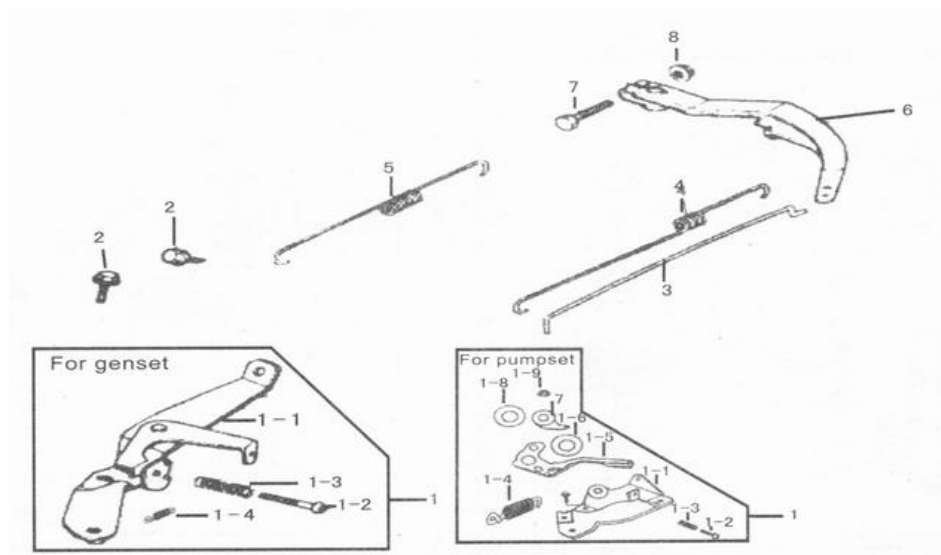

9. Система управления и регулирования

	Код			Описание			Количество		
	160	240	340	160	240	340	160	240	340
	200	270	390	200	270	390	200	270	390
901	16009100	24009100	34009100	Регулятор скорости в сборе			1	1	1
9011	16009101	24009101	34009101	Опора регулятора скорости			1	1	1
9012	LDA06035			Фигурный винт М6х35			1		
9013	16009102			Регулирующая пружина управления			1		
9014	16009103	24009103		Отжимная пружина регулятора			1	1	
9015	16009104	24009104		Ручка			1	1	
9016	16009105	24009105		Шайба			1	1	
9017	16009106	24009106		Направляющая панель			1	1	
9018	16009107	24009107		Вкладыш пружины			1	1	
9019	LMB06			Болт М6			1		
902	LSB06012			Фланцевый болт М6х12			2		
903	16009001	24009001	34009001	Тяга регулятора			1	1	1
904	16009002	24009002	34009002	Возвратная пружина дросселя			1	1	1
905	16009003	24009003		Пружина регулятора			1	1	
906	16009004	24009004	34009004	Плечо регулятора			1	1	1
907	16009005			Болт М6х12 плеча регулятора			1		
908	LMB06			Болт М6			1		

10. Глушитель в сборе

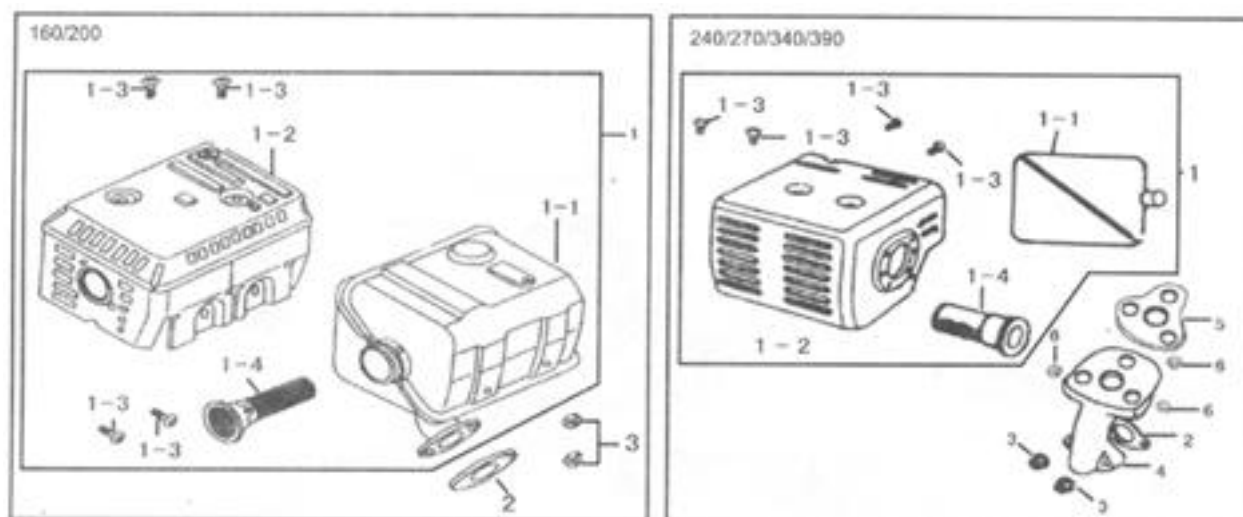

10. Глушитель в сборе

	Код			Описание			Количество		
	160	240	340	160	240	340	160	240	340
	200	270	390	200	270	390	200	270	390
1001	16010100	24010100	34010100	Глушитель в сборе			1	1	1
10011	16010101	24010101	34010101	Глушитель			1	1	1
10012	16010102	24010102	34010102	Защитный кожух глушителя			1	1	1
10013	LDA05008			Саморез M5x8			4		5
10014	16010103	24010103		Искрогаситель			1	1	1
1002	16010001	24010001		Прокладка глушителя			1	1	
1003	LMA0801			Шестигранная гайка 8мм			2		
1004		24010200			Выхлопная трубка			1	1
1005		24010300	34010300		Прокладка глушителя			1	1
1006		LMB08			Фланцевая гайка M8			3	

11. Топливный бак в сборе

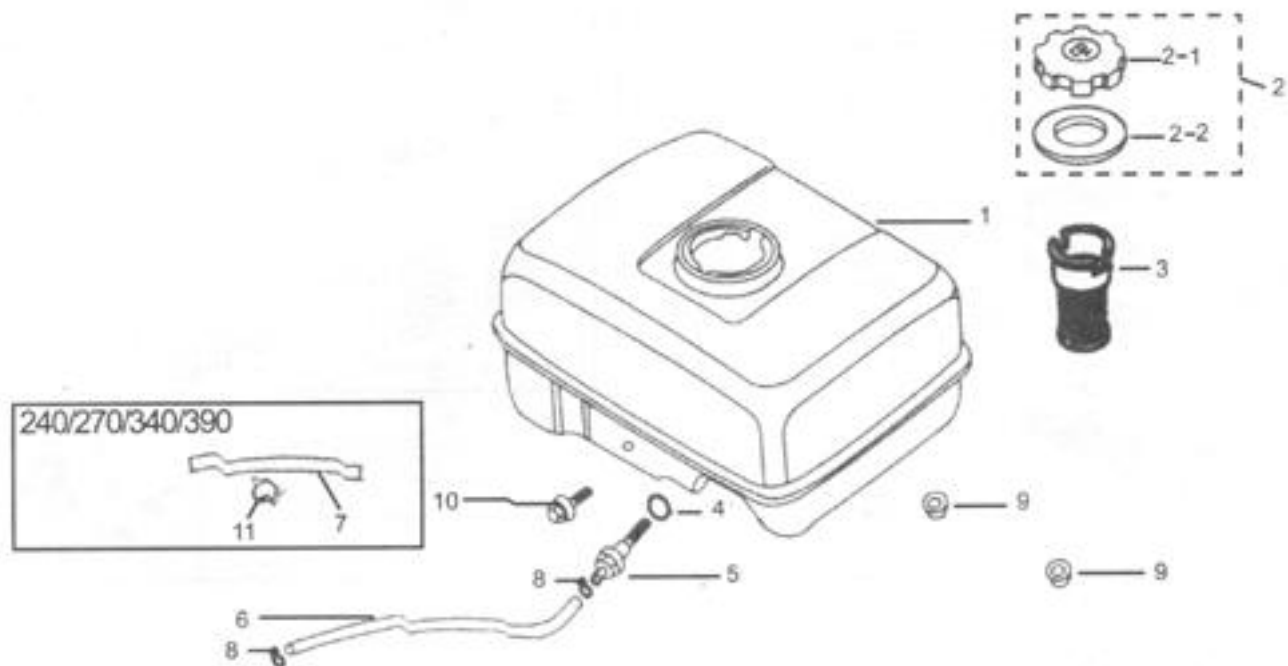

11. Топливный бак в сборе

	Код			Описание			Количество		
	160	240	340	160	240	340	160	240	340
	200	270	390	200	270	390	200	270	390
1101	16011100	24011100	34011100	Топливный бак			1	1	1
1102	16011200			Сборка колпачка топливного фильтра			1		
11021	16011201			Колпачок топливного фильтра			1		
11022	16011202			Укупорка колпачка топливного фильтра			1		
1103	16011001			Колпачок фильтра			1		
1104	16011002			Уплотнительное кольцо 14мм			1		
1105	16011003	24011003		Шарнир топливного бака			1	1	
1106	16011004	24011004	34011004	Топливопровод					
				M4,5x140	M4,5x150	M4,5x160	1	1	1
1107	24011005			Резиновая трубка маслопровода			1	1	
1108	16011006			Зажим трубки			2		
1109	LMB06	LMB08		Фланцевая гайка					
				M6	M8		2	2	
1110	LSB06022	LSB08022		Фланцевый болт			1		
				M6x25	M8x28		1	2	
1111	24011007		34011007	Зажим масляной трубки			1 1		

12. Маховик в сборе

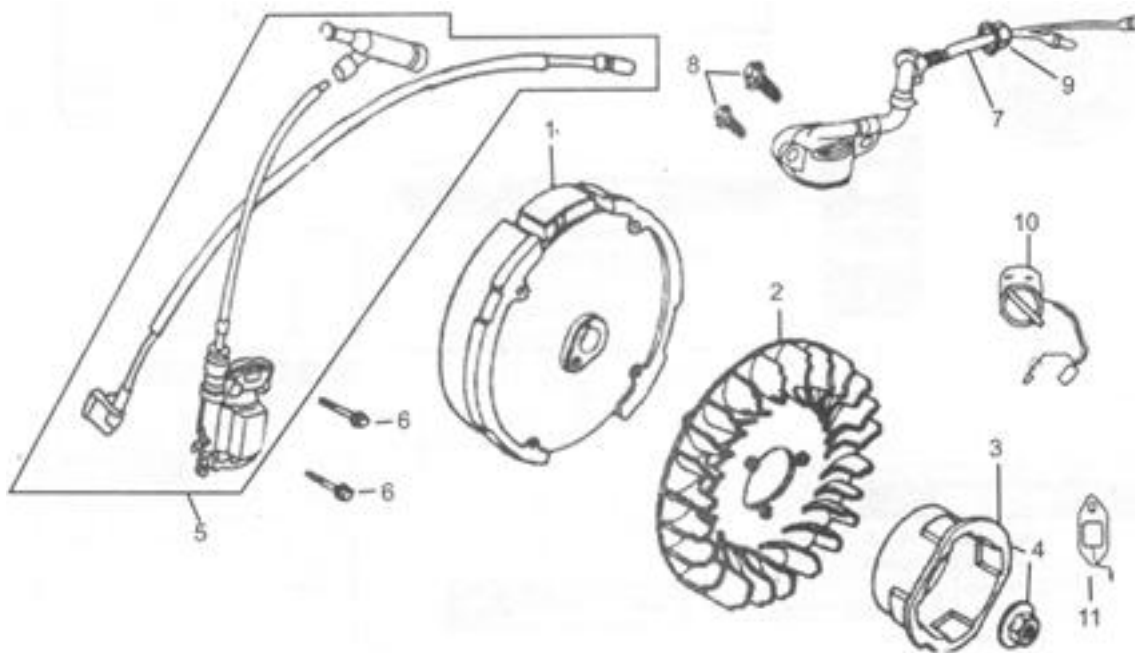

12. Маховик в сборе

	Код			Описание			Количество		
	160	240	340	160	240	340	160	240	340
	200	270	390	200	270	390	200	270	390
1201	16012100	24012100	34012100	Маховик			1	1	1
1202	16012001	24012001	34012001	Охлаждающий вентилятор			1	1	
1203	16012002	24012002	34012002	Шкив стартера			1	1	1
1204	16012003	24012003	34012003	Специальная гайка М14 маховика			1		
1205	16012004	24012004	34012004 39012004	Катушка зажигания			1	1	1
1206	LSB06022			Фланцевый болт М6х25			2		
1207	16012005			Масляный датчик			1		
1208	LSB06012			Фланцевый болт М6х25			2		
1209	LMB10			Специальная гайка М10			1		
1210	16012006			Переключатель остановки двигателя в сборе			1		
1211	16012007			Диод			1		

13. Ярлыки

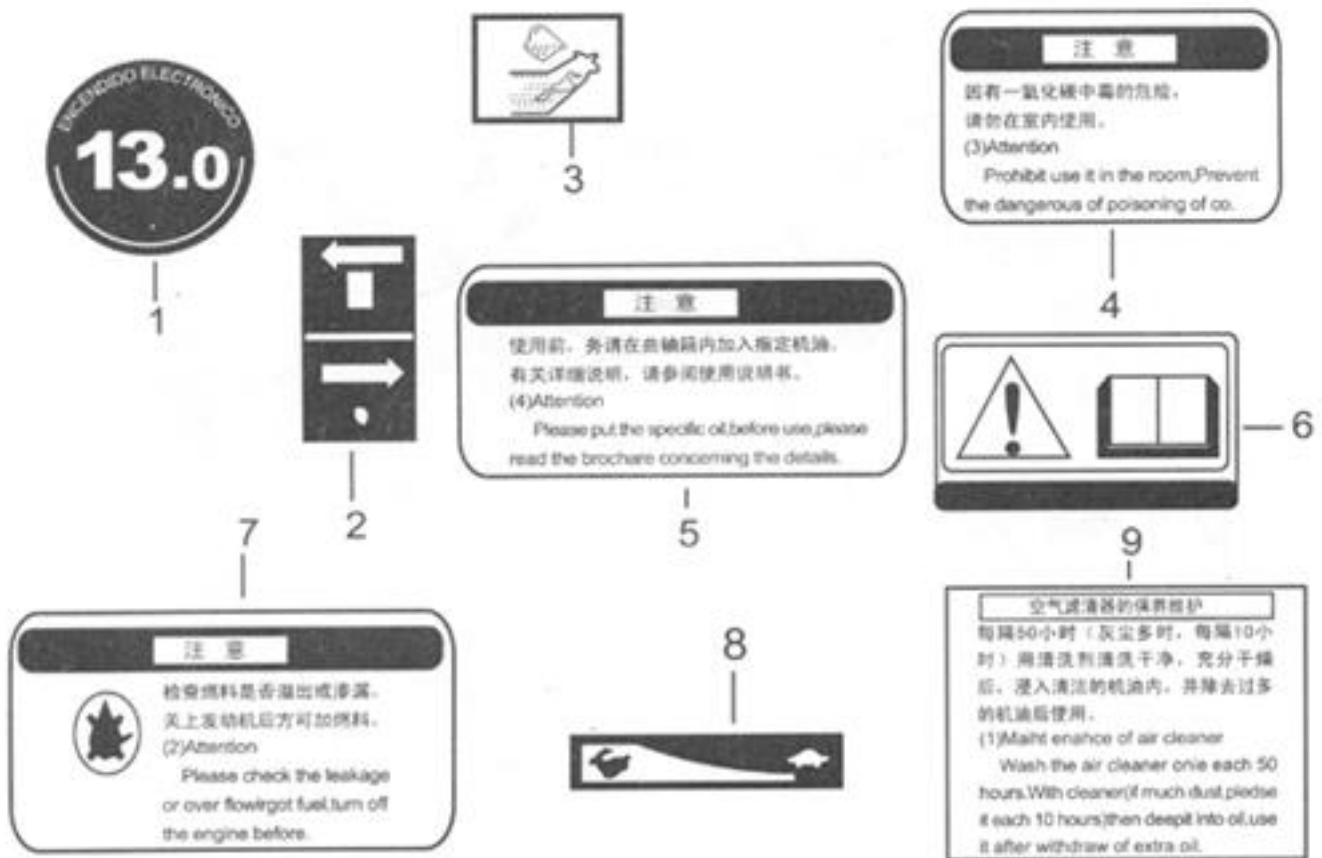

④ Включать в закрытом помещении запрещается! Возможно отравление угарным газом

⑤ (4) Внимание!

Пожалуйста, доливайте специальное масло. Перед использованием прочтите брошюру «Инструкция по эксплуатации» с подробной информацией.

⑦ (2) Внимание!

Пожалуйста, проверьте, нет ли утечек или перетекания топлива, предварительно выключив двигатель.

⑨ (1) Техобслуживание воздушного фильтра

Промывайте воздушный фильтр каждые 50 часов (если загрязнение сильное, пожалуйста, промывайте фильтр каждые 10 часов работы) в растворителе, затем опустите в масло. Используйте, удалив лишнее масло.

14. Принципиальная электрическая схема

Комбинация переключателя

	IG	E	ST	BAT
ВЫКЛ	○—○			
ВКЛ				
ЗАПУСК			○—○	

Блок управления

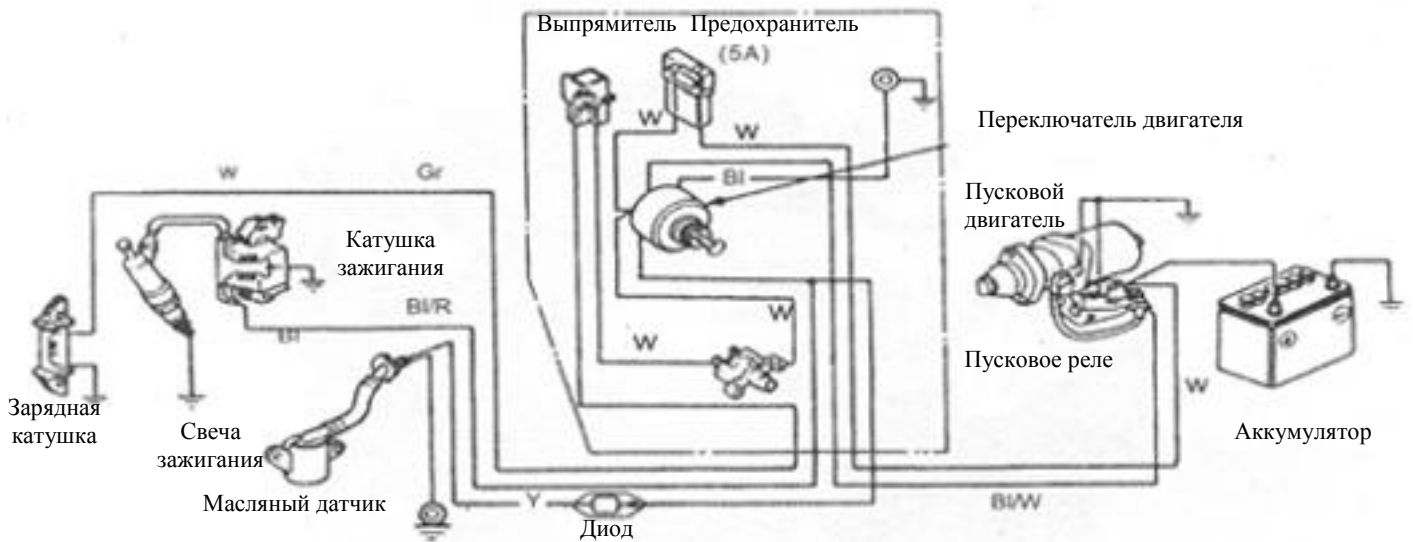

Электрическая схема (для запуска с электрическим стартером)

Обозначения:

Bl	Черный	Gr	Серый
Y	Желтый	R	Красный
W	Белый	G	Зеленый

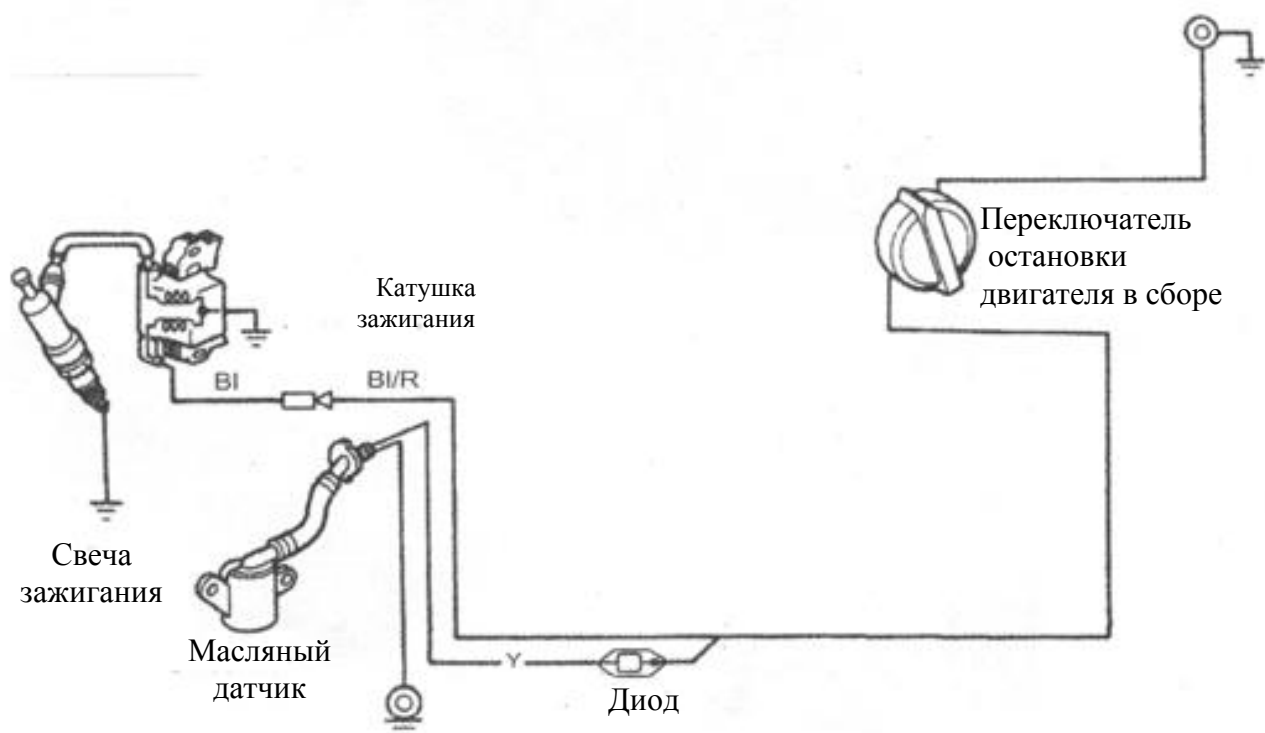

Обозначения:

B1	Черный
Y	Желтый
W	Белый

Примечание: Схема для других типов двигателя, за исключением двигателей с электрическим стартером, может отличаться от приведенной выше.

ГАРАНТИЙНЫЕ ОБЯЗАТЕЛЬСТВА:

Изготовитель гарантирует работоспособность изделия в течение 12 месяцев с момента продажи. Несоблюдение приведенных в настоящем руководстве инструкций служит основанием для отклонения претензий со стороны потребителя. Все расходы, связанные с транспортировкой агрегата, несет потребитель.

Гарантийные обязательства выполняются только в случае соблюдения установленной продолжительности ежедневной непрерывной работы моторной почвофрезы 4 часа при соблюдении приведенных в настоящем руководстве условий эксплуатации.

Для гарантийного ремонта предъявите настоящее руководство с отметкой о дате продажи, подписью продавца и штампом предприятия торговли; оригинал кассового чека или товарный чек. При отсутствии одного из этих документов гарантия не будет иметь силы. Все условия гарантии соответствуют действующему законодательству Украины. Вместе с тем, полномочные представители, оставляют за собой право отказа от бесплатного гарантийного ремонта в случае, если:

- Нарушены правила эксплуатации, описанные в настоящем руководстве.
- Применялись насадки, не предназначенные для данного изделия.
- Имело место обслуживание вне гарантийной мастерской, попытка самостоятельно устранить дефект или монтаж не предназначенных деталей.
- Дефект является результатом естественного износа.
- Неисправность возникла в результате механического повреждения или небрежной эксплуатации, которые повлекли за собой нарушение работоспособности.
- Повреждены принадлежности и насадки, являющиеся неотъемлемой частью изделия.
 - Повреждение изделия вызвано попаданием внутрь его посторонних предметов, веществ и жидкостей.
- При отказе 2-х или более функциональных узлов, влияющих на работу друг друга.
- Пользователем была нарушена целостность изделия в течение гарантийного срока: вскрыты пломбы, нарушена сохранность состава специальной краски в месте крепежа, имеются следы применения механических средств на винтах, надрезаны наклейки или защитные голограммы.
- В случае если частично или полностью отсутствует заводской серийный номер .

ИЗДЕЛИЕ: _____

Заводской № _____

**Изделие комплектно. Механические повреждения отсутствуют.
Изделие проверено на всех режимах. Замечаний нет.**

Предпродажная подготовка произведена (Ф.И.О., подпись)

Данный талон является гарантийным обязательством и договором между продавцом и покупателем на бесплатный гарантийный ремонт или техническое обслуживание мотрной почвофрезы по неисправностям, являющимися следствием производственных дефектов. Соглашение сторон: «Изделие проверялось в присутствии покупателя, исправно, укомплектовано, сохранена целостность внутреннего устройства. Всю необходимую мне для пользования данным изделием информацию и руководство на русском языке от продавца получил, с условиями гарантии ознакомлен, правильность заполнения данного руководства и гарантийных талонов проверил».

Подпись покупателя _____ Подпись лица, осуществляющего продажу _____

<p style="text-align: center;">Корешок талона № 1.</p> <p>На гарантийный ремонт (на техническое обслуживание) Наименование изделия _____ заводской номер _____ Дата выпуска «_» _____ 200 г. Дата продажи «_» _____ 200 г. Предприятие торговли _____ Исполнитель (фамилия, имя, отчество) _____</p> <p>Организация-исполнитель (наименование предприятия и его адрес) _____</p> <p>Изъят «_» _____ 200 г. -----Линия отреза-----</p> <p style="text-align: center;">Талон № 1.</p> <p>На гарантийный ремонт (на техническое обслуживание) Наименование изделия _____ заводской номер _____ Дата выпуска «_» _____ 200 г. Дата продажи «_» _____ 200 г. Продан предприятием торговли (наименование предприятия и его адрес) _____</p> <p>Подпись продавца и штамп магазина _____</p> <p>Выполнены работы _____</p> <p>Исполнитель (фамилия, имя, отчество) _____</p> <p>Подпись покупателя и его контактная информация _____</p> <p>Организация-исполнитель (наименование предприятия и его адрес) _____</p> <p>Штамп организации-исполнителя _____</p> <p>должность и подпись руководителя организации-исполнителя, выполнившего ремонт _____</p>	<p style="text-align: center;">Корешок талона № 1.</p> <p>На гарантийный ремонт (на техническое обслуживание) Наименование изделия _____ заводской номер _____ Дата выпуска «_» _____ 200 г. Дата продажи «_» _____ 200 г. Предприятие торговли _____ Исполнитель (фамилия, имя, отчество) _____</p> <p>Организация-исполнитель (наименование предприятия и его адрес) _____</p> <p>Изъят «_» _____ 200 г. -----Линия отреза-----</p> <p style="text-align: center;">Талон № 1.</p> <p>На гарантийный ремонт (на техническое обслуживание) Наименование изделия _____ заводской номер _____ Дата выпуска «_» _____ 200 г. Дата продажи «_» _____ 200 г. Продан предприятием торговли (наименование предприятия и его адрес) _____</p> <p>Подпись продавца и штамп магазина _____</p> <p>Выполнены работы _____</p> <p>Исполнитель (фамилия, имя, отчество) _____</p> <p>Подпись покупателя и его контактная информация _____</p> <p>Организация-исполнитель (наименование предприятия и его адрес) _____</p> <p>Штамп организации-исполнителя _____</p> <p>должность и подпись руководителя организации-исполнителя, выполнившего ремонт _____</p>
------------------------------------------------------------------------------------------------------------------------------------------------------------------------------------------------------------------------------------------------------------------------------------------------------------------------------------------------------------------------------------------------------------------------------------------------------------------------------------------------------------------------------------------------------------------------------------------------------------------------------------------------------------------------------------------------------------------------------------------------------------------------------------------------------------------------------------------------------------------------------------------------------------------------------------------------------------------------------------------------------------------------------------------------------------------------------------------------------------------------------------------------------------------------------------------------------------------------------------	------------------------------------------------------------------------------------------------------------------------------------------------------------------------------------------------------------------------------------------------------------------------------------------------------------------------------------------------------------------------------------------------------------------------------------------------------------------------------------------------------------------------------------------------------------------------------------------------------------------------------------------------------------------------------------------------------------------------------------------------------------------------------------------------------------------------------------------------------------------------------------------------------------------------------------------------------------------------------------------------------------------------------------------------------------------------------------------------------------------------------------------------------------------------------------------------------------------------------------