

BIGGA

БІЛЬШЕ НІЖ ОЧІКУЄШ

RFP-70

Ручна редукторна помпа для пального

Продуктивність: 1 л/об; 50-70 л/хв.
Гофрований оливо-бензостійкий шланг 1,3 м у комплекті
Для бочок 50 л, 200 л та IBC контейнерів
Трьохсекційна всмоктувальна труба
Підшипникові опори валів
Алюмінієвий корпус

ІНСТРУКЦІЯ З ВИКОРИСТАННЯ



BIGGA

БІЛЬШЕ НІЖ ОЧІКУЄШ

Прочитання інструкції забере лише
2-3 хвилини, зате вбереже вас від травм,
а обладнання від зламу й багатьох годин
простою техніки

Ми дуже прагнули створити
якісний та зручний для вас продукт

Якщо ви маєте ідеї щодо
його покращення – щось незручно
або чогось бракує, поділіться,
будь ласка, з нами:

GOOD.IDEAS@BIGGA.COM.UA

Застереження

Техніка пожежної безпеки

Пам'ятайте: випаровування займистих речовин можуть спалахнути або призвести до вибуху. Щоб уникнути цього:

- Працюйте тільки у добре провітрюваному приміщенні.
- Приберіть з робочої зони джерела відкритого вогню або іскріння, наприклад цигарки та електроприлади.
- Тримайте робоче місце чистим від плям займистих речовин.
- Зберігайте паливо у закритих металевих заземлених ємностях.
- Не вмикайте і не вимикайте потужні електричні ланцюги - іскріння в контактах спричинить вибух.
- Працюйте тільки з заземленим обладнанням.
- Ніколи не працюйте з займистими речовинами у шовковому або синтетичному одязі.
- Негайно зупиніть роботу, якщо побачите або почуєте дію електричного або статичного струму і не продовжуйте працювати, поки не усунете джерело струму.
- Тримайте справний вогнегасник у робочій зоні.

Техніка безпеки при роботі з пристроєм

Помилки при роботі можуть коштувати вам здоров'я або життя.

- Не використовуйте пристрій втомлені або у стані алкогольного чи наркотичного сп'яніння.
- Перекачайте тільки ті рідини, що є сумісними з компонентами виробу.
- Щоденно оглядайте пристрій. За потреби негайно замініть пошкоджені частини на справні оригінальні або віднесіть виріб до сервісної служби виробника.
- Не змінюйте та не переробляйте пристрій.
- Використовуйте виріб тільки за призначенням.
- Зберігайте скручені шланги від гострих предметів та джерел тепла.
- Не переміщуйте і не піднімайте пристрій за шланг, якщо він наявний у комплекті.
- Зберігайте пристрій в місцях, недоступних для дітей та тварин.
- Дотримуйтесь правил техніки безпеки.

Захисне спорядження

Завжди вдягайте захисне спорядження щоб уникнути пошкодження очей, шкіри або внутрішніх органів. Список такого спорядження включає (але не обмежується):

- Захисні окуляри.
- Респіратор.
- Захисний одяг, рукавиці і взуття, що рекомендовані виробником речовини, з якою працюєте.

① Правила користування помпою

- Не використовуйте помпу з рідинами, що містять бруд або тверді домішки: пісок, іржа та ін.
- Уникайте падінь помпи. Якщо помпа впала – перевірте цілісність виробу
- Бережіть помпу від джерел тепла або відкритого вогню, прямих сонячних променів, УФ випромінювання.
- При роботі тримайте однією рукою корпус або всмоктувальну трубу помпи, а іншою – рухайте ручку.
- Не спирайтесь на помпу.
- Перед вийманням помпи з ємності зробіть декілька обертів ручки проти год.стр. аби злити с неї залишки речовини, що залишилися всередині корпусу.
- Не намагайтеся замінити пошкоджені деталі помпи, якщо ви не впевнені, що зможете розібрати і зібрати помпу, не пошкодивши її.
- Завжди чітко слідуйте правилам техніки безпеки при роботі з помпою і речовиною, що використовується.

② Комплект постачання

1. Помпа	1 шт
2. Ручка у зборі	1 шт
3. Хомут	1 шт
4. Шланг гофрований 1.3м	1 шт
5. Секція всмоктувальної труби	3 шт
6. Напірна труба	1 шт
7. Фільтр грубої очистки у зборі	1 шт
8. Котушка ФУМ стрічки	1 шт

Деталі помпи (Таблиця №1)

№	Назва	Артикул	Примітка
1	Ручка в зборі	70RFP01	Алюміній (AL), поліпропілен (PP), оцинкована сталь (SG)
2	Шворні помпи	70RFP02	Оцинкована сталь (SG)
3	Передня опорна група	70RFP03	Нітрилова гума (NBR), нержавіюча сталь(SG)
4	Кришка редуктора	70RFP04	Алюміній (AL)
5	Заглушка заливного отвору	70RFP05	Поліпропілен (PP), нітрилова гума (NBR)
6	Прокладка корпусу	70RFP06	Папір
7	Ведуча шестерня з валом ручки	70RFP07	Оцинкована сталь (SG)
8	Редукторна кришка помпи в зборі	70RFP08	Оцинкована сталь (SG), алюміній (AL), нержавіюча сталь (SS)
9	Робоча камера помпи	70RFP09	Алюміній (AL)
10	Задня кришка помпи	70RFP10	Алюміній (AL)
11	Задня опорна група	70RFP11	Нітрилова гума (NBR), нержавіюча сталь(SG)
12	Бочковий адаптер	70RFP12	Алюміній (AL), поліпропілен (PP), оцинкована сталь (SG)
13	Всмоктувальна труба	70RFP13	Оцинкована сталь (SG)
14	Фільтр грубої очистки	70RFP14	Чавун/нержавіюча сталь (SS)
15	Напірна труба	70RFP15	Оцинкована сталь (SG)
16	Хомут напірного шлангу	70RFP17	Оцинкована сталь (SG)
17	Напірний шланг	70RFP16	Поліетилен (PE)

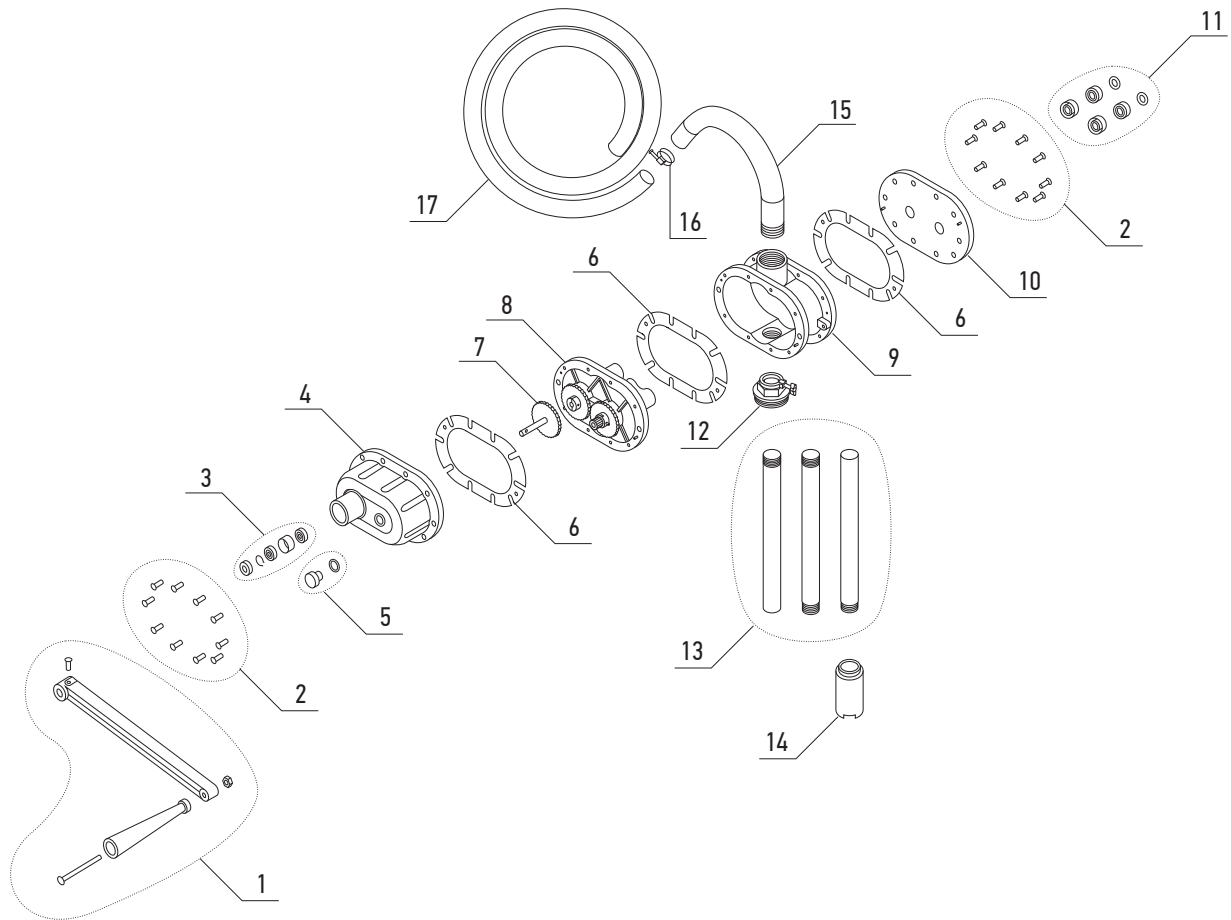

③ Встановлення та використання

3.1. Заземлення

Для безпечного перекачування займистих речовин помпа і робоча ємність має бути заземлена.

Для цього приєднайте дріт заземлення до металевого корпусу помпи або ємності, в яку вкручена помпа.

3.2. Збирання та початок роботи з помпою

Використовуйте PTFE (фум) стрічку або різьбовий герметик для ущільнення різьбових з'єднань, окрім з'єднання бочкового адаптера із ємністю.

1. Вдягніть та зафіксуйте шворнем ручку (1) на валу ведучої шестерні (7).
2. Зберіть всмоктувальну трубу (13) з однієї, двох або трьох секцій.
3. Вдягніть бочковий адаптер (12) на всмоктувальну трубу.
4. Накрутіть на всмоктувальну трубу фільтр грубої очистки (14).
5. Вкрутіть всмоктувальну і напірну (15) трубу в отвори робочої камери (9) до упору.
6. Вкрутіть різьбовий адаптер з помпою в отвір ємності та зафіксуйте помпу у найнижчому положенні шворнем на адаптері.
7. Вдягніть і зафіксуйте хомутом (16) шланг (17) на напірній трубі.
8. Зробіть 5–6 обертів ручки за год.стр. для наповнення помпи. Тепер помпа готова до роботи.
9. Обертайте ручку за годинниковою стрілкою для перекачування рідини.

④ Технічні характеристики

Продуктивність помпи	1,1л/об;50-70л/хв.
Висота помпи	1360 мм
Овал корпусу	110x155 мм
Вага	5,75 кг
Зовнішній діаметр всмоктувальної труби	32мм
Зовнішній діаметр напірної труби	32 мм
Довжина шланга	1.3 м
Внутрішній діаметр шланга	32 мм

4.1 Придатні та непридатні для перекачування рідини

Придатні для перекачування рідини:

Бензин, дизельне пальне, ксилол, моторні і гідравлічні оливи.

Непридатні рідини:

Корозійні рідини, антифриз, хімікати, алкоголь, харчові продукти, рідини, що руйнують матеріали помпи (дивись таблицю №1 цієї інструкції).

До не придатних віднесено матеріали, що є сумісними з матеріалом корпусу, проте не є сумісними з ущільненнями і навпаки.

5 Можливі несправності та методи їх усунення

Якщо ви не впевненні, що зможете правильно розібрати, полагодити та зібрати пристрій – наполегливо радимо віднести виріб до сервісного центру.

Проблема	Можлива причина	Вирішення
Помпа не всмоктує рідину.	Всмоктувальна труба не опущена у рідину	Послабте шворінь адаптера та опустіть помпу якнайнижче в отвір
	Немає доступу повітря в ємність, з якої викачується рідина	Відкрутіть вентиляційну затичку у бочці або забезпечте доступ повітря у ємність, з якої викачуєте рідину
	Нещільність різьбового з'єднання секцій всмоктувальної труби між собою або з корпусом помпи	Ущільніть різьбове з'єднання ФУМ стрічкою або різьбовим герметиком
	Неправильний напрямок обертання ручки	Обертайте ручку за годинниковою стрілкою
Підтікання рідини з ущільнення валу або частин корпусу.	Зіпсоване ущільнення, можливо внаслідок використання не придатних для перекачування рідин (див п.4.1 цієї інструкції)	Замініть ущільнення або віднесіть помпу до сервісного центру.

⑥ Гарантійні зобов'язання

Виробник гарантує якість виробу, що поставляється.

Гарантійне обслуговування означає безкоштовну заміну деталей, що вийшли з ладу з вини виробника або заміна несправного виробу на справний.

Гарантійний строк обслуговування складає 12 місяців з дати продажу, вказаної у товарному чеку та відмітці про продаж, зробленій в гарантійному талоні, що є частиною цієї інструкції.

- Гарантія не покриває випадки виходу з ладу виробу з природним зносом.
- Строк гарантії достроково закінчується в наступних випадках:
 - Наявність на корпусі і деталях виробу механічних пошкоджень, корозії.
 - Наявність на робочих поверхнях задирок, подряпин або слідів ненормального зносу через експлуатацію всупереч правилам, викладеним у інструкції до виробу.
 - Наявність у залишках рідини, що перекачувалася, твердих механічних домішок.
 - Перекачування рідин, не придатних до цього (див. п.4.1. цієї інструкції).

Відмітка про продаж:

Виріб: ручна редукторна помпа для пального.

Модель: RFP-70

Дата продажу: « » 20..... р.

Підпис представника продавця

Печатка продавця

Відмітки про звернення до Сервісного центру

Порядковий номер звернення до СЦ	1	2	3
Дата звернення			
Статус (гарантія, ТО, ремонт)			
Опис виконаних робіт			
Прізвище майстра, що виконував ремонт			
Підпис клієнта про приймання виробу з ремонту			
Примітки			
Відмітка сервісного центру: печатка/ назва			



Постачальник/імпортер в Україні:

ТОВ «СМАРТА», 03151, Київ, вул. Волинська, 40, тел. (044) 353-15-15.

Призначення, споживчі властивості та відомості про безпеку товару та умови гарантійного обслуговування дивіться в інструкції користувача. Гарантійний термін: 12 міс. Зберігати в сухому місці. Вироблено на замовлення та під контролем ТОВ «СМАРТА» на потужностях WHITEBRIDGE LIMITED RM 1902 EASEY COMM BLDG 253-261 HENNESSY RD WANCHAI, Hong Kong.

Manufactured for and under control of SMARTA LLC on production facilities of WHITEBRIDGE LIMITED RM 1902 EASEY COMM BLDG 253-261 HENNESSY RD WANCHAI, Hong Kong. Made in PRC.



