

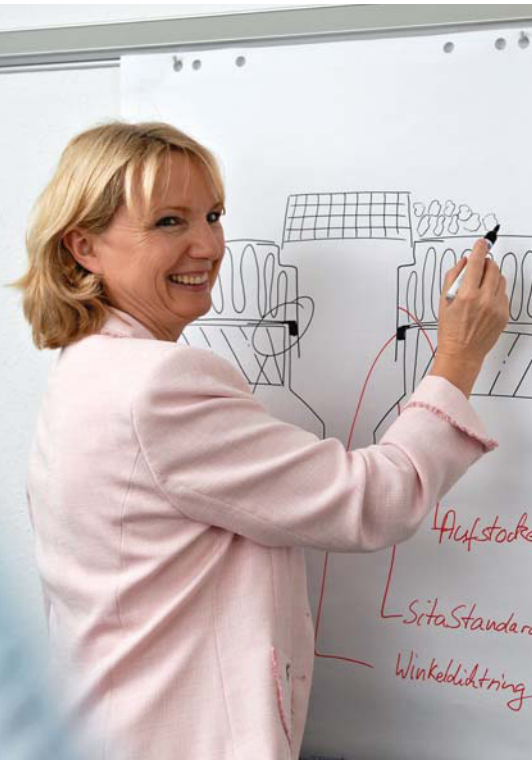

ШЛЯХЕТНІ  
БУДІВЕЛЬНІ  
МАТЕРІАЛИ®

sita   
Für gutes Wetter im Bau.



СОВРЕМЕННОЙ АРХИТЕКТУРЕ НУЖНА ЭФФЕКТИВНАЯ ТЕХНИКА

## Санация

Решения на все случаи ремонта плоских кровель



Генеральный дистрибьютор в  
Украине: **ООО «РОЛЛС ГРУПП»**  
03680, Украина, Киев,  
ул. Большая кольцевая, 4Б, офис 206  
+380 (44) 281-23-60, тел./факс  
+380 (44) 592-52-00, тел.  
+380 (67) 441-68-81, факс на E-mail  
+380 (67) 551-75-66, моб.тел  
E-mail: [info@rolls-group.com](mailto:info@rolls-group.com)  
[www.rolls.com.ua](http://www.rolls.com.ua)

# Более 30 лет профессиональной компетентности: Добро пожаловать в Sita!

Имя Sita вот уже много лет означает компетентность в области систем основного и аварийного водоотвода плоских кровель. В каждом продукте – опыт производства многих миллионов водосточных воронок. Мы последовательно придерживаемся одной главной цели: качество во всех областях. В производстве систем водоотвода и вентиляции Sita – непревзойденный лидер в Германии. Мы знаем, насколько важно хорошее качество продукта для превосходного конечного результата. Поэтому мы прилагаем все усилия, чтобы с помощью нашей продукции и систем обеспечить идеальную базу для Вашей работы. С Sita Вы можете быть совершенно уверены, что строите с качеством.

## Мы даем ответы!

Sita – синоним решения проблем. Во взаимодействии со специалистами торговых сетей, архитекторами, проектировщиками и потребителями мы всегда найдем идеальное решение для возникшей ситуации – как на уровне услуг, так и на уровне продукции.

В ходе этого процесса мы охотно делимся своим опытом и знаниями одного из ведущих специалистов, и в то же время получаем ценные сведения из области практики применения нашей продукции.

Пожелания архитекторов, проектировщиков, потребителей и дилеров находят свое воплощение в виде продуктов и систем, которые решают проблемы.



## ВЕСКИХ ПРИЧИН ВЫБРАТЬ SITA

- 1 Специалист:** Мы – это системы водоотвода для плоских кровель
- 2 Эксперт:** Компетентность и инновации с 1976 г.
- 3 Партнер:** От коллег для коллег
- 4 Качество:** Проверено и сертифицировано
- 5 Сервис:** Быстро, надежно, своевременно

# Содержание

---

## стр. 2

Общая информация

|                                                         |         |
|---------------------------------------------------------|---------|
| Обзор                                                   | стр. 4  |
| Безопасность при санации плоских кровель и консультации | стр. 6  |
| Вариант ремонта и решение от Sita                       | стр. 8  |
| Матрица продукции для санации                           | стр. 12 |

---

## стр. 13

### SitaSani® PUR

|                   |         |
|-------------------|---------|
| Обзор             | стр. 13 |
| Примеры установки | стр. 14 |
| Продукция         | стр. 15 |

---

## стр. 18

### SitaSani® Spezial

|                   |         |
|-------------------|---------|
| Обзор             | стр. 18 |
| Примеры установки | стр. 19 |
| Продукция         | стр. 20 |

---

## стр. 24

|                                      |         |
|--------------------------------------|---------|
| Ремонтный кровельный вентилятор Sita |         |
| Технический паспорт                  | стр. 25 |
| Компоненты                           | стр. 26 |

---

## стр. 27

Соединительные фартуки

---

# Системный водоотвод и вентиляция:

оптимальное решение для каждого варианта кровли.

## Классический водоотвод

- A Кровельная воронка SitaStandard с надставным элементом SitaStandard

## Вакуумный водоотвод

- B1 Кровельная воронка SitaDSS Profi (на изображении с противопожарным узлом SitaFiresafe®) с надставным элементом SitaDSS и подпорным элементом Sita для аварийного водоотвода, трубы и фитинги из PE

- B2 Кровельная воронка SitaDSS Profi с надставным элементом SitaDSS Profi и переходником SitaDSS на трубы и фитинги из SML

- B3 Кровельная воронка SitaDSS Multi с надставным элементом SitaDSS Multi, трубы и фитинги из SML

## Аварийный водоотвод

- C1 Парапетная воронка SitaTurbo

- C2 Система труб SitaAttika

- C3 Парапетная воронка SitaRondo

- C4 Парапетная воронка SitaSpy

## Водоотвод балконов, террас и дренаж

- D1 Балконная воронка SitaCompact с надставным элементом SitaCompact и балконной насадкой

- D2 Дренажный жёлоб SitaDrain® (с щелевой решёткой)

- D3 Дренажная решётка SitaDrain® Terra

- D4 Шахта озеленения Sita

## Санация

- E Ремонтная воронка SitaSani® Spezial

## Вентиляция

- F1 Системный вентилятор Sita

- F2 Кровельный проходник Sita

## Пожарозащита

- G Противопожарный узел SitaFiresafe® с SitaDSS Profi

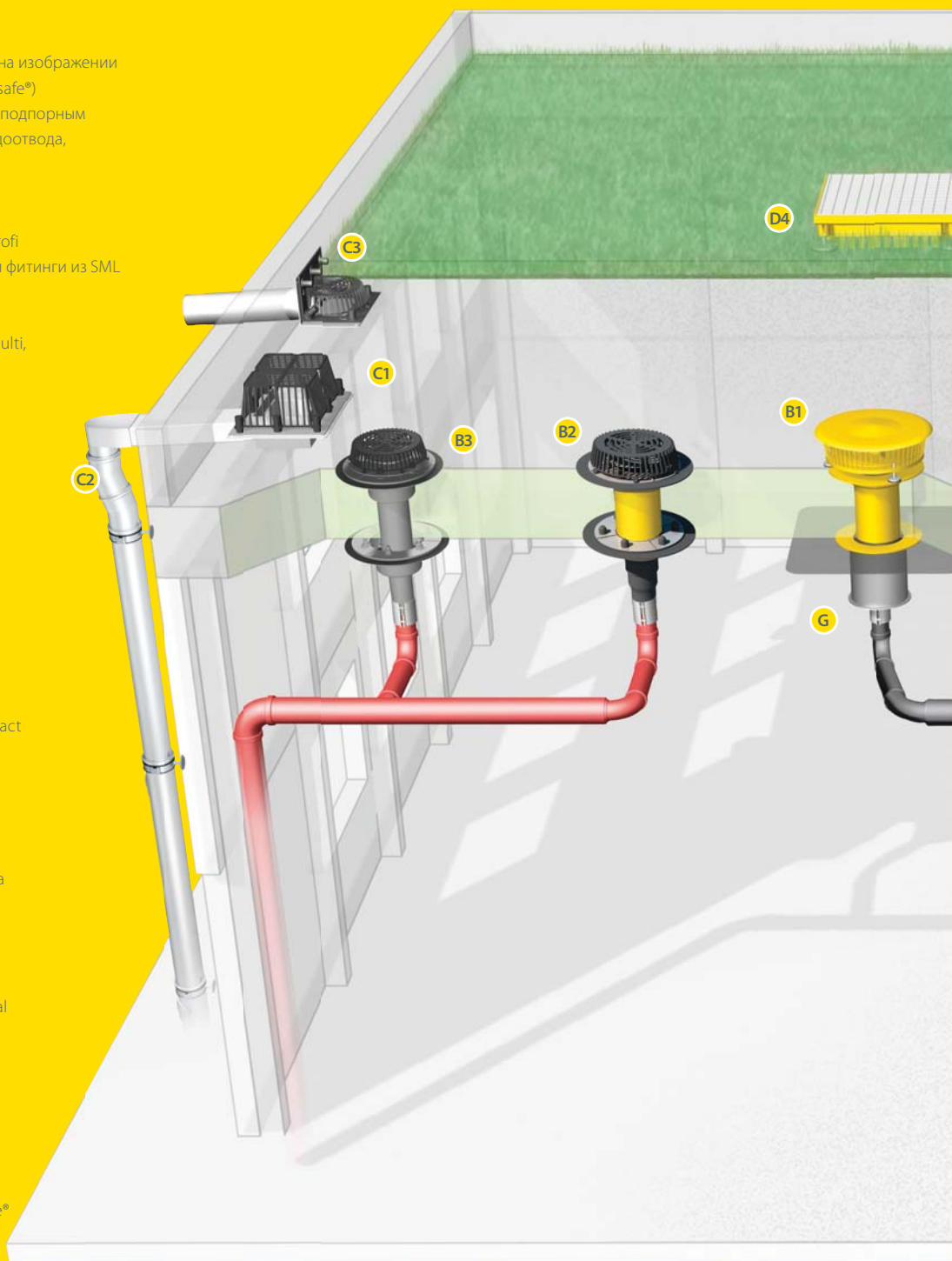

Классический или вакуумный водоотвод, аварийный водоотвод через парапетную стену или подпорные элементы, эффективная вентиляция плоских кровель или надёжный дренаж? Для каждой задачи Sita предлагает Вам надёжное и соответствующее нормам решение, будь то отдельное изделие или система.



## Ремонт плоских кровель:

строить с мыслью о будущем

**Системы водоотвода плоских кровель** подвергаются всё большему и большему нагрузкам от осадков. Многим владельцам зданий пришлось столкнуться с тем, что их система кровельного водоотвода больше не справляется с возросшим объёмом осадков. Вред от сырости – это ещё самое безобидное, что может их ждать, в худшем же случае обратный подпор на кровле может привести к нарушению статики всего строения.

**Продукция серии SitaSani®** позволит Вам найти оптимальное решение для основательного ремонта плоской кровли в любых условиях и с любыми требованиями.



### Мы сделаем для Вас необходимые расчёты:

Являясь специалистом в области водоотвода плоских кровель, Sita использует специальную компьютерную программу расчёта. Воспользуйтесь нашими бесплатными услугами по расчёту систем – например, для подтверждения соответствия основной и аварийной систем водоотвода уже находящихся в эксплуатации зданий.



### Мы осуществим для Вас проектирование:

На основе данных Вашего объекта мы можем разработать полную концепцию системы водоотвода, соответствующей всем действующим нормам, от расчёта параметров системы до конкретных рекомендаций по подбору комплектующих. Для Вас это будет не только разгрузкой от лишних забот, но и гарантией того, что проект будет выполнен грамотно и квалифицированно.



### Мы вселим в Вас уверенность:

В соответствии с действующими стандартами DIN и другими специальными нормативами, рекомендуется проверка находящихся в эксплуатации систем водоотвода. В ходе бесплатных семинаров для проектировщиков и монтажников мы передаём знания, необходимые для безупречного исполнения современных систем водоотвода.

## Информация и консультация

В любое время Вы можете обратиться за грамотной и квалифицированной консультацией специалистов компании Sita, как на месте, так и по телефону.

Возникли вопросы по продукции, особенностям монтажа, нормам или другим темам в области водоотвода и вентиляции плоских кровель? Тогда позвоните нам.



**Телефон:**

+380-44-592-52-00



**Факс:**

+380-44-281-23-60



**Эл. почта:**

info@rolls-group.com



**Интернет:**

www.rolls.com.ua

## Только представьте:

после сильного дождя на Вашей плоской кровле находится 72 500 литров\* воды!

Раньше подлежащая ремонту плоская кровля отвечала всем требованиям (DIN 1986-2), имея две кровельные воронки на всю площадь кровли. Поэтому многие кровли кроют в себе потенциальную опасность обрушения. Сегодня технически безупречная плоская кровля с дополнительной системой аварийного водоотвода может надёжно отводить на допускающие затопление площади объём воды, соответствующий столетнему модулю дождей осадков. В случаях, когда нормы по энергосбережению требуют увеличения толщины теплоизоляции и минимизации "мостиков холода", при доработке конструкции в соответствии с этими требованиями заодно можно модернизировать и систему водоотвода.

Если при выпадении осадков с интенсивностью, соответствующей столетнему модулю, система водоотвода окажется неспособной справиться с таким объёмом воды, то на плоскую кровлю размером с футбольное поле будет приходиться вес, сравнимый с массой 50 легковых автомобилей. Какую нагрузку при таких осадках сможет выдержать Ваша кровля, Вы можете рассчитать по следующей формуле:

$$\begin{aligned} Q \text{ [л]} &= \text{площадь [га]} \times \text{столетний модуль осадков [л/с \times \text{га}] в течение 5 минут [с]} \\ &= 0,4 \times 604 \times 300 \\ &= 72\,480 \text{ литров воды} \end{aligned}$$

\* Площадь A = 50м × 80м = 4000 м<sup>2</sup> = 0,4 га, столетний модуль осадков r<sub>100</sub> = 604 л/с × га для региона Реда-Виденбрюк, продолжительность измерения T = 5 мин = 300 с

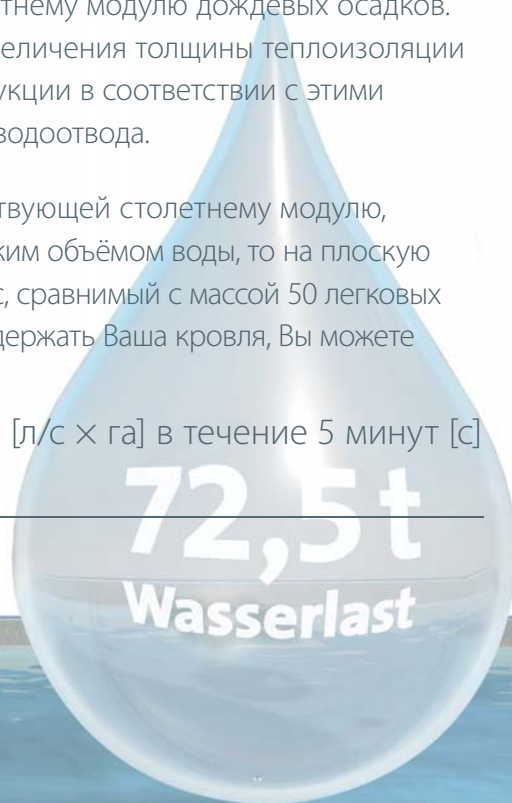

## ВЕСКИХ ПРИЧИН ВЫБРАТЬ СИСТЕМУ РЕМОНТА КРОВЕЛЬ ОТ SITA

- 1 Система:** Защищённое от обратного подпора соединение всех воронок и труб
- 2 Надёжность:** Консультация + расчёт = концепция ремонта кровли
- 3 Установка:** Вваренный соединительный фартук или фланец
- 4 Ассортимент:** Широкий выбор продукции для классического и вакуумного водоотвода
- 5 Сервис:** Консультации специалистов Sita на месте

# Какой бы ни была плоская кровля, подвергаемая ремонту: безопасность – превыше всего

При необходимости ремонта кровли неизменно возникает вопрос: можно ли будет обойтись надставкой имеющихся штатных воронок с помощью специально разработанных для этого ремонтных воронок, или потребуется полная санация. Для обоих случаев действует общее правило: обязательно должна быть выполнена проверка всей системы, от поверхности кровли до каждой отдельной воронки с присоединенными к ней трубопроводами.

В случае с надставкой ремонтные воронки и вентиляторы Sita обеспечивают надёжное соединение между новой гидроизоляцией кровли и имеющейся кровельной воронкой или вентилятором. Благодаря специальным уплотнительным кольцам они образуют герметичный водо- или воздухопроводящий узел, проходящий от новой гидроизоляции до старой воронки или кровельного вентилятора.

## Выдержка из стандарта DIN 1986-100, 5-2008:

„При ремонте кровельной поверхности здания должна быть выполнена проверка пропускной способности имеющейся системы водоотвода. Также следует проконтролировать, имеется ли система аварийного водоотвода, правильно ли она расположена и достаточны ли её характеристики.“

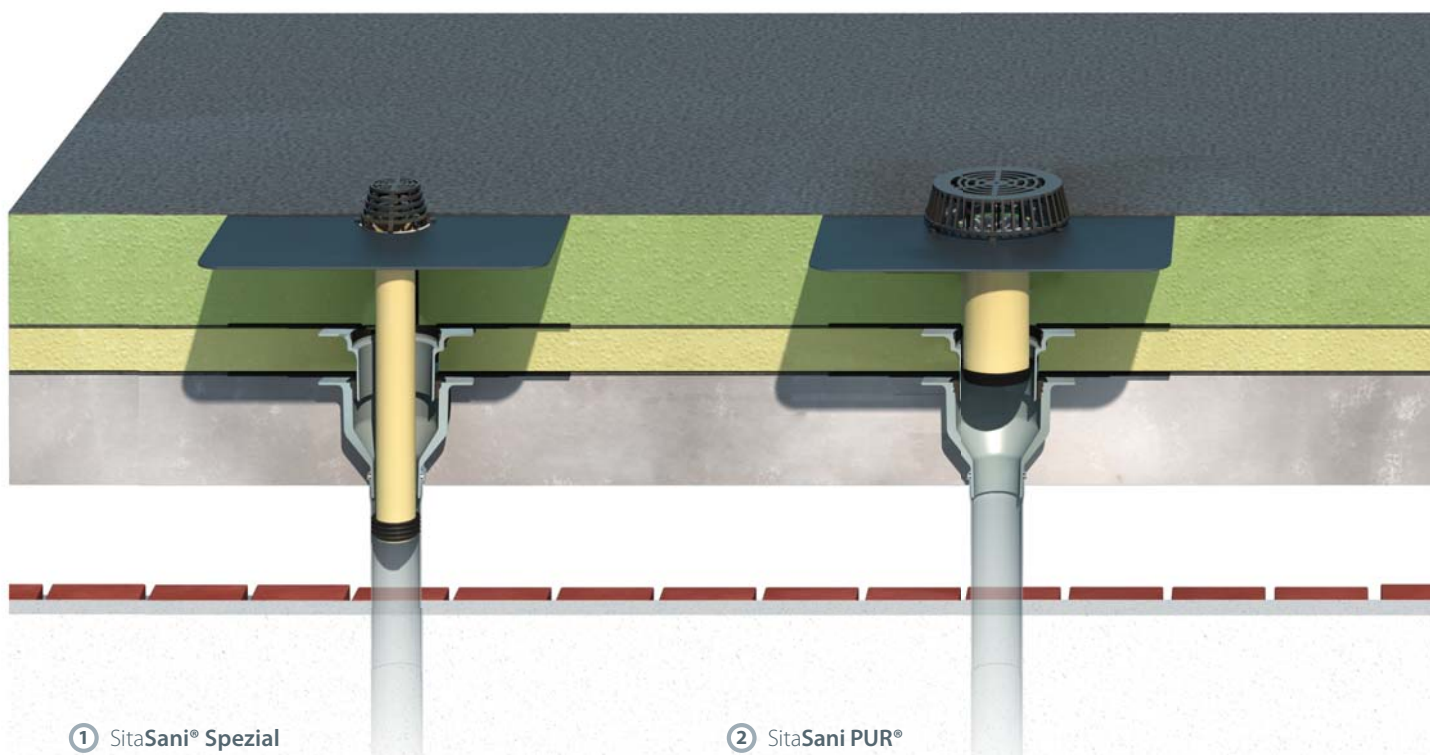

### ① SitaSani® Spezial

| Ремонтируемый узел<br>(внутренний размер в мм) | Подходящая ремонтная<br>воронка Sita |
|------------------------------------------------|--------------------------------------|
| 98–107                                         | SitaSani® 90 Spezial                 |
| 98–107                                         | SitaSani® 90 Spezial с фланцем       |
| 117–124                                        | SitaSani® 110 Spezial                |



### ② SitaSani PUR®

| Ремонтируемый узел<br>(внутренний размер в мм) | Подходящая ремонтная<br>воронка Sita |
|------------------------------------------------|--------------------------------------|
| 100–140                                        | SitaSani® 95 PUR                     |
| 133–165                                        | SitaSani® 125 PUR                    |
| 165–205                                        | SitaSani® 165 PUR                    |
| 165–205                                        | SitaSani® 165 PUR с фланцем          |



# Вариант А: Использование имеющихся воронок и вентиляционных труб

## Ремонт плоской кровли с использованием ремонтных воронок и вентилятора Sita

|                        |                                                                                   |                                                             |
|------------------------|-----------------------------------------------------------------------------------|-------------------------------------------------------------|
| SitaSani® PUR          |  | для прямой установки в имеющиеся кровельные воронки         |
| SitaSani® Spezial      |  | для установки в имеющиеся водосточные трубы DN 100 и DN 125 |
| Ремонтный адаптер Sita |  | для установки в имеющиеся вентиляционные трубы DN 100       |

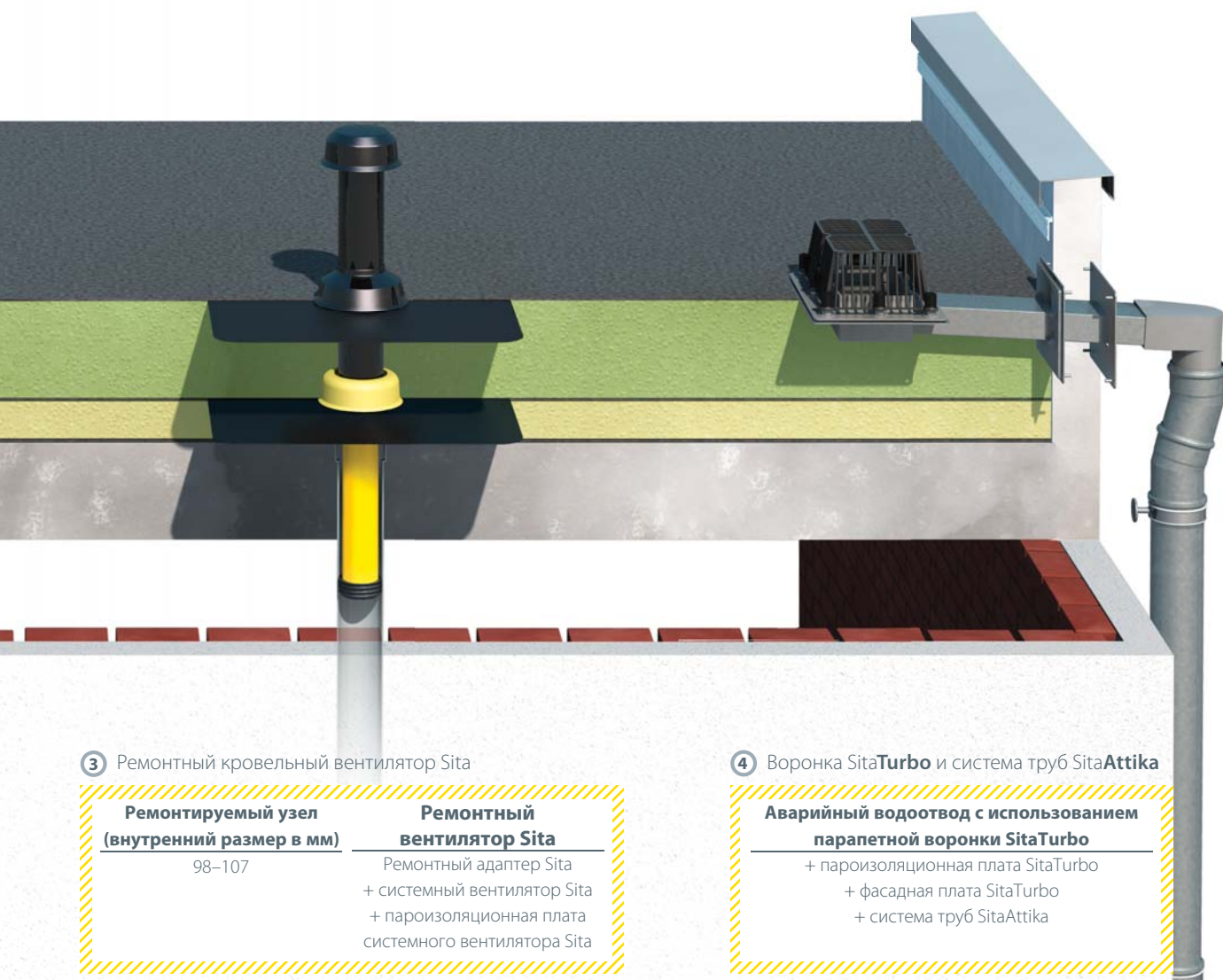

3 Ремонтный кровельный вентилятор Sita

**Ремонтируемый узел**  
(внутренний размер в мм)

98–107

**Ремонтный вентилятор Sita**

Ремонтный адаптер Sita  
+ системный вентилятор Sita  
+ пароизоляционная плита  
системного вентилятора Sita

4 Воронка SitaTurbo и система труб SitaAttika

**Аварийный водоотвод с использованием парапетной воронки SitaTurbo**

+ пароизоляционная плита SitaTurbo  
+ фасадная плита SitaTurbo  
+ система труб SitaAttika

# Проверка

Перед ремонтом плоской кровли необходимо проверить следующее:

## Поверхность кровли

При проверке воронок старой системы определяющей характеристикой является пропускная способность используемой марки и модели. Ремонтные воронки Sita с запасом выполняют минимальные требования стандарта DIN EN 1253. Если пропускной способности ремонтных воронок недостаточно для надежного водоотвода с поверхности плоской кровли, то, как правило, должен использоваться вариант с полной заменой старых воронок.

- новая воронка
- старая воронка с ремонтной
- воронкой заданная пропускная способность DN 100/110

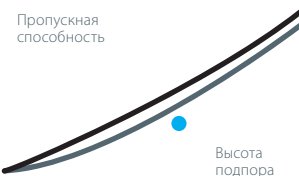

## Старые кровельные воронки

По состоянию воронки определяется, достаточно ли будет её доработки либо она подлежит полной замене. Если нарушена надёжность крепления воронки или отсутствуют какие-либо элементы, воронку следует демонтировать. В случае если воронка функционально полностью исправна, для восстановления соединения с защитой от обратного подпора можно использовать ремонтную воронку Sita.



## Трубопроводы

Открытые и проложенные в подвесных потолках трубопроводы не доставляют сложностей при проверке (проверить следует номинальный диаметр, уклон, крепление). Обязательно следует проверить и трубопроводы с затруднённым доступом (например, коллекторы). Проблемы, обусловленные недостаточными размерами коллекторов, в последнее время встречаются всё чаще. При сильных осадках из-за этого возможен обратный подпор, в самых неблагоприятных случаях вплоть до поверхности кровли. При образовании высокого водяного столба в вертикальных стояках места соединения труб подвергаются недопустимо высокой нагрузке, которая может привести к разгерметизации соединений и просачиванию воды. Так, вода на уровне кровли может проникать в световые купола или в самом худшем случае перегружать конструкцию кровли, вызывая её обрушение.



## Вариант В: Полностью новая конструкция воронок и вентиляторов

### Конструкция кровли с кровельными воронками и системным вентилятором Sita

На случай, если проверка имеющейся системы водоотвода и вентиляции покажет, что требуется полная замена функциональных элементов, Sita предлагает комплексную программу: от классического и вакуумного до аварийного водоотвода. И конечно же, компетентную консультацию.

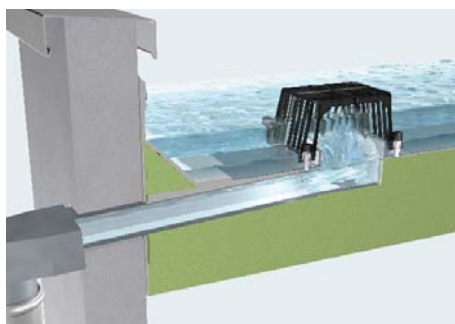



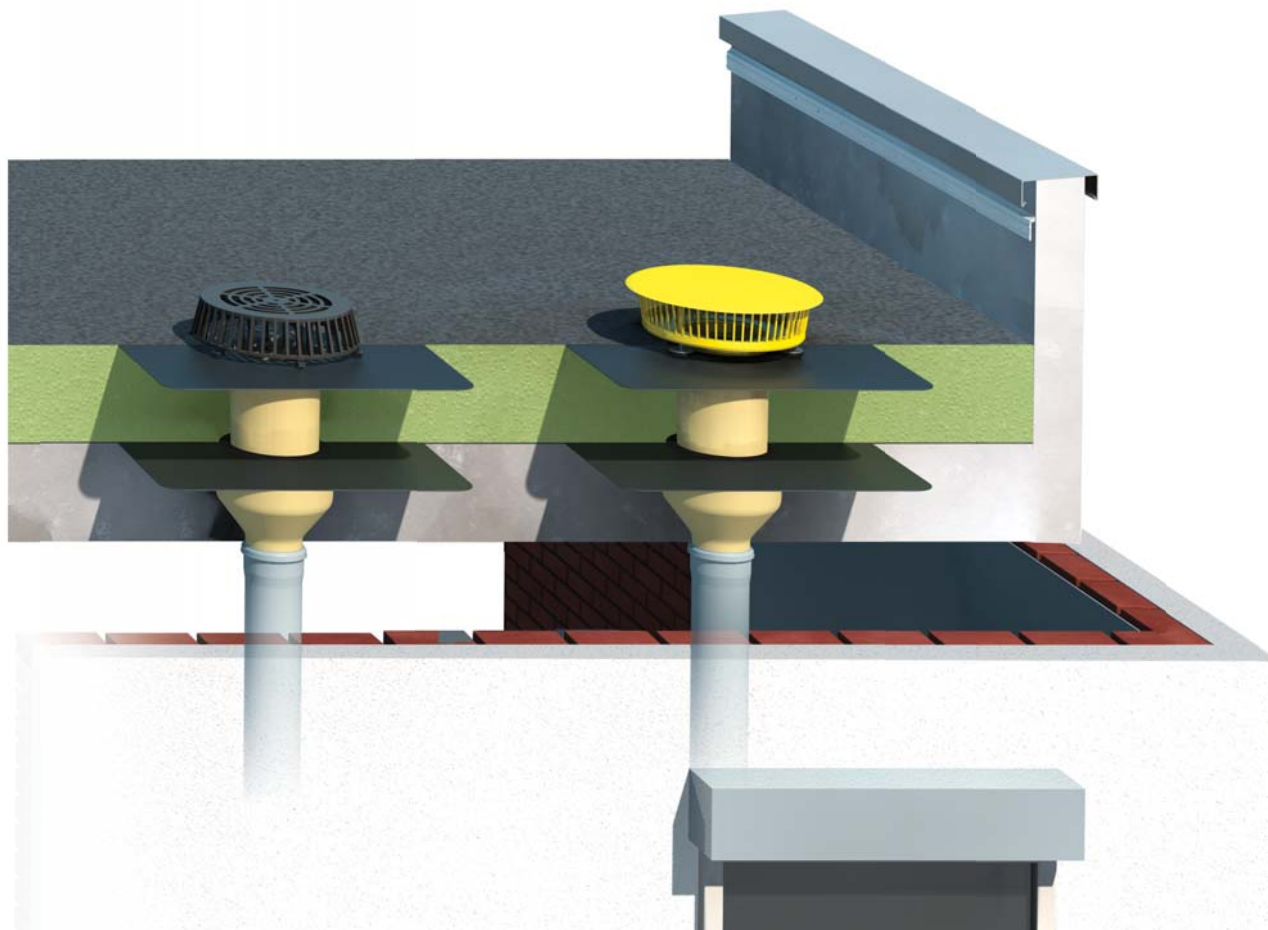

При монтаже системы аварийного водоотвода особое внимание нужно уделить тенденции к учащению природных явлений с обильными осадками, как основному источнику резко возрастающих нагрузок на кровлю.



# Санация

Решения на все случаи ремонта плоских кровель

**Матрица продукции:** подходящий продукт для любой ситуации установки

|                                                                                                                       | Для прямого ремонта присоединительной трубы | Вваренный соединительный фартук | Съёмная фланцевая конструкция | Длинный присоединительный патрубок | Особо плоская конструкция    |                            |                                                                                       |
|-----------------------------------------------------------------------------------------------------------------------|---------------------------------------------|---------------------------------|-------------------------------|------------------------------------|------------------------------|----------------------------|---------------------------------------------------------------------------------------|
| <b>SitaSani® PUR</b><br>             |                                             | ✓                               | ✓                             |                                    | ✓                            |                            |                                                                                       |
| <b>SitaSani® Spezial</b><br>         | ✓                                           | ✓                               | ✓                             | ✓                                  |                              |                            |                                                                                       |
| <b>Ремонтный вентилятор Sita</b><br> | ✓                                           | ✓                               |                               | ✓                                  |                              |                            |                                                                                       |
|                                                                                                                       | Аварийный водоотвод                         | Вваренный соединительный фартук | Съёмная фланцевая конструкция | Высокая пропускная способность     | Для кровель больших площадей | Для кровель малых площадей | Для комбинации с кровельными воронками Sita для классического и вакуумного водоотвода |
| <b>SitaTurbo</b><br>               |                                             |                                 | ✓                             | ✓                                  | ✓                            |                            |                                                                                       |
| <b>Sita</b><br>                    |                                             |                                 |                               | ✓                                  | ✓                            |                            | ✓                                                                                     |

Подробную информацию и другие варианты см. в брошюре "Аварийный водоотвод".

## Нормативная база и инструкции

При проектировании и монтаже систем водоотвода для плоских кровель необходимо учесть следующие нормативные документы и инструкции:

### DIN EN 12056

Системы внутреннего водоотвода зданий

### DIN EN 752

Системы наружного водоотвода зданий

### DIN 1986

Системы водоотвода зданий и территорий

### DIN 18531

Кровельная гидроизоляция

### DIN 18195

Гидроизоляция зданий

### DIN 18234

Конструктивная пожарозащита кровель

### Инструкции LAR

Пожаротехнические требования к системам коммуникаций и обеспечения

### Руководство ZVSHK по сантехнике

Устройство трубопроводов

### Свод правил DDH

Отраслевые правила для кровель с гидроизоляцией

### Инструкции FLL

Инструкции по проектированию, устройству и обслуживанию кровельного озеленения; Инструкции по озеленению кровель

### Рекомендации FLL

Рекомендации по проектированию и устройству участков движения на строительных сооружениях

## SitaSani® PUR



- **Защита от обратного подпора**
- **Для ремонта кровельных воронок**
- **С соединительным фартуком на выбор**
- **Ремонт диаметров от 100 до 205 мм**
- **Мгновенный монтаж и герметизация**

**Применение** - Для отвода дождевой воды и для ремонта старых кровельных воронок на плоских и пологих, эксплуатируемых и неэксплуатируемых кровлях

**Материал** - Полиуретан

**Цвет** - Жёлтый

**Поверхность** - Гладкая

**Свойства** - Теплоизолированная  
 Превосходная устойчивость к УФ и ИК излучению  
 Устойчива к обычным воздействиям окружающей среды  
 Высокая ударопрочность и сопротивляемость нагрузкам  
 Соответствует экологическим требованиям производства и утилизации отходов  
 Жароустойчивая  
 Класс пожаробезопасности B2  
 Долговечная  
 Для большой толщины теплоизоляции  
 С хорошо зарекомендовавшей себя защитой от обратного подпора

**Пример установки А:** Ремонт кровли с кровельной воронкой и надставным элементом. Надставной элемент извлечён и заменён ремонтной воронкой SitaSani® 165 PUR.

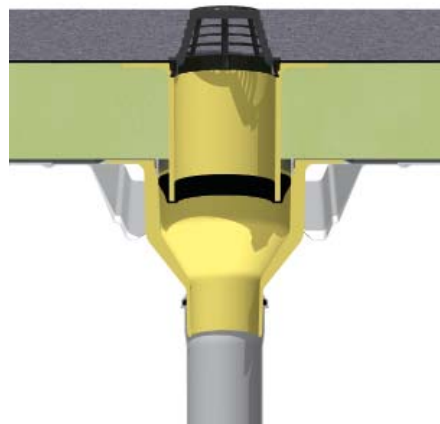
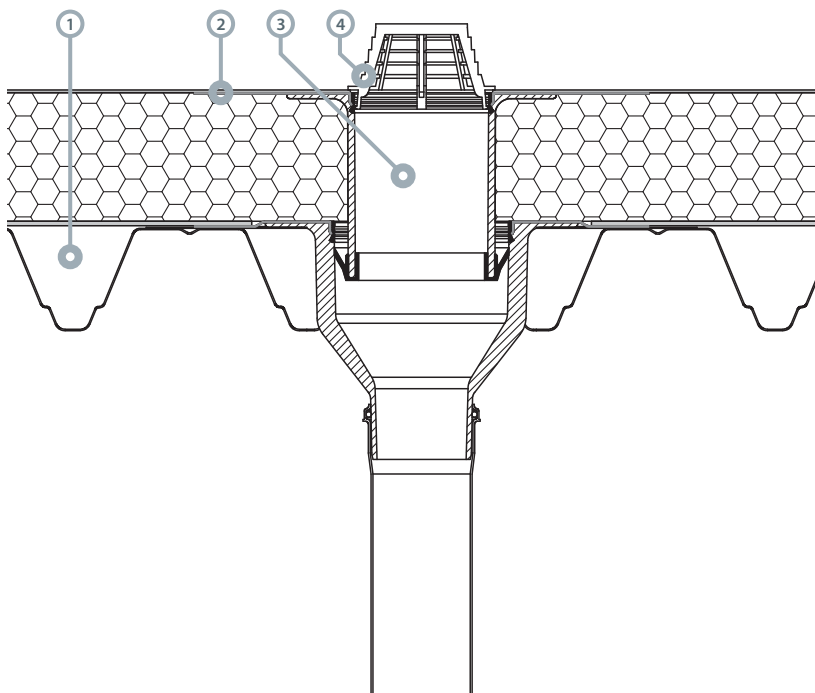

- ① Конструкция кровли
- ② Гидроизоляция
- ③ SitaSani® 165 PUR
- ④ Листоуловитель Sita



SitaSani® PUR



Технический чертёж

## Защита от обратного подпора, модели, размеры и артикулы

## Защита от обратного

## подпора, от-до (мм)

| Манжетное уплотнение | Профилированное уплотнение | Модель            | Размеры (мм) |       |       |     |       |      | Артикул  |
|----------------------|----------------------------|-------------------|--------------|-------|-------|-----|-------|------|----------|
|                      |                            |                   | a            | b     | c     | d   | e     | f    |          |
| 100–108              | 109–140                    | SitaSani® 95 PUR  | ∅ 220        | ∅ 125 | ∅ 95  | 200 | ∅ 87  | □300 | 10 28 xx |
| 133–142              | 143–165                    | SitaSani® 125 PUR | ∅ 260        | ∅ 149 | ∅ 125 | 259 | ∅ 108 | □495 | 10 27 xx |
| 165–178              | 178–205                    | SitaSani® 165 PUR | ∅ 293        | ∅ 195 | ∅ 160 | 200 | ∅ 146 | □495 | 10 29 xx |
| 165–178              | 178–205                    | SitaSani® 165 PUR | ∅ 320        | ∅ 197 | ∅ 160 | 550 | ∅ 146 | □495 | 10 40 xx |

xx = последняя цифра для желаемого соединительного фартука, см. рубрику "Прочее"

## Пропускная способность по DIN EN 1253 в л/с

## Высота подпора воды (мм)

| DN  | 5   | 10  | 15  | 20  | 25  | 30  | 35  | 40  | 45  | 50   | 55   |
|-----|-----|-----|-----|-----|-----|-----|-----|-----|-----|------|------|
| 95  | 0,5 | 1,0 | 1,4 | 1,9 | 2,4 | 2,9 | 3,4 | 3,8 | 4,1 | 4,3  | 4,5  |
| 125 | 0,6 | 1,2 | 1,7 | 2,9 | 4,1 | 5,1 | 6,0 | 7,4 | 8,8 | 10,0 | 11,2 |
| 165 | 0,8 | 1,5 | 2,2 | 3,4 | 4,5 | 5,5 | 6,4 | 7,3 | 8,2 | 9,0  | 9,7  |

Материал: полиуретан

## Описание продукции

**Ремонтная воронка SitaSani® 95 PUR**, из полиуретана, теплоизолированная, для ремонта кровельных воронок с чашей диаметром 100–140 мм, с сваренным соединительным фартуком на выбор для герметичного соединения с гидроизоляцией кровли, с фиксаторным кольцом для дополнительной фиксации соединительного фартука и крепления листоуловителя. В комплекте с листоуловителем, смазочным материалом и уплотнителями для предотвращения обратного подпора, доставка и квалифицированный монтаж.

**Ремонтная воронка SitaSani® 125 PUR**, из полиуретана, теплоизолированная, отвечает требованиям GET (Обеспечение качества в системах водоотвода) и DIN EN 1253, для ремонта кровельных воронок с чашей диаметром 133–165 мм, с сваренным соединительным фартуком на выбор для герметичного соединения с гидроизоляцией кровли, с фиксаторным кольцом для дополнительной фиксации соединительного фартука и крепления листоуловителя. В комплекте с листоуловителем, смазочным материалом и уплотнителями для защиты от обратного подпора, доставка и квалифицированный монтаж.

**Ремонтная воронка SitaSani® 165 PUR**, из полиуретана, теплоизолированная, отвечает требованиям GET (Обеспечение качества в системах водоотвода) и DIN EN 1253, для ремонта кровельных воронок с чашей диаметром 165–205 мм, с сваренным соединительным фартуком на выбор для герметичного соединения с гидроизоляцией кровли, с фиксаторным кольцом для дополнительной фиксации соединительного фартука и крепления листоуловителя. В комплекте с листоуловителем, смазочным материалом и уплотнителями для защиты от обратного подпора, доставка и квалифицированный монтаж.



## Описание изделия

**Террасная насадка Sita**, из алюминия, для воронки SitaSani® 165 PUR. Состоит из кольца регулировки высоты, корпуса (регулируется по высоте в диапазоне 34–100 мм) и концевой решётки с углублениями для установки вертикального стояка номинальным диаметром DN 50 или DN 70, доставка и квалифицированный монтаж.

## Модель и артикул

| Для модели        | Артикул  |
|-------------------|----------|
| SitaSani® 165 PUR | 15 90 60 |





Защита от обратного подпора, модели, размеры и артикулы

| Защита от обратного подпора, от-до (мм) |                            | Модель                       | Размеры (мм) |       |       |     |       | Артикул  |
|-----------------------------------------|----------------------------|------------------------------|--------------|-------|-------|-----|-------|----------|
| Манжетное уплотнение                    | Профилированное уплотнение |                              | a            | b     | c     | d   | e     |          |
| 165–178                                 | 178–205                    | SitaSani® 165 PUR, с фланцем | ø 320        | ø 197 | ø 160 | 550 | ø 146 | 10 40 99 |

Пропускная способность по DIN EN 1253 в л/с

| DN  | Высота подпора воды (мм) |     |     |     |     |     |     |     |     |     |     |
|-----|--------------------------|-----|-----|-----|-----|-----|-----|-----|-----|-----|-----|
|     | 5                        | 10  | 15  | 20  | 25  | 30  | 35  | 40  | 45  | 50  | 55  |
| 165 | 0,8                      | 1,5 | 2,2 | 3,4 | 4,5 | 5,5 | 6,4 | 7,3 | 8,2 | 9,0 | 9,7 |

Материал: полиуретан

## Описание изделия

**Ремонтная воронка SitaSani® 165 PUR с фланцем**, из полиуретана, теплоизолированная, отвечает требованиям GET (Обеспечение качества в системах водоотвода) и DIN EN 1253, для ремонта кровельных воронок с чашей диаметром 165–205 мм, с вваренным вставным кольцом для вкручивания прилагаемых винтов, со съёмным алюминиевым фланцем и двумя уплотнительными манжетами для зажатия битумной, полимерной или каучуковой гидроизоляции. В комплекте с листоуловителем, доставкой и квалифицированный монтаж.

## SitaSani® Spezial

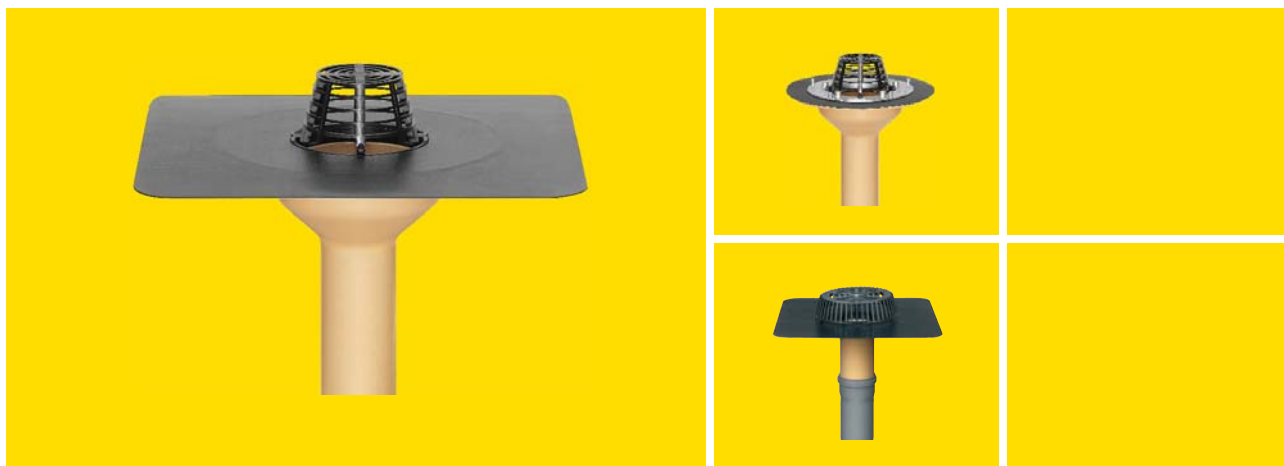

- **Защита от обратного подпора**
- **Для ремонта компонентов вплоть до вертикального стояка**
- **На выбор со съёмной фланцевой конструкцией или соединительным фартуком**
- **Мгновенный монтаж и герметизация**

**Применение** - Для отвода дождевой воды и для ремонта компонентов до вертикального стояка на плоских и пологих, эксплуатируемых и неэксплуатируемых кровлях

**Материал** - Полиуретан

**Цвет** - Жёлтый

**Поверхность** - Гладкая

**Свойства** - Теплоизолированная  
 Превосходная устойчивость к УФ и ИК излучению  
 Устойчива к обычным воздействиям окружающей среды  
 Высокая ударопрочность и сопротивляемость нагрузкам  
 Соответствует экологическим требованиям производства и утилизации отходов  
 Жароустойчивая  
 Класс пожаробезопасности B2  
 Долговечная  
 Для большой толщины теплоизоляции  
 С хорошо зарекомендовавшей себя защитой от обратного подпора

**Пример установки А:** Ремонт кровли с кровельной воронкой и надставным элементом. Проведение ремонтной воронки SitaSani® 90 Spezial через дополнительную теплоизоляцию и старую конструкцию кровли до вертикального стояка DN 100.

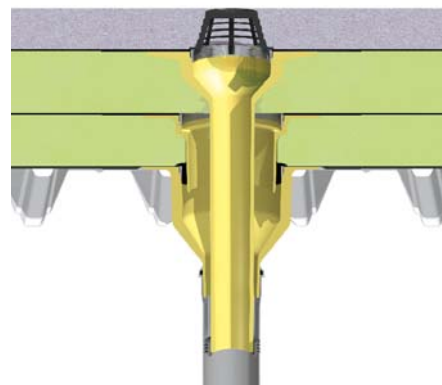
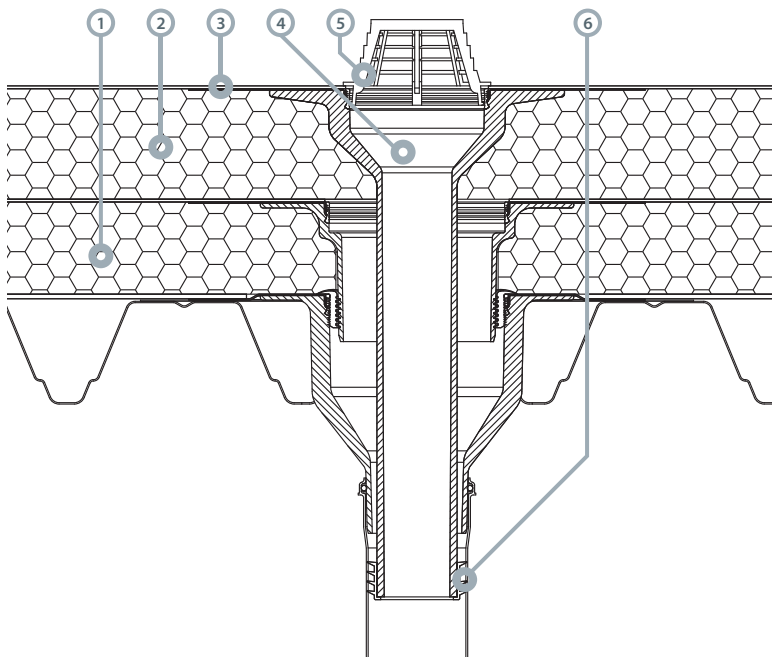

- ① Конструкция кровли
- ② Дополнительная теплоизоляция
- ③ Гидроизоляция
- ④ SitaSani® 90 Spezial
- ⑤ Листоуловитель Sita
- ⑥ Многокромочное уплотнительное кольцо



SitaSani® 90 Spezial

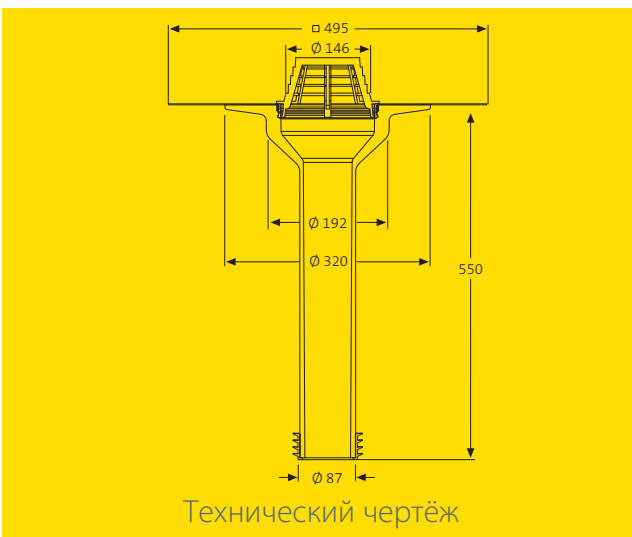

Технический чертёж

## Размеры и артикулы

| Для труб DN | Защита от обратного подпора (мм) | Артикул  |
|-------------|----------------------------------|----------|
| 100         | 98–107                           | 10 32 xx |

xx = последняя цифра для желаемого соединительного фартука, см. рубрику "Прочее"

## Пропускная способность по DIN EN 1253 в л/с

| DN | Высота подпора воды (мм) |     |     |     |     |     |     |     |     |     |     |
|----|--------------------------|-----|-----|-----|-----|-----|-----|-----|-----|-----|-----|
|    | 5                        | 10  | 15  | 20  | 25  | 30  | 35  | 40  | 45  | 50  | 55  |
| 90 | 0,4                      | 1,5 | 2,5 | 3,9 | 5,2 | 6,1 | 6,9 | 7,6 | 8,2 | 9,1 | 9,9 |

Материал: полиуретан

## Описание изделия

**Ремонтная воронка SitaSani® 90 Spezial**, из полиуретана, теплоизолированная, отвечает требованиям GET (Обеспечение качества в системах водоотвода) и DIN EN 1253, для ремонта труб DN 100 с внутренним диаметром 98–107 мм. С сварным соединительным фартуком на выбор для герметичного соединения с гидроизоляцией кровли. С фиксаторным кольцом для дополнительной фиксации соединительного фартука и крепления листоуловителя. В комплекте с листоуловителем, смазочным материалом и многокромочным уплотнительным кольцом для предотвращения обратного подпора, доставка и квалифицированный монтаж.



SitaSani® 90 Spezial с фланцем

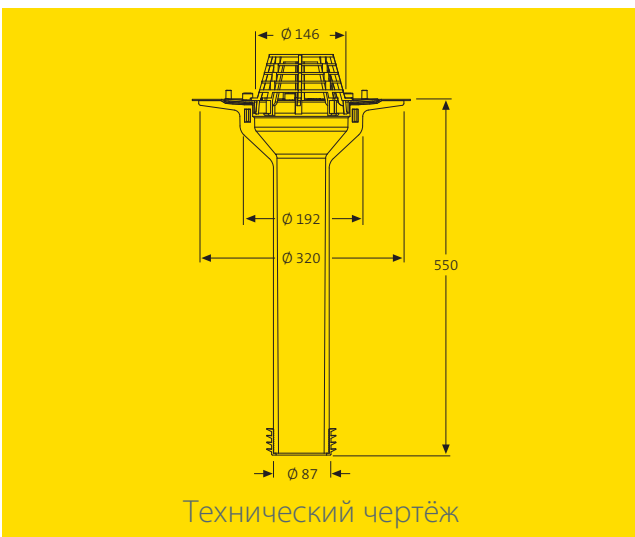

Технический чертёж

### Размеры и артикулы

| Для труб DN | Защита от обратного подпора (мм) | Артикул  |
|-------------|----------------------------------|----------|
| 100         | 98–107                           | 10 32 99 |

Материал: полиуретан

### Пропускная способность по DIN EN 1253 в л/с

| DN | Высота подпора воды (мм) |     |     |     |     |     |     |     |     |     |     |
|----|--------------------------|-----|-----|-----|-----|-----|-----|-----|-----|-----|-----|
|    | 5                        | 10  | 15  | 20  | 25  | 30  | 35  | 40  | 45  | 50  | 55  |
| 90 | 0,4                      | 1,5 | 2,5 | 3,9 | 5,2 | 6,1 | 6,9 | 7,6 | 8,2 | 9,1 | 9,9 |

### Описание изделия

**Ремонтная воронка SitaSani® 90 Spezial с фланцем**, из полиуретана, теплоизолированная, отвечает требованиям GET (Обеспечение качества в системах водоотвода) и DIN EN 1253, для ремонта труб DN 100 с внутренним диаметром 98–107 мм, с подготовленными отверстиями для крепления в несущей конструкции. С вваренным вставным кольцом для вкручивания прилагаемых винтов, со съёмным алюминиевым фланцем и двумя уплотнительными манжетами для зажатия битумной, полимерной или каучуковой гидроизоляции. В комплекте с листоуловителем, смазочным материалом и многокромочным уплотнительным кольцом для предотвращения обратного подпора, доставка и квалифицированный монтаж.



SitaSani® 110 Spezial

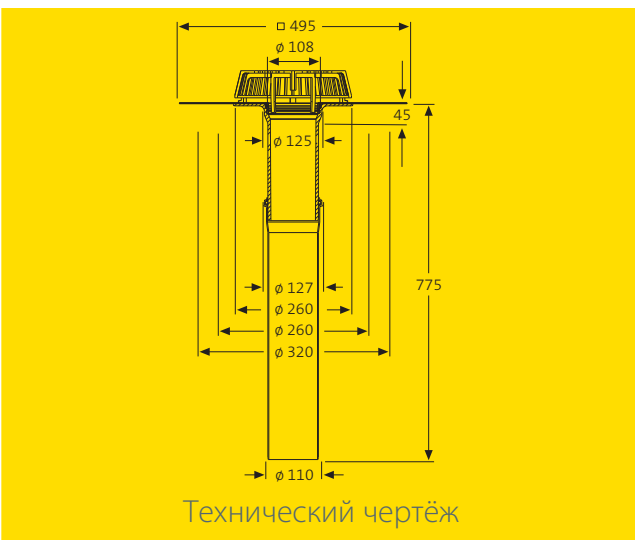

Технический чертёж

### Размеры и артикулы

| Для труб DN | Защита от обратного подпора (мм) | Артикул  |
|-------------|----------------------------------|----------|
| 125         | 117-124                          | 10 34 xx |

xx = последняя цифра для желаемого соединительного фартука, см. рубрику "Прочее"

Материал: полиуретан

### Пропускная способность по DIN EN 1253 в л/с

| DN  | Высота подпора воды (мм) |     |     |     |     |     |     |     |     |      |      |
|-----|--------------------------|-----|-----|-----|-----|-----|-----|-----|-----|------|------|
|     | 5                        | 10  | 15  | 20  | 25  | 30  | 35  | 40  | 45  | 50   | 55   |
| 110 | 0,5                      | 1,2 | 1,9 | 2,8 | 3,6 | 4,7 | 5,7 | 7,1 | 8,5 | 10,1 | 11,6 |

### Описание изделия

**Ремонтная воронка SitaSani® 110 Spezial**, из полиуретана, теплоизолированная, отвечает требованиям GET (Обеспечение качества в системах водоотвода) и DIN EN 1253, для ремонта труб DN 125 с внутренним диаметром 117-124 мм. С сваренным соединительным фартуком на выбор для герметичного соединения с гидроизоляцией кровли. С фиксаторным кольцом для дополнительной фиксации соединительного фартука и крепления листвоуловителя. В комплекте листвоуловителем, удлинительной трубой, смазочным материалом и многокромочным уплотнительным кольцом для предотвращения обратного подпора, доставка и квалифицированный монтаж.

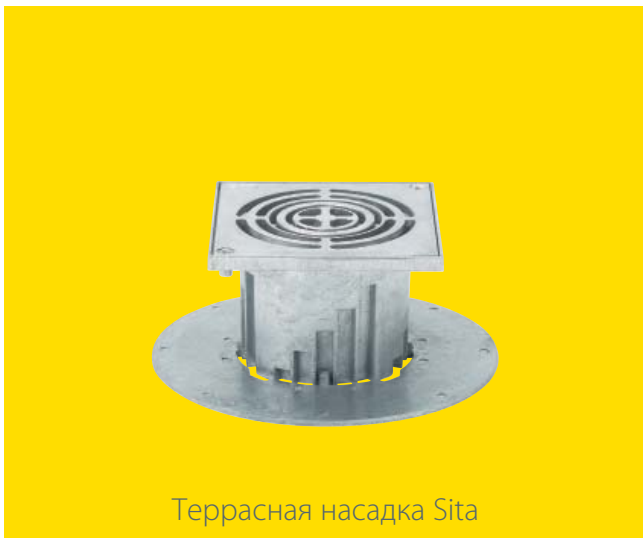

### Описание изделия

**Террасная насадка Sita**, из алюминия, для воронки SitaSani® 90 Spezial. Состоит из кольца регулировки высоты, корпуса (регулируется по высоте в диапазоне 34–100 мм) и концевой решётки с углублениями для установки вертикального стояка номинальным диаметром DN 50 или DN 70, доставка и квалифицированный монтаж.

### Модель и артикул

| Для модели           | Артикул  |
|----------------------|----------|
| SitaSani® 90 Spezial | 15 90 60 |

## Ремонтный вентилятор



- Для непрерывного вентилирования и вентиляции помещений
- С сваренным соединительным фартуком на выбор
- Возможность монтажа на всех функциональных уровнях
- Для размера труб DN 100

**Применение** - Для непрерывного вентилирования и вентиляции помещений на плоских и пологих, эксплуатируемых и неэксплуатируемых кровлях

**Материал** - Основная часть: полиуретан  
Вентиляционная труба: полиэтилен  
Защитная крышка, колпак и защитная решётка: полиамид  
Уплотнительные кольца: EPDM

**Цвет** - Жёлтый, чёрный

**Поверхность** - Гладкая

**Свойства** - Теплоизолированный  
Превосходная устойчивость к УФ и ИК излучению  
Устойчив к обычным воздействиям окружающей среды  
Высокая ударопрочность и сопротивляемость нагрузкам  
Соответствует экологическим требованиям производства и утилизации отходов  
Жароустойчив  
Долговечен





- ① Ремонтный адаптер Sita ② Системный вентилятор Sita ③ Пароизоляционная плата для вентилятора  
 ④ Колпак для вентилятора ⑤ Защитная решётка для вентилятора

## Объём поставки

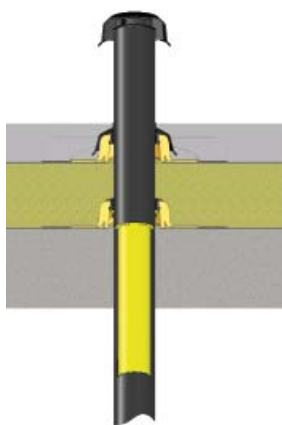

**Абсолютная герметичность**  
 Четырёхкромочное уплотнительное кольцо обеспечивает абсолютную герметичность соединения старой вентиляционной трубы с ремонтным адаптером Sita.



**Герметичное соединение**  
 Форма раструба с уплотнительным кольцом гарантирует герметичное присоединение нового вентилятора.



**Сверхдлинная присоединительная труба**  
 Благодаря длинной трубе новый ремонтный адаптер Sita подходит к самым разным конструкциям кровли, обеспечивая соединение со старой трубой системы.

- Исполнение** - Основание – свод правил Германского кровельного промысла, а также примеры и инструкции по установке компании SITA Bauelemente GmbH
- Общие свойства** - Чистые поверхности, без пузырей, лунок, трещин или подобного
- Плотность материала** - > 0,5 г/см<sup>3</sup>
- Твёрдость по Шору D** - > 65 при 23 °C
- Температурная прочность** - При продолжительном воздействии: от -20 °C до +80 °C
- Водонепроницаемость соединения пароизоляционная плата / вент. труба** - мин. 100 мбар или 0,1 метр водяного столба свыше 15 минут
- Вентиляторы с сваренным соединительным фартуком** - Сила тяги мин. 100 Н для 5-сантиметровой полосы и скорости тяги 50 мм/мин

**Более подробная информация содержится в брошюре "Вентиляция".**

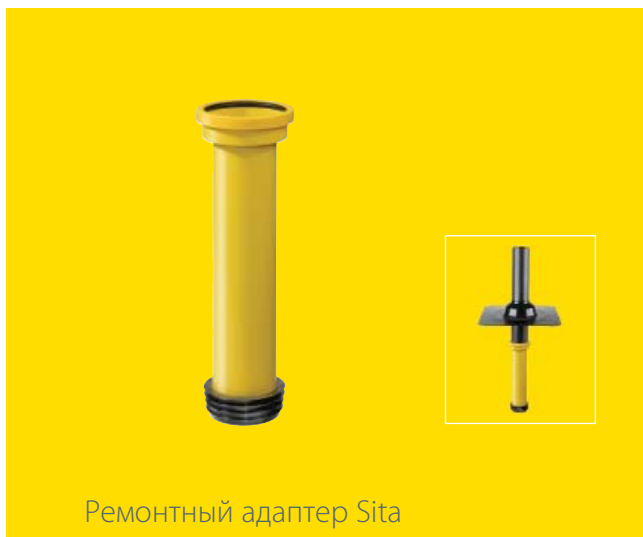

Ремонтный адаптер Sita



Технический чертёж

Размер, защита от обратного подпора и артикул

| Для труб DN | Защита от обратного подпора (мм) | Артикул  |
|-------------|----------------------------------|----------|
| 100         | 98–107                           | 17 90 58 |

Материал: полиамид

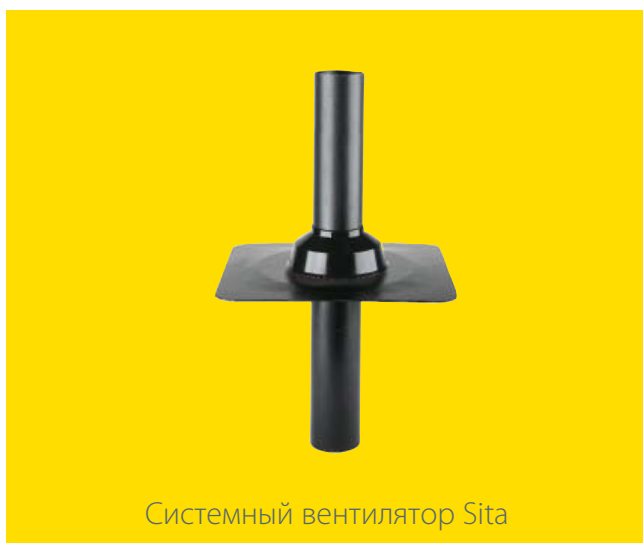

Системный вентилятор Sita

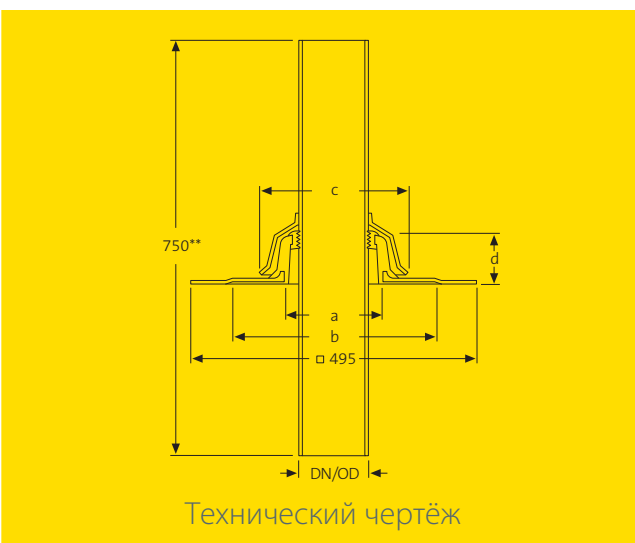

Технический чертёж

Размеры, установочные отверстия и артикулы

| Размеры |        | a     | b     | c     | d    | Установочное отверстие | Артикул  |
|---------|--------|-------|-------|-------|------|------------------------|----------|
| DN      | DN/OD* | (мм)  | (мм)  | (мм)  | (мм) | (мм)                   |          |
| 100     | 110    | ∅ 149 | ∅ 340 | ∅ 227 | 76   | ∅ 120                  | 17 44 xx |

\*DN/OD = наружный диаметр (мм)

xx = последняя цифра для желаемого соединительного фартука, см. рубрику "Прочее"

Материал: полиуретан

\*\* Возможен заказ исполнений другой длины

Описание изделия

**Системный вентилятор Sita**, из полиуретана, доступные размеры: DN 100. С сваренным соединительным фартуком на выбор (495 x 495 мм), подходящим к гидроизоляции кровли. В комплекте с семикромочным уплотнительным кольцом, смазочным материалом, присоединительной трубой PE длиной 750 мм и защитной крышкой из полиамида, доставка и квалифицированный монтаж.

# Соединительные фартуки с последними цифрами артикула

для серий SitaStandard, SitaTrendy, SitaDSS Profi, SitaEasy, SitaEasy Plus, SitaSani®, SitaSani® Spezial, SitaCompact, SitaMini и системных вентиляторов Sita.

## Фартуки серийного производства

| Изделие/торговое название | Последняя цифра арт. номера | Вид                |
|---------------------------|-----------------------------|--------------------|
| Битум                     | 00                          | эластомерный битум |
| ПВХ мягкий                | 10                          | ПВХ – светло-серый |

## Фартуки специального производства

| Изделие/торговое название | Последняя цифра арт. номера | Вид                       | Изготовитель                           |
|---------------------------|-----------------------------|---------------------------|----------------------------------------|
| Alkortec®                 | 05                          | EVA – темно-серый         | Renolit AG                             |
| Alkortop®                 | 41                          | FPO – светло-серый        |                                        |
| Austroplan                | 38                          | FPO – светло-серый        | Agru Kunststofftechnik GmbH            |
| Atlantic FPO              | 63                          | FPO – темно-серый         | Bailey Roofing Systems                 |
| Atlantic FPO              | 64                          | FPO – светло-серый        |                                        |
| Evalastic                 | 22                          | EPDM – темно-серый        | Alwitra GmbH                           |
| Evalon                    | 25                          | EVA – белый               |                                        |
| Evalon                    | 37                          | EVA – светло-серый        |                                        |
| Extrupol                  | 32                          | FPO – светло-серый        | Schedetal Folien GmbH                  |
| Firestone UltraPly        | 42                          | FPO – серый               | Firestone Building Products            |
| Firestone SA Flashing     | 03                          | EPDM – черный             |                                        |
| Flagon EP/S               | 31                          | FPO – серый песок         | SOPREMA-KLEWA GmbH                     |
| Inofin                    | 21                          | FPO – серый               | Wolfin Bautechnik                      |
| Mapeplan                  | 06                          | ПВХ – светло-серый        | Mapei GmbH (DE)                        |
| Mapeplan-T                | 04                          | FPO – светло-серый        |                                        |
| NOVOPROOF®                | 60                          | EPDM – черный             | DURAPROOF technologies GmbH            |
| O.C. Plan                 | 30                          | ECB – черный              | Polyfin AG                             |
| Polyfin 4230              | 16                          | FPO – светло-серый        |                                        |
| Resistit                  | 61                          | EPDM – черный             | Phoenix AG                             |
| Resitrix                  | 01                          | EPDM – черный             |                                        |
| Rhepanol-h                | 34                          | PIB – серый               | FDT Flachdachtechnologie GmbH & Co. KG |
| Sarnafil® G               | 11                          | ПВХ – светло-серый        | Sika GmbH                              |
| Sarnafil®-TG 66           | 24                          | FPO – бежевый             |                                        |
| Sikaplan® 15G             | 09                          | ПВХ – светло-серый        |                                        |
| Sucoflex-C                | 26                          | FPO – бежевый             | Huber & Suhner                         |
| Sucoflex                  | 15                          | ПВХ – светло-серый        |                                        |
| Tectofin                  | 18                          | ASA-PVC-P – серый         | Wolfin Bautechnik                      |
| Thermofin                 | 02                          | FPO – серебристо-серый    | Paul Bauder GmbH & Co. KG              |
| Thermoplan T              | 29                          | FPO – перламутровый белый |                                        |
| Trocal S                  | 12                          | ПВХ – светло-серый        | Sika GmbH                              |
| VAEPLAN                   | 35                          | EVA – серый               | Hirler GmbH                            |
| VEDAFIN® F                | 43                          | FPO – белый кремовый      | VEDAG GmbH                             |
| Wolfin IB                 | 20                          | PVC-PBV – черный          | Wolfin Bautechnik                      |



Für gutes Wetter im Bau.

Состояние: 01.2012

Генеральный дистрибьютор в
Украине: ООО «РОЛЛС ГРУПП»
03680, Украина, Киев,
ул. Большая кольцевая, 4Б, офис 206
+380 (44) 281-23-60, тел./факс
+380 (44) 592-52-00, тел.
+380 (67) 441-68-81, факс на E-mail
+380 (67) 551-75-66, моб.тел
E-mail: info@rolls-group.com
www.rolls.com.ua



ОПИСАНИЕ ОСТАЛЬНОЙ ПРОДУКЦИИ SITA ВЫ НАЙДЕТЕ В СЛЕДУЮЩИХ ПРОСПЕКТАХ:



Классический водоотвод, Водоотвод через parapetную стену, Аварийный водоотвод, Вакуумный водоотвод, Пожарозащита, Балконы и террасы, Дренаж, Вентиляция

Член отраслевого союза

