



Narvi®



- FI NARVI STONY
ASENNUS - JA KÄYTTÖOHJE
- SE NARVI STONY
INSTALLATIONS- OCH
BRUKSANVISNING
- GB NARVI STONY
INSTALLATION INSTRUCTIONS
AND INSTRUCTIONS FOR USE
- RU NARVI STONY
ИНСТРУКЦИЯ ПО МОНТАЖУ И
ЭКСПЛУАТАЦИИ
- EE NARVI STONY
PAIGALDUS- JA KASUTUSJUHEND
- LT NARVI STONY
ĮRENGIMO IR NAUDOJIMO
INSTRUKCIJA
- LV NARVI STONY
UZSTĀDĪŠANAS UN LIETOŠANAS
INSTRUKCIJA
- PL NARVI STONY
INSTRUKCJA MONTAŻU I OBSŁUGI
- HU NARVI STONY
BESZERELÉSI ÉS HASZNÁLATI
ÚTMUTATÓ
- RO NARVI STONY
MANUAL DE INSTALARE ŞI UTILIZARE

NARVI STONY -KIUKAAT

SUOJAETÄISYYDET

Ennen kiukaan asennusta varmistaa vaaditut suojaetäisyydet palava-aineisiin rakenteisiin. Kiukaan suojaetäisyydet ovat sivuille 400 mm, taakse 250 mm, ylös 1200 mm ja eteen 1000 mm. Pohjalla on käytettävä vähintään 70 mm betonilaattaa.

Huom! Jos kiuas asennetaan lattialämmityksen päälle, on aina käytettävä NARVI asennusalustaa.

Epäselvissä tapauksissa on kysyttävä ohjeita paikalliselta paloviranomaiselta.

Syttyvät rakenneosat kuten puuseinät, lauteet tms.

1. Etäisyys kiukaan pystypinnoilta ilman suojausta oleviin puisiin rakenteisiin sivuille 400 mm, taakse 250 ja eteen 1000 mm. (Kuva 1)

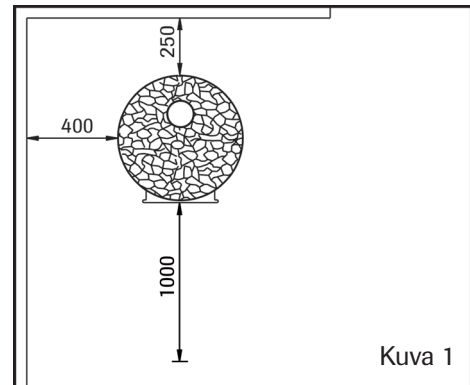

Suojauksen tulee olla irti myös lattiasta ja katosta.

2. Kohdassa 1 mainittua suojaetäisyyttä voidaan kuitenkin pienentää puolella, kun käytetään ns. kevyttä yksinkertaista suojausta. Tällainen yksinkertainen kevyt suojaus voidaan tehdä vähintään 7 mm paksuisesta palamattomasta kuituvahvisteisesta sementtilevystä tai vähintään 1 mm paksuisesta metallilevystä, joka on kiinnitetty seinään riittävän tiheästi. Suojattavan puupinnan ja suojalevyn väliin on jätävä vähintään 30 mm tuuletusrako, esim. putkiholkkeja käyttäen. (Kuva 2)

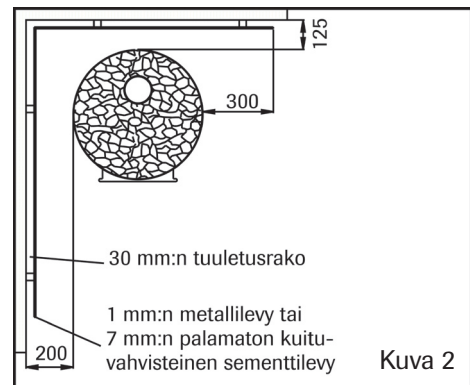

3. Kohdassa 2 olevaa suojaetäisyyttä voidaan edelleen pienentää 100 mm:ksi, kun käytetään kaksinkertaista suojausta.

Kaksinkertainen suojaus voidaan tehdä kahdesta kohdan 2 mukaisesta levystä, jolloin seinän ja levyjen väliin on jätävä vähintään 30 mm tuuletusrako. (Kuva 3)

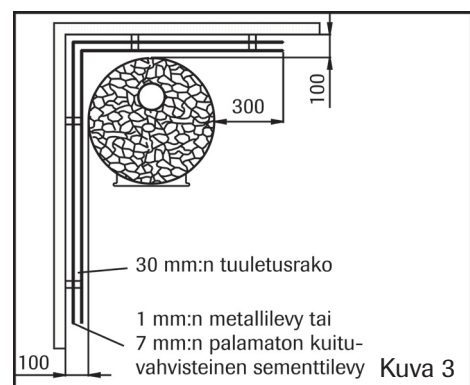

4. Jos seinä on muurattu, riittää 50 mm tuuletusrako kiukaan pystypintojen ja seinän välille. (Kuva 4)

Mitta A valitaan puupinnoille käytetyn suojausmenetelmän mukaisesti:

- ilman suojausta 400 mm
- yksinkertainen kevyt suojaus 200 mm
- kaksinkertainen kevyt suojaus 100 mm

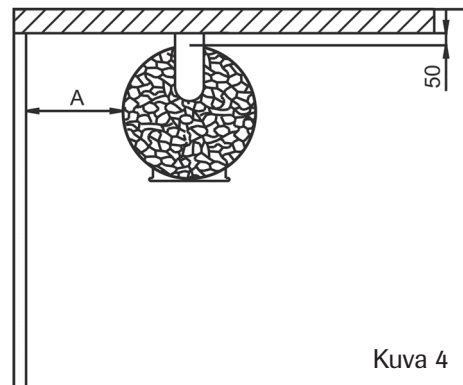

Kuva 4

5. 55 mm muuraus, joka on reunoiltaan avonainen ja irti suojattavasta pinnasta vähintään 30 mm, vastaa yksinkertaista kevyttä suojausta. Suojattavasta pinnasta vastaavasti irti oleva 110 mm muuraus vastaa kaksinkertaista kevyttä suojausta. (kuva 5)

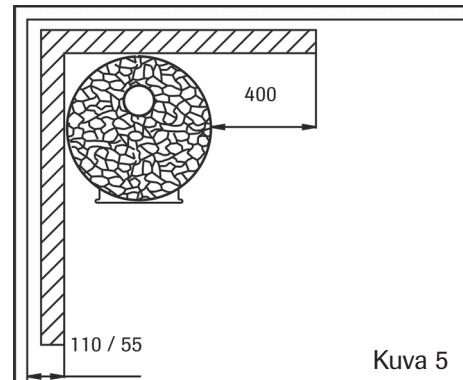

Kuva 5

Katon suojaus:

Kun etäisyys kiukaan yläpinnasta kattoon on vähintään 1200 mm, ei erityistä katon suojausta tarvita. Jos etäisyys on pienempi kuin 1200 mm valitaan katon suojaustapa kohdista 1-3. (Kuva 6)

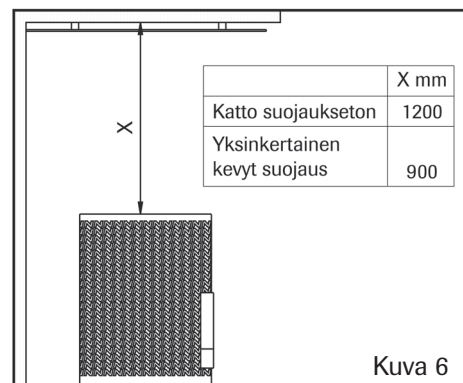

Kuva 6

Lattian suojaus kiukaan edessä:

Palava-aineinen lattia tulee suojata metallilevyllä, joka ulottuu vähintään 100 mm kiukaan suuluukun molemmille puolille ja 400 mm sen eteen. (Kuva 7)

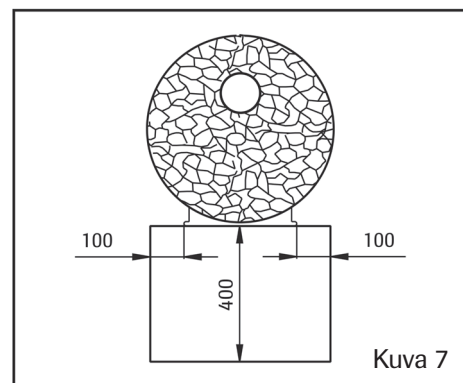

Kuva 7

ASENNUS

Kiuas asennetaan betonilaatan päälle. Säätojaloilla kiuas asennetaan suoraan. Verkkovaippa asennetaan tulipesän ympärille ja pujotetaan lukitukseen. (kuva 8)



Kuva 8

Asenna suuluukku erillisen ohjeen mukaan. Kivien ladonnassa on huomioitava, että isot kivet tulevat kiuasta vasten ja pienet kivet ulkovaippaa vasten mahdollisimman tiiviisti. Kiukaan yläosaan löylykiviksi myös pieniä kiviä (kuva 9)

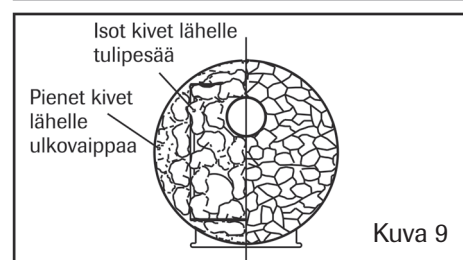

Kuva 9

Kiukaassa on liitänthormin savuaukko sekä kiukaan päällä että takana. Sulje tarpeeton aukko mukana seuraavalla sulkukannella. Mukana seuraa myös 200 mm hormiliitosputki, jolla kiukaan voi liittää takaa savuhormiin. Jos liität kiukaan päältä hormiin käytä aina NARVI savuputkia tai NARVI savuhormia. Liitettäessä takaa on poistettava esileikattu osa ulkovaipasta esim. rautasahalla.

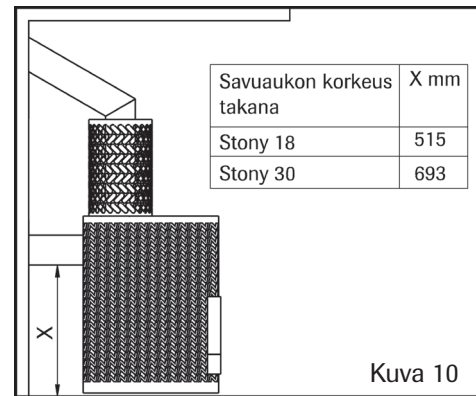

Älä asenna liitosputkea savuhormiin liian syväälle, koska tämä estäisi vedon. Savuhormin ja liitosputken välinen rako on tiivistettävä esim. vuorivillalla. Kiukaan vakiovarusteena on säätöjalat joiden avulla kiuas asennetaan suoraan.

Varmista asennuksen yhteydessä, että kiuas on tukevasti alustallaan ja asennettuna siten että tässä ohjeessa mainitut suojaetäisyydet ovat oikeat.

Tunnelimallisen kiukaan asennus:

Lämmitystilan ja kiukaan välisen seinän on oltava palamatonta materiaalia esimerkiksi tiiltä.

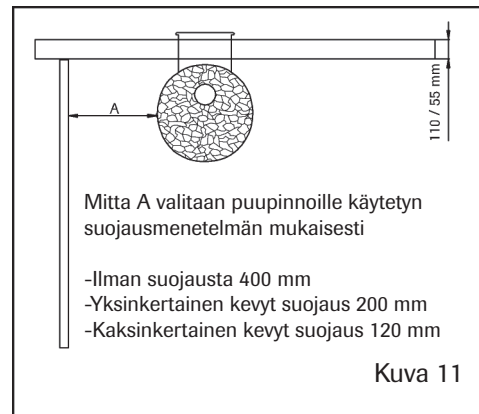

Koristekehysten ulkomitat:

Y mm	X mm	
520	600	STONY 18
520	600	STONY 30

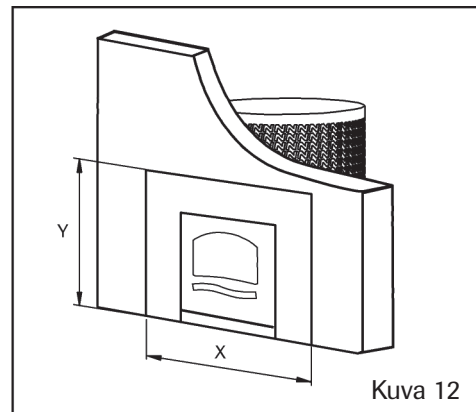

Tunneliaukon koko:

Y mm	X mm	
390	340	STONY 18
390	340	STONY 30

Suosittellemme tiiliseinän ja tunneliosan tiivistykseen vuorivillamattoa jolloin lämpölaajenemiseen jää liikkumavaraa. Tunnelimalli liitetään kiukaan päältä hormiin.

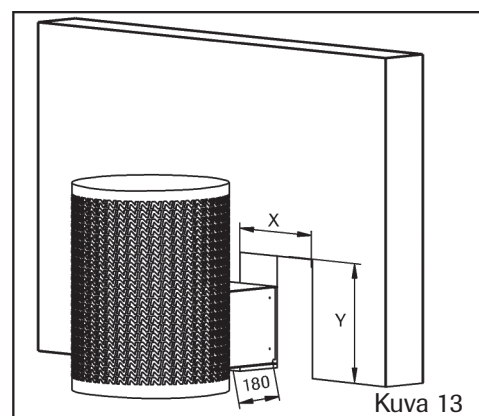

Käytä aina NARVI-savuputkia tai NARVI-savuhormia. Varmista asennuksen yhteydessä, että kiuas on tukevasti alustallaan ja asennettuna siten että tässä ohjeessa mainitut suojaetäisyydet ovat oikeat.

Lattian suojaus kiukaan edessä: Palava-aineinen lattia tulee suojata metallilevyllä, joka ulottuu vähintään 100 mm kiukaan suuluukun molemmille puolille ja 400 mm sen eteen.

SAVUPUTKI

- Savuputket lisävarusteena tarpeen mukaan

ESILÄMMITYS

Ennen käyttöönottoa ja kivien asettamista, on kiuas lämmitettävä suoja-aineiden poistamiseksi. Esilämmitykseksi riittää 1-2 pesällistä puita. Esilämmityksen ajaksi on saunahuoneeseen järjestettävä hyvä tuuletus suoja-aineista syntyvien savukaasujen poistamiseksi. Esilämmityksen voi tehdä myös ulkona.

KIUASKIVET

Suosittellemme käytettäväksi NARVI oliviinidiabaasikiviä. Älä lado kiviä liian tiiviisti, jotta ilma pääsee kiertämään kivien välistä. NARVI kiuaskivet ovat valmiiksi pestyjä ja ne voidaan latoa suoraan kiukaalle. Löylyvetenä tulee käyttää puhdasta vettä, merivesi lyhentää kiukaasi käyttöikää huomattavasti.

POLTTOPUUT

Narvi kiukaan polttoaineeksi sopii lehti- ja havupuu. Puu kaadetaan ja katkotaan polttopuiksi puun kasvukauden ulkopuolella. Polttopuut kuivataan ulkosalla kesän aikana ja siirretään kuivaan varastoon ennen syysateita. Polttopuita pitäisi varastoida yhden- tai kahden vuoden tarvetta vastaava määrä, jolloin saavutetaan < 20 % kosteus.

LÄMMITYS

Ennen kiukaan lämmitystä on aina puhdistettava arina ja tyhjennettävä tuhkalaatikko. Lämmitys aloitetaan pienellä määrällä puita, jotka sytytetään puiden yläpinnasta. Kun puut palavat kunnolla, lisätään tulipesään puita noin 2/3 korkeudesta. Puun palamiseen tarvittavan ilman saantia voidaan säätää vedonsäätimen avulla. Vältä kiukaan lämmitystä siten, että kivitilassa olevat kanavat ovat pitkään punahehkuisia, tällöin tulipesä kuormittuu liikaa ja kiukaan käyttöikä lyhenee. Saunomisen loputtua kiukaaseen voi jättää pienen tulen saunan kuivattamiseksi.

KIUKAAN HUOLTO

Kiuas on nuohottava nuohousluukkujen kautta vähintään kerran vuodessa jotta veto säilyisi mahdollisimman hyvänä. Samalla on myös hyvä tarkistaa kiuaskivien kunto ja vaihtaa rapautuneet kivet uusiin.

NARVI STONY – BASTUUGNAR

SKYDDSAVSTÅND

Innan du installerar bastuugnen kontrollera de krävda skyddsavstånden till brännbara material. Bastuugnens skyddsavstånd åt sidorna är 400 mm, 250 mm bakåt och 1200 mm uppåt. På fundamentet skall en minst 70 mm betongplatta användas.

Narvi Stony –bastuugnen får icke installeras ovanpå en golvuppvärmning.

I oklara fall skall den lokala brandmyndigheten kontaktas.

Lättändliga konstruktioner såsom träväggar, lavar etc.:

1. Avståndet från bastuugnens vertikala ytor till oskyddade träkonstruktioner är 400mm åt sidorna, 250 mm bakåt och 1000 mm framåt. (Bilden 1).

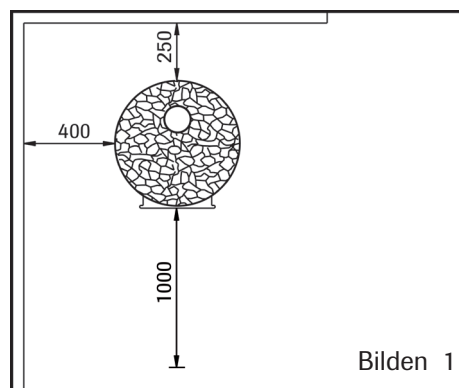

Skyddet skall även separeras från golv och tak.

2. Skyddsavståndet enligt punkt 1 kan emellertid minskas med hälften då ett såkallat enkelt, lätt skydd används. Ett sådant enkelt, lätt skydd kan tillverkas av minst 7 mm tjock, obrännbar, fiberförstärkt metallplatta som tillräckligt tätt fästes på väggen. Mellan träytan som skall skyddas och skyddsplattan skall lämnas en minst 30 mm ventilationsspringa, till ex med att använda rörbussningar. (Bilden 2)

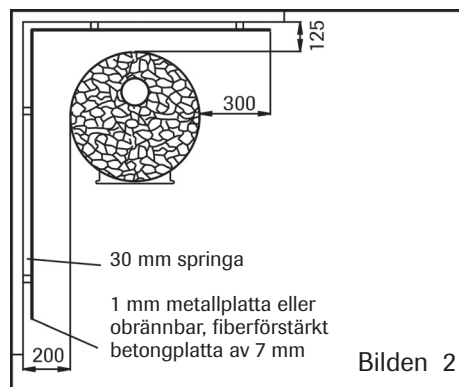

3. Skyddsavståndet enligt punkt 2 kan vidare minskas till 100 mm då ett dubbelt skydd används. Det dubbla skyddet kan tillverkas av två plattor enligt punkt 2 då en minst 30 mm ventilationsspringa skall lämnas mellan vägg och plattor. (Bilden 3)

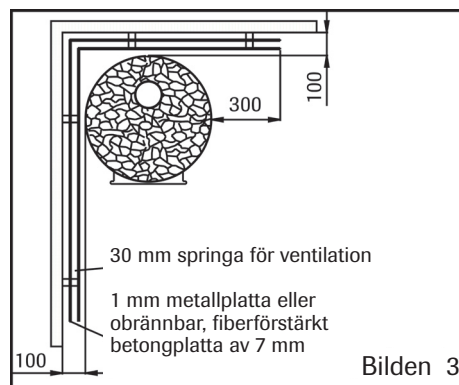

4. Om väggen är murad, räcker en 50 mm ventilationsspringa mellan bastuugnens vertikala ytor och väggen. (Bilden 4)

Måttet A väljs enligt den skyddsåtgärd som används på träytorna:

- utan skydd 400 mm
- enkelt, lätt skydd 200 mm
- dubbelt, lätt skydd 100 mm

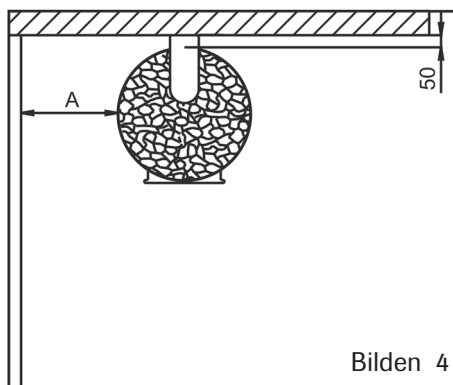

Bilden 4

5. 55 mm murning vars kanter lämnas öppna och minst 30 mm separat från ytan som skall skyddas motsvarar ett enkelt, lätt skydd. På samma sätt motsvarar en lös murning av 110 mm ett dubbelt, lätt skydd. (Bilden 5)

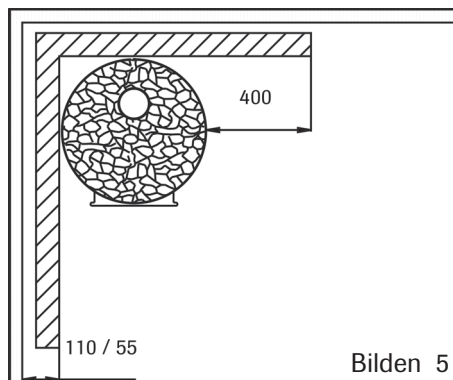

Bilden 5

Takskydd:

Då avståndet från bastuugnens övre yta till taket är minst 1200 mm behöver taket inget särskilt skydd. Om avståndet är kortare än 1200 mm väljs sättet att skydda taket enligt punkterna 1-3. (Bilden 6)

Golvskydd framför bastuugnen:

Golvet av brännbart material skall skyddas med en metallplatta som sträcker sig till minst 100 mm på båda sidorna om bastuugnen munlucka och 400 mm framför den. (Bilden 7)

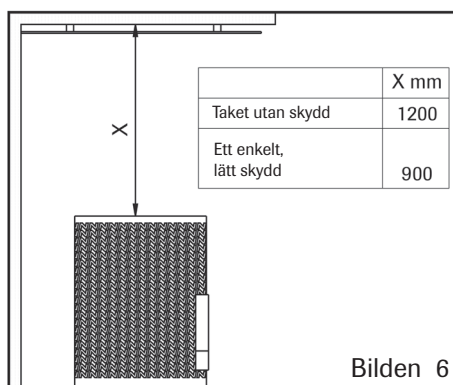

Bilden 6

INSTALLATION

Bastuugnen installeras ovanpå en betongplatta. Med hjälp av justerbara ben monteras bastuugnen rakt. En nätmantel installeras omkring eldstaden och träds in i låsningen. (Bilden 8)

Installera munluckan separat enligt instruktionen. Medan man staplar stenar skall det noteras att stora stenar sätts mot bastuugnen och små stenar mot nätmanteln så tätt som möjligt. Stapla även små stenar på bastuugnens övre del som ångstenar. (Bilden 9)

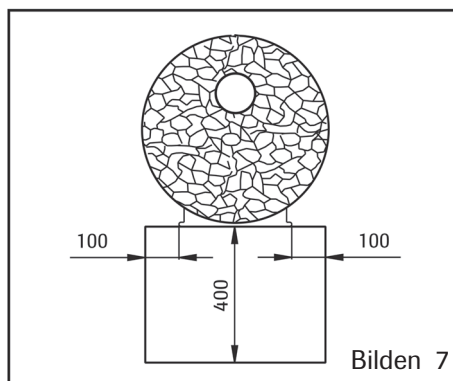

Bilden 7



Bilden 8

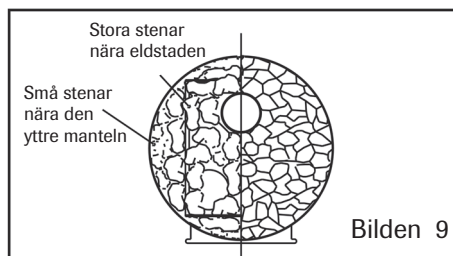

Bilden 9

Bastuugnen är försedd med både topp- och bakanslutning för rökrör/kanal. Förslut den anslutning som inte skall användas med medföljande lock. Ett anslutningsrökrör om 200 mm, som kan användas för bastuugnens bakanslutning, medföljer. Om du använder bastuugnen toppanslutning, skall alltid NARVI:s rökrör eller rökkanal användas. Om du använder bakanslutning, måste du ta bort den rund del av ugnens ytermanteln t.ex. med bågfil.

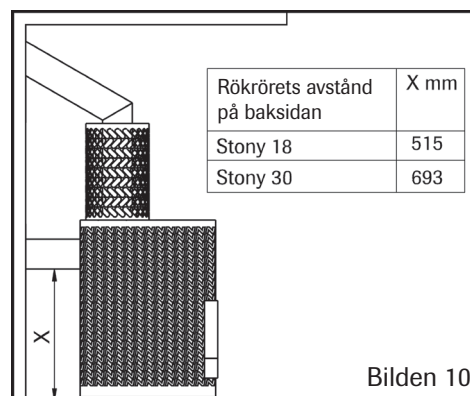

Bilden 10

Installera inte anslutningsröret för djupt i rökröret, eftersom detta kan försämra draget. Springan mellan anslutningsröret och rökröret skall tätas med t.ex. isolering. För att du smidigt skall kunna ställa ugnen i rätt läge medföljer inställbara fötter som standardutrustning.

Kontrollera att bastuugnen står stadigt på underlaget och att de skyddsavstånd som omnämns i denna anvisning iakttas.

Installation av den stämmningsfulla bastuugnen:

Väggen mellan uppvärmningsutrymme och bastuugn måste vara av obrännbart material, till exempel tegel.

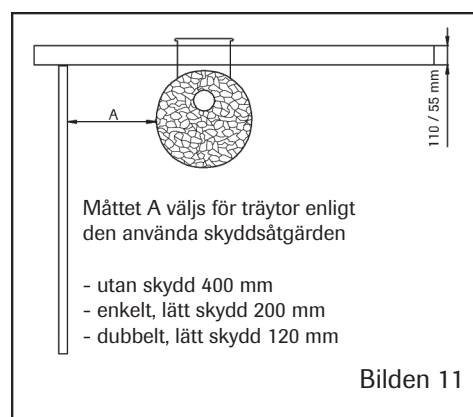

Bilden 11

Prydnadsramens yttre mått:

Y mm	X mm	
520	600	STONY 18
520	600	STONY 30

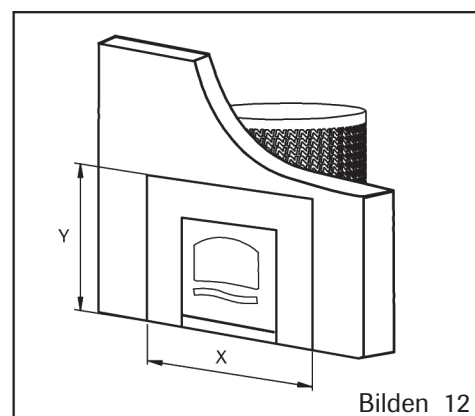

Bilden 12

Tunnelöppningens storlek:

Y mm	X mm	
390	340	STONY 18
390	340	STONY 30

Vi rekommenderar en stenullmatta för tätningen av tegelvägg och tunneldel för att värmeexpansionen får svängrum. Tunnelmodellen ansluts överifrån bastuugnen till rökgången.

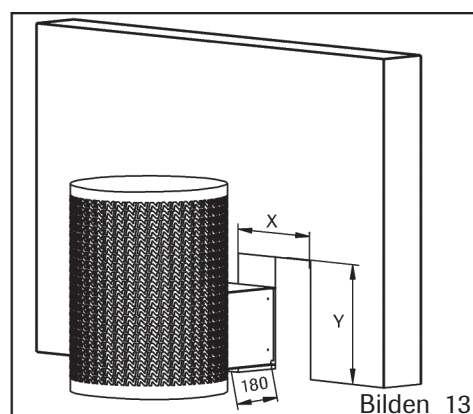

Bilden 13

Använd alltid ett NARVI-rökrör eller en NARVI-rökgång. Försäkra dig i samband med installationen om att bastuugnen står stadigt på fundamentet och är installerad så att skyddsavstånden överensstämmer med denna instruktion.

Golvskydd framför bastuugnen: Golvet av brännbart material skall skyddas med en metallplatta som sträcker sig till minst 100 mm på båda sidor om bastuugnens munlucka och 400 mm framför den.

RÖKRÖR

- Rökrör: ytterligare utrustning enligt behov

FÖRUPPVÄRMNING

Innan bastuugnen tas i bruk och stenarna staplas skall bastuugnen värmas för att avlägsna skyddsämnen. Som förvärmning räcker 1-2 eldstäder ved. Under förvärmningen skall basturummet vädras bra för att avlägsna rökgaser som uppstår av skyddsämnen. Förvärmningen kan även göras ute.

BASTUUGNSSTENAR

Vi rekommenderar att olivindiabas -stenar av märket NARVI används som bränsle. Stapla inte stenarna för tätt för att luften kan cirkulera mellan stenarna. NARVI-bastuugnsstenarna är färdigt tvättade och kan staplas direkt in i bastuugnen. Som ångvatten skall rent vatten användas. Havsvattnet förkortar avsevärt bastuugnens livslängd.

VED

Som bränsle för NARVI-bastuugnen passar löv- och barrträd. Trädet fälls och bryts av till ved utanför trädets växtperiod. Veden torkas ute i det fria under sommaren och flyttas in i ett torrt förråd före höstregn. Ved borde lagras för ett eller två års behov då < 20 % fukt är nådd.

UPPVÄRMNING

Innan bastuugnen värms skall ugnsgallret alltid rengöras och asklådan tömmas. Uppvärmningen börjas med en liten mängd ved som tänds på vedens övre yta. När veden brinner ordentligt tillsätts ytterligare ved upp till ca 2/3 av eldstadens höjd. Åtgången till luft som behövs för att veden brinner ordentligt kan justeras med hjälp av ett dragreglage. Undvik att värma upp bastuugnen så att kanalerna i stenlådan länge glöder röda eftersom eldstaden överbelastas och bastuugnens livslängd förkortas. Efter bastubadet kan en liten eld lämnas kvar i bastuugnen för att bastun skall bli torr.

BASTUUGNENS UNDERHÅLL

Bastuugnen skall sotas genom sotningsluckorna minst en gång om året för att draget förblir så bra som möjligt. Samtidigt finns det anledning till att granska bastuugnsstenarnas tillstånd och byta ut alla förvittrade stenar mot nya.

INSTALLATION INSTRUCTIONS AND INSTRUCTIONS FOR USE

NARVI STONY SAUNA STOVES

SAFETY DISTANCES

Before installing the sauna stove ensure the required safety distances to inflammable material are met. The safety distances of the sauna stove are 400 mm to the sides, 250 mm to the rear and 1200 mm upwards. At the base, a concrete board of at least 70 mm must be used. **The Narvi Stony sauna stove must not be installed on top of an underfloor heating.** If you are unsure please contact your local fire authority for guidance.

Inflammable construction parts, such as wooden walls, sauna seats etc.

1. Distance from the vertical surfaces of the sauna stove to unprotected wooden parts 400 mm to the sides, 250 mm to the rear and 1000 mm in front.

(Fig. 1)

The protection must also be clear of the floor and the ceiling.

2. The safety distance mentioned in paragraph 1 can, however, be reduced by half when “light-single” protection is used. Single-light protection of this type can be made of a non-combustible, fibre-reinforced cement board of at least 7 mm thick or of a metal plate of at least 1 mm which has been fastened securely enough to the wall. A ventilation gap of at least 30 mm must be left between the wooden surface to be protected and the safety plate by using piping collars. (Fig. 2)

3. The safety distance in paragraph 2 can be further reduced to 100 mm when double protection is used. Double protection can be made of two plates as described in paragraph 2 and, then a ventilation gap of at least 30 mm must be left between the wall and the plates. (Fig. 3)

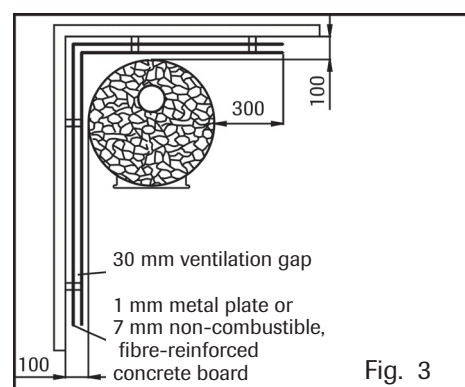
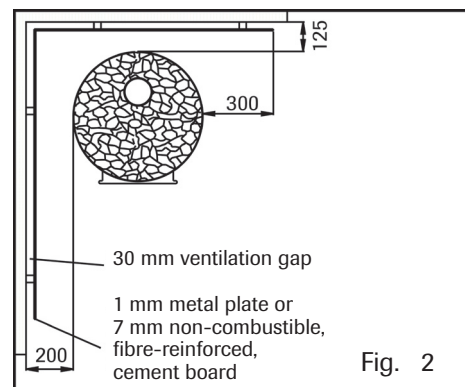
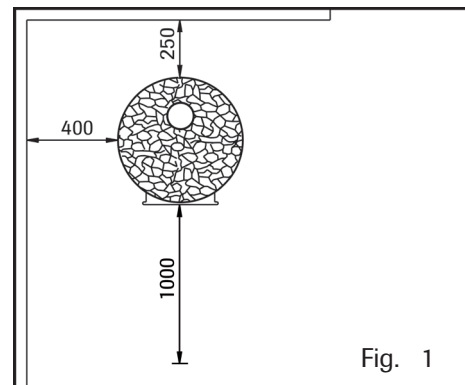

4. For brick walls, a ventilation gap of 50 mm between the vertical surfaces of the sauna stove and the wall is sufficient. (Fig. 4)

The dimension A is determined based on the safety method used for wooden surfaces:

- without protection 400 mm
- single-light protection 200 mm
- double-light protection 100 mm

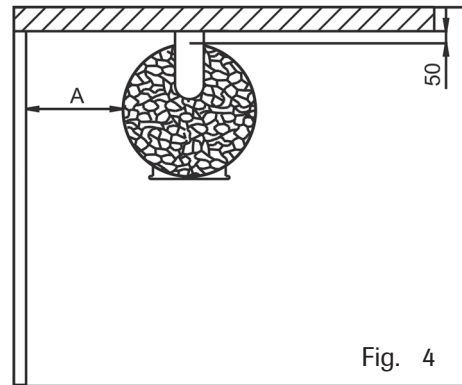

Fig. 4

5. Brickwork of 55 mm that is open at the edges and at least 30 mm clear of the surface to be protected corresponds to a single-light protection. Brickwork of 110 mm and at least 30 mm clear of the surface to be protected corresponds to double-light protection. (Fig. 5)

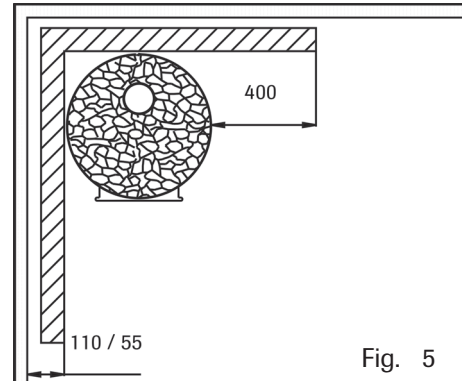

Fig. 5

Protection of the ceiling:

When the distance from the upper surface of the sauna stove to the ceiling is at least 1200 mm no special protection of the ceiling is necessary. If the distance is less than 1200 mm the protection method for the ceiling is selected from paragraphs 1-3. (Fig. 6)

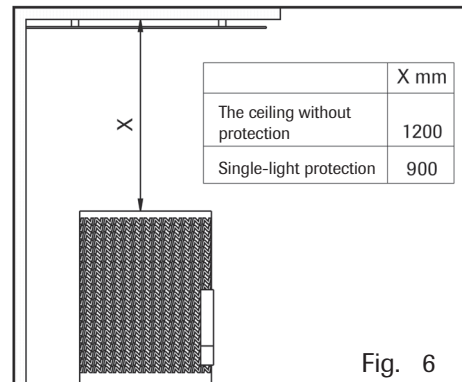

Fig. 6

Protection of the floor in front of the sauna stove:

Floors made of inflammable material must be protected with a metal plate which reaches at least 100 mm to both sides of the sauna stove and 400 mm in front. (Fig. 7)

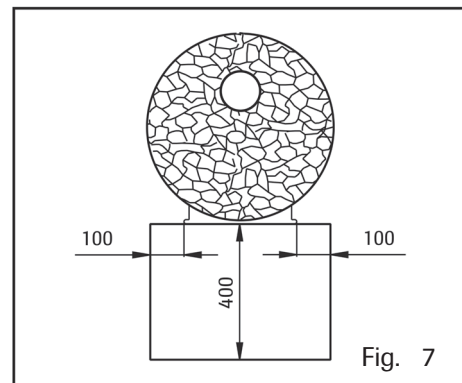

Fig. 7

INSTALLATION

Install the sauna stove on a concrete plate. Place the sauna stove directly on the base with the aid of the adjustable feet. Place the net jacket round the firebox and thread it into the locking system. (Fig.8)



Fig. 8

Install the trap-door according to separate instructions. Arrange the stones as tightly as possible placing big stones against the sauna stove and smaller stones against the net casing. Also place small stones towards the top of the sauna stove as steam stones. (Fig. 9)

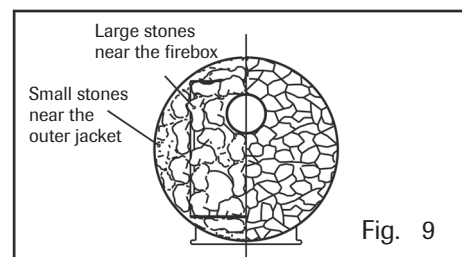

Fig. 9

There are two opening for connecting the firebox with the smoke flue, which are located on top and rear of the firebox. Block the unused opening with the cover plate included in the delivery. Also included in the delivery is a 200 mm flue pipe connector for connection of the sauna woodburning stove to a rear flue pipe. When connecting the sauna woodburning stove to the flue from the top of the woodburning stove, always use NARVI chimney pipes or NARVI chimney flues.

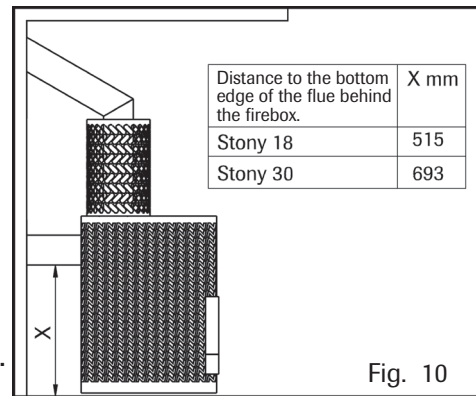

Fig. 10

In order to connect the flue to the rear opening, the round detail must first be removed from the rear of the firebox casing, by using a hacksaw, for example, to saw through the part that attaches it to the casing.

Do not install the flue adapter pipe too deeply into the chimney flue, as this will reduce the flue draw. The gap between the flue adapter pipe and the chimney flue must be insulated e.g. with mineral wool. The sauna woodburning stove comes fitted with adjustable feet to assist accurate installation.

In connection with the sauna woodburning stove installation, ensure that the woodburning stove stands firmly on its base and that all of the safety distances mentioned in these instructions have been observed correctly.

To install a sauna stove:

The wall between the heating room and sauna stove must be of non-combustible material, for example bricks.

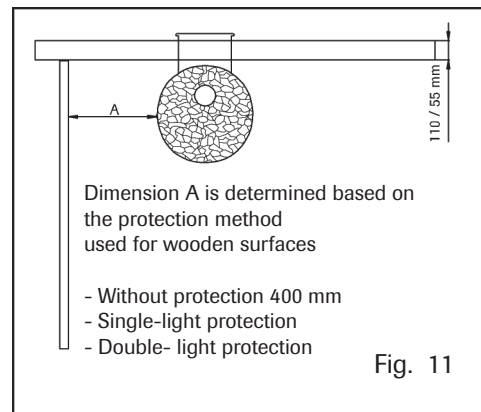

Fig. 11

Outer dimensions of the decorative frame:

Y mm	X mm	
520	600	STONY 18
520	600	STONY 30

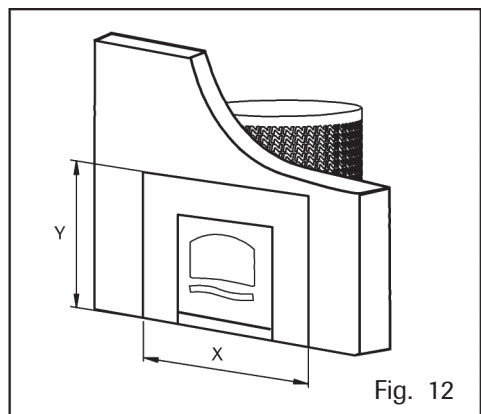

Fig. 12

Size of the tunnel opening:

Y mm	X mm	
390	340	STONY 18
390	340	STONY 30

We recommend a mineral wool mat for compaction of the brick wall and tunnel part to allow room for thermal expansion. The tunnel model is attached to the flue from the top of the sauna stove.

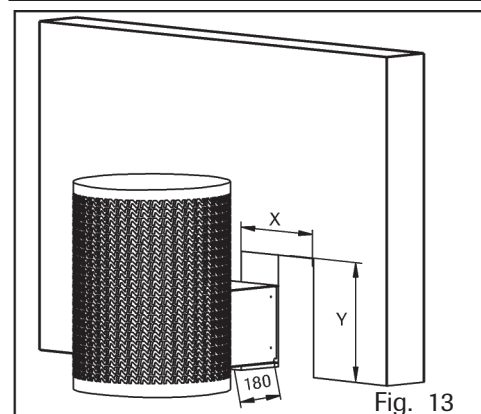

Fig. 13

Always use NARVI chimneys or NARVI chimney flues. When installing the stove ensure that it stands firmly on its base and installed so that the safety distances are correct according to the instructions.

Floor protection in front of the sauna stove: Floors made of inflammable material must be protected with a metal plate extending at least 100 mm on either sides of the sauna stove trap-door and 400 mm in front of it.

CHIMNEY

- Each heater includes reducer 122/115 mm
- Chimneys: additional equipment if necessary

PREHEATING

Before use and arranging the stones, the sauna stove must be heated to remove the protective agents. 1-2 fireboxes of wood are sufficient for preheating. During preheating, ensure that there is plenty of ventilation in the sauna to allow the combustion gases from protective agents to escape. Preheating can also be done outdoors.

SAUNA STOVE STONES

We recommend that you use NARVI olive dolerite stones. Do not heap stones too tightly because air must circulate between the stones. NARVI sauna stove stones have been prewashed and can be placed directly on the sauna stove. Fresh water must be used as steam water. Seawater considerably shortens the service life of your sauna stove.

FIREWOOD

Both hardwood and softwood can be used in the NARVI sauna stove. Fell and cut trees into firewood outside of the growing season. Dry the firewood outdoors in summer and move it to a dry store before autumn rain. Store one or two years supply of firewood in surroundings where the moisture is < 20 %.

HEATING

Before heating the sauna stove, the grate must always be cleaned and the ash pan must be emptied. Start by lighting a small quantity of wood on the upper surface of the wood. When the wood is burning properly add more wood to 2/3 of the height of the firebox. To burn properly wood needs air. Use the draught regulator to adjust the amount of air. Avoid heating the sauna stove so that the channels of the stone basket glow red for a long time because this will overload the firebox and the service life of the sauna stove will be reduced! After your sauna leave a little fire in the sauna stove to dry the sauna..

MAINTENANCE OF THE SAUNA STOVE

Sweep the sauna stove through the soot hatches at least once a year to maintain a proper draught. At the same time, check the condition of the sauna stove stones and replace any warm-out stones.

КАМЕНКИ NARVI STONY

РАССТОЯНИЯ БЕЗОПАСНОСТИ

Перед монтажом каменки проверьте, чтобы были соблюдены требования изготовителя по минимально допустимым расстояниям безопасности до возгораемых конструкций.

Минимально допустимые расстояния безопасности для каменки сбоку: 400 мм, сзади 250 мм, сверху 1200 мм и спереди 1000 мм. Каменка устанавливается на основание из бетонной плиты толщиной не менее 70 мм. **Внимание! В том случае, если каменка будет устанавливаться на пол с подогревом, то ее рекомендуется устанавливать только на монтажную подставку Narvi.**

В затруднительных ситуациях обращайтесь для получения необходимых инструкций и разъяснений в соответствующие органы местного самоуправления.

Возгораемые деревянные конструкции

- деревянные стены, полки и т.д.

1. Минимальные расстояния безопасности от поверхности каменки до незащищенных деревянных конструкций: сбоку 400 мм, сзади 250 мм и спереди 1000 мм (Рисунок 1).

Изоляция не должна соприкасаться с полом и потолком.

2. Указанные в пункте 1 расстояния безопасности можно сократить наполовину в случае применения так называемой легкой одинарной изоляции. Такая изоляция может быть выполнена из волокнистого негорючего армированного цементного листа толщиной не менее 7 мм или из металлического листа толщиной не менее 1 мм. Места крепления изоляции должны располагаться достаточно близко друг к другу. Между листом и изолируемой поверхностью должен оставаться воздушный зазор не менее 30 мм, который достигается, например, за счет применения металлических втулок в качестве промежуточной опоры. (Рисунок 2)

3. Указанные в пункте 2 расстояния безопасности можно сократить наполовину (до 100 мм) в случае применения двойной изоляции, которая может быть сделана из двух листов, как указано в пункте 2. Между листами и изолируемой поверхностью стены должен быть воздушный зазор не менее 30 мм. (Рисунок 3)

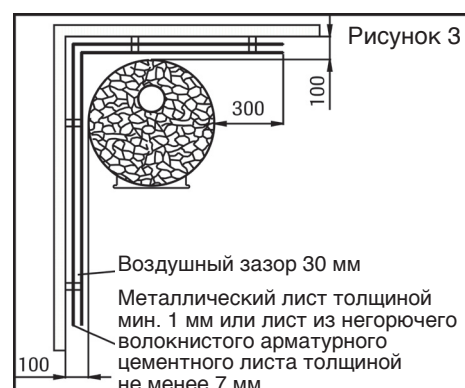
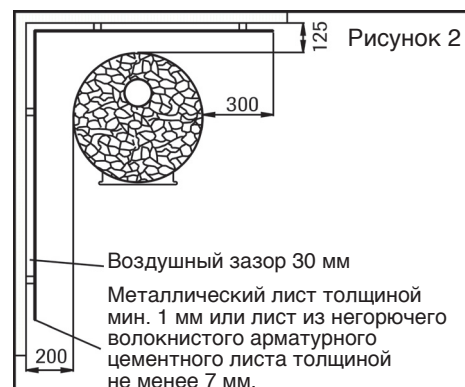
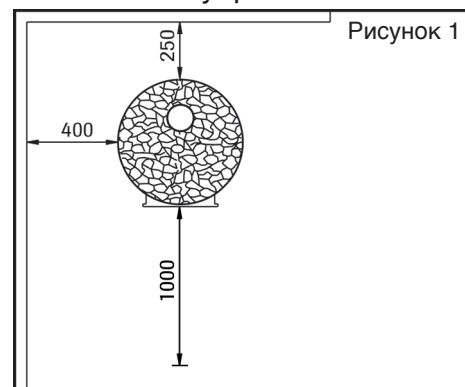

4. Для стены из кирпичной кладки достаточен воздушный зазор 50 мм между вертикальной поверхностью каменки и стеной. (Рис. 4)

Расстояние «А» до деревянной стены рассчитывается с учетом материала изоляции

- без изоляции 400 мм
- легкая одинарная изоляция 200 мм
- легкая двойная изоляция 100 мм



Рисунок 4

5. Кирпичная кладка толщиной 55 мм, имеющая открытые края и расположенная на расстоянии не менее 30 мм от изолируемой поверхности, соответствует лёгкой одинарной изоляции. Лёгкой двойной изоляции соответствует кирпичная кладка 110 мм, соответствующим образом отдаленная от защищаемой поверхности. (См. Рисунок 5)

Изоляция потолка:

Потолок не нуждается в изоляции, если расстояние от верхней поверхности каменки до потолка составляет не менее 1200 мм. Если расстояние меньше 1200 мм, то изоляция выбирается согласно пунктам 1 – 3 и рисунку 6.

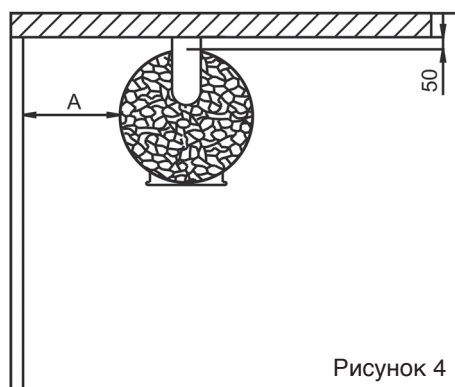
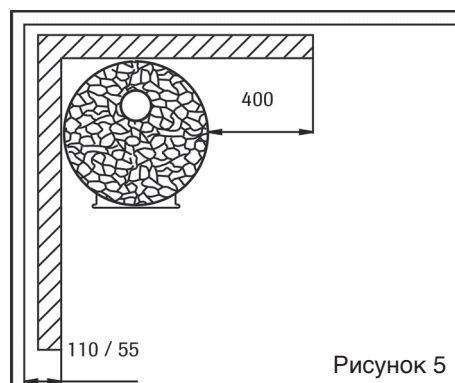

Изоляция пола перед каменкой:

Пол из возгораемого материала перед каменкой должен быть изолирован металлическим листом, расстояние краев которого с левой и правой стороны от углов топки должно составлять не менее 100 мм и 400 мм по направлению вперед от лицевой поверхности каменки. (Рисунок 7)

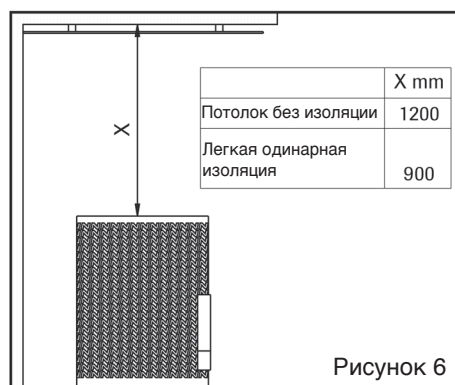

МОНТАЖ КАМЕНКИ

Каменка устанавливается на бетонный пол. Каменка с регулируемыми ножками устанавливается в прямом положении.

Сеточный кожух устанавливается вокруг топки и фиксируется. (Рисунок 8)

Установите передний люк в соответствии с требованиями отдельной инструкции. При укладке камней крупные камни уложите как можно плотно ближе к топке, а маленькие – ближе к сеточному кожуху. На верхнюю часть каменки уложите также маленькие камни с целью обеспечения хорошего пара. (Рисунок 9)

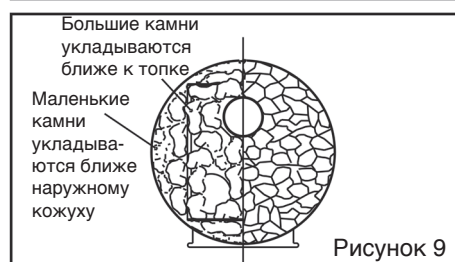
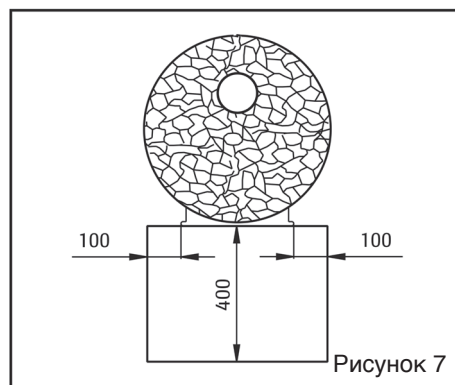

В каменке есть два отверстия для подсоединения к дымоходу: сверху и сзади. Неиспользованное отверстие для дымохода закрывается заглушкой, которая входит в поставку. Также в комплектацию каменки входит соединительная труба 200 мм, которой каменка сзади подсоединяется к дымоходу. При подсоединении к дымоходу сзади каменки, нужно будет предварительно снять с задней части внешнего кожуха деталь в виде круга, например, выпилив пилой по металлу места ее крепления к кожуху.



Рисунок 10

В том случае, если каменка будет подсоединяться сверху, используйте нужную дымовую трубу или дымоход фирмы NARVI. Не вставляйте дымовую трубу слишком далеко в дымоход, чтобы не препятствовать тяге. Отверстие между дымовой трубой и дымоходом нужно уплотнить, например, с помощью невозгораемой минеральной ваты. В стандартную поставку входят регулируемые ножки, с помощью которых каменка устанавливается прямо.

При монтаже каменки убедитесь, что каменка прочно установлена на своем основании, а также соблюдены все расстояния безопасности, которые приведены в данной инструкции.

МОНТАЖ КАМЕНКИ С ДЛИННОЙ ТОПКОЙ

Стена парильни за каменкой данной модели должна быть сделана из невозгораемого материала, например, из кирпича.



Рисунок 11

Внешние размеры декоративной рамы:

Y mm	X mm	
520	600	STONY 18
520	600	STONY 30



Рисунок 12

Размер отверстия для длинной топки:

Y mm	X mm	
390	340	STONY 18
390	340	STONY 30

Зазор между стенками отверстия в кирпичной стене и стенками длинной топки рекомендуем уплотнить полотном из невозгораемой минеральной ваты для того, чтобы имелось пространство для расширения длинной топки при ее нагревании.

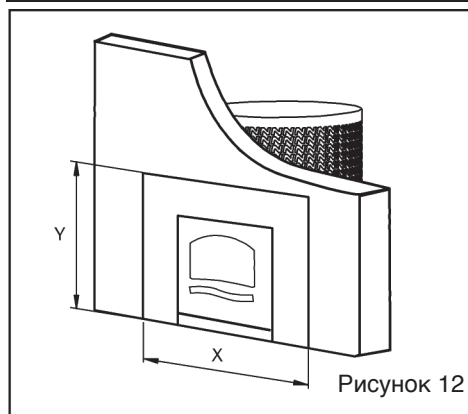

Рисунок 13

До монтажа каменки убедитесь, чтобы были соблюдены требования изготовителя по минимально допустимым расстояниям безопасности до возгораемых конструкций, которые указаны выше. Каменка с длинной топкой подсоединяется к дымоходу сверху. Используйте для этого нужную дымовую трубу или дымоход фирмы NARVI.

Пол из возгораемого материала перед дверцей длинной топки должен быть изолирован металлическим листом, края которого с левой и правой стороны должны находиться на расстоянии мин. 100 мм от краев топки и на 400 мм вперед от дверцы топки.

ДЫМОВАЯ ТРУБА

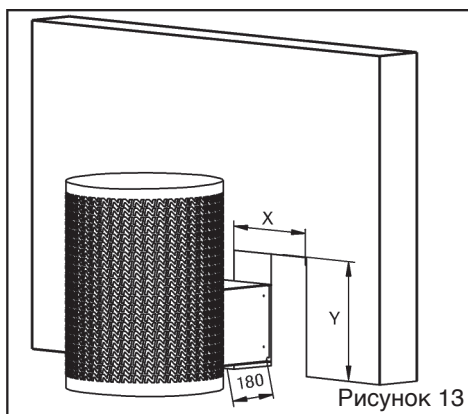
- В комплектацию поставки каменки входит переходник 122/115 мм
- Дымовые трубы, а также сеточный кожух для них поставляются в качестве дополнительного оборудования по отдельному заказу.

ПРЕДВАРИТЕЛЬНОЕ ПРОТАПЛИВАНИЕ КАМЕНКИ

С целью удаления защитных веществ каменку необходимо протопить перед началом эксплуатации и укладки в нее камней. Для предварительного протапливания достаточно подложить дрова в топку 1 – 2 раза. Во время предварительного протапливания необходимо хорошо проветривать помещение с целью обеспечения выветривания всех газов, возникающих при сгорании защитных веществ. Предварительное протапливание каменки можно сделать также на улице.

КАМНИ ДЛЯ КАМЕНКИ

Рекомендуем пользоваться камнями NARVI из оливин-диабазы. Не укладывайте камни слишком плотно, так как воздух должен свободно циркулировать между ними. Камни NARVI уже предварительно вымыты, поэтому их можно сразу укладывать в каменку. Рекомендуем пользоваться только чистой водой для подкидывания на каменку. Использование морской воды для подкидывания на каменку значительно сокращает срок ее службы.

ДРОВА

Для протапливания каменки можно пользоваться дровами как лиственных, так и хвойных пород деревьев. Заготавливать дрова рекомендуется после окончания периода роста деревьев. Дрова просушиваются на улице в летний период, после чего складываются в сарай до начала осенних дождей. Рекомендуем готовить запас дров на 1 – 2 года, за это время дрова успевают высохнуть и уровень их влажности понижается до < 20 %.

ПРОТАПЛИВАНИЕ

Перед затапливанием каменки необходимо очистить пепел с колосниковой решетки и вычистить зольник. Протапливание каменки начинается с небольшого количества дров, которые разжигаются сверху. После того, когда дрова хорошо разгорятся, рекомендуем подложить еще немного дров до 2/3 высоты топки. Обеспечение поступления необходимого для хорошего горения дров количества воздуха осуществляется заслонкой регулирования тяги, которая находится в нижней части дверцы каменки. Старайтесь избегать такого протапливания каменки, при котором каналы, находящиеся в емкости для камней, раскаляются на долгое время до огненно-красного цвета. Это вызывает перегрузку топки и сокращает срок ее службы. После парения в каменке рекомендуется оставить еще небольшой огонь для того, чтобы сауна просохла.

УХОД ЗА КАМЕНКОЙ

Очистка каменки производится через отверстия для удаления сажи не менее одного раза в год, данная мера обеспечивает хорошую тягу в каменке. Одновременно с чисткой каменки рекомендуем проверить камни и при необходимости заменить поврежденные или крошащиеся камни.

KERISED NARVI STONY

OHUTUD VAHEKAUGUSED

Enne kerise paigaldamist kandke hoolt selle eest, et oleksid täidetud tootja nõuded lubatud ohutute kauguste suhtes süttivatest konstruktsioonidest. Kerise minimaalne lubatud ohutu kaugus sellistest konstruktsioonidest on kerise külgedel 400 mm, taga 250 mm, kohal 1200 mm ja ees 1000 mm. Keris paigaldatakse vähemalt 70 mm paksusele betoonalusele. **Tähelepanu! Kerise paigaldamisel köetavale põrandale soovitame kindlasti kasutada Narvi paigaldusalust.** Keerulisemate olukordade puhul pöörduge vajalike juhiste ja selgituste saamiseks kohaliku omaavalitsuse asjakohaste asutuste poole.

Süttivad puitkonstruktsioonid – puitseinad, lava jne.

1. Minimaalne ohutu kaugus kerise pinnast kuni kaitseta puitkonstruktsioonideni on kerise külgedel 400 mm, taga 250 mm ja ees 1000 mm (joonis 1).

Isolatsioon ei tohi puutuda põrandaga lae vastu.

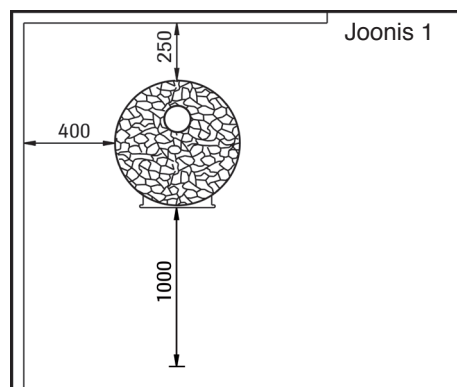

2. Niinimetatud kerge ühekordse isolatsiooni kasutamisel on lubatud vähendada punktis 1 nimetatud ohutuid vahekaugusi poole võrra. Sellise isolatsioonikihi valmistamiseks võib kasutada tulekindlat kiudsarrusega tsementplaati, mille paksus on vähemalt 7 mm, või vähemalt 1 mm paksust lehtmetaili. Isolatsiooni kinnituskohad peavad paiknema üksteisele piisavalt lähedal. Plaadi ja isoleeritava pinna vahele peab jääma vähemalt 30 mm laiune õhuvähe, mille tagamiseks võib näiteks kasutada metalltorutükkidest vahetugesid (joonis 2).

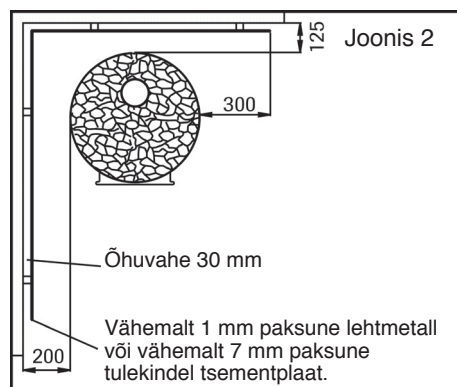

3. Kahekordse isolatsiooni kasutamisel on lubatud vähendada punktis 2 nimetatud ohutuid vahekaugusi poole võrra (kuni 100 mm). Kahekordse isolatsiooni võib valmistada punktis 2 näidatud viisil kahest plaadist või lehest. Plaatide ja isoleeritava pinna vahele peab jääma vähemalt 30 mm laiune õhuvähe (joonis 3).

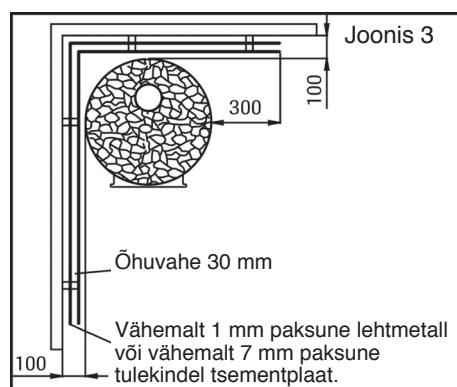

4. Tellisseina puhul piisab sellest, kui kerise vertikaalpindade ja seina vahele jääb 50 mm laiune õhuvahe (joonis 4).

Kaugus puitseinani „A” isolatsioonimaterjali paksust arvesse võttes

- ilma isolatsioonita 400 mm
- kerge ühekordse isolatsiooniga 200 mm
- kerge kahekordse isolatsiooniga 100 mm

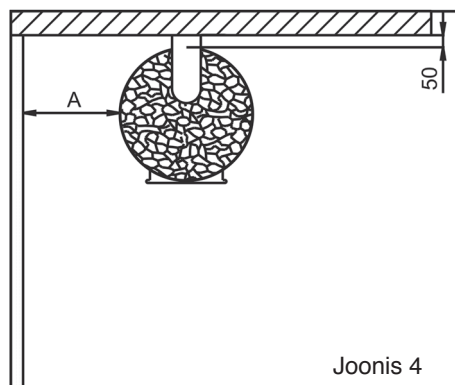

Joonis 4

5. Kerge ühekordse isolatsiooniga on võrdne 55 mm paksune äärtest avatud tellismüüritis, mis paikneb isoleeritavast pinnast vähemalt 30 mm kaugusel. Kerge kahekordse isolatsiooniga on võrdne ka kaitstavast pinnast sama kaugel paiknev 110 mm paksune tellismüüritis (vt joonist 5).

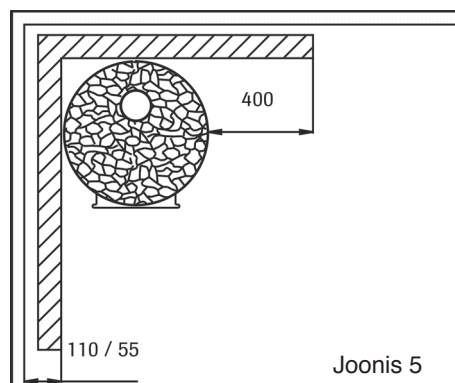

Joonis 5

Lae isoleerimine:

Lagi ei vaja isoleerimist, juhul kui selle kaugus kerise ülapinnast on vähemalt 1200 mm. Kui vahemaa on alla 1200 mm, valitakse isolatsioon vastavalt punktidele 1–3 ja joonisele 6.

Põranda isoleerimine kerise ees:

Kerise ees paiknev süttivast materjalist põrand tuleb isoleerida lehtmetsa tüügiga, mille servade kaugus kolde vasakust ja paremast nurgast peab olema vähemalt 100 mm ja kaugus kerise esipinnast vähemalt 400 mm (joonis 7).

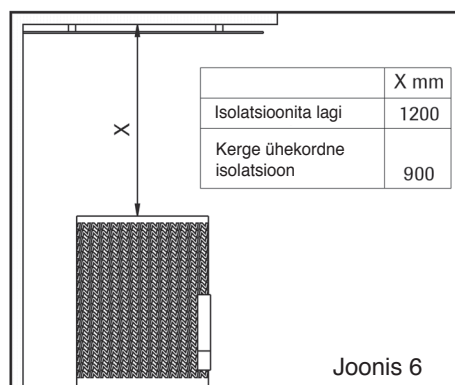

Joonis 6

KERISE PAIGALDAMINE

Keris paigaldatakse betoonpõrandale. Reguleeritavate jalgadega keris paigutatakse püstasendisse.

Kolle ümbritsetakse kargkestaga, mis kinnitatakse oma kohale (joonis 8).

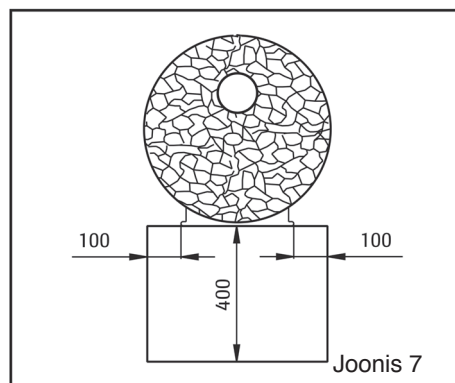

Joonis 7



Joonis 8

Esiuks paigaldage vastavalt sellekohase erijuhendi nõuetele. Kerisekivide ladumisel asetage suured kivid võimalikult tihedasti kolde vastu, väikesed kivid aga kargkesta poole. Mõnusa auru tagamiseks paigutage ka kerise ülaossa väikesed kivid (joonis 9).

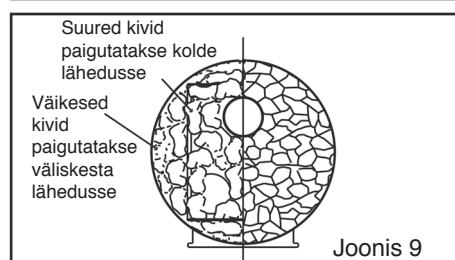

Joonis 9

Kerise ühendamiseks suitsulõõriga on olemas kaks avaust, mis paiknevad kerise peal ja selle tagaküljel. Kasutamata jäänud avaus suletakse tarnekomplekti kuuluva ummikäärrikuga. Kerisekomplekti kuulub ka 200 mm pikkune ühendustoru kerise ühendamiseks korstnaga.

Lõõri ühendamiseks tagumise avause kaudu tuleb kõigepealt eemaldada kerise kesta tagaküljelt ringikujuline detail, saagides näiteks rauasaega läbi seda kesta küljes hoidvad osad.

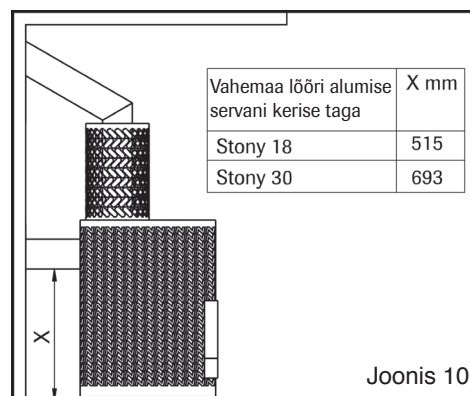

Joonis 10

Kerise ühendamisel ülemise avause kaudu kasutage NARVI suitsulõõri või korstnat. Ärge lükake lõõri liiga sügavale korstnasse, sest see nõrgendab tõmmet. Korstna ja lõõri ühenduskoht tuleb tihendada näiteks mittesüttiva mineraalvatiga.

Standardkomplekti kuuluvad reguleeritavad jalad kerise paigaldamiseks õiges asendis. Kontrollige kerise paigaldamisel, kas keris seisab ikka kindlalt oma alusel ja kas on peetud kinni kõikidest käesolevates juhistes esitatud nõuetest ohutute vahekauguste suhtes.

Pika koldega kerise paigaldamine:

Leiliruumi sein kõnesoleva kerisemudeli taga peab olema tehtud mittesüttivast materjalist, näiteks telliskividest.

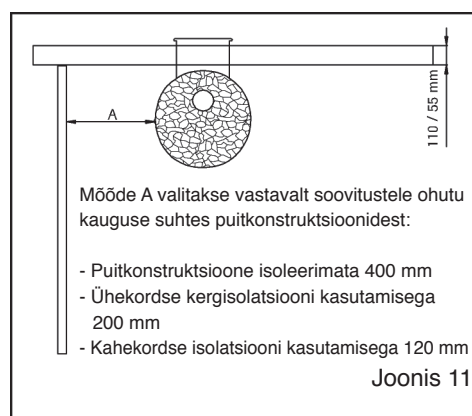

Joonis 11

Iluraami välismõõtmed:

Y mm	X mm	
520	600	STONY 18
520	600	STONY 30

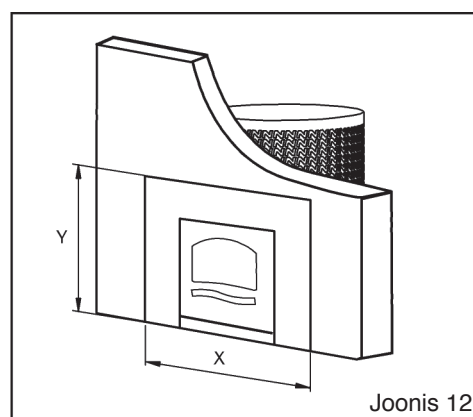

Joonis 12

Pika kolde avause mõõtmed:

Y mm	X mm	
390	340	STONY 18
390	340	STONY 30

Tellisseina avause külgede ja pika kolde seinte vahele jäävat pilu oleks soovitatav tihendada mittesüttiva mineraalvatiga, et pikal koldel oleks kuumenemisel paisumisruumi.

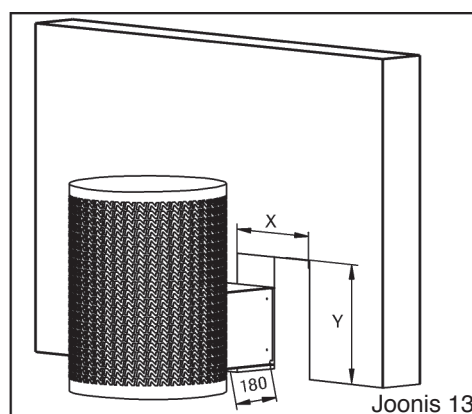

Joonis 13

Kontrollige enne kerise paigaldamist, kas keris seisab ikka kindlalt alusel ja kas on peetud kinni kõikidest käesolevates juhistes esitatud nõuetest minimaalsete ohutute kauguste suhtes süttivatest ehituskonstruksioonidest. Pika koldega keris ühendatakse korstnaga ülalt. Kasutage selleks NARVI sobivaid suitsulõõre või korstnaid.

Kerise ees paiknev süttivast materjalist põrand tuleb isoleerida metall-lehega, mille servad peavad ulatuma paremal ja vasakul vähemalt 100 mm võrra kaugemale kolde külgservadest ja kerise ees jääma vähemalt 400 mm kaugusele kerise esiküljest.

SUITSULÕÕR

- Kerise tarnekomplekti kuulub ka 122/115 mm vahemuhv.
- Suitsulõõr ning selle võrkkest tarnitakse kui lisavarustus eritellimuse esitamisel.

KERISE SISSEKÜTMINE

Keris tuleb enne selle kasutamist ja kivide kerisesse ladumist sisse kütta, et eemaldada kaitsekelder. Sissekütmiseks piisab ühest-kahest koldetäiest puudest. Sissekütmise ajal on vaja ruumi hoolikalt õhutada, et tuulutada välja kõik kaitsekelderite põlemisel tekkivad gaasid. Kerist võib sisse kütta ka vabas õhus.

KERISEKIVID

Me soovime kasutada NARVI oliiviindiabaasist kerisekive. Ärge laduge kive liiga tihedasti, sest õhul peab olema võimalus nende vahel ringelda. NARVI kivid on juba eelnevalt puhtaks pestud, mistõttu neid tohib kohe kerisesse laduda. Me soovime kasutada leili viskamiseks üksnes puhast magedat vett. Mereveega leili viskamine lühendab tunduvalt kerise eluiga.

KÜTTEPUUD

Kerise kütmiseks võib kasutada nii okas- kui ka lehtpuuhalge. Küttepuid on soovitatav varuda pärast puude kasvuperioodi lõppemist. Puud kuivatatakse suvel väljas ja virnastatakse seejärel enne sügisvihmade algust kuuri. Me soovime ühe-kahe aasta puutagavara ette varuda, sest selle ajaga jõuavad halud kuivada ja nende niiskusesisaldus langeb alla 20%.

KÜTMINE

Enne kerise kütmist tuleb puhastada tuharest ja tühjendada tuhakast. Kerist hakatakse kütma väikese koguse halgudega, mis süüdatakse pealtpoolt. Kui need halud on korralikult põlema läinud, on soovitatav lisada veel veidi puid, nii et kolle on kahe kolmandiku kõrguseni täidetud. Puude heaks põlemiseks vajaliku õhukoguse juurdepääsu reguleeritakse koldeukse alumises osas paikneva õhuklapi abil. Püüdke hoiduda kerise ülekütmisest, nii et kivialuse kanalid jäävad pikemat aega kuumusest tulipunaseks. Niisugune kütmine kurnab kollet ja lühendab selle tööiga. Pärast leilivõtmist on soovitatav kerises veel veidi aega tuld üleval hoida, et saun ära kuivaks.

KERISE HOOLDAMINE

Vähemalt kord aastas puhastatakse kerist tahmaeemaldamisavade kaudu, sest see tagab kerises hea tõmbe. Me soovime ühtaegu kerise puhastamisega ka kivid üle kontrollida ning kahjustatud või murenenud kivid uutega asendada.

KROSNELĖS NARVI STONY

SAUGŪS ATSTUMAI

Prieš montuodami krosnelę atidžiai perskaitykite gamintojo pateiktas instrukcijas ir reikalavimus, kurie keliami degimo konstrukcijoms ir jų saugiam atstumui iki kitų įrengimų.

Saugus minimalus krosnelės atstumas iki kitų konstrukcijų šonuose yra 400 mm, gale – 250 mm, viršuje - 1200 mm ir iš priekio – 1000 mm. Krosnelė montuojama ant mažiausiai 70 mm storio betoninio pagrindo. **Dėmesio! Jei krosnelę rengiatės statyti ant šildomų grindų, patariame ją statyti tik ant Narvi montavimo pagrindo.** Sudėtingesniais atvejais dėl nurodymų ir patarimų kreipkitės į atitinkamas vietines savivaldybės žinybas.

Degios medinės konstrukcijos – medinės sienos, suolai ir t.t.

1. Mažiausias saugus atstumas nuo krosnelės iki medinių konstrukcijų šonuose yra 400 mm, gale – 250 mm ir viršuje - 1200 mm.

Izoliacija neturi susiliesti nei su grindimis, nei su lubomis.

2. Naudojant vadinamąją lengvą viensluksnę izoliaciją, leidžiama sumažinti 1-e punkte nurodytą atstumą per pusę. Tokios izoliacijos sluoksniui paruošti galima naudoti nedegią mažiausiai 7 mm storio cementinę plokštę arba mažiausiai 1 mm storio metalo plokštę. Izoliacijos tvirtinimo vietos turi būti arti viena prie kitos. Tarp plokštės ir izoliuojamo paviršiaus turi likti mažiausiai 30 mm pločio oro tarpas, kurio konstrukcijoje galima panaudoti metalinio vamzdžio įtvirtinimus (2 brėžinys).

3. Naudojant dvigubą izoliaciją leidžiama sumažinti 2 punkte nurodytą atstumą per pusę - iki 100 mm. Dvisluksnę izoliaciją galima gaminti 2 punkte nurodytu būdu – iš dviejų plokščių. Tarp plokščių ir izoliuojamo paviršiaus turi likti mažiausiai 30 mm pločio oro tarpas (3 brėžinys).

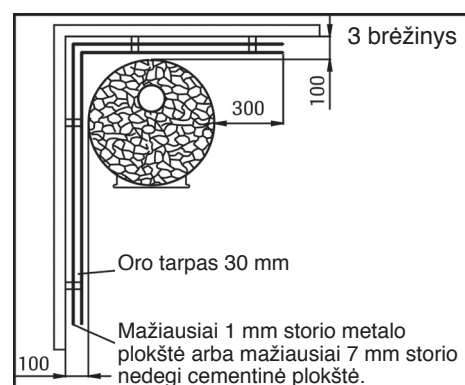
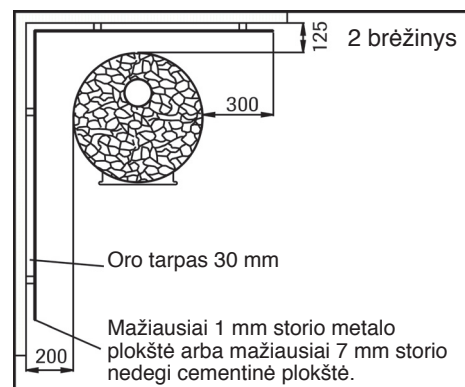
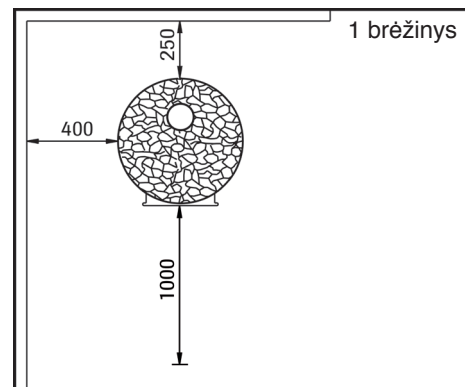

4. Plytinės sienos atveju pakanka to, kad tarp krosnelės vertikalių paviršių ir sienos yra 50 mm pločio tarpas (4 brėžinys).

Atstumas iki medinės sienos "A" atsižvelgiant į izoliacijos medžiagos storį
 be izoliacijos: 400 mm;
 su lengva viensluoksne izoliacija: 200 mm;
 su lengva dvisluoksne izoliacija: 100 mm.

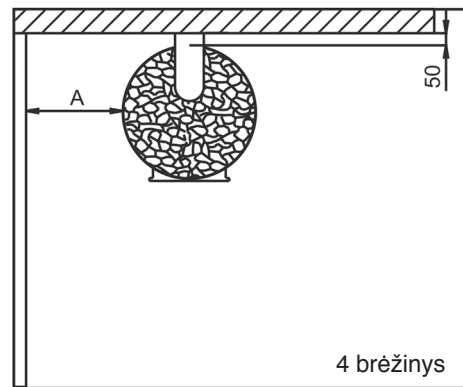

5. Lengva viensluoksni izoliacija prilgsta 55 mm storio, atvirai kraštuose plytinei sieniei, statomai nuo izoliuojamo paviršiaus mažiausiai 30 mm atstumu. Lengva dvisluoksni izoliacija prilgsta nuo apsaugomo paviršiaus tokiu pat atstumu statomai 110 mm storio plytinei sieniei (5 brėžinys).

Lubų izoliacija:

Lubų izoliuoti nereikia tuo atveju, kai jos yra mažiausiai 1200 mm atstumu nuo krosnelės. Jei tarpas yra mažesnis nei 1200 mm, izoliaciją reikia parinkti vadovaujantis 1 – 3 punktuose ir 6 brėžinyje pateikta informacija.

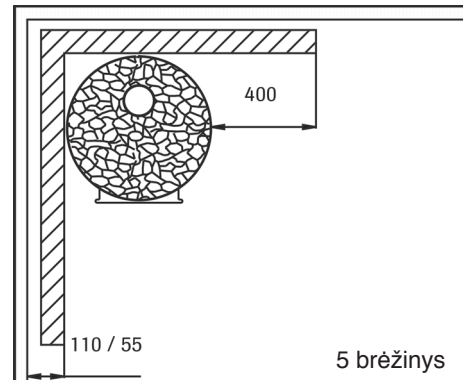

Grindų prieš krosnelę izoliavimas:

Prieš krosnelę esančias degias grindis reikia izoliuoti metaline plokšte, kurios kraštai nuo ugniakuro kairiojo ir dešiniojo kampų būtų mažiausiai 100 mm ir ilgis nuo krosnelės fasadinio paviršiaus būtų mažiausiai 400 mm (7 brėžinys).

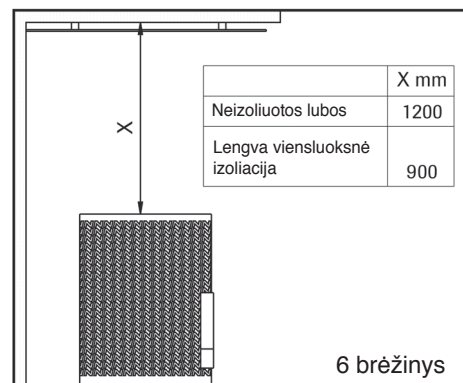

KROSNELĖS ĮRENGIMAS

Krosnelė montuojama ant betoninių grindų. Krosnelė su reguliuojamomis kojėlėmis pastatoma stačioje padėtyje.

Ugniakuras apsupamas akytu korpusu, pritvirtinamomis nurodytose vietose (8 brėžinys).

Priekines dureles įrenkite vadovaudamiesi instrukcijoje pateiktais reikalavimais. Kraudami akmenis pirmiausiai sukraukite didžiausius akmenis taip, kad jie kuo labiau priglustų prie krosnelės, o mažesnius prie akyto korpuso. Daugiau garų išsiskirs, jei mažesnius akmenis sukrausite ant viršaus.

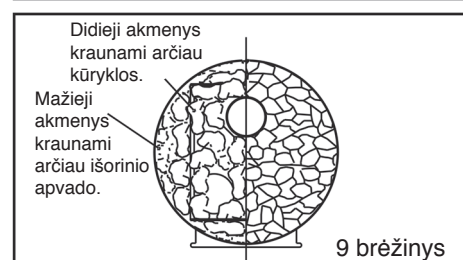
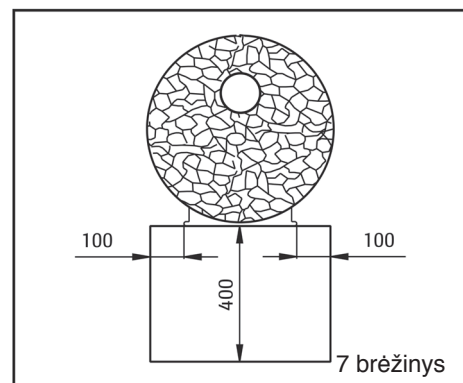

Krosnelėi sujungti su dūmtraukiu yra dvi angos, kurios yra krosnelės viršuje ir galinėje jos sienelėje. Nepanaudota dūmtraukio prijungimo anga uždengiama dangteliu, kuris yra krosnelės įrangos komplekte. Krosnelės įrangos komplekte taip pat yra 200mm dūmų vamzdis, kuriuo krosnelė iš galo prijungiama prie dūmtraukio.

Dūmtraukiui prijungti per galinę angą nuo krosnelės korpuso galinės sienelės pirmiausiai reikia pašalinti apvalią detalę, pavyzdžiui, metalo pjovimo pjūklą perpjaujant korpuso šone esančias laikančias dalis.

Jei krosnelę jungsitė per angą, esančią viršuje, naudokite reikiamą dūmų vamzdį arba NARVI dūmtraukį. Neįstatykite dūmų vamzdžio per daug giliai į dūmtraukį, kad nesumažėtų trauka. Angą tarp dūmų vamzdžio ir dūmtraukio būtina užsandarinti naudojant, pavyzdžiui, nedegią mineralinę vatą. Standartiniame įrangos komplekte rasite reguliuojamas kojeles, kurias reguliuojant krosnelė yra pastatoma lygiai.

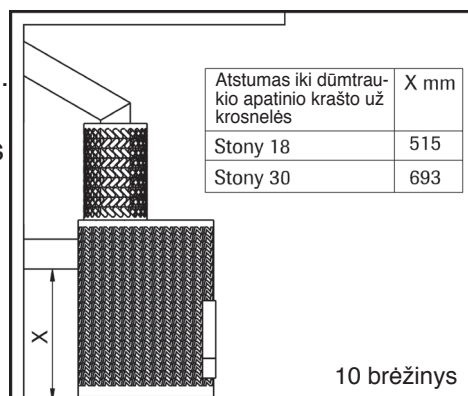

Montuodami krosnelę įsitikinkite, ar krosnelė tvirtai stovi ant pagrindo, ar laikomasi visų saugos atstumų, pateiktų šioje instrukcijoje.

KROSNELĖS SU ILGA PAKURA MONTAVIMAS

Garinės pirties siena, esanti už šio modelio krosnelės, turi būti iš nedegios medžiagos, pavyzdžiui, plytų.

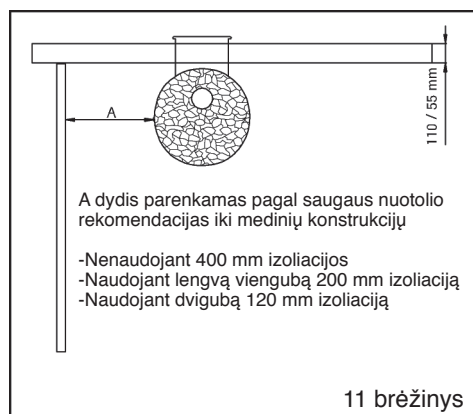

Išoriniai dekoratyvinio rėmo matmenys:

Y mm	X mm	
520	600	STONY 18
520	600	STONY 30

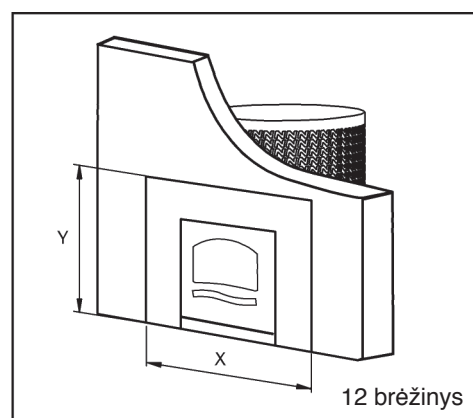

Angos dydis ilgai kūryklai:

Y mm	X mm	
390	340	STONY 18
390	340	STONY 30

Tarpą tarp plytinėje sienoje esančios angos sienelių ir ilgosios pakuros sienelių patariama užsandarinti nedegios mineralinės vatos medžiaga, kad būtų erdvės ilgajai pakurai plėstis ją naudojant.

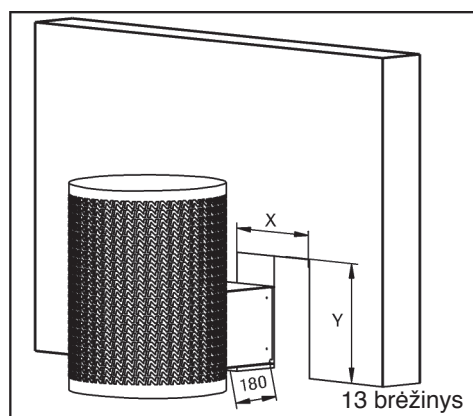

Prieš pradėdami montuoti krosnelę įsitikinkite, ar laikomasi gamintojo reikalavimų dėl nurodytų leistinų saugių atstumų iki degių konstrukcijų. Krosnelė su ilga pakura jungiama prie dūmtraukio iš viršaus. Naudokite reikiamą dūmų vamzdį arba NARVI dūmtraukį.

Degių medžiagų grindis prieš ilgosios pakuros dureles būtina izoliuoti metaliniu lakštu, kuris turi išlįsti ne mažiau kaip 100mm iš šonų nuo pakuros kraštų, o iš pakuros durelių priekio – 400mm.

DŪMTRAUKIS

- Krosnelės komplekte yra 122/115 mm montavimo mova.
- Dūmtraukis ir jo tinklainė yra papildoma įranga, pristatoma pagal užsakymą.

KROSNELĖS KAITINIMAS

Prieš pradėdant naudoti krosnelę ir prieš sukraunant akmenis ją reikia įkaitinti, kad pašalintų apsaugomųjų medžiagų sluoksnis. Įkaitinimui pakanka vieną arba du kartus sudeginti pilną ugniakurą malkų. Kaitinant krosnelę patalpas reikia gerai vėdinti, kad pašalintų visos degimo procese susidariusios dujos. Krosnelę galima įkaitinti ir lauke.

KROSNELĖS AKMENYS

Mes rekomenduojame naudoti NARVI olivininius akmenis krosnelėms. Nesukraukite akmenų per daug arti vienas prie kito, kad tarp jų galėtų judėti oras. NARVI akmenys yra iš anksto nuplauti, todėl juos galima tuoj pat sukrauti ant krosnelės. Akmenis patariame lieti švariu gėlu vandeniu.

MALKOS

Ugniakurui įkaitinti galima naudoti tiek spygliuočių, tiek lapuočių medieną. Mediena patariama apsirūpinti pasibaigus medžių augimo laikotarpiui. Mediena vasarą išdžiovinama lauke ir, prieš prasidedant lietingajam laikotarpiui, sukraunama į malkinę. Patariame apsirūpinti malkomis vieneriems ar dvejiems metams, nes per ilgesnį laiką malkos gerai išdžiūsta ir jų drėgmės kiekis sumažėja daugiau nei iki 20%.

KŪRENIMAS

Prieš pakuriant krosnelę reikia pašalinti nuodėgulus ir iškratyti pelenus. Krosnelę pradėkite kūrenti nedideliu kiekiu malkų ir padėkite jas iš viršaus. Kai malkos gerai įsidegs, įdėkite dar keletą, tiek, kad užpildytumėte 2/3 ugniakuro. Oro srovė, reikalinga, kad malkos gerai degtų, reguliuojama durelių apačioje esančiu vožtuvu. Pasistenkite krosnelės neperkaitinti taip, kad akmenų padėklo kanalai ilgai neišliktų ugnies raudonumo. Perkaitinant greičiau nusidėvi ugniakuras ir sutrumpėja jo darbo ciklas. Pasigarinus pirtyje patariama ugnies tuoj pat neužgesinti, kad saunos patalpos gerai išdžiūtų.

KROSNELĖS PRIEŽIŪRA

Bent kartą per metus reikia išvalyti krosnelės dūmtraukį - tai pagerins trauką. Patariame valant krosnelę patikrinti ir akmenis, pažeistus ir suskilusius pakeisti naujais.

PIRTSKRĀSNIS NARVI STONY

DROŠS ATTĀLUMS

Pirms pirtskrāsns uzstādīšanas pārlicinieties, ka ir ievērotas ražotāja prasības attiecībā uz drošu attālumu no uzliesmojošām konstrukcijām.

Minimālais atļautais drošais attālums no šādām konstrukcijām pirtskrāsns sānos ir 400 mm, aizmugurē - 250 mm, virs - 1200 mm un priekša – 1000 mm. Pirtskrāsns tiek novietota uz vismaz 70 mm biezas betona pamatnes. **Uzmanību! Gadījumā, ja pirtskrāsns tiek uzstādīta uz apsildāmās grīdas, to ieteicams uzstādīt tikai uz Narvi montāžas paliktņa.** Sarežģītākos gadījumos, lai noskaidrotu prasības, kuras jāievēro, griezieties vietējās pašvaldības attiecīgajās iestādēs.

Uzliesmojošas koka konstrukcijas – koka sienas, lāva u.tt.

1. Minimālais drošais attālums no pirtskrāsns virsmas līdz neaizsargātām koka konstrukcijām pirtskrāsns sānos ir 400 mm, aizmugurē - 250 mm un virs - 1 000 mm (1.attēls).

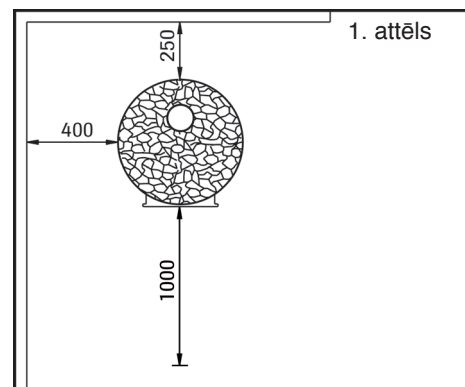

Izolācija nedrīkst aizskart grīdu vai griestus.

2. Izmantojot tā saukto vieglo, vienkārtīgo izolāciju, ir ļauts samazināt punktā 1 minētos drošos attālus uz pusi. Šāda izolācijas slāņa pagatavošanai var izmantot ugunsdrošu šķiedru armatūras cementa plāksni, kuras biezums ir vismaz 7 mm, vai arī 1 mm biezu skārdu. Izolācijas stiprinājuma vietām ir jāatrodas pietiekami tuvu citai no citas. Starp plāksni un izolējamo virsmu jābūt vismaz 30 mm platai gaisa spraugai, kuru var nodrošināt, piemēram, ar starpbalstiem, kuri gatavoti no metāla cauruļu gabaliem (2. attēls).

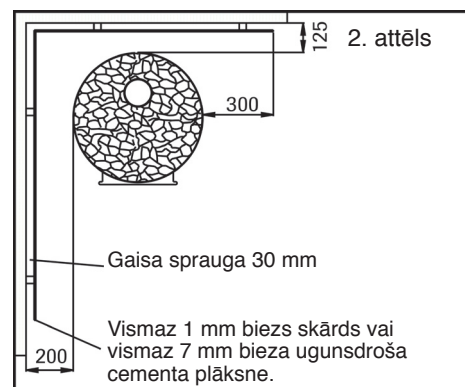

3. Izmantojot dubulto izolāciju, ir ļauts samazināt punktā 2 minētos drošos attālus uz pusi (līdz 100 mm). Dubulto izolāciju var pagatavot punktā 2 sniegtajā veidā no divām plāksnēm vai skārda loksnēm. Starp plāksnēm un izolējamo virsmu jāatstāj vismaz 30 mm plata gaisa sprauga (3. attēls).

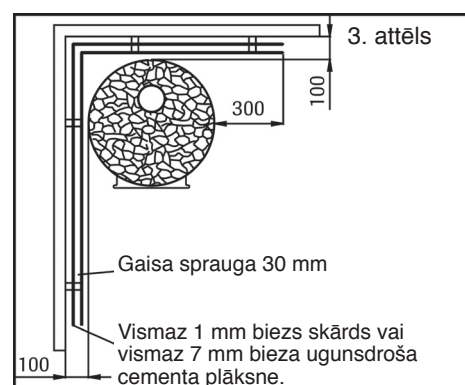

4. Ķieģeļu sienas gadījumā pietiek, ja starp pirtskrāsns vertikālajām virsmām un sienu paliek 50 mm plata gaisa sprauga (4. attēls).

Attālums līdz koka sienai „A”, ņemot vērā izolācijas materiāla biezumu.

- bez izolācijas 400 mm
- ar vieglu vienkārtīgo izolāciju 200 mm
- ar vieglu divkārtīgo izolāciju 100 mm

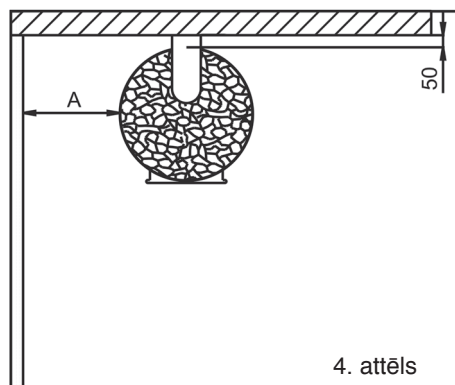

5. Vienkārtīgajai izolācijai ir pielīdzināma 55 mm bieza, malās atvērta ķieģeļu siena, kura no izolējamās virsmas atrodas vismaz 30 mm attālumā. Divkārtīgajai izolācijai ir pielīdzināma 110 mm bieza ķieģeļu siena, kura no izolējamās virsmas arī atrodas 30 mm attālumā (skat. 5.attēlu).

Grieztu izolēšana:

Grieztus izolēt nav nepieciešams, ja to attālums no pirtskrāsns augšējās virsmas ir vismaz 1200 mm. Ja attālums ir mazāks par 1200 mm, izolācija tiek izvēlēta saskaņā ar punktiem 1-3 un attēlu 6.

Grīdas izolācija pirtskrāsns priekšā:

No uzliesmojoša materiāla gatavota grīda, kura atrodas pirtskrāsns priekšā, ir jāizolē ar metāla plāksni, kuras malām kreisajā un labajā pusē ir jābūt vismaz 100 mm attālumā no kurtuves sāniem un vismaz 400 mm attālumā no krāsns priekšpusēs. (7. attēls)

МОHTАЖ КАМЕHKИ

Pirtskrāsns tiek uzstādīts uz betona grīdas.

Pirtskrāsns ar regulējamo kāju palīdzību tiek novietota stāvus stāvoklī.

Kurtuvei tiek aplikts šūnveida apvalks, kurš tiek nostiprināts savā vietā (8. attēls).

Priekšējās durvis pielieciet saskaņā ar atbilstošo instrukciju. Kraujot pirtskrāsns akmeņus, lielos akmeņus novietojiet pēc iespējas ciešāk pret kurtuvi, bet mazākos – uz šūnveida apvalka pusi. Lai nodrošinātu labus tvaikus, mazos akmeņus novietojiet arī pirtskrāsns augšdaļā (9. attēls).

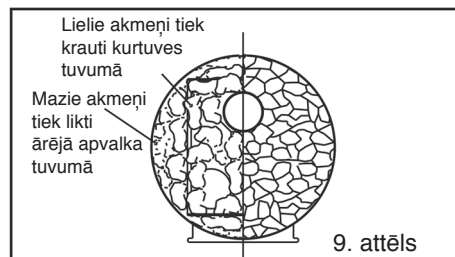
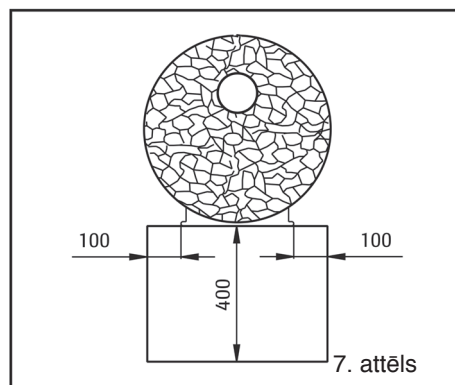
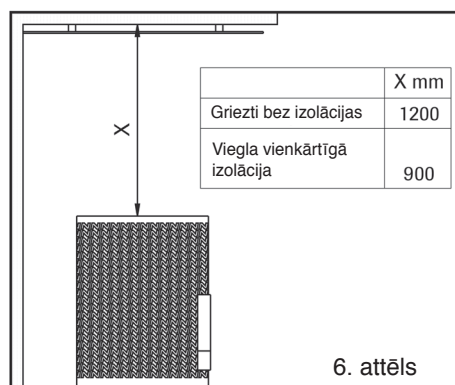
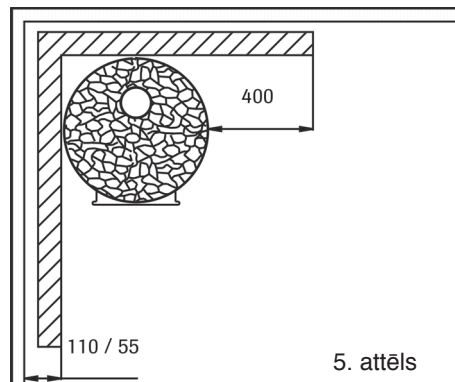

Pirtskrāsns pievienošanai dūmvadam ir divas atveres, kuras atrodas pirtskrāsns virspusē un tās mugurpusē. Neizmantotā dūmvada atvere tiek noslēgta ar aizvaru, kas iekļauts piegādes komplektā. Tāpat pirtskrāsns komplektā ir iekļauta savienojuma caurule 200 mm, ar kuru pirtskrāsns aizmugurē tiek pievienota dūmvadam.

Lai pievienotu dūmvadu aizmugurējam atvērums, vispirms no pirtskrāsns korpusa mugurpuses ir jānoņem riņķveida detaļa, piemēram, ar metāla zāģi pārzāģējot tās daļas, ar kurām šī detaļa pievienota krāsns korpusam.

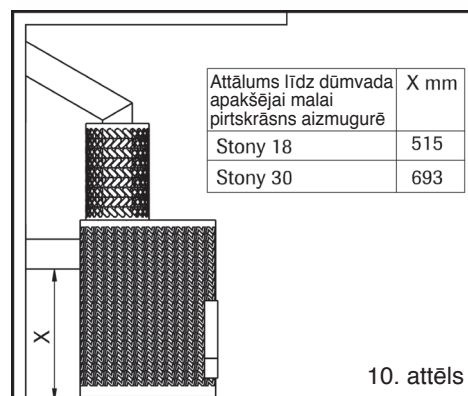

10. attēls

Gadījumā, ja pirtskrāsns tiek pievienots no augšas, izmantojiet vajadzīgo NARVI firmas dūmeni vai dūmvadu. Neievietojiet dūmeni dūmvadā pārāk tālu, lai nenosprostotu vilkmi. Atveri starp dūmeni un dūmvadu nepieciešams noblīvēt, piemēram, izmantojot nedegošu minerālvati. Standarta piegādē iekļautas regulējamas kājiņas, ar kuru palīdzību pirtskrāsns tiek novietots taisni.

Uzstādot pirtskrāsni, pārbaudiet, vai pirtskrāsns ir stingri uzstādīts uz pamata, kā arī vai ir ievēroti visi drošības attālumi, kas norādīti konkrētā instrukcijā.

PIRTSKRĀSNS AR GARU KURTUVI UZSTĀDĪŠANA

Aiz šī modeļa pirtskrāsns esošajai pērtuves sienai ir jābūt izgatavotai no nedegoša materiāla, piemēram, ķieģeļiem.

Dekoratīvā rāmja ārējie izmēri:

Y mm	X mm	
520	600	STONY 18
520	600	STONY 30

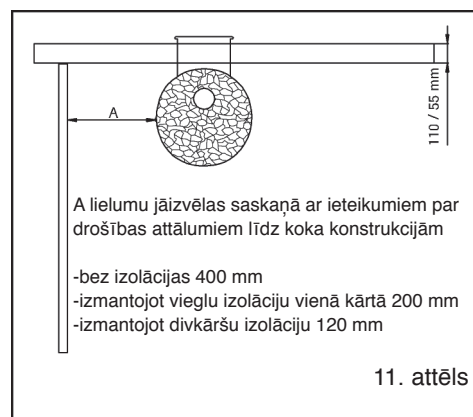

11. attēls

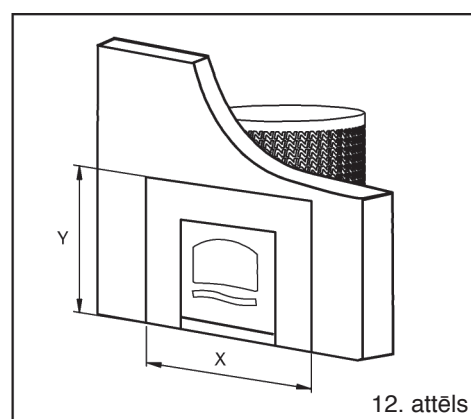

12. attēls

Garās kurtuves atveres izmēri:

Y mm	X mm	
390	340	STONY 18
390	340	STONY 30

Atstarpi starp ķieģeļu sienas atveres sāniem un garās kurtuves sienām ieteicams noblīvēt ar nedegošu minerālvati, lai sakarstot kurtuvei būtu telpa, kur izplesties.

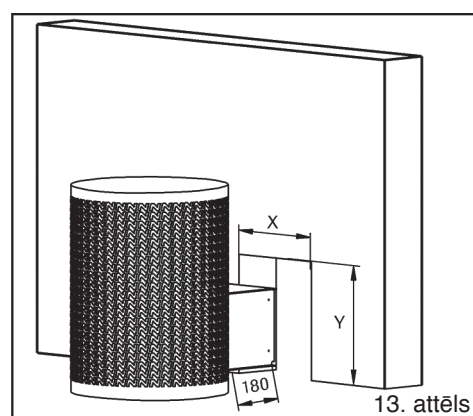

13. attēls

Pirms pirtskrāsns uzstādīšanas pārliedzinieties, vai ir ievērotas visas iepriekš norādītās ražotāja prasības attiecībā uz minimālajiem pieļaujamiem drošības attālumiem līdz degošām konstrukcijām. Pirtskrāsns ar garo kurtuvi tiek pievienota dūmvadam no augšas. Šim nolūkam izmantojiet piemērotu NARVI firmas dūmeni vai dūmvadu.

Grīda no degoša materiāla garas kurtuves durvju priekšā ir jāizolē ar metāla plāksni, kuras malām kreisajā un labajā pusē ir jābūt vismaz 100 mm attālumā no kurtuves malām un 400 mm uz priekšu no kurtuves durtiņām.

DŪMVADS

- Pirtskrāsns komplektā ietilpst arī 122/115 mm uzmava.
- Dūmvads un tā tīkla apvalks tiek piegādāti kā papildu aprīkojums pēc īpašā pasūtījuma.

PIRTSKRĀSNS PIRMĀ IEKURINĀŠANA

Pirms pirtskrāsns izmantošanas un akmeņu kraušanas krāsni ir jāiekurina, lai atbrīvotos no aizsargvielām. Šim nolūkam jāizkurina viens vai divi klēpji malkas kurtuves apjomā. Iekurinot krāsni pirmo reizi, telpa ir jāvēdina, lai tiktu izvadītas visas aizsargvielu degšanas procesā radušās gāzes. Krāsni pirmo reizi var iekurināt arī laukā.

PIRTSKRĀSNS AKMEŅI

Mēs iesakām izmantot NARVI olivīna diabāzes pirtskrāsns akmeņus. Nelieciet akmeņus pārāk cieši kopā, jo starp tiem jābūt brīvai gaisa kustībai. NARVI akmeņi ir jau mazgāti, tādēļ tos drīkst pirtskrāsnī likt uzreiz. Gara mešanai mēs iesakām izmantot vienīgi tīru saldūdeni. Gara mešana ar jūras ūdeni būtiski saīsina pirtskrāsns darba mūžu.

MALKA

Pirtskrāsns kurināšanai var izmantot gan skuju koku, gan arī lapu koku pagales. Malku ir ieteicams vākt pēc koku augšanas perioda beigām. Malka vasarā tiek žāvēta laukā un pirms rudens lietus perioda sākuma tā tiek sanesta šķūnī. Mēs iesakām uzkrāt malku vienu līdz divus gadus uz priekšu, lai šajā laikā pagales pagūtu izžūt un to mitruma saturs nokristos zem 20%.

KURINĀŠANA

Pirms krāsns iekurināšanas ir jānotīra pelnu režģis un jāiztukšo pelnu kaste. Pirtskrāsns kurināšana tiek sākota ar nelielu pagaļu daudzumu, aizdedzot tās no virspuses. Kad šīs pagales ir kārtīgi aizdegušās, ir ieteicams pievienot vēl nedaudz malkas tā, lai būtu piepildītas divas trešdaļas kurtuves augstuma. Gaisa piekļuve, kura nepieciešama malkas degšanai, tiek regulēta ar kurtuves durtiņu apakšējā daļā esošā gaisa vārsta palīdzību. Centieties izvairīties no pirtskrāsns pārkurināšanas, lai zem akmeņiem esošie kanāli nepaliktu ilgāku laiku no karstuma ugunssarkani. Šāda kurināšana pārslogo kurtuvi un saīsina tās darba mūžu. Pēc gara mešanas ir ieteicams krāsnī vēl kādu laiku uzturēt uguni, lai izžāvētu saunu.

PIRTSKRĀSNS KOPŠANA

Vismaz reizi gadā krāsns ir jātīra caur sodrēju tīrīšanai paredzētajām atverēm, lai nodrošinātu labu velkmi. Vienlaicīgi ar krāsns tīrīšanu mēs iesakām pārbaudīt arī akmeņus un bojātos vai nodrupušos aizstāt ar jauniem.

KAMIONKI NARVI STONY

BEZPIECZNE ODLEGŁOŚCI

Przed przystąpieniem do montażu kamionki należy zadbać o to, aby zostały spełnione wymagania producenta dotyczące dopuszczalnych bezpiecznych odległości od konstrukcji palnych.

Minimalna dopuszczalna bezpieczna odległość kamionki od takich konstrukcji wynosi 400 mm na bokach, 250 mm z tyłu, 1200 mm nad kamionką, oraz 1000 mm z przodu. Kamionkę należy montować na posadzce betonowej o grubości co najmniej 70 mm.

Uwaga! W przypadku instalowania pieca na podłodze z ogrzewaniem zalecamy instalować piec tylko na podstawie montażowej Narvi.

W przypadku sytuacji bardziej skomplikowanych proszę o kontakt z właściwymi jednostkami samorządu terytorialnego w celu uzyskania niezbędnych instrukcji i zaleceń.

Palne konstrukcje drewniane – ściany drewniane, ławki itd.

1. Minimalna bezpieczna odległość od powierzchni kamionki do niezabezpieczonych konstrukcji drewnianych wynosi 400 mm na bokach, 250 mm z tyłu oraz 1000 mm przed kamionką (Rysunek 1).

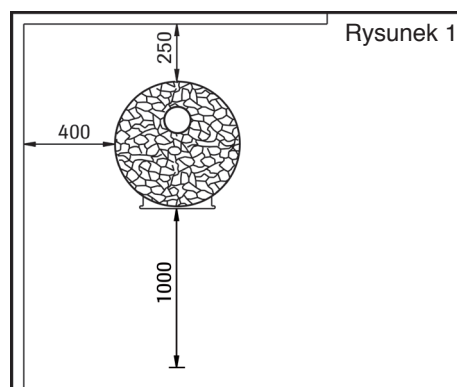

Izolacja nie może mieć kontaktu z podłogą ani sufitem.

2. Przy użyciu tzw. lekkiej izolacji jednowarstwowej dopuszczalne jest zmniejszenie bezpiecznych odległości wymienionych w pkt 1 o połowę. Do wykonania takiej warstwy izolacyjnej można stosować ognioodporną płytę cementową zbrojoną włóknami o grubości co najmniej 7 mm lub blachę stalową o grubości co najmniej 1 mm. Miejsca mocowania izolacji powinny znajdować się wystarczająco blisko siebie. Pomiędzy płytą a izolowaną powierzchnią powinna zostać szczelina powietrzna o szerokości co najmniej 30 mm, a do jej powstania można użyć np. podpór pośrednich wykonanych z kawałków rury metalowej (Rysunek 2).

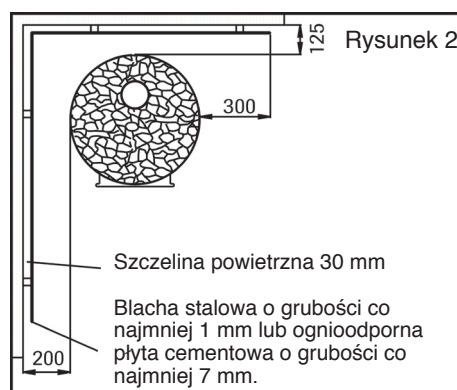

3. Przy użyciu izolacji dwuwarstwowej dopuszczalne jest zmniejszenie bezpiecznych odległości wymienionych w pkt 2 o połowę (do 100 mm). Izolacja dwuwarstwowa może być wykonana w sposób określony w pkt 2 z dwóch płyt lub arkuszy. Pomiędzy płytą a izolowaną powierzchnią powinna zostać szczelina powietrzna o szerokości co najmniej 30 mm (Rysunek 3).

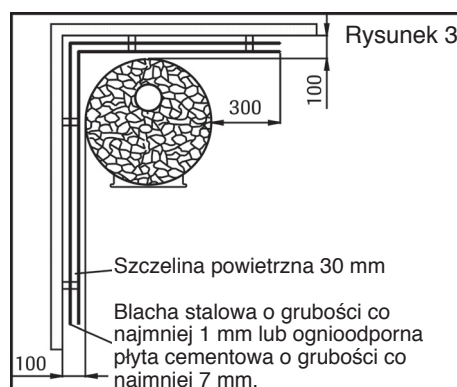

4. W przypadku ściany z cegieł wystarczająca jest szczelina powietrzna o szerokości 50 mm pomiędzy powierzchnią pionową kamionki a ścianą (Rysunek 4).

Odległość do ściany drewnianej „A”, z uwzględnieniem grubości materiału izolacyjnego:

- bez izolacji – 400 mm
- z lekką izolacją jednowarstwową – 200 mm
- z lekką izolacją dwuwarstwową – 100 mm

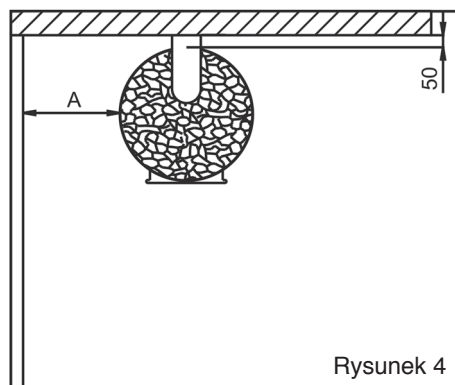

Rysunek 4

5. Jako lekka izolacja jednowarstwową służy też niezamknięty po bokach mur ceglany o grubości 55 mm znajdujący się w odległości co najmniej 30 mm od izolowanej powierzchni. Jako lekka izolacja dwuwarstwową służy również mur ceglany o grubości 110 mm znajdujący się od zabezpieczonej powierzchni w tej samej odległości (patrz Rysunek 5).

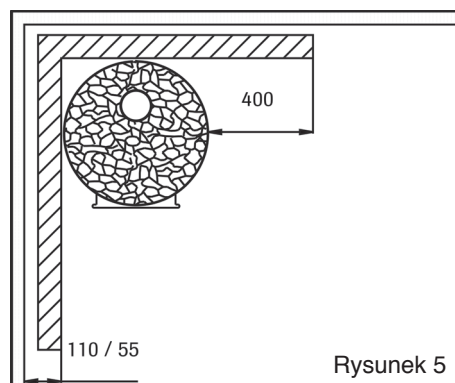

Rysunek 5

Izolacja sufitu:

Sufit nie wymaga izolacji w przypadku, gdy jego odległość od górnej powierzchni kamionki wynosi co najmniej 1200 mm. Jeśli odległość ta jest mniejsza, niż 1200 mm, izolacja dobrana jest zgodnie z pkt 1–3 i Rysunkiem 6.

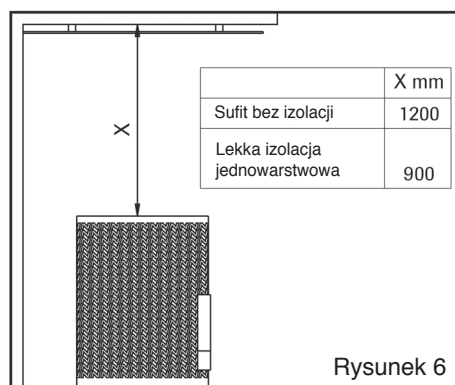

Rysunek 6

Izolacja podłogi przed kamionką:

Znajdującą się przed kamionką podłogę z materiału palnego należy izolować przy pomocy kawałka blachy stalowej, której odległość krawędzi powinna wynosić co najmniej 100 mm od lewego i prawego narożnika paleniska, a odległość od powierzchni czołowej kamionki co najmniej 400 mm (Rysunek 7).

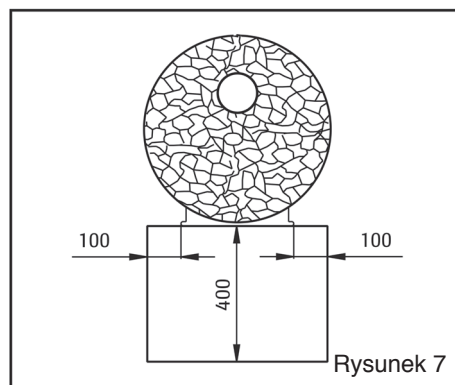

Rysunek 7

MONTAŻ KAMIONKI

Kamionkę należy montować na posadzce betonowej.

Kamionkę z regulowanymi nóżkami należy ustawić w pozycji pionowej.

Palenisko otoczone jest obudową komórkową zamocowaną na swoim miejscu (Rysunek 8).



Rysunek 8

Drzwi przednie należy montować zgodnie z wymaganiami właściwej instrukcji specjalnej. Przy układaniu kamieni, duże kamienie należy ułożyć jak najbliżej paleniska, zaś małe kamienie w kierunku obudowy komórkowej. Dla zapewnienia przyjemnej pary małe kamienie należy ułożyć też na górnej części kamionki (Rysunek 9).

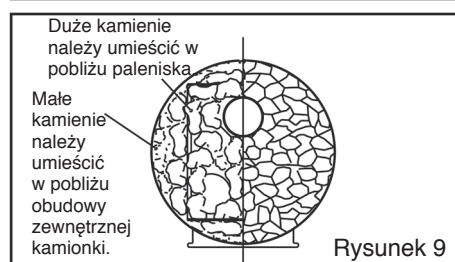

Rysunek 9

Do podłączenia kamionki do rury dymowej przeznaczone są dwa otwory znajdujące się na kamionce i jej tylnej stronie. Niewykorzystany otwór podłączenia do komina zamyka się zaślepką, która wchodzi w skład dostarczanego zestawu. W skład zestawu wchodzi również rura łącząca 200 mm do podłączenia do komina od tyłu pieca.

Do podłączenia rury dymowej poprzez tylny otwór należy najpierw usunąć z tylnej strony obudowy kamionki element w kształcie koła, np. przez przepiłowanie piłą do cięcia metalu części utrzymujących go na obudowie.

W przypadku podłączenia do komina od góry pieca należy zastosować odpowiednią rurę do pieców lub rurę firmy NARVI. Rury nie należy wstawiać zbyt głęboko w komin, aby nie ograniczać ciągu komina. Otwór w kominie, w który wpuszczana jest rura, należy uszczelnić, na przykład niepalną wełną mineralną. W skład zestawu standardowego wchodzi regulowane nóżki, służące do pionowego ustawienia pieca.

Podczas montażu pieca upewnić się, że piec stoi pewnie na podstawie oraz że zachowane są wszystkie odstępy bezpieczeństwa, podane w instrukcji instalowania.

INSTALOWANIE PIECA Z DŁUGIM PALENISKIEM

Ściana parni za piecem danego modelu musi być wykonana z niepalnego materiału, na przykład z cegły.

Wymiary zewnętrzne ramki ozdobnej:

Y mm	X mm	
520	600	STONY 18
520	600	STONY 30

Wymiary otworu długiego paleniska:

Y mm	X mm	
390	340	STONY 18
390	340	STONY 30

Szczelinę między ściankami otworu w ścianie ceglanej i ściankami paleniska długiego zalecamy uszczelnić wełną mineralną w celu umożliwienia rozszerzania się paleniska podczas jego nagrzewania się.

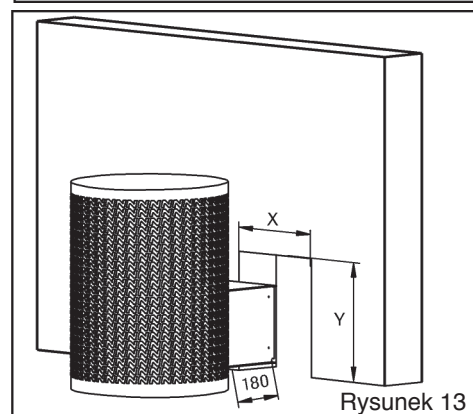
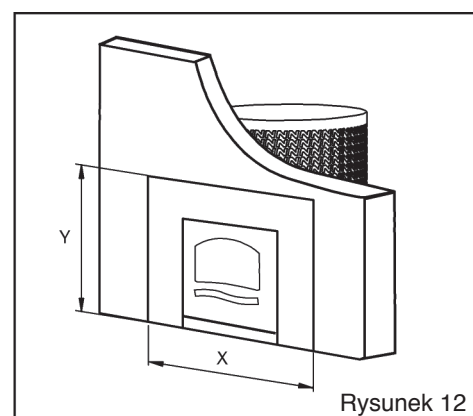
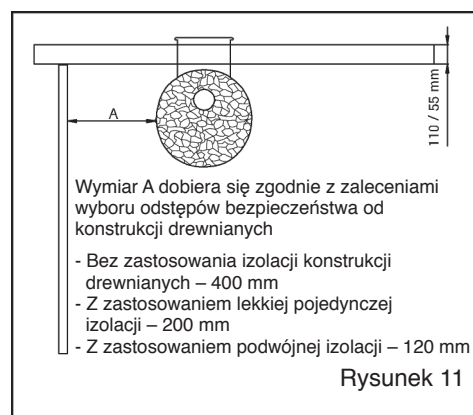
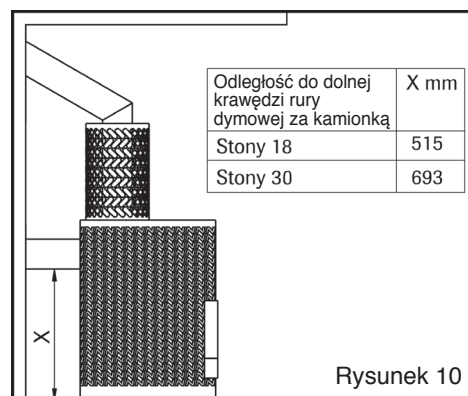

Przed zamontowaniem pieca należy upewnić się, że spełnione są wymagania producenta dotyczące minimalnych odstępów bezpieczeństwa od konstrukcji palnych podanych powyżej. Piec z długim paleniskiem podłącza się do komina od góry. Należy zastosować odpowiednią rurę do pieców lub rurę firmy NARVI.

Podłoga przed drzwiczkami paleniska wykonana z materiału palnego musi być odizolowana blachą metalową, której krawędzie z lewej i prawej strony muszą wychodzić na odległość min. 100 mm poza krawędzie paleniska i 400 mm do przodu od drzwiczek.

PRZEWÓD DYMOWY

- W komplet kamionki wchodzi też tuleja pośrednia 122/115 mm.
- Przewód dymowy i jego obudowa siatkowa stanowią wyposażenie dodatkowe, które dostarczane jest na specjalne zamówienie.

NAGRZEWANIE KAMIONKI

Przed eksploatacją kamionki i układaniem do niej kamieni, kamionkę należy nagrzewać, aby usunąć membrany ochronne. Do nagrzewania wystarczy spalić jedno lub dwa paleniska załadowane drewnem. Podczas nagrzewania należy pomieszczenie starannie przewietrzyć, aby zniknęły wszystkie gazy powstałe w wyniku spalania membran ochronnych. Kamionkę można nagrzewać również na wolnym powietrzu.

KAMIENIE DO KAMIONKI

Zalecamy stosować kamienie do kamionki NARVI z oliwin-diabazu. W celu zapewnienia cyrkulacji powietrza nie należy układać kamieni za ciasno. Kamienie NARVI są uprzednio oczyszczone, dlatego nadają się do natychmiastowego ułożenia. Dla tworzenia pary zalecamy używać wyłącznie czystą wodę. Tworzenie pary przy pomocy wody morskiej znacznie skraca żywotność kamionki.

DREWNO OPAŁOWE

Do ogrzewania kamionki można wykorzystywać polana drewna iglastego, jak również liściastego. Zalecane jest zaopatrzenie się w drewno opałowe po okresie wzrostu drzew. Drewno należy suszyć latem na wolnym powietrzu, a potem gromadzić w szopie przed rozpoczęciem się deszczów jesiennych. Zalecamy mieć zapas drewna na 1-2 lata, bo jest to czas wystarczający do wysuszenia polan oraz obniżenia ich wilgotności poniżej 20%.

OGRZEWANIE

Przed ogrzewaniem kamionki należy oczyszczać ruszt oraz opróżnić szufladę na popiół. Ogrzewanie kamionki rozpoczyna się od palenia niewielkiej ilości polan rozpalonych z góry. Gdy polana te dokładnie zapalą się, zaleca się dodanie jeszcze jakiejś ilości drewna, aby palenisko zostało napełnione polanami do 2/3 wysokości. Dostęp powietrza w ilości potrzebnej do wydajnego spalania drewna regulowany jest za pomocą zaworu powietrza umieszczonego w dolnej części drzwi paleniska. Należy unikać nadmiernego ogrzewania kamionki tak, by kanały pod kamieniami nie pozostawały płonąco-czerwone przez dłuższy czas. Takie ogrzewanie zużywa palenisko i skraca jego żywotność. Po wyparzeniu się zaleca się utrzymywanie w kamionce ognia jeszcze przez jakiś czas, aby sauna zdążyła wyschnąć.

KONSERWACJA KAMIONKI

Przynajmniej raz w roku kamionkę należy czyścić poprzez otwory do usuwania popiołu, gdyż zapewnia to dobry ciąg w kamionce. Jednocześnie wraz z oczyszczaniem kamionki zalecamy również sprawdzić kamienie oraz wymienić uszkodzone lub zniszczone kamienie na nowe.

NARVI STONY KÁLYHÁK

BIZTONSÁGI TÁVOLSÁGOK

A kályha beszerelése előtt figyeljen arra, hogy teljesítse a gyártó követelményeit, a tűzveszélyes környezetben megengedett biztonságos elhelyezési távolságokkal kapcsolatban.

A kályha minimális megengedett biztonsági távolsága faszerkezetektől a kályha oldalánál 400 mm, mögötte 250 mm, felette 1200 mm, elöl pedig 1000 mm.

A kályhát legalább 70 mm vastag betonlapra kell helyezni.

Figyelem! Abban az esetben, ha a köves kemence padlófűtéses felületre lesz felállítva, akkor kizárólag a Narvi alátétre javasolt azt felhelyezni. Bonyolultabb helyzetekben felvilágosításért és a szükséges útmutatásokért forduljon a helyi önkormányzat illetékes szervéhez.

Gyúlékony fakonstrukciók: fából készült / faborkulatú fal, pad stb.

1. A minimális biztonsági távolság a kályha felületétől a védelem nélküli faszerkezetig: a kályha oldalánál 400 mm, mögötte 250 mm, elötte pedig 1000 mm (1. ábra).

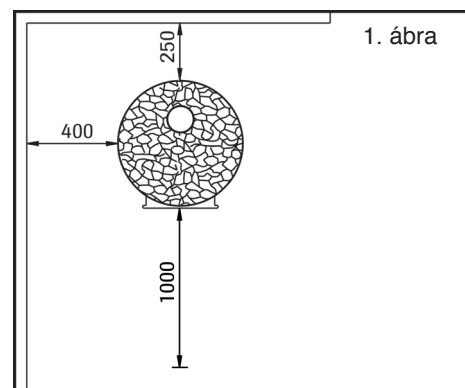

A szigetelés nem érintkezhet sem a padlóval, sem a mennyezettel.

2. Az úgynevezett könnyű, egyrétegű szigetelés használata esetén az 1. pontban megnevezett biztonsági távolságokat a felére lehet csökkenteni. Ilyen szigetelőréteg legalább 7 mm vastagságú, tűzálló, szálakkal megerősített cementlap, vagy legalább 1 mm vastagságú fémlemez felhasználásával alakítható ki. A szigetelés rögzítési pontjainak egymástól megfelelő távolságra kell lenniük. A lap és a szigetelendő felület közt legalább 30 mm vastagságú légrétegnek kell maradnia, ezt például fémcsődarabokból készült támaszokkal lehet biztosítani (2. ábra).

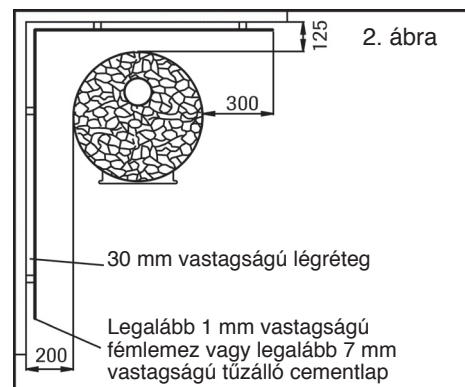

3. Kétrétegű szigetelés esetén a 2. pontban meghatározott biztonsági távolságokat a felére lehet csökkenteni (100 mm-ig). Kétrétegű szigetelést a 2. pontban leírt módon lehet kialakítani két lapból vagy lemezből. A lapok és a szigetelendő felület közt legalább 30 mm vastagságú légréteget kell hagyni (3. ábra).

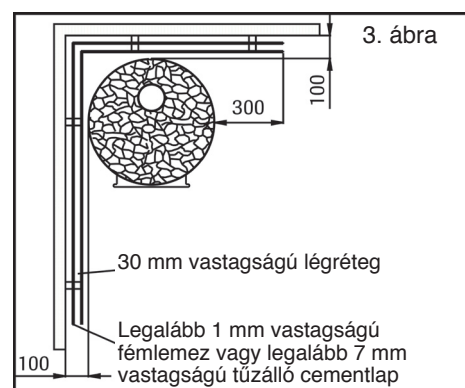

4. Téglafal esetén elegendő, ha a kályha függőleges felületei és a fal között marad egy legalább 50 mm vastagságú légréteg (4. ábra).

A fából készült / faborkulatú faltól mért távolság az "A" szigetelőanyag vastagságát figyelembe véve:

- szigetelés nélkül 400 mm
- könnyű, egyrétegű szigeteléssel 200 mm
- könnyű, kétrétegű szigeteléssel 100 mm

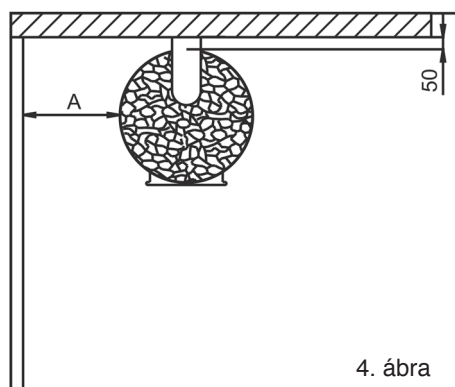

4. ábra

5. A könnyű, egyrétegű szigeteléssel egyenértékű az 55 mm vastagságú, oldalt nyitott téglafal, ami a szigetelendő felülettől legalább 30 mm-re van. A könnyű, kétrétegű szigeteléssel egyenértékű a szigetelendő felülettől ugyanekkora távolságra lévő 110 mm vastagságú téglafal. (Ld. az 5. ábrát.)

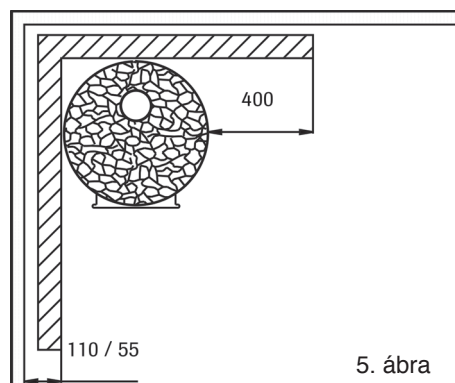

5. ábra

A mennyezet szigetelése

A mennyezetet nem kell szigetelni, ha a kályha felső felületétől legalább 1200 mm távolságra van. Ha a távolság kevesebb mint 1200 mm, az 1-3. pontoknak és a 6. ábrának megfelelően kell szigetelést választani.

A padló szigetelése a kályha előtt

A kályha előtt az éghető anyagból készült padlót fémlappal kell szigetelni. A lemez széleinek a kályha bal és jobb sarkán legalább 100 mm-rel kell túlnyúlniuk és a kályha első felületétől mérve legalább 400 mm szélesnek kell lennie (7. ábra).

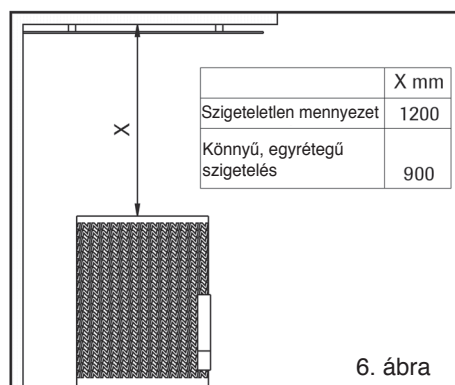

6. ábra

A KÁLYHA ELHELYEZÉSE

A kályhát betonpadlóra kell helyezni. Az állítható magasságú lábak segítségével vízszintes helyzetbe kell állítani a kályhát. A rácsburkolatot el kell helyezni a tűztér körül és rögzíteni (8. ábra).

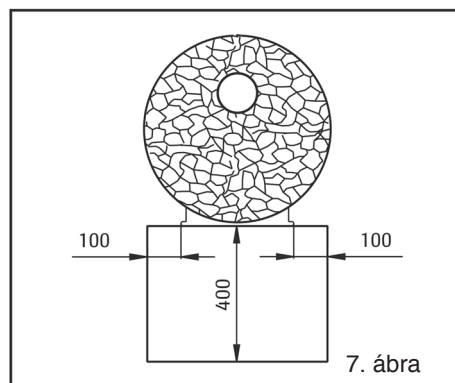

7. ábra

Az első ajtót az erre vonatkozó külön útmutató utasításainak megfelelően kell felszerelni.

A nagyobb kályhaköveket lehetőleg sűrűn a tűztér köré kell helyezni, a kisebbeket pedig a burkolathoz. Hogy a gőz minél kellemesebb legyen, helyezzen kisebb köveket a kályha felső részére is (9. ábra).



8. ábra

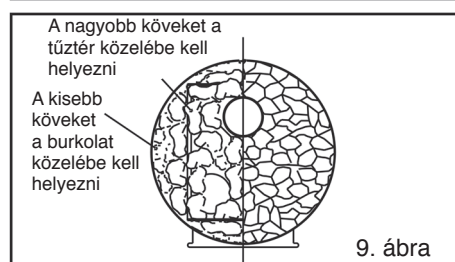

9. ábra

A tűzszekrénynek két, a füstcsőhöz csatlakoztatható nyílása van, amelyek a szekrény tetején és hátulján található. A nem használt furat a készletben található tömítő-csavarral záródik el. Ugyancsak a készlet tartalmaz egy 200 mm-es összekötő csövet, amely segítségével a köves kemence hátulról csatlakozik a kéményhez.

Ahhoz, hogy a füstcsövet a hátsó nyílással összeköthessük, a kerek részt először el kell távolítanunk a tűzszekrényről, például úgy, hogy egy darabolófűrészsel átvágjuk azt az elemet, amely a szekrényhez kapcsolja.

Abban az esetben, ha a kemence felső oldalán keresztül fog csatlakozni a kéményhez, használjon megfelelő csövet, vagy NARVI márkájú kürtöt. Ne helyezze a csövet túlságosan mélyre a kürtöbe, különben zavarhatja a huzatot. A cső és kürtő közötti rést tömíteni szükséges, pl. nem égő ásványi vattával. A készlet tartalmaz szabályozható lábakat, amelyek segítségével a köves kemence egyenesre állítható.

A köves kemence összeszerelésekor figyeljen arra, hogy a kemence biztosan álljon az alapzatán, legyenek betartva a jelen útmutatóban előírt biztonságos távolságot illető követelmények.

HOSSZÚ TŰZSZEKRENNYEL ELLÁTOTT KÖVES KEMENCE ÖSSZESZERELÉSE

Az adott típusú köves kemence mögött lévő falnak tűzálló anyagból kell készülnie, pl. téglából.

A díszkeret külső méretei:

Y mm	X mm	
520	600	STONY 18
520	600	STONY 30

A hosszú tűztér nyílásának méretei:

Y mm	X mm	
390	340	STONY 18
390	340	STONY 30

A falban kialakított rés oldalai és a hosszú tűzszekrény oldalai között meglévő közt ajánlatos ásványi vattával tömíteni annak érdekében, hogy legyen elegendő hely kitágulni a hosszú tűzszekrénynek, amikor melegedni kezd.

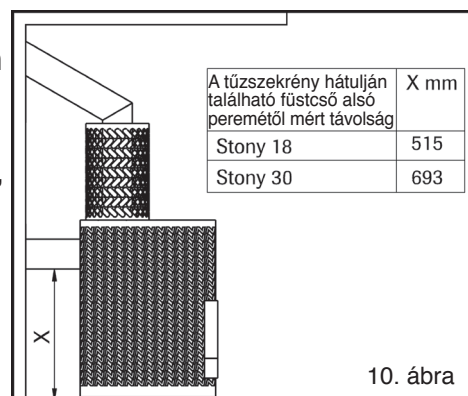

10. ábra

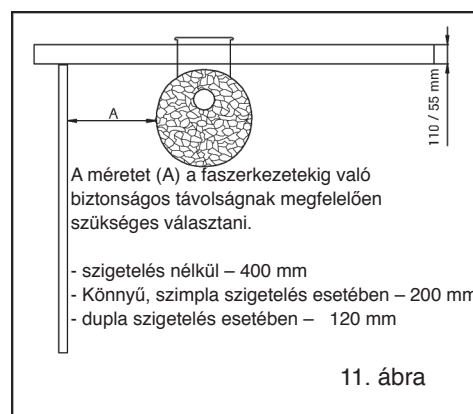

11. ábra

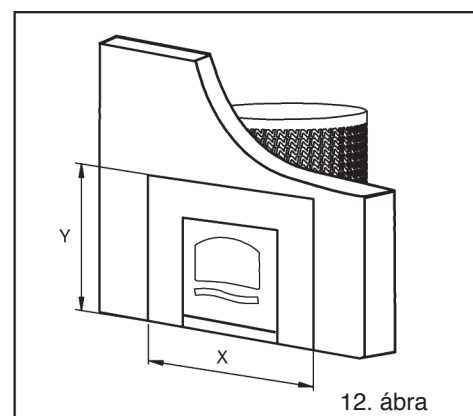

12. ábra

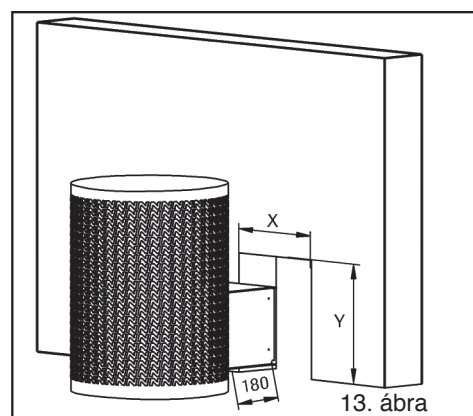

13. ábra

A köves kemence összeszerelése előtt ellenőrizze, hogy legyenek betartva a fenti követelmények a biztonságos minimális távolságot illetően. Hosszú tűzszekrényrel ellátott köves kemence felülről csatlakozik a kéményhez. E célra használjon szükséges csövet, vagy NARVI márkájú kürtőt.

Gyúlékony anyagból készült padlót a hosszú tűzszekrény ajtaja előtt fémlappal kell elszigetelni, amelynek legalább 100 mm-el hosszabbnak kell lennie a tűzszekrény széleinél, és 400 mm szélesnek a tűzszekrény ajtajától számítva.

FÜSTCSŐ

- A kályhát 122/115 mm-es összekötő csővel szállítjuk.
- A füstcső és a cső rácsburkolata kiegészítő felszerelések, amiket külön megrendelésre szállítunk.

A KÁLYHA ELSŐ BEFŪTÉSE

Mielőtt használatba venné és felrakná rá a köveket, a kályhát be kell fűteni, hogy leégjen róla a védőréteg. Ehhez az első befűtéshez elegendő egy-két rakat fa. Az első befűtés ideje alatt a helyiséget gondosan szellőztetni kell, hogy a huzat kivigye a védőréteg égése során keletkező gázokat. Ezt akár szabad ég alatt is lehet végezni.

KÁLYHAKÖVEK

A Narvi olivin-diabáz köveket ajánljuk. Ne rakja a köveket túl tömören, hogy járjon köztük a levegő. A Narvi köveket már megmosva szállítjuk, ezért nem szabad őket rögtön a kályhára rakni. Azt ajánljuk, hogy a kövekre csak tiszta édesvizet öntsön. A tengervíz jelentősen lerövidíti a kályha élettartamát.

TÚZIFA

A kályha fűtéséhez tűlevelű és lombosfát is lehet használni. A fát ajánlatos a fák növekedési időszak után beszerezni. Nyáron szárítsa a szabadban, az őszi esők kezdete előtt rakja be a faskamrába. Ajánlatos egy-két évi készletet felhalmozni, mert ennyi idő alatt száradnak ki a fadarabok és csökken a nedvességtartalmuk 20% alá.

FŪTÉS

Fűtés előtt tisztítsa meg a hamurácsot és ürítse ki a hamurekeszt. A kályha fűtését kis mennyiségű fával kell kezdeni, amit felülről kell meggyújtani. Ha ezek fadarabok rendszeren meggyulladtak, hozzá lehet még rakni egy kevés fát, hogy a tűztér kétharmad magasságig legyen tele. A megfelelő égéshez szükséges levegő mennyiségét a kályhaajtó alsó részén található levegőnyílással lehet szabályozni. Ne fűtse túl a kályhát: a kövek alatti csatornáknak nem szabad hosszabb ideig vörösen izzania. A túlfűtés károsítja a tűzteret és csökkenti az élettartamát. Szaunázás után ajánlatos még egy ideig táplálni a kályhában a tüzet, hogy a szauna kiszáradjon.

A KÁLYHA KARBANTARTÁSA

Legalább évente egyszer tisztítsa ki a kályhát a koromeltávolító-nyílásokon keresztül, hogy biztosítsa a megfelelő huzatot a kályhában. Tanácsos a kályha tisztításával egyidőben átvizsgálni a köveket is és újakra cserélni a károsodott vagy megrepedt köveket.

SOBE PENTRU SAUNĂ NARVI STONY

DISTANȚE DE SIGURANȚĂ

Înainte de a instala soba, asigurați-vă că cerințele producătorului privind distanțele de siguranță admisibile față de structuri inflamabile au fost respectate.

Distanțele minime admisibile de siguranță față de aceste structuri sunt: 400 mm pe lateral, 250 mm în spate, 1 200 mm deasupra și 1000 mm în față.

Soba trebuie instalată pe o podea din beton, de cel puțin 70 mm grosime.

Atenție! În cazul în care focarul urmează a fi amplasat pe o pardosea cu încălzire, este recomandat ca acesta să fie amplasat doar pe suport de montare Narvi

În cazul unor situații mai complexe, cereți explicații și instrucțiuni suplimentare autorităților competente locale.

Structuri de lemn inflamabile - pereți din lemn, bănci etc.

1. Distanțele minime de siguranță de la suprafața sobei până la structurile de lemn neprotejate sunt: 400 mm pe lateral, 250 mm în spate și 1 000 mm în față (figura 1).

Izolația nu trebuie să atingă podeaua sau tavanul.

2. Dacă se folosește izolație ușoară, într-un singur strat, distanțele de siguranță menționate la punctul 1 pot fi reduse la jumătate. Pentru a pregăti un asemenea strat de izolație, puteți folosi dale din ciment rezistente la foc, cu armătură din fibră, cu o grosime de cel puțin 7 mm sau o placă metalică de cel puțin 1 mm grosime. Locașurile de fixare a izolației trebuie să fie suficient de apropiate unele de celelalte. Un interval de aer de cel puțin 30 mm lățime, trebuie să rămână între dală și suprafața care trebuie izolată. Pentru a reuși acest lucru, bucăți de țevă metalică pot fi utilizate pe post de suporturi temporari (Figura 2).

3. Dacă se folosește izolație în strat dublu, distanțele de siguranță menționate la punctul 2 pot fi reduse la jumătate (până la 100 mm). Izolația dublă poate fi realizată din două dale sau două plăci metalice, în modul prezentat la punctul 2. Un interval de aer de cel puțin 30 mm lățime trebuie să rămână între dală și suprafața care trebuie izolată (Figura 3).

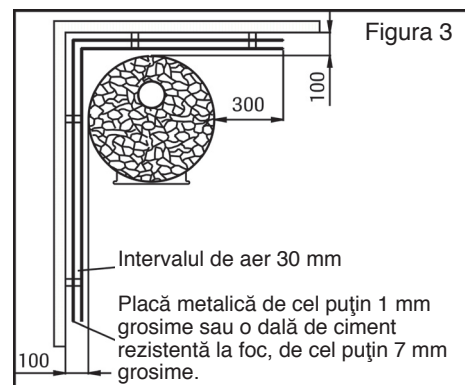
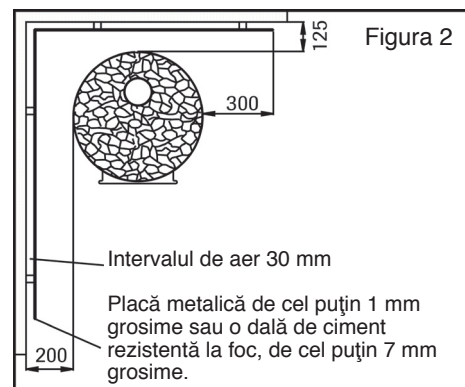
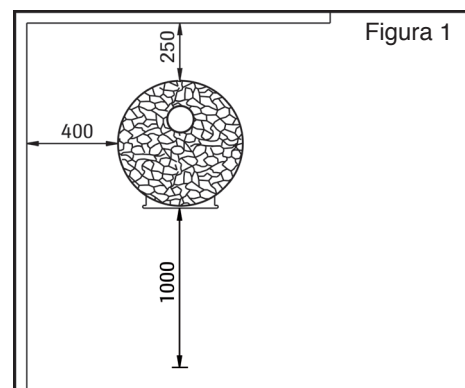

4. În cazul unui perete din cărămidă, este de ajuns să se lase un interval de aer de 50 de mm între suprafața verticală a sobei și perete (Figura 4).



Figura 4

Distanța până la un perete din lemn "A", luând în considerare grosimea materialului izolanț, este:

- fără izolație 400 mm
- izolație ușoară, într-un strat 200 mm
- izolație ușoară, în strat dublu 100 mm

5. Izolația ușoară, într-un singur strat este egală cu un perete de cărămidă cu margini deschise de 55 mm grosime, situat la cel puțin 30 mm de suprafața care trebuie izolată. Izolația ușoară, în strat dublu este egală cu un perete de cărămidă de 110 mm grosime, situat la aceeași distanță de suprafața care trebuie protejată.

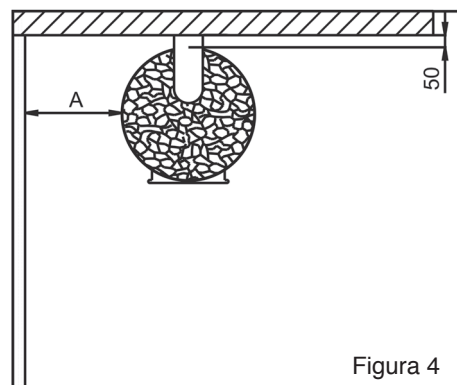
(a se vedea figura 5).



Figura 5

Izolarea tavanului

Tavanul nu necesită izolare dacă există o distanță până la partea superioară a sobei de cel puțin 1 200 mm. Dacă distanța este mai mică de 1 200 mm, izolația trebuie aleasă conform punctelor 1–3 și figurii 6.

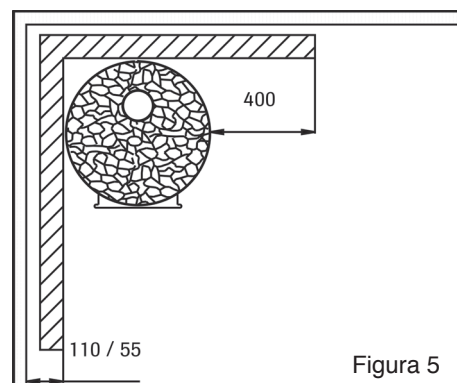

Figura 6

Izolarea podelei din fața sobei

Dacă podeaua din fața sobei este realizată din material inflamabil, aceasta trebuie izolată cu bucăți de placă metalică, ale căror margini să fie la cel puțin 100 mm distanță de colțurile din dreapta și din stânga și la cel puțin 400 mm de suprafața din față a sobei (Figura 7).

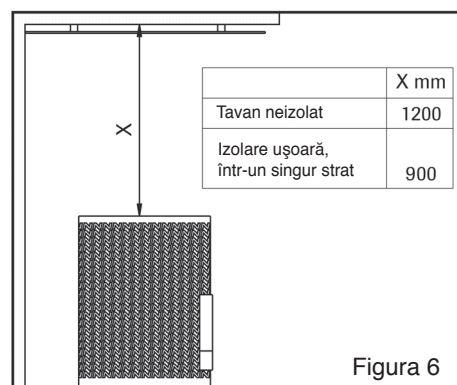

Figura 7

INSTALAREA SOBEI

Soba se instalează pe o podea din beton. Picioarele reglabile ale sobei se poziționează în sus.

Camera de ardere este înconjurată de un înveliș cu structură tip fagure. (Figura 8).

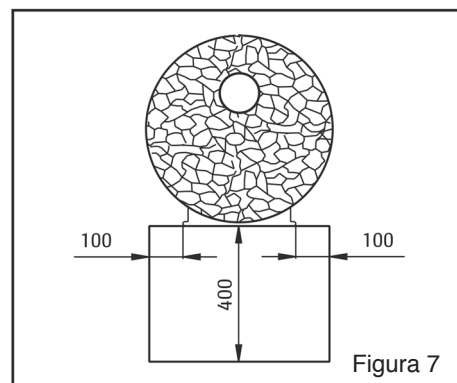

Figura 8

Ușa frontală se instalează conform instrucțiunilor speciale corespunzătoare. Când îngrămădiți pietrele unele peste altele, poziționați pietrele mai mari lângă peretele camerei de ardere, iar cele mai mici, spre învelișul tip fagure. Pentru a garanta un abur plăcut, poziționați pietrele mai mici în partea superioară a sobei. (Figura 9).



Figura 9

Există două orificii pentru a conecta camera de ardere de coșul de fum, care sunt localizate pe partea superioară și în spatele camerei de ardere. Orificiile care nu se folosesc se închid cu capace, care intră în setul focarului. De asemenea în setul focarului intră o țevă de racordare 200 mm, cu care acesta se unește la hogoag.

Pentru a conecta coșul de fum la orificiul din spate, reperul rotund trebuie mai întâi îndepărtat din spatele învelișului metalic al camerei de ardere, folosind, de exemplu, un ferăstrău, pentru a tăia partea care îl leagă de înveliș.

În cazul în care focarul se va uni pe partea superioară, utilizați țeava corespunzătoare Narvi. Nu introduceți țeava adânc în hogoac, pentru a nu împiedica mișcarea fumului. Orificiul între țevă și hogoac trebuie îndesit, de exemplu, cu vată minerală neinflamabilă. În setul standard intră piciorușe reglabile, cu ajutorul cărora focarul se instalează drept.

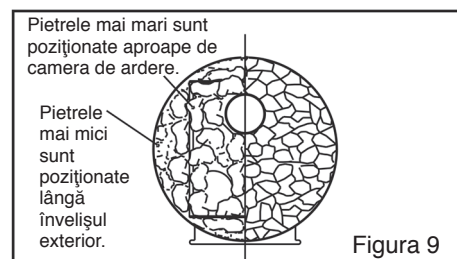
La montarea focarului asigurați-vă că baza acestuia este amplasată rigid și sînt respectate toate distanțele de securitate menționate în acest ghid.

MONTAREA FOCARULUI CU TUNEL

Peretele saunei în spatele focarului de acest model trebuie făcut din material neinflamabil, de exemplu, din cărămidă. Orificiul pentru tunel din peretele din cărămidă trebuie să aibă dimensiunile indicate mai jos.

Y mm	X mm	
520	600	STONY 18
520	600	STONY 30

Dimensiunile deschiderii camerei de ardere lungi:

Y mm	X mm	
390	340	STONY 18
390	340	STONY 30

Se recomandă ca spațiul dintre pereții orificiului în peretele din cărămidă și pereții tunelului să fie îndesați cu vată minerală neinflamabilă, pentru a exista suficient spațiu pentru dilatarea tunelului în urma încălzirii acestuia.



Figura 10



Figura 11

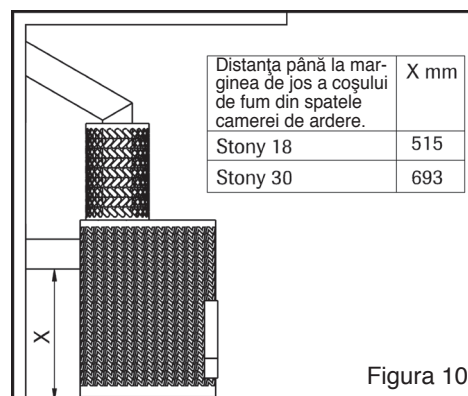

Figura 12

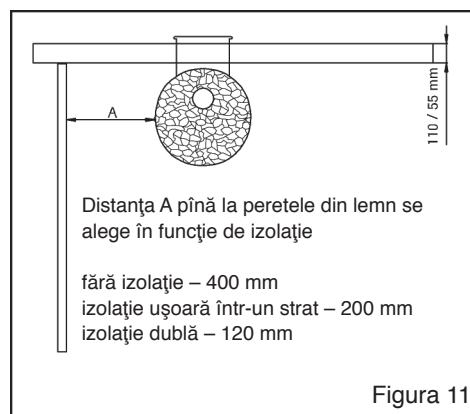

Figura 13

Pînă la montarea focarului asigurați-vă să fie respectate cerințele producătorului referitoare la distanțele minimale admisibile pînă la construcțiile inflamabile, menționate anterior. Focarul cu tunel se unește la hogeac prin partea superioară. Pentru aceasta folosiți țeava corespunzătoare sau hogeacul companiei NARVI.

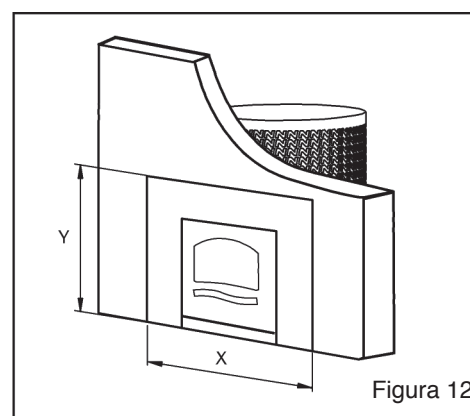
Pardoseaua din material inflamabil din fața ușii tunelului trebuie izolată cu foaie metalică, iar marginile acesteia, pe partea dreaptă și stîngă, trebuie să se afle la o distanță minimă de 100 mm de marginea focarului și de 400 mm în fața ușii tunelului.

COȘUL DE FUM

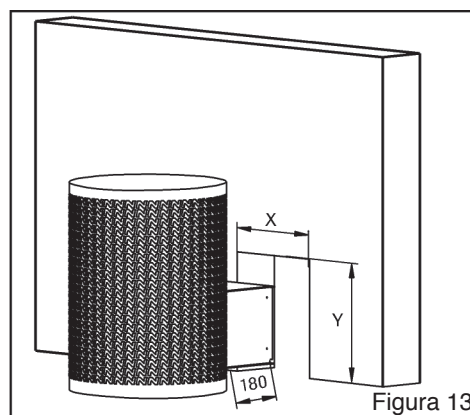
- Trusa pentru sobă conține o mufă intermediară de 122/115 mm.
- Coșul de fum și învelișul său din plasă sunt furnizate ca materiale suplimentare care trebuie comandate separat.

PREÎNCĂLZIREA SOBEI

Înainte de utilizare și de stivuirea pietrelor, soba trebuie preîncălzită pentru a elimina pelicula protectoare. Pentru preîncălzire, sunt suficiente una sau două camere de ardere pline de lemn de foc. Camera trebuie aerisită bine în timpul preîncălzirii pentru a elimina gazele care se formează în urma arderii peliculei protectoare. Soba poate fi preîncălzită și în aer liber.

PIETRE DE SOBĂ

Vă recomandăm să folosiți pietre de sobă NARVI, pe bază de olivină. Nu îngrămădiți pietrele foarte aproape unele de celelalte, deoarece trebuie să fie permisă circulația aerului. Pietrele NARVI sunt prespălate, deci pot fi stivuite pe sobă imediat. Vă recomandăm să folosiți doar apă curată și proaspătă pentru formarea aburului. Formarea aburului cu apă de mare va diminua drastic durata de funcționare a sobei.

LEMNE DE FOC

Pentru încălzirea sobei, pot fi utilizate atât lemne de esență moale, cât și lemne de esență tare. Se recomandă ca lemnul de foc să fie depozitat în stive când copacii sunt la maturitate. Lemnul de foc trebuie uscat în aer liber, în timpul verii și apoi, depozitat într-o magazie înainte de începutul ploilor de toamnă. Vă sugerăm să depozitați în stive lemnul de foc cu unul sau doi ani înainte, deoarece în acel timp, lemnul de foc se va usca și nivelul de umiditate va fi mai mic de 20%.

ÎNCĂLZIREA

Înainte de încălzirea sobei, grătarul pentru cenușă trebuie curățat, iar cenușa îndepărtată. Începeți să încălziți soba cu o cantitate mică de lemne de foc de esență moale. De îndată ce lemnele ard în mod corespunzător, se recomandă să adăugați tot mai multe lemne pînă când camera de ardere este două-treimi plină. Accesul aerului necesar pentru o bună ardere a lemnului este reglat de orificiul de intrare a aerului din partea de jos a ușii camerei de ardere. Evitați să supraîncălziți soba, pentru că toate canalele de sub ea vor rămâne incandescente pentru o perioadă mai lungă de timp. O asemenea încălzire forțează camera de ardere și îi scurtează durata de funcționare. După ce ați făcut o baie de abur, se recomandă să lăsați focul să meargă în sobă pentru un timp, pentru ca sauna să se usuce.

ÎNTREȚINEREA SOBEI

Cel puțin o dată pe an, soba se curăță prin orificiul de îndepărtare a funinginei, pentru a păstra capacitatea de tragere a sobei. Când curățați soba, vă recomandăm să verificați și pietrele și să le înlocuiți pe cele distruse sau sparte.



NARVI OY
Yrittäjätie 14,
FIN-27230 Lappi, Finland
Tel. +358 (0)207 416 740
Fax +358 (0)207 416 743
www.narvi.fi