

Тормоз **ТКГ-160, ТКГ-200, ТКГ-300, ТКГ-400** колодочный или крановый тормоз предназначен для установки на подъемно-транспортном оборудовании. Тормоз применяется для остановки и удержания валов механизмов в заторможенном состоянии при неработающем приводе.

*Тормоз колодочный (крановый) состоит из рычажного механизма и электрического гидротолкателя. Рычажная система за счет усилия пружины, через систему рычагов накладывает тормозные колодки с необходимым усилием на тормозной барабан, затормаживая его. Толкатель электрогидравлический преодолевая усилия пружины растормаживает систему.*

### Технические характеристики

Типоразмер тормоза	Диаметр тормозного шкива D, мм	Тормозной момент Мт, Нм	Электрогидравлический толкатель			
			Тип	Усилие подъема	Мощность, кВт	Напряжение, В
ТКГ-160М	160	100	ТЭ-30	300	0,16	380
ТКГ-200М	315	300	ТЭ-30	300	0,16	
ТКГ-300М	355	800	ТЭ-50	500	0,25	
ТКГ-400М	400	1500	ТЭ-80	800	0,25	

## Установочные и присоединительные размеры

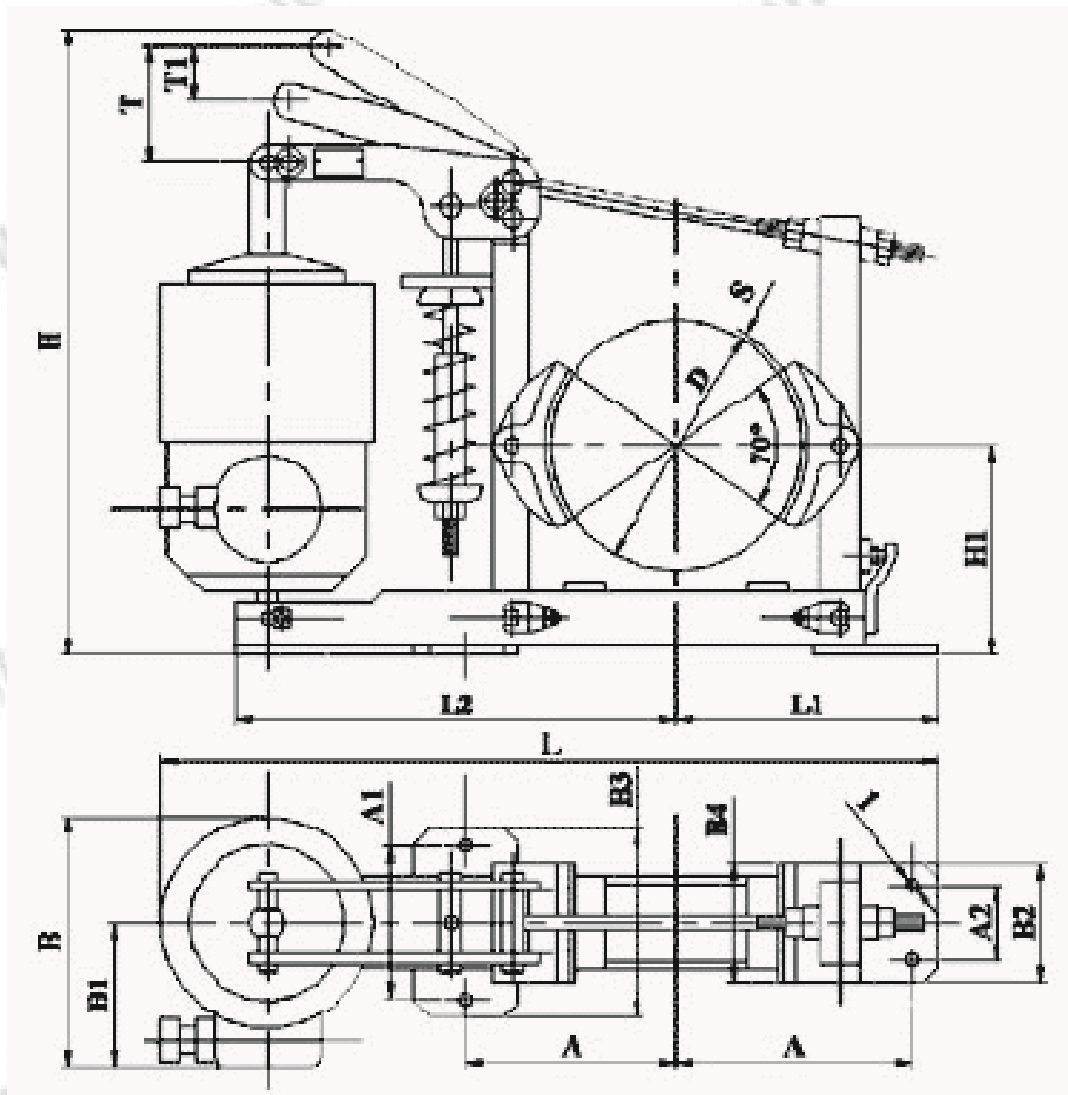

Шкив		A	A1	A2	B	B1	B2	B3	D1	H	H1	H2	L	L1	L2	S	T	T1	Масса, кг
Диаметр, D	Ширина																		
160	70	200	90	90	202	117	120	120	13	415	144	6	490	147	270	6	32	16	21,5
200	90	350	120	60			90	150	18	436	170	7	603	198	332				
300	140	500	150	80	232	130	120	190	22	555	240	12	772	275	421	8	50	30	55
400	180	340	68	68			100	100	21	600	300	90	895	325	490	95			