



ООО

«ПРОИЗВОДСТВЕННО-КОММЕРЧЕСКАЯ ФИРМА «АРИЕС»

69013, Украина, г.Запорожье, ул. Стартовая 1-Е

ОКПО 38960848, ИНН 389608408251

тел./факс (061)228-60-79, (066)710-58-99

www.aries.zp.ua , www.perimetr.prom.ua, e-mail: 0667105899@mail.ru

СИСТЕМА ПРОВОЛОЧНЫХ ЛОТКОВ

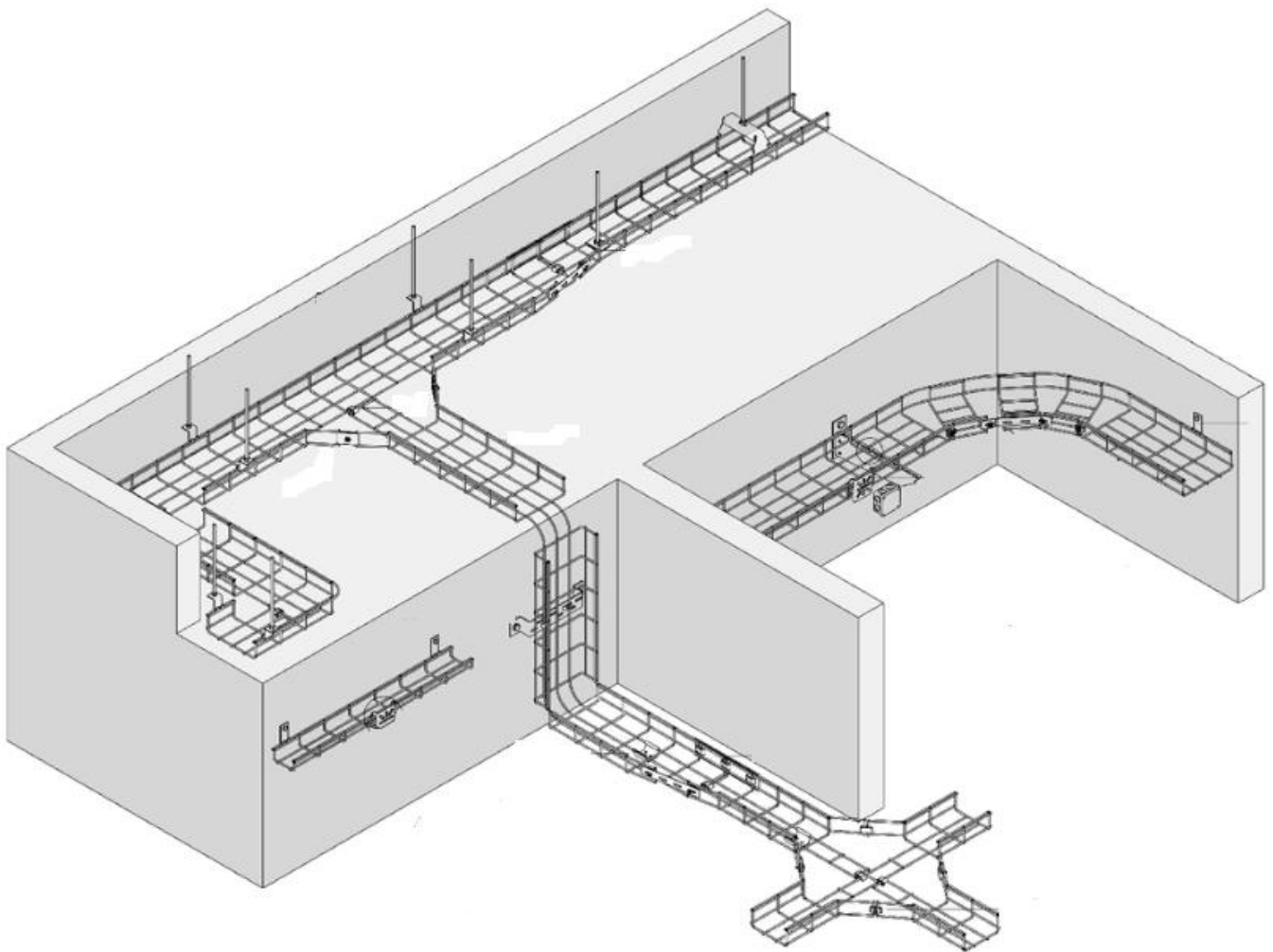



+38(066)710-58-99, +38(061)228-60-79
www.aries.zp.ua , www.perimetr.prom.ua
e-mail: 0667105899@mail.ru

СИСТЕМА
ПРОВОЛОЧНЫХ
ЛОТКОВ

Проволочные (сетчатые) лотки применяются для укладки электрокабелей и проводов номинальным напряжением до 1000 В, а также информационных и сигнальных сетей на объектах промышленного и гражданского строительства.

Система проволочных лотков представляет собой металлические каналы открытого типа и используется для построения кабельных сетей, к которым необходим постоянный и свободный доступ. Производятся из проволоки контактной сваркой. Тип покрытия проволочных лотков в стандартном исполнении - электрохимическое цинкование (гальваника). Для агрессивных сред возможно покрытие методом горячего цинкования (погружение в расплав цинка). Данная система кабельных лотков является универсальным средством для прокладки кабельной трассы любой сложности.

Преимущества проволочного лотка:

1. Легкость монтажа;
2. Дает возможность выполнить кабельную трассу любой конфигурации;
3. «Подгон» размеров лотка под любую конкретную ситуацию путем резки;
4. Открытый тип лотка гарантирует быстрое охлаждение кабелей;
5. Для лотка проволочного цена является одним из главных факторов, по которому они выбираются для построения сетей;
6. Защищает от опасностей окружающей среды;
7. Не влияет на производительность кабелей.

Сегодня все чаще для монтажа выбирают лотки подобного типа, хотя еще совсем недавно закрытые пользовались большей популярностью. Чем же кабельный лоток проволочный лучше? В любом помещении всегда остается вероятность, того, что произойдет утечка воды или других промышленных жидкостей. В случае использования закрытого типа лотка все это останется внутри короба, и провода подвергнутся прямому воздействию влаги. Один из способов защиты – дорогой герметичный канал, другой же – купить проволочный лоток, который по цене гораздо ниже первого варианта. В случае его использования, вода не застаивается, протекает насквозь и испаряется. Таким образом, исключается возможность повреждения кабельной системы и приведение ее в нерабочее состояние.

Кроме того, использование проволочного лотка защищает от:

- повышенной влажности;
- чрезмерного нагревания проводов;
- физического и химического воздействия;
- пыли и мусора (обломки, мелкие металлические предметы, стекло и т.п.);
- неаккуратных строительных и ремонтных работ.

!!! Ниже приведена номенклатура и внешний вид выпускаемых изделий. Возможно изготовление – ние проволочных лотков и аксессуаров по техническим условиям заказчика.



+38(066)710-58-99, +38(061)228-60-79
www.aries.zp.ua , www.perimetr.prom.ua
e-mail: 0667105899@mail.ru

СИСТЕМА
ПРОВОЛОЧНЫХ
ЛОТКОВ

Проволочный лоток 35

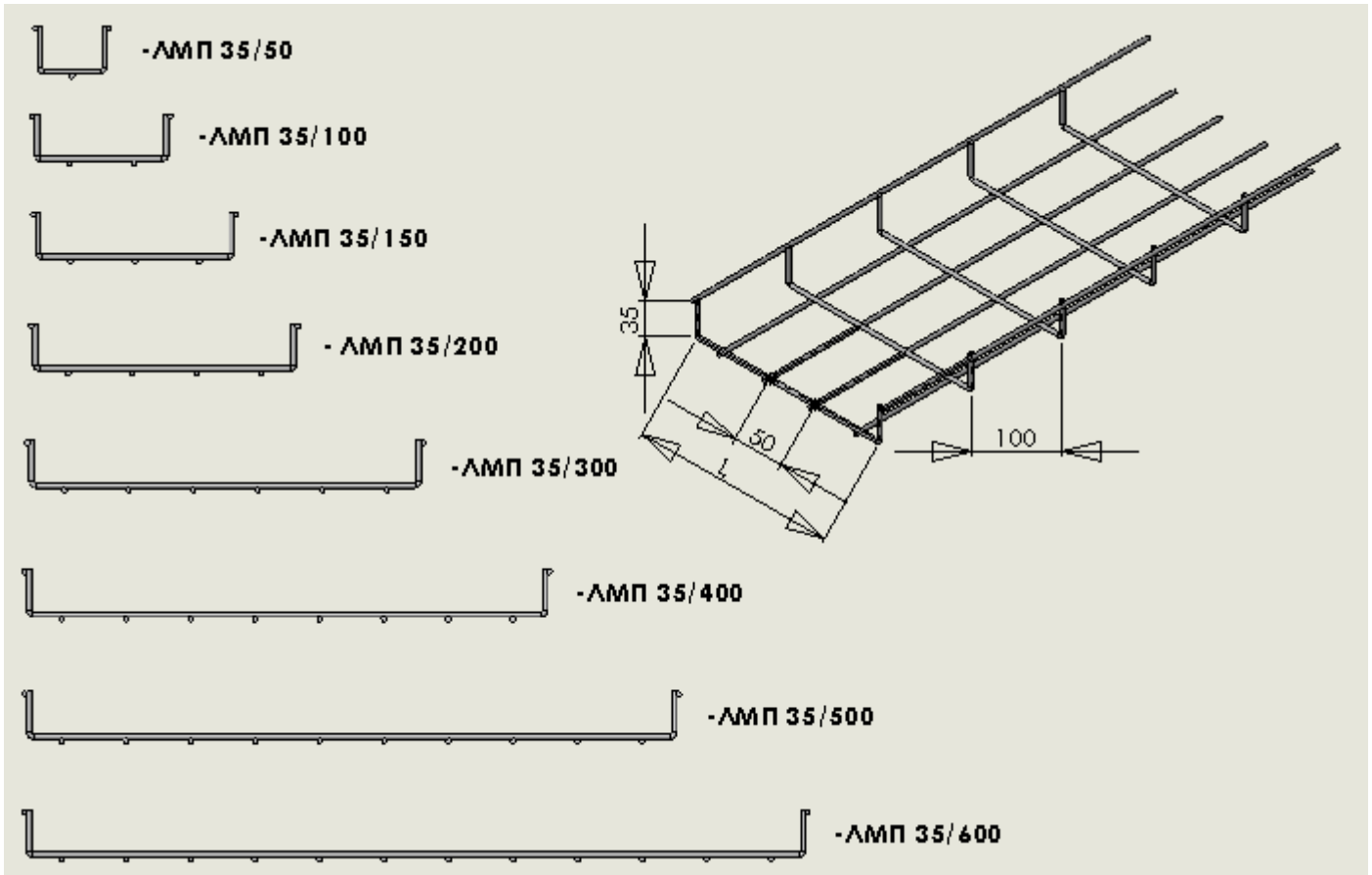

Тип лотка	Ширина, L, мм	Диаметр проволоки, мм	Высота, мм	Теор. вес, кг/м.п.
ЛМП 35/50	50	4	35	0,40
ЛМП 35/100	100	4	35	0,55
ЛМП 35/150	150	4	35	0,65
ЛМП 35/200	200	4	35	0,90
ЛМП 35/300	300	4	35	1,15
ЛМП 35/400	400	5	35	2,35
ЛМП 35/500	500	5	35	2,75
ЛМП 35/600	600	5	35	3,25



+38(066)710-58-99, +38(061)228-60-79
www.aries.zp.ua , www.perimetr.prom.ua
e-mail: 0667105899@mail.ru

СИСТЕМА
ПРОВОЛОЧНЫХ
ЛОТКОВ

Проволочный лоток 60

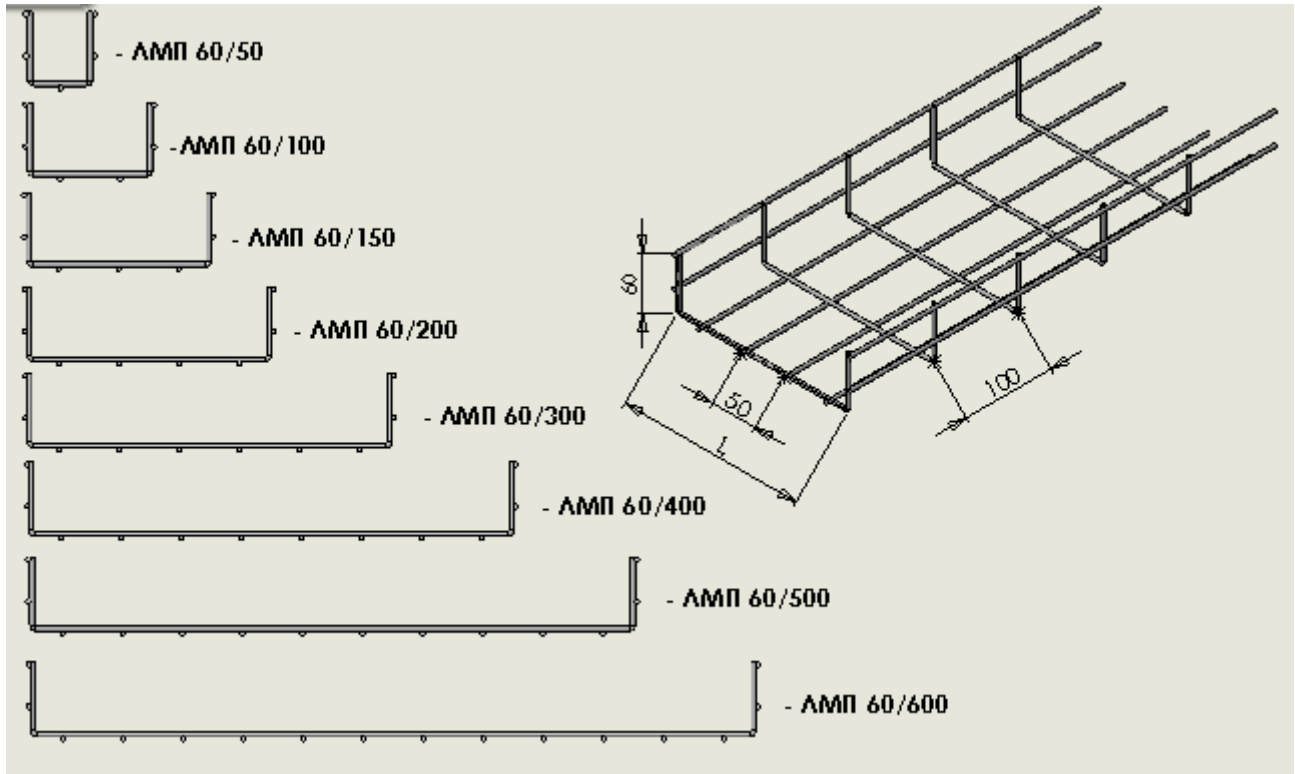

Тип лотка	Ширина, L, мм	Диаметр проволоки, мм	Высота, мм	Теор. вес, кг/м.п.
ЛМП 60/50	50	4	60	0,65
ЛМП 60/100	100	4	60	0,80
ЛМП 60/150	150	4	60	0,95
ЛМП 60/200	200	4	60	1,10
ЛМП 60/300	300	5	60	2,20
ЛМП 60/400	400	5	60	2,65
ЛМП 60/500	500	5	60	3,15
ЛМП 60/600	600	5	60	3,65



+38(066)710-58-99, +38(061)228-60-79
www.aries.zp.ua , www.perimetr.prom.ua
e-mail: 0667105899@mail.ru

СИСТЕМА
ПРОВОЛОЧНЫХ
ЛОТКОВ

Проволочный лоток 110

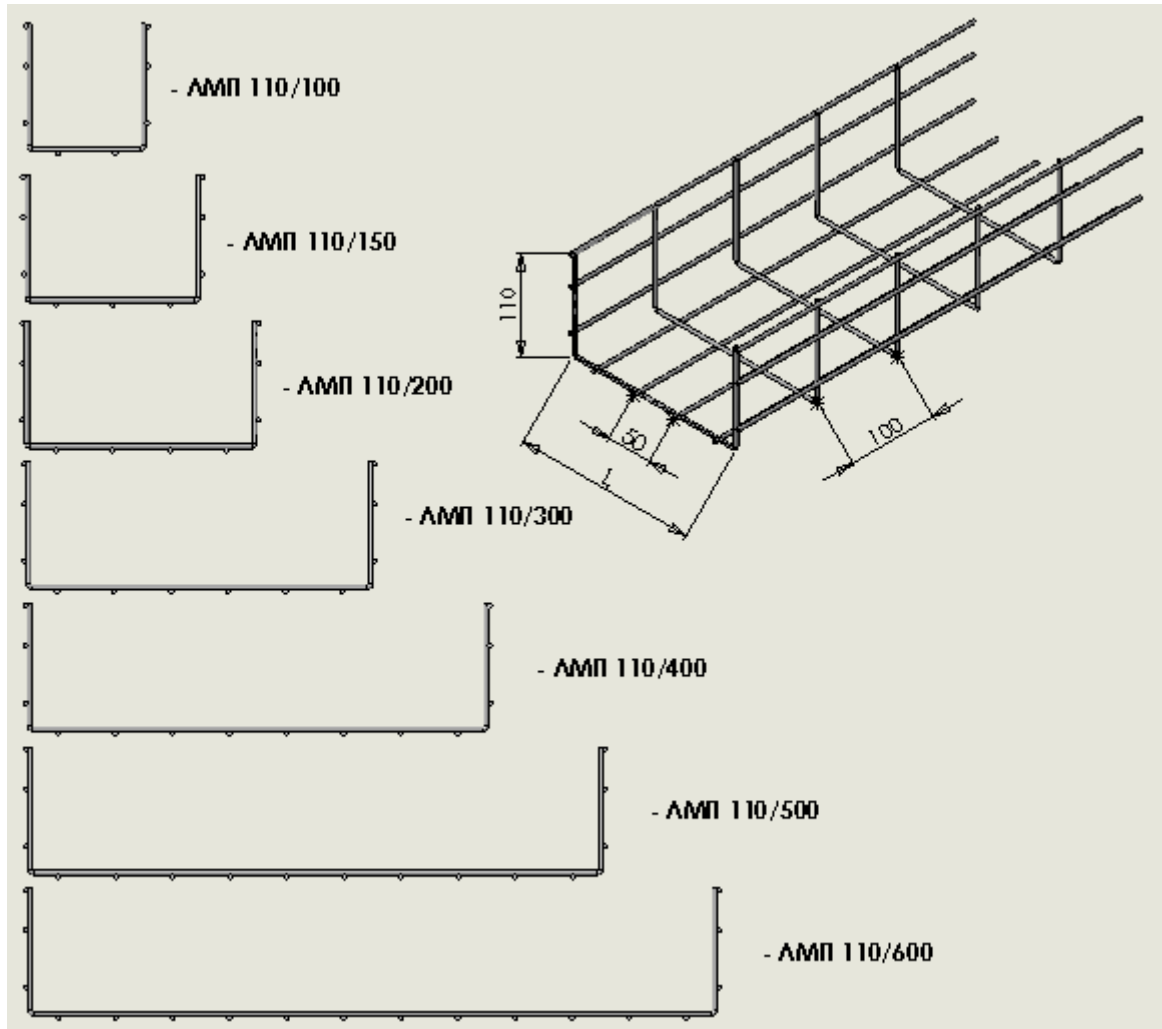

Тип лотка	Ширина, L, мм	Диаметр проволоки, мм	Высота, мм	Теор. вес, кг/м.п.
ЛМП 110/100	100	4	110	1,10
ЛМП 110/150	150	4	110	1,25
ЛМП 110/200	200	4	110	1,40
ЛМП 110/300	300	5	110	2,65
ЛМП 110/400	400	5	110	3,15
ЛМП 110/500	500	5	110	3,65
ЛМП 110/600	600	5	110	4,10



+38(066)710-58-99, +38(061)228-60-79
www.aries.zp.ua , www.perimetr.prom.ua
e-mail: 0667105899@mail.ru

СИСТЕМА
ПРОВОЛОЧНЫХ
ЛОТКОВ

Полка консоли сборной

Применяется для крепления лотка. Монтируется в П-образный профиль консоли болтами и гайками М8.

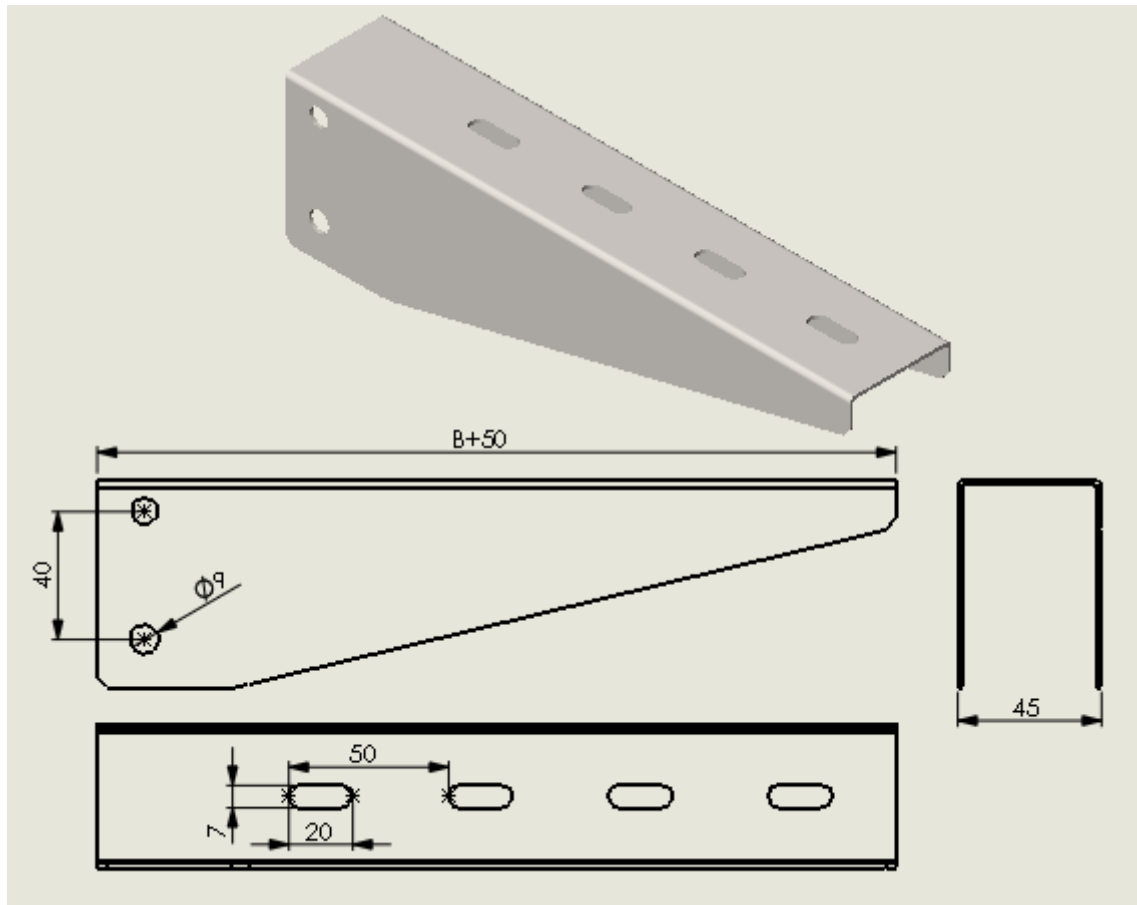

Толщина металла, мм	Ширина В, мм	Вес изделия, кг/шт
1,5	100	0,216
	150	0,290
	200	0,370
	300	0,570
	400	0,772
	500	1,000
	600	1,235

*Возможно изготовление усиленного варианта с толщиной металла 2мм или по ТУ заказчика.



Профиль П-образный

Применяется:

- для монтажа консоли лотка болтом М8х60 и гайкой М8
- как подвес на шпильках
- как крепления к стене

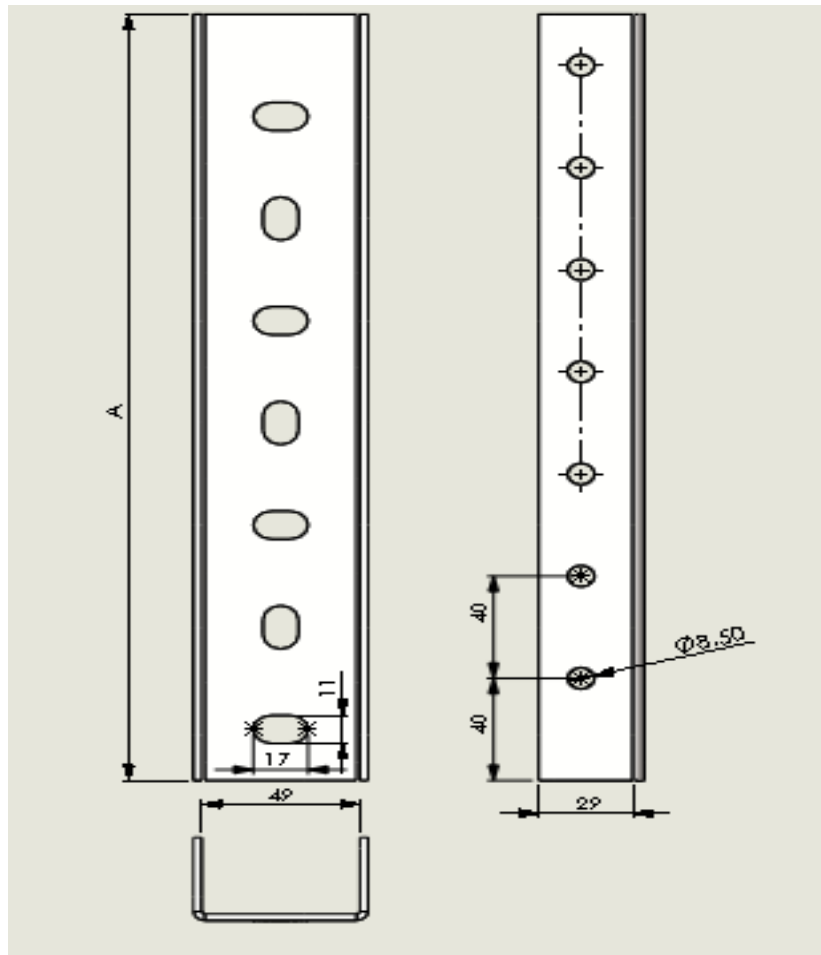

Толщина металла	Высота А, мм	Вес изделия кг/м.п.
2,5	по требованию	2.060

*Возможно изготовление профиля длиной до 2-3м. или по ТУ заказчика.



+38(066)710-58-99, +38(061)228-60-79
 www.aries.zp.ua , www.perimetr.prom.ua
 e-mail: 0667105899@mail.ru

СИСТЕМА
 ПРОВОЛОЧНЫХ
 ЛОТКОВ

Консоль для лотка

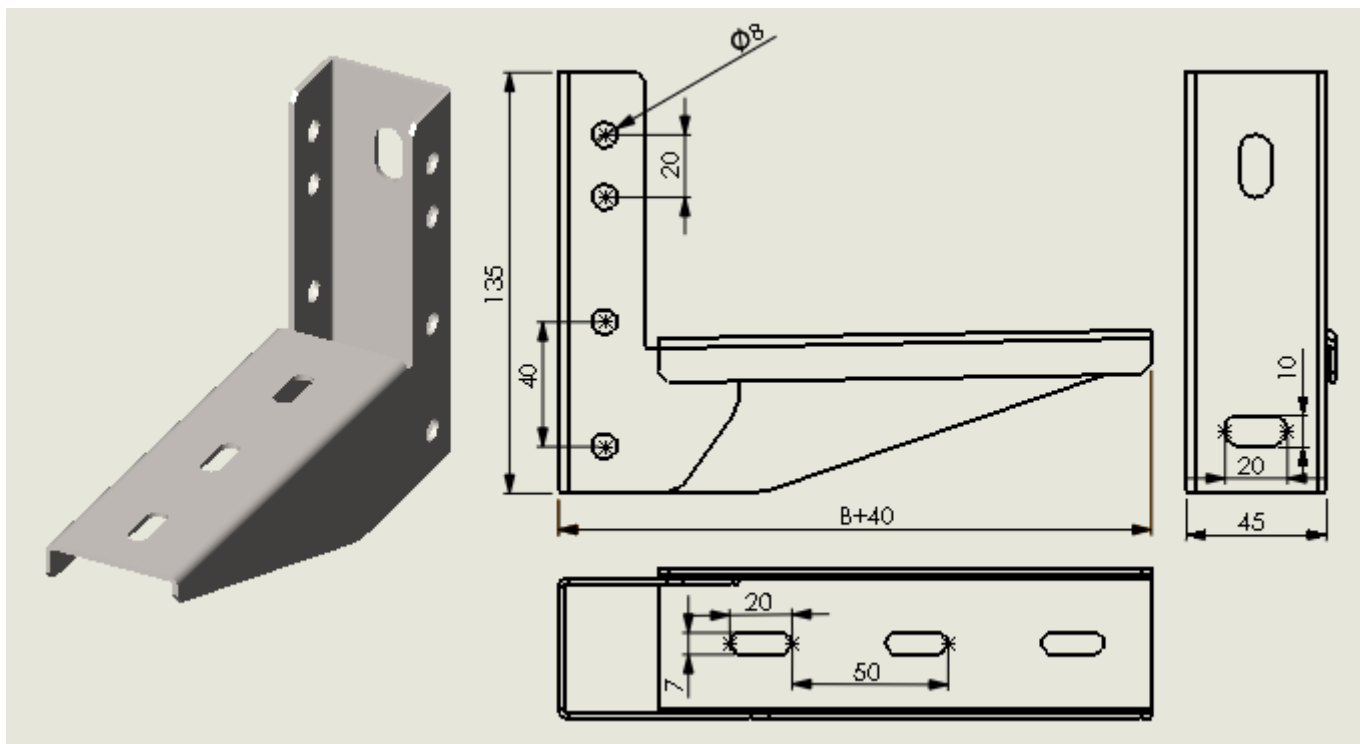

Толщина металла, мм	Ширина В, мм	Высота А, мм	Вес изделия, кг/шт
2	100	130	0,330
	150	135	0,430
	200	135	0,500
	300	145	0,670

*Возможно изготовление изделия из металла 1,5 – 2,5мм или по ТУ заказчика.

Плата монтажная

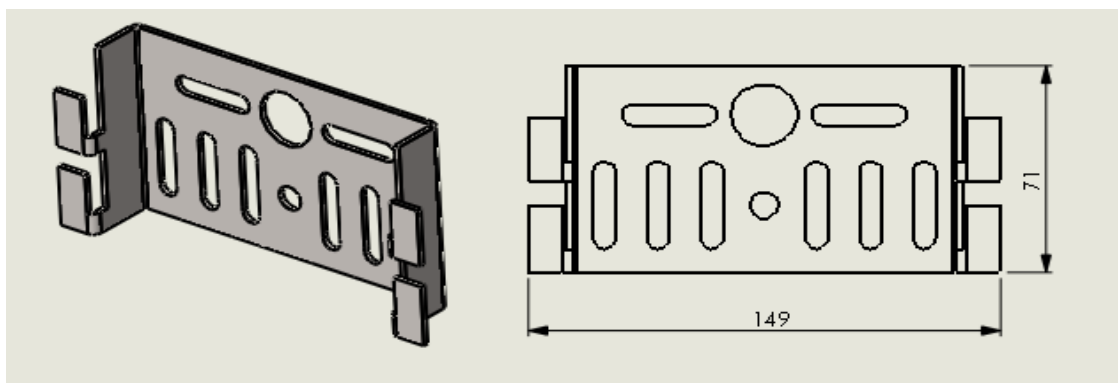

Толщина металла, мм	Вес изделия, кг/шт
2	0,164

*Возможно изготовление по ТУ заказчика



+38(066)710-58-99, +38(061)228-60-79
www.aries.zp.ua , www.perimetr.prom.ua
e-mail: 0667105899@mail.ru

СИСТЕМА
ПРОВОЛОЧНЫХ
ЛОТКОВ

Боковая соединительная пластина

Применяется для соединения проволочных лотков на прямых участках, поворотах и разветвлениях. Количество отверстий – 7шт.

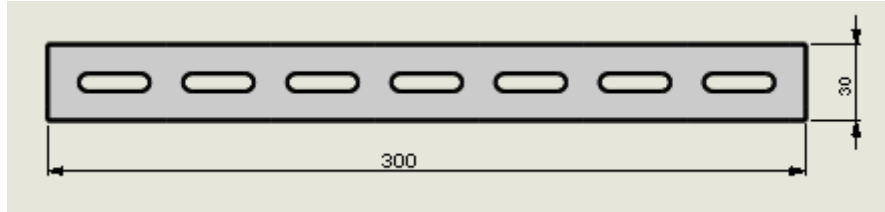

Толщина металла, мм	Вес изделия, кг/шт
1,5	0,020

Кронштейн потолочный

Применяется для подвеса проволочного лотка при помощи резьбовых шпилек. Диаметр отверстия 11мм.

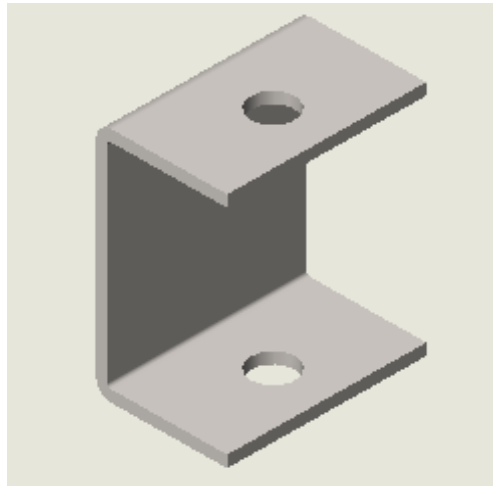

Толщина металла, мм	Вес изделия, кг/шт
3	0,135

*Возможно изготовление по ТУ заказчика.



+38(066)710-58-99, +38(061)228-60-79
www.aries.zp.ua , www.perimetr.prom.ua
e-mail: 0667105899@mail.ru

СИСТЕМА
ПРОВОЛОЧНЫХ
ЛОТКОВ

Скоба крепления

Применяется для вертикального монтажа лотка или как подвес на резьбовые шпильки.

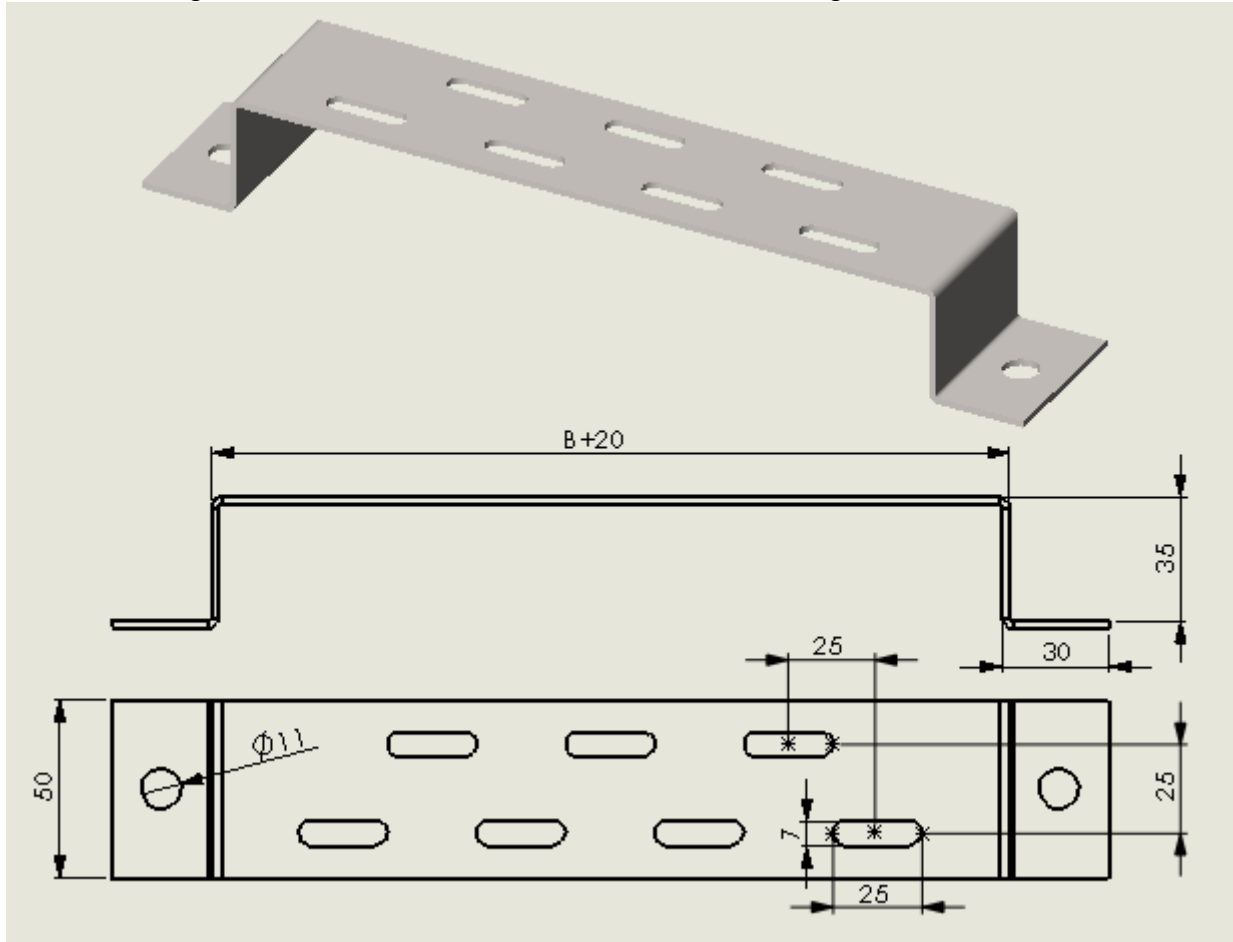

Толщина металла, мм	Ширина В, мм	Вес изделия, кг/шт
2	100	0,180
	150	0,215
	200	0,250
	300	0,317
2,5	400	0,509
	500	0,560
	600	0,650

*Возможно изготовление по ТУ заказчика.



+38(066)710-58-99, +38(061)228-60-79
www.aries.zp.ua , www.perimetr.prom.ua
e-mail: 0667105899@mail.ru

СИСТЕМА
ПРОВОЛОЧНЫХ
ЛОТКОВ

Перегородка-разделитель

Применяется в основном в широких лотках при необходимости упорядочения укладки кабеля. Перегородка-разделитель используется для разделения лотка на несколько секций.

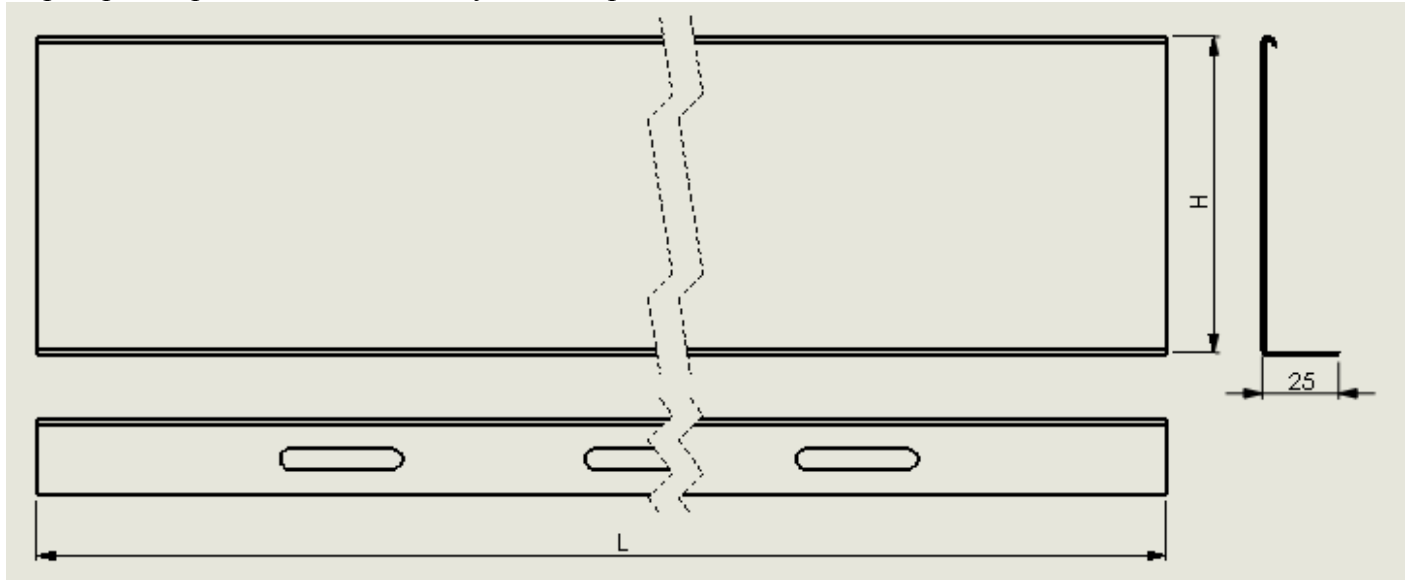

Толщина металла, мм	Высота лотка Н, мм	Длина L, мм
0,8-1	35	Длина лотка
	60	
	110	

*Возможно изготовление по ТУ заказчика.



+38(066)710-58-99, +38(061)228-60-79
www.aries.zp.ua , www.perimetr.prom.ua
e-mail: 0667105899@mail.ru

*СИСТЕМА
ПРОВОЛОЧНЫХ
ЛОТКОВ*

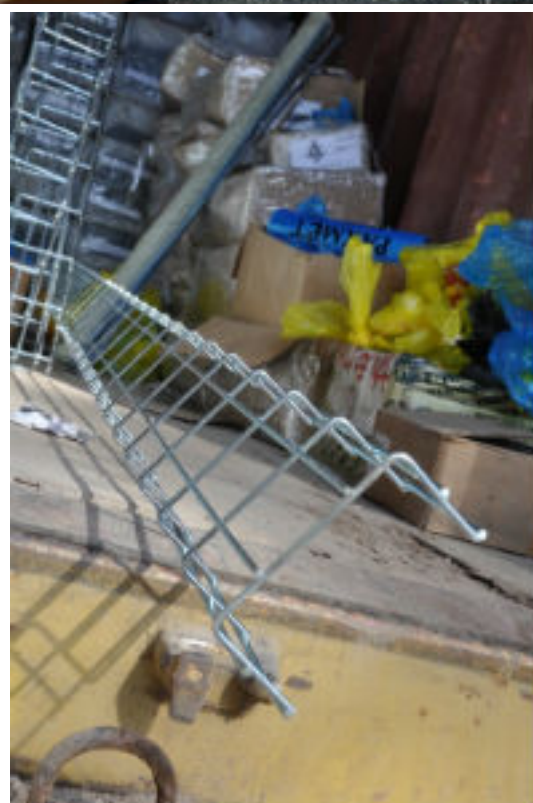



+38(066)710-58-99, +38(061)228-60-79
www.aries.zp.ua , www.perimetr.prom.ua
e-mail: 0667105899@mail.ru

СИСТЕМА
ПРОВОЛОЧНЫХ
ЛОТКОВ

