

АРМАТУРА ДЛЯ СМЫВНОГО БАЧКА с боковой подводкой

ПАСПОРТ И ИНСТРУКЦИЯ ПО МОНТАЖУ И ЭКСПЛУАТАЦИИ

A 77.54.XX.X

1. НАЗНАЧЕНИЕ ИЗДЕЛИЯ

1.1. Арматура для смывного бачка предназначена для наполнения смывного бачка водой и подачи ее на смыв в унитаз.

2. ТЕХНИЧЕСКИЕ ХАРАКТЕРИСТИКИ

2.1. Диапазон рабочих давлений, МПа.....	0,05...1,0
2.2. Время заполнения бачка в объеме 6,0 л, не более, мин.....	2,5
2.3. Стабильность уровня: изменение уровня воды при изменении давления на 0,1 МПа, не более, мм.....	2,0
2.4. Диаметр отверстия в крышке бачка, мм.....	39...44
2.5. Установленный ресурс не менее, тыс. циклов	150
2.6. Присоединительный размер	G1/2-B
2.7. Масса изделия, не более, кг.....	0,65

3. КОМПЛЕКТНОСТЬ

3.1. В комплект арматуры для смывного бачка входит:

- клапан впуска, комплект (см. рис.1)..... 1
- клапан выпуска, комплект (см. рис.2)..... 1
- паспорт, совмещенный с инструкцией по эксплуатации, экз..... 1

4. ХРАНЕНИЕ И УХОД ЗА ИЗДЕЛИЕМ

4.1. Арматуру следует хранить в упакованном виде в сухих закрытых помещениях

на расстоянии не менее 0,5 м от отопительных приборов.

622. НЕ ДОПУСКАЕТСЯ использование моющих средств, в состав которых входят абразивные, кислотные - щелочесодержащие вещества, органические растворители.

7. РЕКОМЕНДАЦИИ ИЗГОТОВИТЕЛЯ

1. Для повышения надежности и долговечности арматуры рекомендуется дополнительно устанавливать фильтр в водопроводной сети

Рис. 1 - Клапан впуска (боковая подводка)

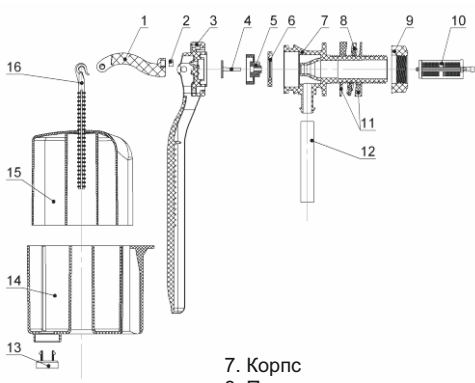

- | | |
|------------------------|--------------------------|
| 1. Рычаг | 7. Корпус |
| 2. Вкладыш | 8. Прокладка |
| 3. Крышка-направляющая | 9. Гайка |
| 4. Втулка мембранная | 10. Фильтр |
| 5. Мембрана | 11. Шайба компенсипующая |
| 6. Шайба | 12. Трубка |
| | 13. Заглушка |
| | 14. Стакан |
| | 15. Поплавок |
| | 16. Толкатель |

Рис. 2 - Клапан выпуска

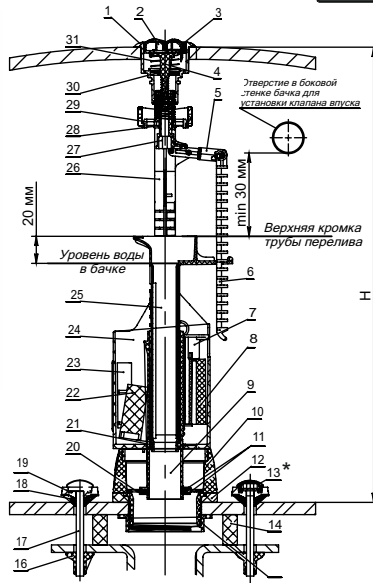

- | | |
|--------------------------|----------------------------|
| 1. Корпус кнопок | 17. Винт |
| 2. Кнопка полного смыва | 18. Уплотнение конусное |
| 3. Кнопка малого смыва | 19. Шайба |
| 4. Ножка енопок | 20. Клапан донный |
| 5. Рамка | 21. Кольцо уплотнительное |
| 6. Тяга | 22. Поплавок полного смыва |
| 7. Замок | 23. Заслонка |
| 8. Поплавок малого смыва | 24. Стакан |
| 9. Корпус перелива | 25. Труба перелива |
| 10. Седло | 26. Стойка |
| 11. Шайба | 27. Втулка переходная |
| 12. Уплотнение | 28. Направляющая втулки |
| 13. Колпачок Ж | 29. Рамка направляющая |
| 14. Прокладка | 30. Шайба опорная |
| 15. Гайка | 31. Пружина |

Кнопочный узел

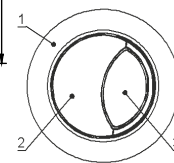

Прокладка поз. 14 может поставляться различной формы. Если ее форма соответствует изображенной ниже, она может быть установлена, в зависимости от формы отверстия в унитазе, в двух вариантах:

Вариант 1



Вариант 2



10. ВОЗМОЖНЫЕ НЕИСПРАВНОСТИ И СПОСОБЫ ИХ УСТРАНЕНИЯ

Наименование неисправности	Вероятная причина	Способ устранения
1. Клапан впуска (рис. 1)		
Поплавок 15 всплывает раньше, чем заполнится бачок	Затяжка 13 пропускает воду	Очистить прилегающие поверхности заглушки 13 и стакана 14
Клапан не закрывается	Засорения отверстия в узле мембрана-втулка мембранная	Снять клапан, отсоединить крышку-направляющую 3 и прочистить отверстие
Клапан не открывается	Засорение отверстия в крышке-направляющей 3	Снять клапан, отсоединить крышку-направляющую 3 и прочистить отверстие
Медленное наполнение бачка	Засорение фильтра 10	Отвернуть шланг подводки воды, извлечь фильтр 10 из корпуса 7 и промыть
2. Клапан выпуска (рис. 2)		
Наблюдается течь воды в унитазе	Слабо затянута гайка 15	Затянуть гайку 15
	Неправильно выставлена труба перелива 25	Отрегулировать
	Неправильно установлена тяга 6	Отрегулировать
	Неправильно установлено кольцо уплотнительное 21	Устранить перемещением трубы перелива 25 относительно корпуса перелива 9

ПРЕДПРИЯТИЕ ОСТАВЛЯЕТ ЗА СОБОЙ ПРАВО ВНОСИТЬ ИЗМЕНЕНИЯ В КОНСТРУКЦИЮ АРМАТУРЫ, НЕ СНИЖАЯ КАЧЕСТВА ИЗДЕЛИЯ

11. МОНТАЖ АРМАТУРЫ

Арматура поставляется в собранном виде, укомплектована и настроена под определенный тип бачка. Расход воды при полном смыве - бл., при малом - 3л.

Порядок установки арматуры можно посмотреть на сайте www.uklad.net

Этап 1 - Установка арматуры в бачок

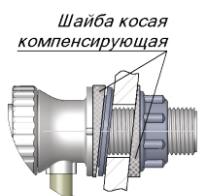
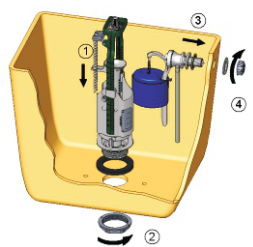

При затягивании гайки 9 (рис.1) не превышайте максимально допустимый момент 3 Нм.

После установки арматуры не допускается касание подвижных частей клапанов друг друга и стенок бачка.

Этап 2 - Установка бачка

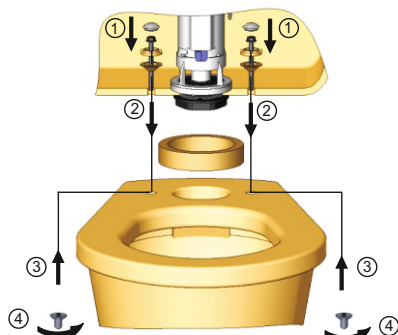

Во избежании течи из-под прокладки крепежные гайки-барашки затягивайте равномерно с двух сторон.

При подсоединении водопроводного шланга к клапану впуска придерживайте клапан от проворота.

Этап 3 - Установка крышки бачка и кнопочного узла

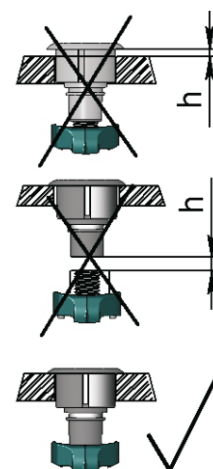

12. РЕГУЛИРОВКА АРМАТУРЫ (при необходимости)

ТАБЛИЦА НАСТРОЙКИ ВЫСОТЫ КЛАПАНА ВЫПУСКА

1 - Регулировка высоты клапана выпуска

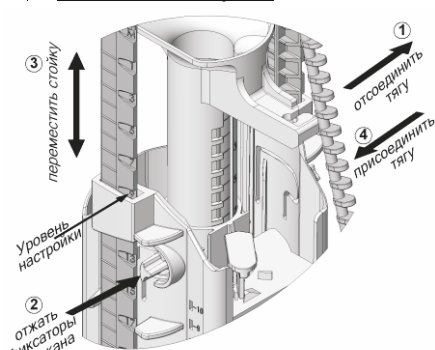

Отсоединить тягу 6 от трубы перелива 25 (рис.2). Отожмите фиксаторы стакана 24 и переместите стойку 26 вверх или вниз. Присоедините тягу к трубе перелива.

Деления на шкале стойки	Высота Н, мм	Деления на шкале стойки	Высота Н, мм
М	287-305	10	365-382
1	302-319	11	372-389
2	309-326	12	379-396
3	316-333	13	386-403
4	323-340	14*	393-410
5	330-347	15*	400-417
6	337-354	16*	407-424
7	344-361	17*	414-431
8	351-368	18*	421-438
9	358-375	19*	428-445

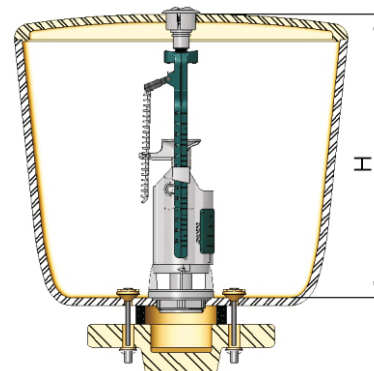

* Для арматуры с удлиненной стойкой

2 - Регулировка уровня воды

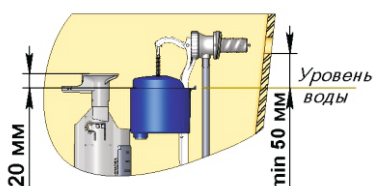

Переместить стакан 14 по крышке-направляющей 3 (рис. 1) вверх или вниз. Минимальное расстояние между верхней плоскостью стакана и верхней кромкой бачка - 50 мм.

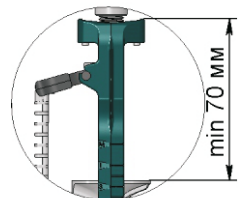

Выставьте трубу перелива 25 на 20 мм выше уровня воды. Минимальное расстояние между трубой перелива и верхней кромкой стойки - 70 мм.

3 - Регулировка малого смыва

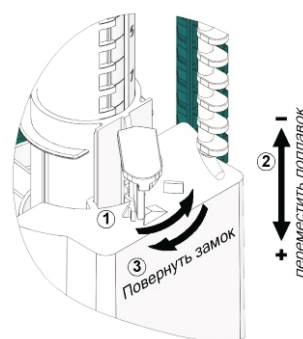

переместить поплавков малого смыва 8 относительно корпуса перелива 9 вверх или вниз. При перемещении вниз расход воды увеличивается.

4 - Регулировка полного смыва

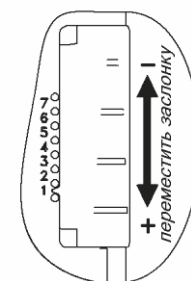

Переместить заслонку 23 относительно стакана 24 вверх или вниз. При перемещении заслонки вниз расход воды увеличивается.

ПРИМЕЧАНИЕ: Из-за наличия в воде различных примесей со временем возможно ухудшение работы клапанов впуска и выпуска, вследствие выпадения на их деталях осадков. В этом случае их необходимо промыть водой.