



Серия SLL

SLL-20 / SLL-30 / SLL-40 / SLL-50

Характеристики продукции

- Встроенная система защиты от перегрузки
- В комплект поставки входит патрубок подключения

Размеры

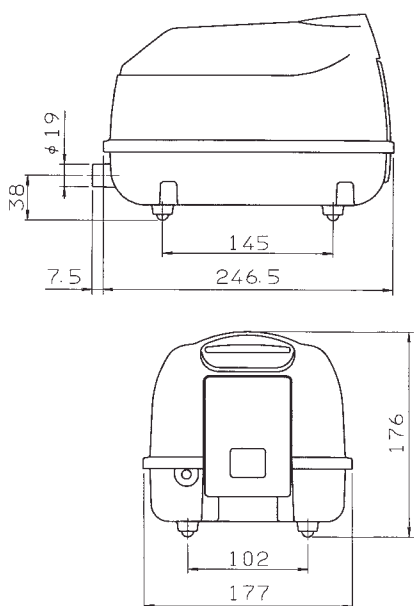

Технические характеристики

Модель			SLL-20	SLL-30	SLL-40	SLL-50
Воздушный поток ¹⁾	л/мин	0 мбар	52	60	68	75
		50 мбар	44	52	60	68
		100 мбар	36	43	53	61
		150 мбар	28	34	45	53
		200 мбар	18	26	36	44
Напряжение ²⁾	В		230	230	230	230
Энергоемкость	Вт	180 мбар	18	27	41	53
Уровень шума	дБ(А)		30	32	33	37
Размеры	мм	Д × Ш × В	254 × 177 × 176			
Подключение	мм	Ø внешн.	19	19	19	19
Масса	кг		4.5	4.5	4.5	4.5

¹⁾ Производительность насоса может отличаться от представленной на 10%

²⁾ Значения при 50 Гц

Производительность

Оптимальные обороты

