

Розподільна коробка

з боковим підключенням

VCB160-14, VCB160-14/90



КЛАС



МАТЕРІАЛ



БАКТЕРІОСТАТИЧНИ

Розподільна коробка Awenta PRO дозволяє підключати до 14 вентиляційних каналів Ø75-90. Як і в інших розподільних коробках серії VCB, невикористовувані патрубкі можуть бути закриті прокладковими заглушками, що входять до комплекту. Для коробки характерне бокове підключення діаметром Ø160 мм.

Розподільні коробки з боковим підключенням ідеально підходять для установки над підвісними стелями і скрізь, де висота установки обмежена.

Контурна форма коробок Awenta PRO забезпечує безшумний потік повітря та низькі втрати тиску.

Бокси AWENTA PRO - це продумана конструкція, яка забезпечує використання протягом багатьох років. Завдяки своїй конструкції та використанню високоякісних пластмас і бактеріостатичних добавок, вони виправдають очікування найвимогливіших користувачів.



VCB 160-14

VCB160-14/90



ХАРАКТЕРИСТИКИ ПОТОКУ

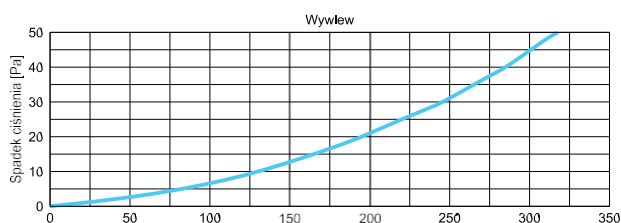
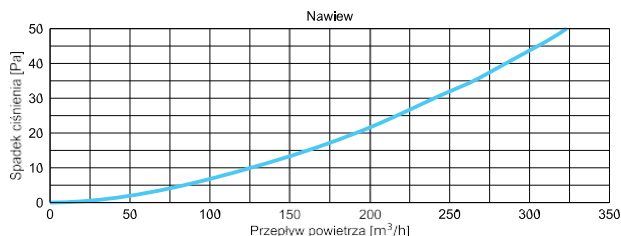
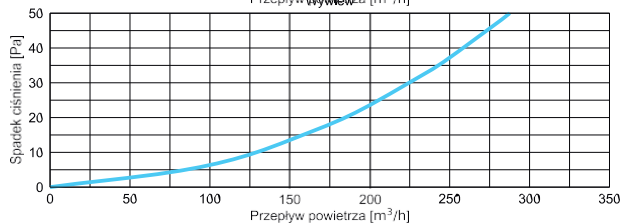
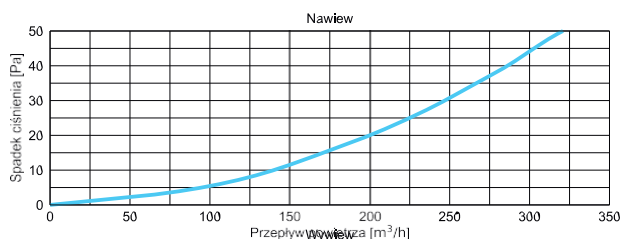

РОЗМІРИ

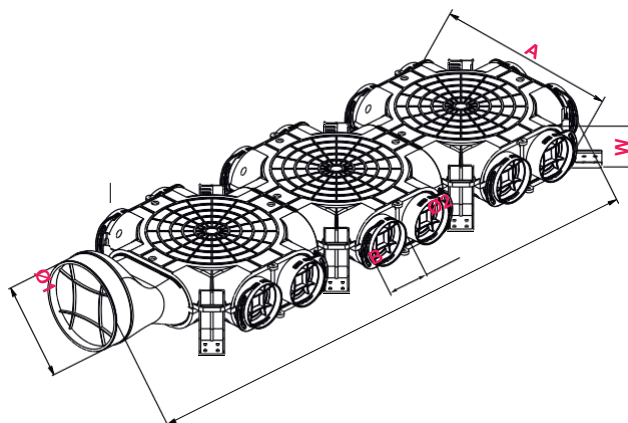

	Ø1	Ø2	A	B	W
VCB 160-14	160	75	347	1057	104
VCB160-14/90	160	90	407	1086	104

З ДОБАВКОЮ **НАНОСРІБЛО**
УСУВАЄ ДО 99 % БАКТЕРІЙ

