

# Розподільна коробка

## з боковим підключенням

VCB160-10, VCB160-10/90

NOWOŚĆ  
SYSTEM Ø90



КЛАС



МАТЕРІАЛ



БАКТЕРІОСТАТИЧНИ

Розподільна коробка Awenta PRO дозволяє підключати до 10 вентиляційних каналів Ø75-90. Як і в інших розподільних коробках серії VCB, невикористовувані патрубки можуть бути закриті прокладковими заглушками, що входять до комплекту. Для коробки характерне бокове підключення діаметром Ø160 мм.

Розподільні коробки з боковим підключенням ідеально підходять для установки над підвісними стелями і скрізь, де висота установки обмежена.

Контурна форма коробок Awenta PRO забезпечує безшумний потік повітря та низькі втрати тиску.

Асортимент доступних розподільних коробок був ретельно спланований, що дозволяє використовувати їх у більшості типових установках механічної вентиляції.



VCB160-10

VCB160-10/90



## ХАРАКТЕРИСТИКИ ПОТОКУ

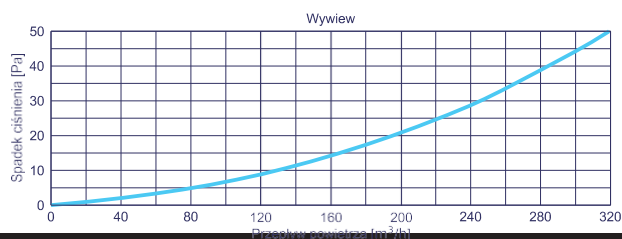
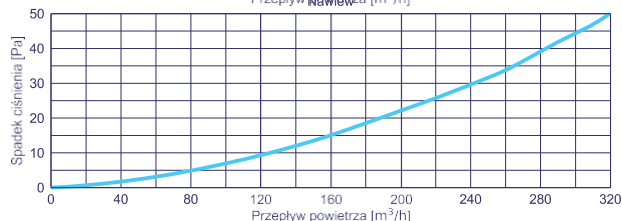
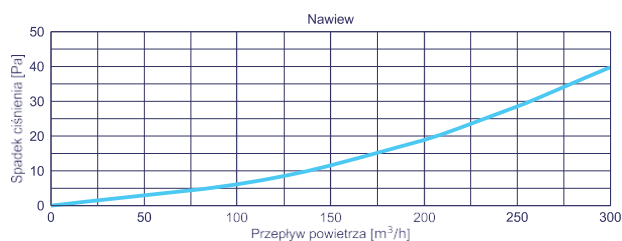

## РОЗМІРИ

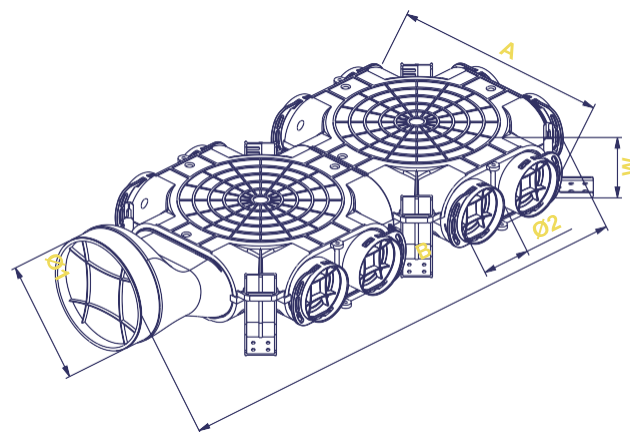

	Ø1	Ø2	A	B	W
VCB160-10	160	75	347	766	104
VCB160-10/90	160	90	407	795	104

Z DODATKIEM **NANOSILVER**  
ELIMINUJĄCYM DO 99% BAKTERII

