

Презентація продукту

Вибухозахищений електромагнітний замок, вироблений компанією YLI, розроблений і виготовлений відповідно до відповідних положень регламенту ЄС 2014/34/EU. Продукція сертифікована вибухозахищеною випробувальною установою ЄС ATEX.

Перед використанням нашої продукції уважно прочитайте наступну інформацію, щоб переконатися, що ви можете використовувати її правильно і уникнути нещасних випадків, спричинених неправильним використанням і експлуатацією.

Технічні характеристики

- Розмір корпусу замка: 225Дх48.8Шх26.4В (мм)
- Розмір відповідної планки: 180Дх38.8Шх13В (мм)
- Сила утримання: 280 кг (600 фунтів) $\pm 10\%$
- Вхідна напруга: DC12В $\pm 10\%$ (можливість налаштування 24ВDC)
- Струм: DC12В/550мА $\pm 10\%$ DC24В/275мА $\pm 10\%$ (можливість налаштування)
- Максимальне споживання енергії: 6.6 Вт
- Вихід сигналу: Контакти сигналу замка (можливість налаштування контактів сигналу дверей)
- Довжина кабелю: 3 м (вогнетривкий кабель GB)
- Номер сертифіката: ECM 22 ATEX-B Cd66
- ATEX (вибухозахист): II 1G Ex ib IIC T6 Gb
II 2D Ex ib IIIC T85°C/T100°C Db
- Міжнародна сертифікація: CE, MA, ISO9001, UL, LVD, FCC
- Клас водонепроникності: IP66
- Температура поверхні: температура навколишнього середовища +20 °C
- Робоча температура: -20~+55 °C (14~131 F)
- Типи дверей, що застосовуються: дерев'яні двері, скляні двері, металеві двері, протипожежні двері, двері для чистих приміщень
- Вага: 2.1 кг

Креслення, мм

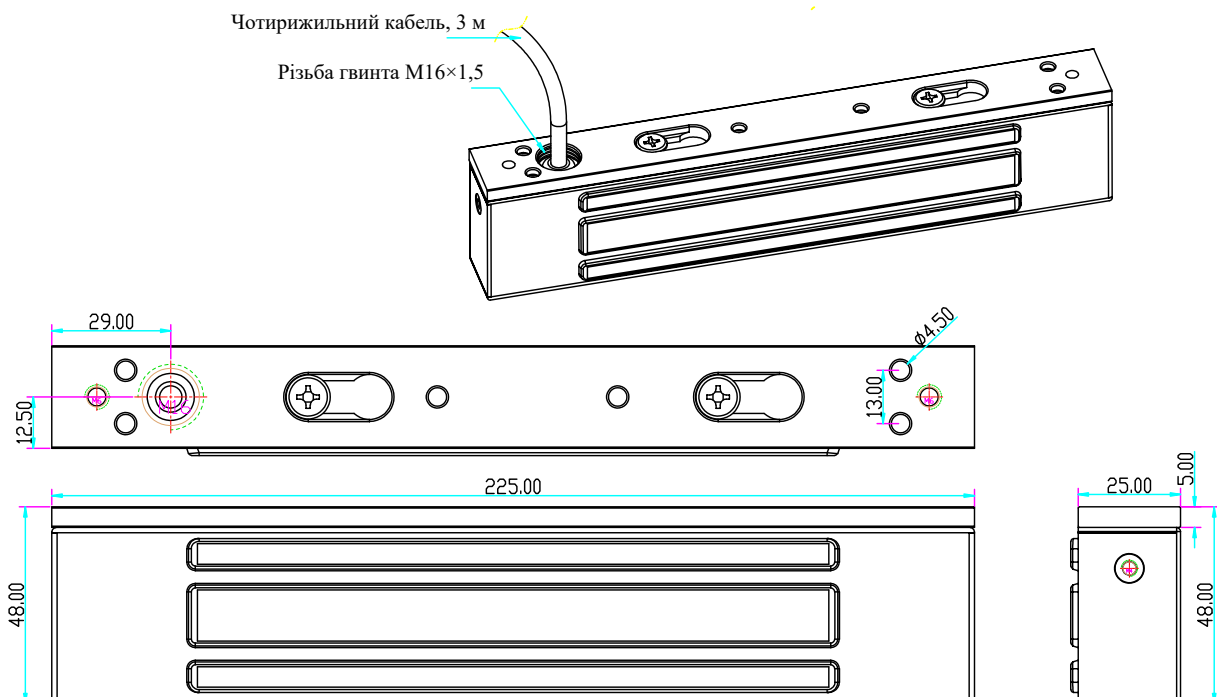

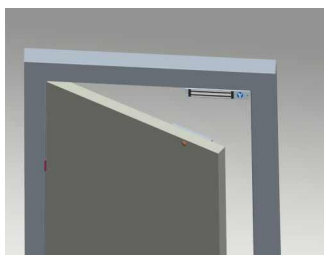

Етапи

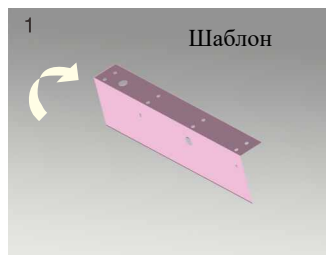

1 Зігніть пластину під кутом 90°

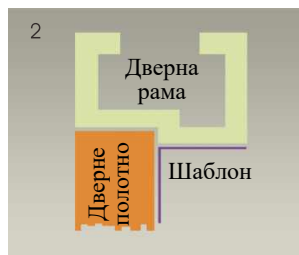

2 Спочатку закрийте двері, потім розмістіть верхню частину шаблону на дверній рамі, при цьому відрегулюйте ліву сторону поруч із дверним полотном.

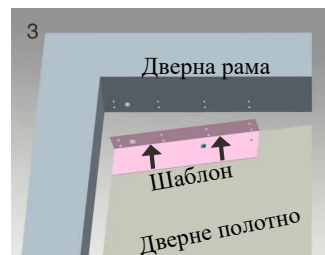

3 Позначте положення гвинтів відповідної планки та магнітного замка на дверному полотні та дверній рамі відповідно.

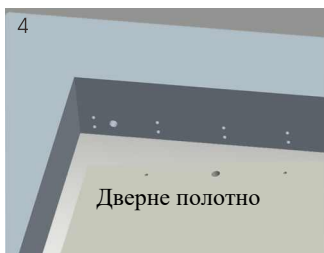

4 Просвердліть отвори відповідно до позначених положень.

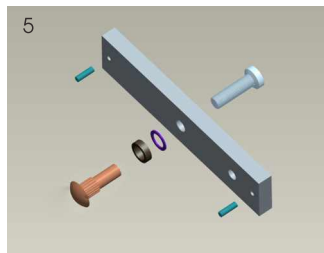

5 Складіть комбінацію на основі зображення.

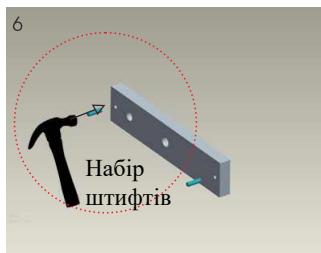

6 Легенько вдарте по штифту у відповідну планку (щоб уникнути руху).

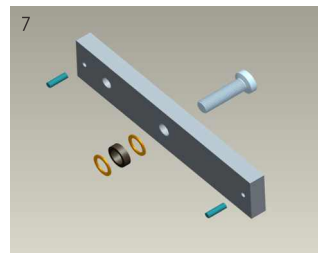

7 Складіть комбінацію на основі рисунка (дайте шайбу відповідно). Необхідно додати гумове кільце.

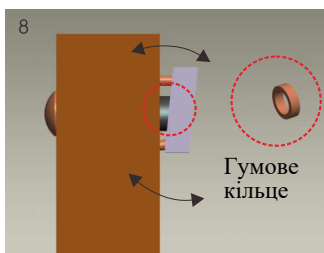

8 Помістіть гумове кільце між відповідною планкою та стулкою дверей.

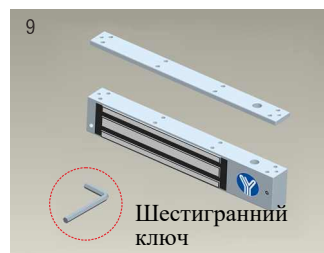

9 Використовуйте шестигранний ключ, щоб зняти відповідну планку з корпусу замка.

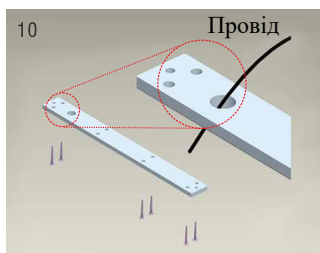

10 Закріпіть відповідну планку на дверній коробці відповідно до отворів, просвердлених раніше.



11 Використовуйте шестигранний ключ, щоб зняти відповідну планку з корпусу замка.

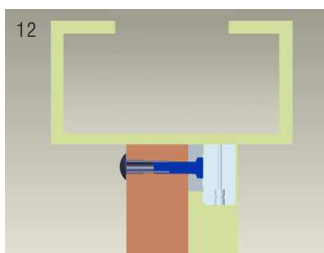

12 Закрийте двері, щоб перевірити утримуючу силу. Кут між відповідною планкою та магнітним замком можна регулювати, додаючи або зменшуючи кількість шайб.

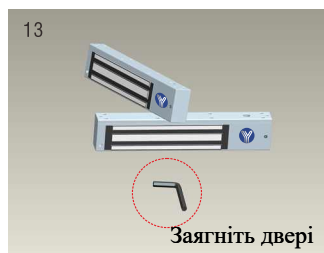

13 Після виконання всіх необхідних процедур можна максимально збільшити утримуючу силу. На завершення зафіксуйте гвинт для ущільнення.

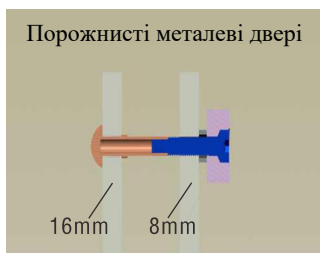

Просвердліть отвір: Всередині: діаметр 8 мм Назовні: діаметр 16 мм

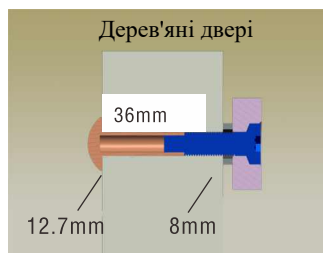

Просвердліть отвір: Всередині: діаметр 8 мм Назовні: діаметр 12.7 мм

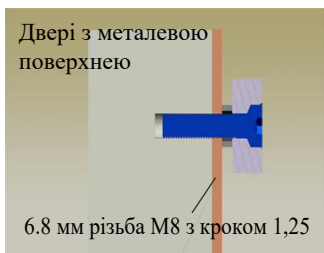

Всередині: просвердліть отвір діаметром 8 мм, складаючи (або згинаючи) пластиковий прямий штифт.

⚠ Зверніть увагу:

Товщина дверного полотна:
 350фунтів:44мм 600 фунтів:50мм 800фунтів:48мм 1200фунтів:46 мм
 А. Гвинт відповідної планки не слід затягувати надто сильно. Необхідно забезпечити належну еластичність гумового кільця, щоб відповідна планка могла відрегулюватися до відповідного положення.
 В. Перед підключенням перевірте положення перемички. З'ясуйте, чи відповідає воно 12 В DC чи 24 В DC.

Встановлення кронштейна

Доступні різні кронштейни для різних типів дверей. Наприклад, для вузьких дверей, безрамних скляних дверей та дверей, що відкриваються всередину.

L-подібний кронштейн

Коли товщина дверної коробки менше 42 мм, необхідний L-подібний кронштейн.

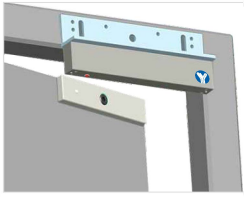

Кронштейн для магнітного замка з однією стулкою

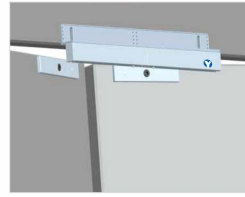

Кронштейн для магнітного замка з двома стулками

LC-подібний кронштейн

Односекційна конструкція кронштейна LC, дроти вставлені в пази, дроти не пошкоджуються



Кронштейн для магнітного замка з однією стулкою



Кронштейн для магнітного замка з двома стулками

ZL-подібний кронштейн

Якщо кронштейн встановлюється на двері, що відкриваються всередину, необхідний ZL-подібний кронштейн.

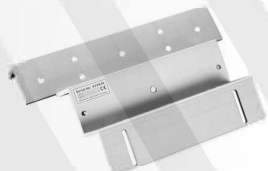
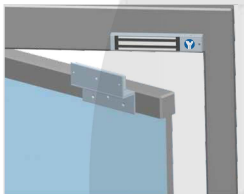

Кронштейн для магнітного замка з однією стулкою

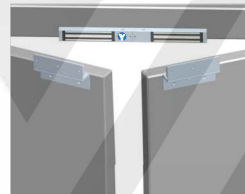

Кронштейн для магнітного замка з двома стулками

ZLC-подібний кронштейн

Прихована лінійна конструкція кронштейна для магнітного замка одноствулкових дверей, цільна конструкція, міцність, простий монтаж

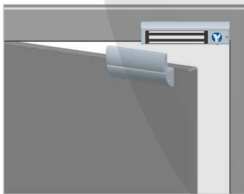

Кронштейн для магнітного замка з однією стулкою



Кронштейн для магнітного замка з двома стулками

GZ-подібний кронштейн

Цілісна конструкція, міцний і професійний дизайн, проста установка, підходить для безрамних скляних дверей товщиною 10-15 мм.

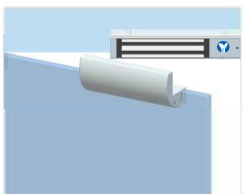

Кронштейн для магнітного замка з однією стулкою

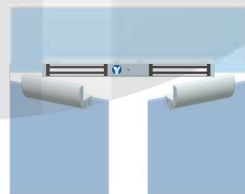

Кронштейн для магнітного замка з двома стулками

U-подібний кронштейн

Якщо дверне полотно скляне, для використання замка необхідний U-подібний кронштейн (підходить для скляних дверей товщин 10-12 мм).

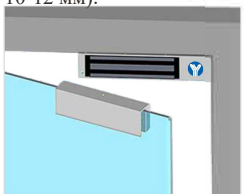

Кронштейн для магнітного замка з однією стулкою

Встановлення арматурної пластини

Якщо дверне полотно занадто товсте, потрібно вибрати I-подібний кронштейн

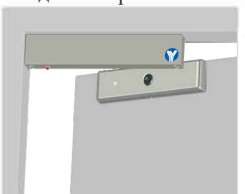

Кронштейн для магнітного замка з двома стулками

Конструкція з антизалишковим магнетизмом

Професійна конструкція, що запобігає залишковому магнетизму, відсутність залишкового магнетизму після вимкнення живлення. Швидке розблокування навіть після 500 000 циклів випробувань на старіння.

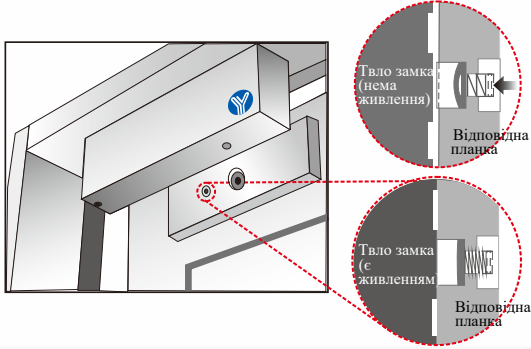

Конструкція, стійка до падінь

На обох кінцях корпусу замка та відповідної планки додані запобіжні троси. Один кінець кріпиться до корпусу замка, а інший — до дверної рами, що забезпечує подвійний захист.



Позначення проводки

A. 12BDC
(за замовчуванням)



B. 24BDC
(настроюється)



Заходи безпеки

1. Не встановлюйте пристрій підключеним до джерела живлення, щоб уникнути небезпечної ситуації.
2. На стороні живлення виробу слід встановити спеціальний блок живлення для системи контролю доступу з номінальною напругою не менше 12 В або 24 В і номінальним струмом не менше 1000 мА.
3. Режим підключення виробу — постійне підключення кабелю. Слід вжити відповідних заходів для підключення вільного кінця кабелю, а кабель повинен мати захисний пристрій для запобігання механічним пошкодженням.
4. При використанні в середовищі з горючим пилом слід вжити ефективних заходів для очищення корпусу виробу, щоб уникнути накопичення пилу, але використання продуктів для продувки стисненим повітрям суворо заборонено.
5. Користувач не повинен самостійно замінювати деталі виробу і повинен співпрацювати з виробником для вирішення проблеми в разі виходу виробу з ладу, щоб запобігти виникненню пошкоджень.

Етапи виробництва

Виробництво вибухозахищених магнітних замків здійснюється в суворій відповідності до стандартизованих процедур і стандартів контролю якості.

Автоматична машина для заливки



Герметизовано вогнезахисною смолою відповідно до стандартів ЄС та США.

Тест на старіння



Суворий контроль для забезпечення високої якості, надійності та безпеки

Функціональний тест

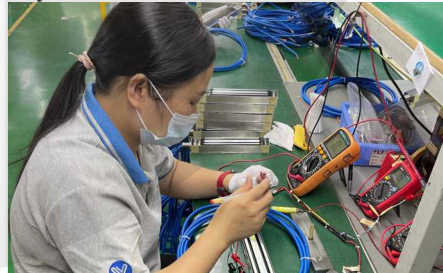

Переконуємось, що продуктивність кожного виробу відповідає вимогам

Випробування на утримуючу силу



Утримуюча сила є важливим показником продуктивності магнітного замка.