

Інструкція зі збірки дивану трансформер Релакс ТК

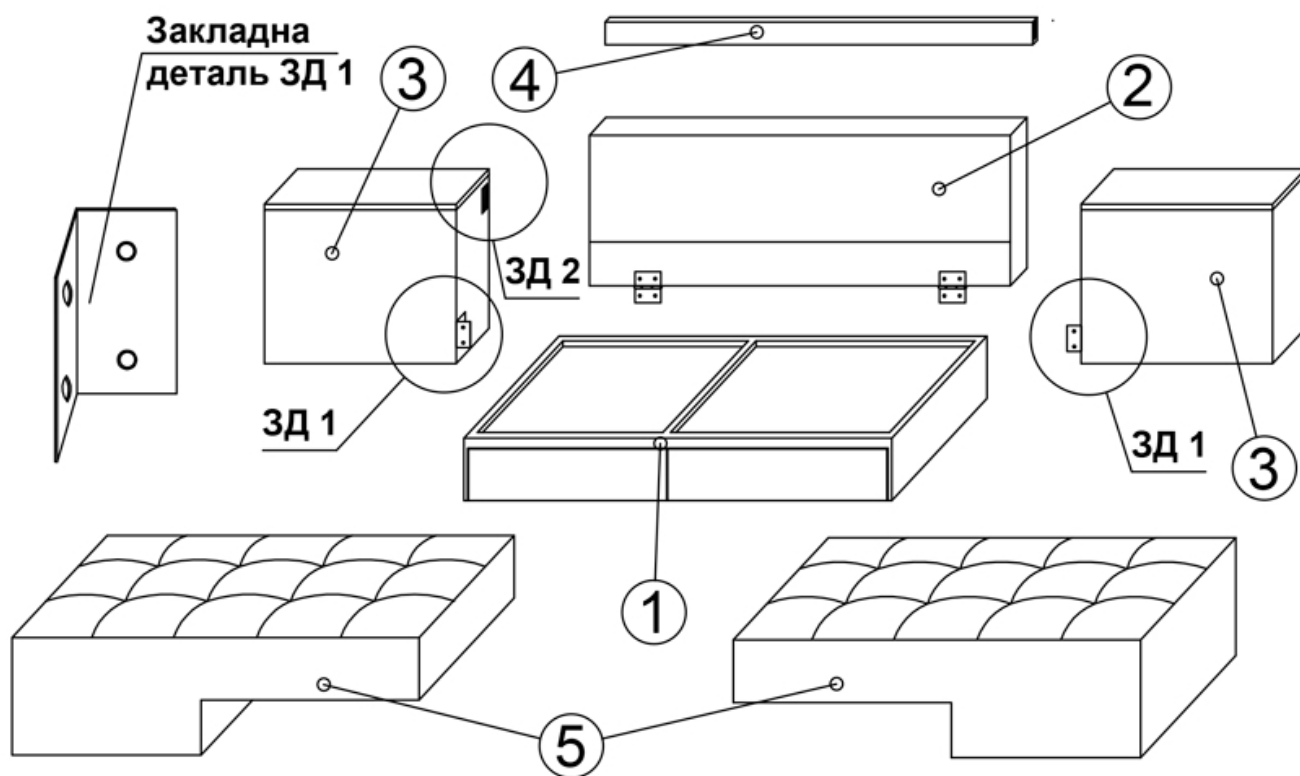

Інструкція зі збірки дивану:

1. Привести основний короб ① дивану в горизонтальне положення.
2. З'єднати спинку ② з основним коробом ① за допомогою завісів та саморізів.
3. Виставити тумби в положення, як на фото, не закріплюючи їх.
4. Зафіксувати планку ④ в пазах (ЗД 2) для збереження дистанції між тумбами ③.
5. Прикріпити тумби ③ до основного короба ① за допомогою ЗД 1 та саморізів.
6. Встановити спальне місце ⑤ на площадку основного короба ①.

Примітки:

1. Всі закладні деталі прикручуються в завчасно намічених місцях на основному коробі дивану.
2. Шухляди розміщуються в нішах основного коробу на будь-якому етапі збірки дивану.

