



Mini Computer

PSMB528K001

Quick Start Guide

V. 1.0.2 | 24.05.2024

| | |
|---------|----|
| EN..... | 7 |
| AR..... | 11 |
| AZ..... | 15 |
| BG..... | 19 |
| BS..... | 23 |
| CS..... | 27 |
| EL..... | 31 |
| ET..... | 35 |
| HR..... | 39 |
| HU..... | 43 |
| HY..... | 47 |
| KA..... | 51 |
| KK..... | 55 |
| LT..... | 59 |
| LV..... | 63 |
| PL..... | 67 |
| RO..... | 71 |
| SK..... | 75 |
| SL..... | 79 |
| SR..... | 83 |
| UK..... | 87 |
| UZ..... | 91 |

I

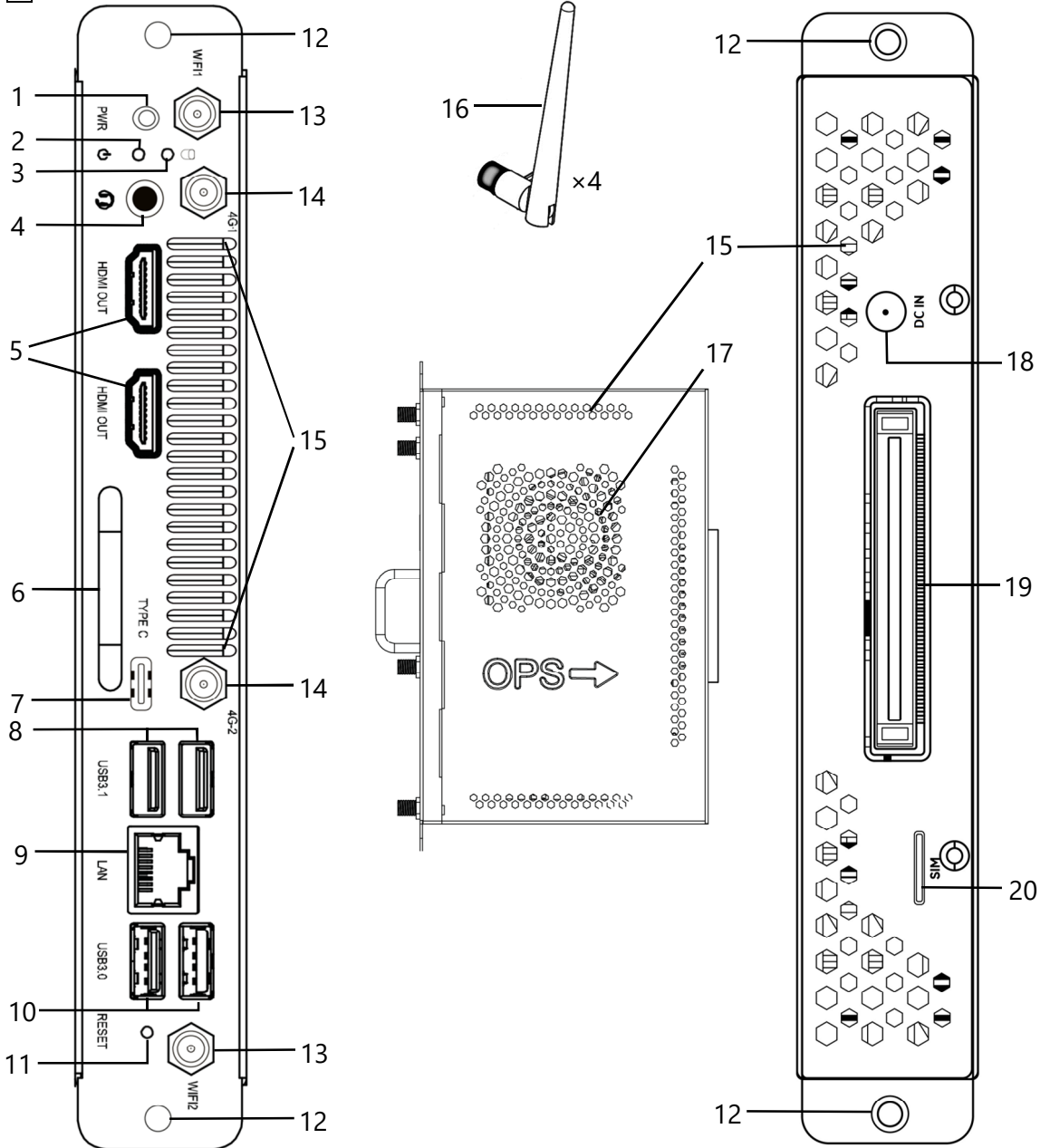

II

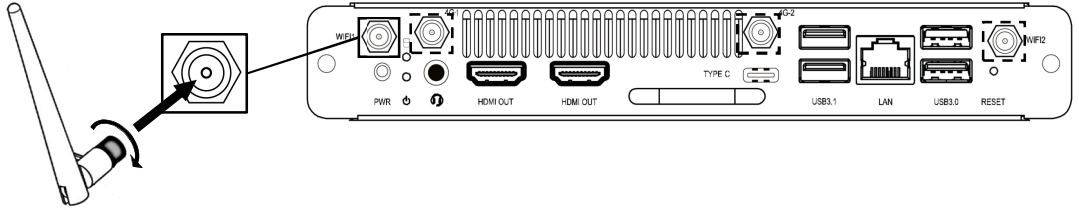

III

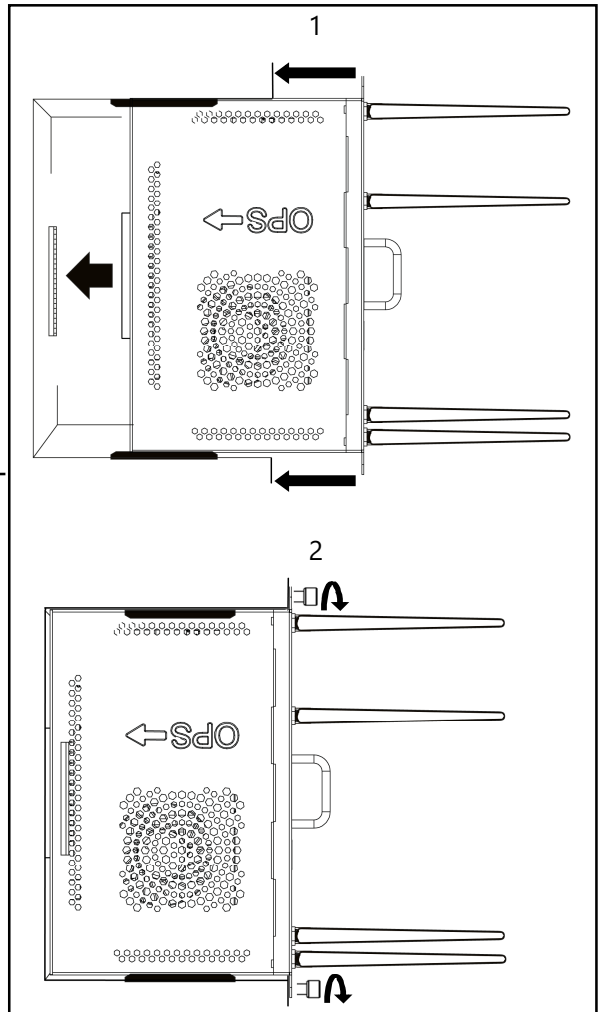
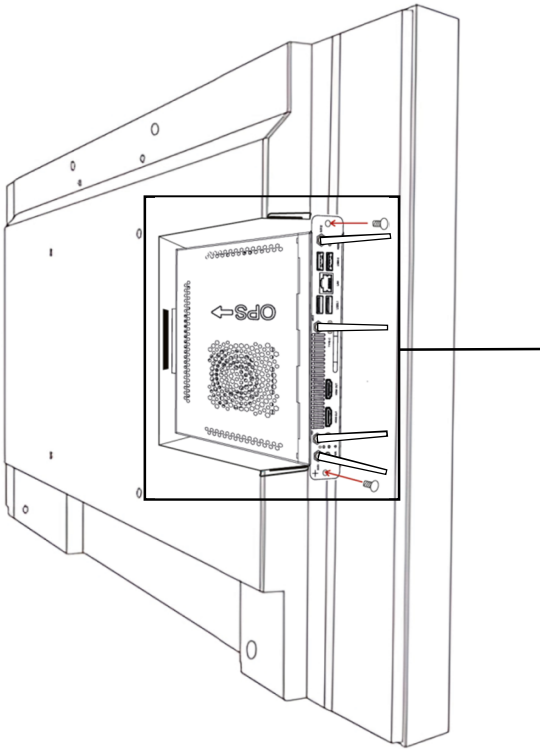

IV

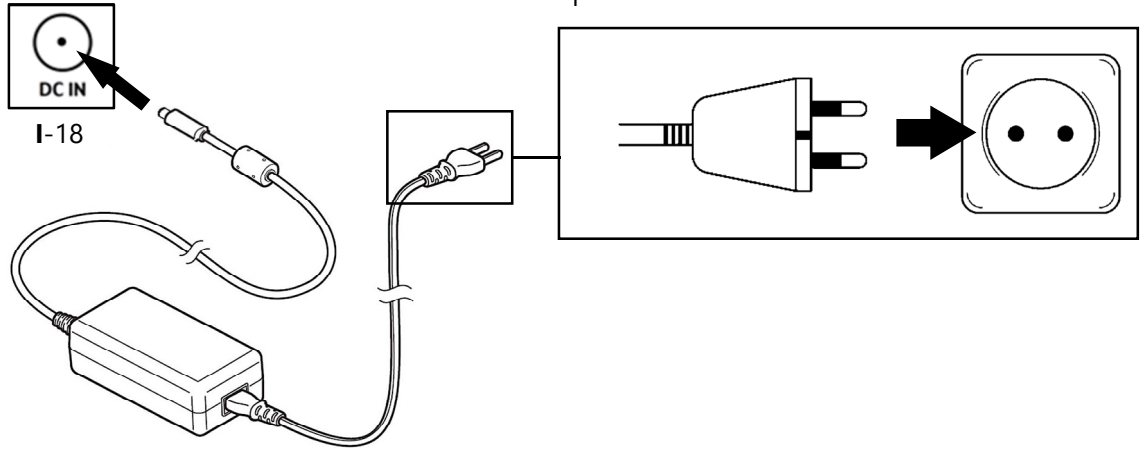

2

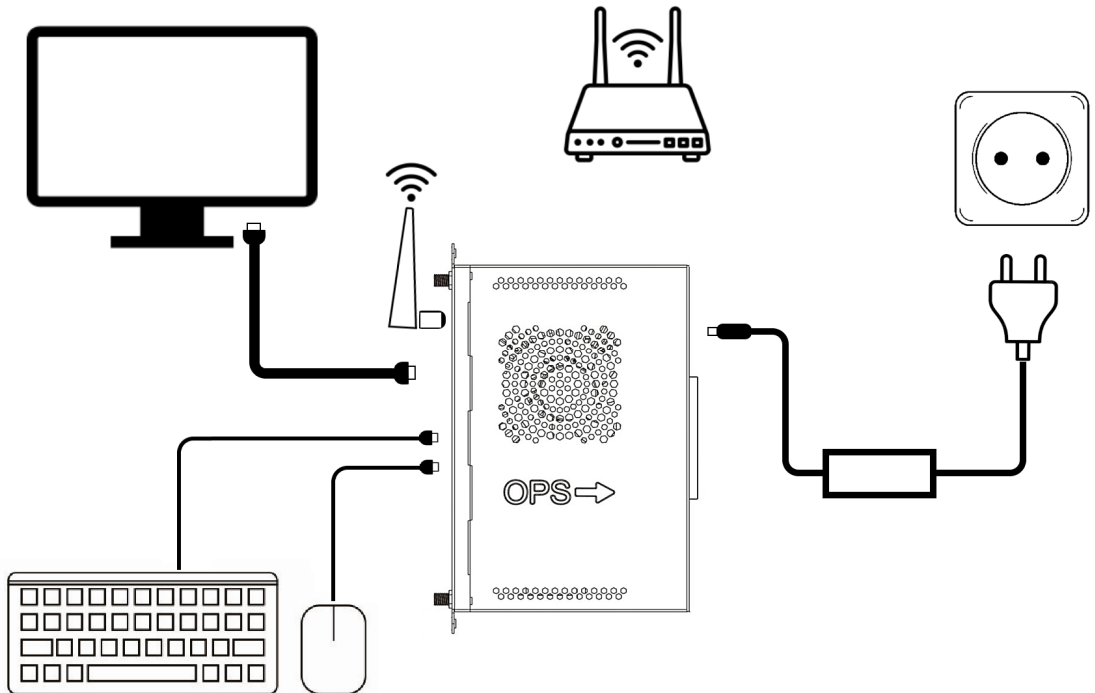



I – Appearance (see page 4)

- | | |
|-----------------------------------|--|
| 1 Power button | 11 Restart button |
| 2 Power indicator | 12 Mounting holes |
| 3 Internal drive status indicator | 13 Connectors for antennas (Wi-Fi network) |
| 4 AUX connector | 14 Connectors for antennas (4G network) |
| 5 HDMI OUT connectors | 15 Ventilation holes |
| 6 Handle | 16 Antennas |
| 7 USB (C) 3.1 connector | 17 Cooling fan (under the protective grid) |
| 8 USB (A) 3.1 connector | 18 Power connector |
| 9 LAN (RJ45) connector | 19 JAE (80 pin) connector |
| 10 USB (A) 3.0 connectors | 20 Micro-SIM card slot |

II – Example of antenna connection to the connector (see page 5 *)

NOTE. 4 identical antennas are included in the package. Wi-Fi or 4G network operation depends on antenna connection to the specific connector (I-13 or I-14).

III – Installation into the interactive panel (see page 5 *)

- 1 Insertion into the slot on the back of the interactive panel
- 2 Fixing with fastening screws

IV – Use as a desktop mini computer (see page 6 *)

- 1 Power adapter connection (not included in the package)
- 2 Example of peripheral devices connection to the mini computer

Mini computer **PSMB528K001** is designed for working with programs based on Windows operating system (OS), data creation and processing. It can be installed into Multiboard interactive panel (compatible series Light, Light+, Prime). It can also be used as a desktop mini computer.

Technical specifications. Power supply: input 19 V (DC), 4.74 A, 90.0 W max. (standby ≤ 0.83 W); USB (A) output: 5.0 V (DC), 0.9 A, USB (C) output: 5.0 V (DC), 1.0 A. Power adapter required parameters: input 100–240 V (AC), 50/60 Hz; output 19 V (DC), 4.74 A, 90.0 W.

Connectors: JAE (80 pin); HDMI OUT (×2); LAN (RJ45); AUX; USB (A) 3.0 (×2); USB (A) 3.1 (×2); USB (C) 3.1; micro-SIM card slot. CPU: Intel Core i5 1235U 4.4 GHz (10 cores). GPU: Intel Iris Xe Graphics 1.2 GHz. Audio codec: Realtek ALC897. RAM: DDR5, 8 GB (64 GB max.). ROM: SSD, 256 GB. LAN 10/100/1000 Mbps. Wi-Fi 802.11 (2.4/5.0 GHz): ≤ 17 dBm (50.12 mW). BT 5.2: ≤ 9.5 dBm (8.91 mW). 3G, 4G (LTE): B1/B3/B7/B8/B20/B28; LTE-TDD: B38/B41 (receive up to 150 Mbps, transmit up to 50 Mbps): ≤ 24 dBm (251.19 mW). OS Windows 11 Pro. Control: manual (keyboard and mouse, Multiboard touch screen), remote (remote control for Multiboard).

Material: metal, plastic. Color: black. Size (L×W×H): 180×119×30 mm. Net weight: 1.5 kg.

Operating conditions: temperature –5...+45 °C; RH 10–95 % (non-condensing).

Storage conditions: temperature –20...+60 °C; RH 10–95 % (non-condensing).

Package includes: mini computer PSMB528K001, antennas (4 pcs.), fastening screws (2 pcs.), Quick Start Guide.

Warranty: 2 years, unless otherwise specified by local law (see prestigio-solutions.com/warranty).

Service life: 2 years.

If you have any problems or questions while using the device, contact the technical support before returning it to the seller. To do so, fill out the form at the bottom of the home page at prestigio-solutions.com.

* The images are for illustrative purposes only.

Limitations and warnings

ATTENTION! The warnings, precautions and instructions contained in this document do not cover all possible dangerous situations. Use common sense when using the device.

1. Use the device indoors only. Do not expose the device to high temperatures (from an electric heater, direct sunlight). Do not allow liquids or dust to get on the device.
2. Do not block the ventilation holes of the device.
3. The device is not intended for use by children under the age of 14 or by persons with reduced physical, mental or intellectual abilities if they do not have sufficient experience or knowledge of its operation.
4. Do not turn on the power of the mini computer and/or interactive panel before connecting the cables.
5. Use the connectors of the mini computer only for their intended purpose. Do not insert foreign objects into the connectors, do not use force when connecting cables or flash drives to the connectors.
6. Do not crimp or pinch the cables connected to the mini computer. Do not allow them to come into contact with hot surfaces and sharp objects.
7. Turn off the mini computer before turning off the interactive panel. Disconnect the mini computer from the interactive panel only after both devices have been turned off.
8. After turning the device off, wait at least 30 seconds before turning it back on again.
9. Before cleaning, turn off the mini computer, disconnect it from the interactive panel. Use a dry, soft, lint-free cloth for cleaning. Do not use aggressive or abrasive detergents, or metal sponges.
10. Disconnect the device from the power source during lightning storms.
11. Regularly update the installed software and firmware of the device to their latest versions.
12. Before installing the software, make sure that its system requirements match the parameters of the mini computer. If you have any questions concerning the software operation, please contact support of its developer.
13. Do not drop or bump the device.
14. If the device has been transported or stored at low temperatures, leave it at room temperature for 2 hours before use.
15. If you notice smoke, noise or odor from the device, disconnect it immediately from the power source. Contact technical support by filling out the feedback form on the home page of **prestigio-solutions.com**.

Preparing for operation

1. Carefully open the box, take out the device and accessories. Remove any packaging materials.
2. Choose the devices to be connected to the mini computer connectors (I).

| Connector | Intended use |
|--------------|---|
| JAE (80 pin) | Data exchange with the Multiboard interactive panel |
| HDMI OUT | Video signal output to the monitor |
| LAN (RJ45) | Data exchange with network devices (router, etc.) |
| AUX | Audio signal input and/or output from/to headset, acoustic systems, etc. |
| USB (A) | Data exchange with peripheral devices (keyboard, mouse, web camera, etc.), devices powering/charging (up to 5.0 V, 0.9 A) |
| USB (C) | Data exchange with peripheral devices (keyboard, mouse, web camera, etc.), devices powering/charging (up to 5.0 V, 1.0 A) |

NOTE. The interactive panel, peripheral devices, connection cables and micro-SIM card are not included in the package. Signal quality and charging speed depend on the cable characteristics, so use original certified cables.

3. If 4G wireless communication is required, insert the micro-SIM card into the slot (I-20) with the chip facing down, pressing the card until it clicks into place.

ATTENTION! Insert and remove the micro-SIM card only when the device is turned off.

4. For using Wi-Fi and/or 4G networks, screw the antennas to the connectors (I-13 and/or I-14) as far as they will go (II). For better connection quality (Wi-Fi or 4G), use two antennas instead of one for each network. In this way all 4 antennas can be connected at the same time.

NOTE. If the antennas are not connected, network signal input will be weak or may not be available.

Installation and operation

The device is used in two ways:

- As a mini computer built into the Multiboard interactive panel;
- As a desktop mini computer with peripheral devices connected.

Mini computer built into the Multiboard interactive panel

ATTENTION! The mini computer is only compatible with Multiboard Light, Light+ and Prime series interactive panels. Do not install the mini computer into the interactive panels of other manufacturers and series.

NOTE. Please refer to the instructions for the interactive panel to set up the devices correctly. You can download it from prestigio-solutions.com on the panel information page.

1. Make sure the power of the interactive panel is turned off. Insert the mini computer into the interactive panel slot (III-1) and fix it manually with the fastening screws (III-2). Make sure that the screws are tightened securely.
2. Connect the keyboard and mouse to the mini computer USB connectors in case of using them instead of the interactive panel, to control the device.
3. Turn on the interactive panel (see also the instructions for the interactive panel). It is the power source for the mini computer. Wait for the Android OS interface to appear on the interactive panel screen. Turn on the mini computer by pressing the power button (I-1).
4. Select the mini computer as the signal source for the interactive panel. In the interactive panel's menu, select the "Signal source" section, then select the "OPS" option (see also the instructions for the interactive panel). Wait for the Windows OS interface to appear on the interactive panel screen.
5. Control the mini computer with (choice of):
 - Interactive panel's touch screen;
 - Remote control of the interactive panel;
 - Keyboard and mouse.
6. Set up access to the Wi-Fi network. In the lower right corner of the screen, press on the icon . In the list that appears, select the desired network, then press "Connect".
7. If you do not have access to a Wi-Fi network, use a 4G network. The network connection is carried out in accordance with the instructions of the communication service provider.



Desktop mini computer with peripheral devices connected

ATTENTION! Power adapter is necessary (see the required parameters above).

1. Place the mini computer on a clean, dry, and stable surface (table, stand, etc.).
2. Connect peripheral devices (monitor, keyboard, mouse, etc.) to the mini computer's connectors.
3. Connect the power adapter to the mini computer (IV-1). Insert the plug into the outlet.
4. Turn on the mini computer by pressing the power button (I-1). Wait for the Windows OS interface to appear on the monitor.
5. Control the mini computer with the keyboard and mouse connected.
6. Set up access to the Wi-Fi network. In the lower right corner of the screen, press on the icon . In the list that appears, select the desired network, then press "Connect".
7. If you do not have access to a Wi-Fi network, use a 4G network. The network connection is carried out in accordance with the instructions of the communication service provider.

You can also connect external data carriers (flash drives), conference call devices (web cameras, speakerphones), and acoustic systems to the mini computer.

LED indication

| Indicator | Status | Description |
|---|----------------|--|
|  | On (red) | The device is turned on and operating |
| | Off | Device is turned off / no power supply |
|  | Flashing green | Internal drive is running, data transfer is in progress, low load |
| | On (green) | Internal drive is running, data transfer is in progress, high load |
| | Off | Internal drive not running / no power supply available |

Shut down

When you are finished, close all apps. Next, shut down the mini computer in one of the following ways:

- In the "Start" menu, select "Power" → "Shut down"
- Press the power button (I-1) once.

NOTE. For detailed information about the mini computer functionality, see the full user manual of the device at: prestigio-solutions.com.

Troubleshooting

1. The LEDs are off, the mini computer does not turn on:
 - The power supply is faulty. Connect the interactive panel or power adapter (depending on the way of using the mini computer) to other outlet. Check that the mains are in good working order;
 - The mini computer is not properly connected to the interactive panel. Make sure that the mini computer is inserted into the slot as far as it will go and that the screws are tightened securely. If necessary, disconnect the mini computer and reinsert it into the slot, tighten the screws.
2. Windows OS is not booting:
 - The SSD drive is faulty. Contact a service center for diagnosis and repair;
 - The OS is damaged or not installed. Install/reinstall the OS or contact a service center for diagnosis and recovery.
3. The interface on the screen "freezes" or does not respond: overload from active processes. Press the restart button (I-11) with a thin object (paper clip, etc.).
4. The Internet signal is weak or missing:
 - There is interference with the network signal (electrical appliances, building structures). Correct the interference or change the mini computer location;
 - The antennas are not screwed to the Wi-Fi or 4G connectors as far as they will go. Make sure the antennas are screwed as far as they will go;
 - The micro-SIM card is not inserted or is not inserted correctly. Turn off the mini computer, disconnect it from the interactive panel. Make sure the card is inserted into the slot with the chip facing down;
 - The network to be connected is unavailable. Check your connection settings, contact your service provider if necessary.
5. The mini computer is making a lot of noise and/or is overheating:
 - The cooling system is contaminated or defective. Contact a service center to diagnose and clean the cooling system.

ATTENTION! If none of the suggested solutions solve the problem, contact your supplier or an authorized service center (see prestigio-solutions.com/warranty for centres' addresses). Do not disassemble the device or attempt to repair it yourself.

SIMPLIFIED DECLARATION OF CONFORMITY

Hereby, ASBISC declares that the device is in compliance with Directive 2014/53/EU. The full text of the EU declaration of conformity is available at the following internet address: files.prestigio-solutions.com/documents/certificates/multiboards.

| | | | |
|----|--------------------------------------|----|------------------------------------|
| 1 | زر الطاقة | 1 | مظهر الجهاز (انظر الصفحة 4) |
| 2 | مؤشر الطاقة | 11 | زر إعادة التشغيل |
| 3 | مؤشر ضوئي لحالة وسيط التخزين الداخلي | 12 | فتحات التثبيت |
| 4 | منفذ AUX | 13 | منافذ لهوائيات (شبكة Wi-Fi) |
| 5 | منافذ HDMI OUT | 14 | منافذ لهوائيات (شبكة 4G) |
| 6 | مقبض | 15 | فتحات تهوية |
| 7 | منفذ USB (C) 3.1 | 16 | هوائيات |
| 8 | منافذ USB (A) 3.1 | 17 | مروحة التبريد (تحت الشبكة الواقية) |
| 9 | منفذ LAN (RJ45) | 18 | منفذ الطاقة |
| 10 | منافذ USB (A) 3.0 | 19 | منفذ JAE (80 pin) |
| | | 20 | فتحة لبطاقة micro-SIM |

II – مثال على توصيل الهوائي بالمنفذ (انظر الصفحة 5 *)

ملاحظة. يتضمن طقم التسليم 4 هوائيات متطابقة. يعتمد العمل باستخدام شبكة Wi-Fi أو 4G على توصيل الهوائي بمنفذ محدد (I-13 أو I-14).

III – التثبيت في اللوحة التفاعلية (أنظر الصفحة 5 *)

- 1 التركيب في الفتحة الموجودة على الجزء الخلفي من اللوحة التفاعلية
- 2 التثبيت باستخدام براغي التثبيت

IV – استخدام كمبيوتر مكتبي مصغر (انظر الصفحة 6 *)

- 1 توصيل محول الطاقة (غير متضمن في العبوة)
- 2 مثال على توصيل الأجهزة الطرفية بجهاز كمبيوتر مصغر

تم تصميم الكمبيوتر الصغير **PSMB528K001** للعمل مع البرامج المستندة إلى نظام التشغيل (OS) Windows وإنشاء البيانات ومعالجتها. يتم تثبيته في اللوحة التفاعلية Multiboard (سلاسل Light + Light والمتوافقة). يمكن استخدامه أيضًا كمبيوتر مكتبي مصغر.

المواصفات التقنية. مزود الطاقة: الإدخال 19 فولت (تيار مستمر)، 4,74 أمبير، 90,0 واط كحد أقصى. (وضع الاستعداد $\geq 0,83$ واط)؛ الإخراج (A) USB: 5,0 فولت (تيار مستمر)، 0,9 أمبير، الإخراج (C) USB: 5,0 فولت (تيار مستمر)، 1,0 أمبير. المعلمات المطلوبة لمحول الطاقة: الإدخال 100-240 فولت (تيار متردد)، 60/50 هرتز؛ الإخراج 19 فولت (تيار مستمر)، 4,74 أمبير، 90,0 واط.

المنافذ: (A) JAE (80 pin)؛ (A) HDMI OUT؛ (A) LAN (RJ45)؛ (A) AUX؛ (A) USB (A) 3.0 (x2)؛ (A) USB (A) 3.1 (x2)؛ (C) USB: فتحة لبطاقة micro-SIM. وحدة المعالجة المركزية: Intel Core i5 1235U، 4,4 جيجاهرتز (10 نواة). وحدة معالجة الرسومات: Intel Iris Xe Graphics 1,2 جيجاهرتز. ترميز الصوت: Realtek ALC897. ذاكرة الوصول العشوائي: DDR5، 8 (يحد أقصى 64 جيجابايت). ذاكرة القراءة فقط: SSD، 256 جيجابايت. LAN 10/100/1000 ميجابت/الثانية. Wi-Fi 802.11 (5,0/2,4 جيجاهرتز): ≥ 17 ديسيبل مللي واط (50,12 مللي واط). BT 5.2: $\geq 9,5$ ديسيبل مللي واط (8,91 مللي واط). B1 (LTE): 4G (LTE): B38/B41؛ B28/B20/B8/B7/B3/3G، 4G (LTE): B1 (8,91 مللي واط). 50 ميجابت/الثانية): ≥ 24 ديسيبل مللي واط (251,19 مللي واط). نظام التشغيل Windows 11 Pro. التحكم: يدوي (لوحة المفاتيح والماوس، شاشة تعمل باللمس Multiboard)، عن بعد (جهاز التحكم عن بعد لـ Multiboard).

المادة: معدن، بلاستيك. اللون: أسود. الأبعاد (الطول×العرض×الارتفاع): 180×119×30 مم. الوزن الصافي: 1,5 كجم.

شروط الاستخدام: درجة الحرارة -20...+5 درجة مئوية؛ الرطوبة النسبية 10-95% (دون تكاثف).

شروط التخزين: درجة الحرارة -20...+60 درجة مئوية؛ الرطوبة النسبية 10-95% (دون تكاثف).

طقم التسليم: كمبيوتر مصغر PSMB528K001، هوائيات (عدد 4)، براغي التثبيت (عدد 2)، دليل البدء السريع.

الضمان: سنتان ما لم ينص القانون المحلي على خلاف ذلك (راجع prestigio-solutions.com/warranty).

العمر التشغيلي: 2 سنة.

إذا كانت لديك أي مشاكل أو أسئلة أثناء استخدام الجهاز، فيرجى الاتصال بخدمة الدعم الفني قبل إعادته إلى البائع. للقيام بذلك، قم بملء النموذج الموجود أسفل الصفحة الرئيسية على موقع prestigio-solutions.com.

* ترد الصور للأغراض الإعلامية فقط.

القيد والتحذيرات

انتباه! لا تشمل التحذيرات واحتياطات السلامة والتعليمات الواردة في هذا المستند جميع المواقع المحتملة والخطيرة. استخدم الحس السليم عند تشغيل الجهاز.

1. استخدم الجهاز في الغرفة فقط. لا تعرض الجهاز لدرجات حرارة عالية (من سخان كهربائي، أشعة الشمس المباشرة). تجنب تلامس الجهاز مع سوائل أو الغبار.
2. لا تسد فتحات التهوية بالجهاز.
3. هذا الجهاز غير مخصص للاستخدام من قبل الأطفال الذين تقل أعمارهم عن 14 عامًا أو الأشخاص ذوي القدرات البدنية أو النفسية أو العقلية المنخفضة ما لم يكن لديهم الخبرة والمعرفة الكافية لاستخدام الجهاز.
4. لا تقم بتشغيل الكمبيوتر المصغر و/أو اللوحة التفاعلية حتى يتم توصيل الكابلات.
5. استخدم منافذ الكمبيوتر المصغر فقط للغرض المقصود منها. لا تدخل أجسامًا غريبة في المنافذ ولا تستخدم القوة عند توصيل الكابلات ومحركات الأقراص المحمولة بالمنافذ.
6. تجنب ثني الكابلات المتصلة بجهاز الكمبيوتر المصغر أو الضغط عليها. تجنب ملامستها مع الأسطح الساخنة أو الأشياء الحادة.
7. قم بإيقاف تشغيل الكمبيوتر المصغر قبل إيقاف تشغيل اللوحة التفاعلية. افصل الكمبيوتر المصغر عن اللوحة التفاعلية فقط بعد إيقاف تشغيل كلا الجهازين.
8. بعد إيقاف تشغيل الجهاز، انتظر لمدة 30 ثانية على الأقل قبل تشغيله مرة أخرى.
9. قبل التنظيف، قم بإيقاف تشغيل الكمبيوتر المصغر وفصله عن اللوحة التفاعلية. للتنظيف، استخدم قطعة قماش جافة وناعمة وخالية من الوبر. لا تستخدم المنظفات العدوانية أو المواد الكاشطة أو الإسفنج المعدني.
10. أفضل الجهاز عن مصدر الطاقة أثناء العواصف الرعدية.
11. قم بتحديث البرامج الثابتة والبرمجيات لجهازك إلى أحدث الإصدار بانتظام.
12. قبل تثبيت البرمجيات، تأكد من أن متطلبات نظامها تتوافق مع متطلبات الكمبيوتر المصغر. بخصوص الأسئلة المتعلقة بتشغيل البرمجيات، يرجى الاتصال بخدمة الدعم الخاصة بمطورها.
13. لا تسقط الجهاز ولا تعرضه للصدمة.
14. إذا تم نقل الجهاز أو تخزينه في درجات حرارة منخفضة، اتركه في ظروف درجة حرارة الغرفة لمدة ساعتين قبل الاستخدام.
15. في حالة اكتشاف دخان أو وضوء غير طبيعية أو رائحة غريبة أثناء تشغيل الجهاز، قم بفصل الجهاز فورًا عن مصدر الطاقة. اتصل بخدمة الدعم الفني عن طريق ملء حقل التعليقات الموجود على الصفحة الرئيسية لموقع prestigio-solutions.com.

التحضير للاستخدام

1. افتح العبوة بعناية وأخرج الجهاز والملحقات منه. قم بإزالة مواد التغليف.
2. حدد الأجهزة التي سيتم توصيلها بالمنافذ الموجودة على الكمبيوتر المصغر (I).

| منفذ | الغرض |
|--------------|---|
| JAE (80 pin) | تبادل البيانات مع اللوحة التفاعلية Multiboard |
| HDMI OUT | إخراج إشارة الفيديو على الشاشة |
| LAN (RJ45) | تبادل البيانات مع أجهزة الشبكة (الموجه وما إلى ذلك) |
| AUX | استقبال و/أو إرسال الإشارة الصوتية من/إلى سماعات الرأس، أنظمة الصوت وما إلى ذلك. |
| USB (A) | تبادل البيانات مع الأجهزة الطرفية (لوحة المفاتيح، الماوس، كاميرا الويب وما إلى ذلك)، تزويد الطاقة/شحن الأجهزة (حتى 5,0 فولت، 0,9 أمبير) |
| USB (C) | تبادل البيانات مع الأجهزة الطرفية (لوحة المفاتيح، الماوس، كاميرا الويب وما إلى ذلك)، تزويد الطاقة/شحن الأجهزة (حتى 5,0 فولت، 1,0 أمبير) |

ملاحظة. اللوحة التفاعلية والأجهزة الطرفية وكابلات التوصيل وبطاقة micro-SIM غير مرفقة في طقم التسليم. تعتمد جودة الإشارة وسرعة الشحن على خصائص الكابل، لذلك استخدم الكابلات الأصلية المعتمدة.

3. إذا كنت بحاجة إلى اتصال لاسلكي باستخدام تكنولوجيا 4G، فأدخل بطاقة micro-SIM في الفتحة (I-20) مع وضع الشريحة لأسفل، واضغط على البطاقة حتى تستقر في مكانها.

انتباه! قم بتركيب أو إزالة بطاقة micro-SIM فقط بعد إيقاف تشغيل الجهاز.

4. لاستخدام شبكات Wi-Fi و/أو 4G، قم بتثبيت الهوائيات في المنافذ (I-13 و/أو I-14) حتى تستقر في مكانها (II). للحصول على جودة اتصال أفضل (Wi-Fi أو 4G)، استخدم هوائيين بدلاً من هوائي واحد لكل شبكة. وبهذه الطريقة يمكن توصيل جميع الهوائيات الأربعة في وقت واحد.

ملاحظة. إذا لم يتم توصيل الهوائيات، فسيكون استقبال إشارة الشبكة ضعيفًا أو قد لا يكون متاحًا.

التثبيت والتشغيل

يتم استخدام الجهاز بطريقتين:

- جهاز كمبيوتر مصغر مدمج في اللوحة التفاعلية Multiboard؛
- جهاز كمبيوتر مكتبي مصغر مع توصيل الأجهزة الطرفية.

كمبيوتر مصغر مدمج في اللوحة التفاعلية Multiboard

انتباه! الكمبيوتر المصغر متوافق فقط مع اللوحات التفاعلية Multiboard من سلسلة Light و Light + Prime. لا تقم بتثبيت الكمبيوتر المصغر في اللوحات التفاعلية من مصنعين آخرين وسلسلات أخرى.

ملاحظة. لإعداد الأجهزة بشكل صحيح، استخدم الإرشادات الخاصة باللوحة التفاعلية. يمكنك تنزيله من موقع prestigio-solutions.com على الصفحة التي تحتوي على معلومات حول اللوحة التي تستخدمها.

1. تأكد من إيقاف تشغيل اللوحة التفاعلية. أدخل الكمبيوتر المصغر في فتحة اللوحة التفاعلية (I-1) وقم بتثبيته يدويًا باستخدام براغي التثبيت (III-2). تأكد من إحكام ربط البراغي.

2. قم بتوصيل لوحة المفاتيح والماوس بمنافذ USB بالكمبيوتر المصغر إذا سيتم التحكم في الجهاز باستخدامهما وليس باستخدام اللوحة التفاعلية.

3. قم بتشغيل اللوحة التفاعلية (راجع أيضًا التعليمات الخاصة باللوحة التفاعلية). إنها مصدر الطاقة للكمبيوتر المصغر. انتظر حتى تظهر واجهة نظام التشغيل Android على شاشة اللوحة التفاعلية. قم بتشغيل الكمبيوتر المصغر بالضغط على زر الطاقة (I-1).

4. حدد الكمبيوتر المصغر كمصدر للإشارة للوحة التفاعلية. في قائمة اللوحة التفاعلية، حدد قسم "مصدر الإشارة"، ثم خيار "OPS" (راجع أيضًا تعليمات الخاصة باللوحة التفاعلية). انتظر حتى تظهر واجهة نظام التشغيل Windows على شاشة اللوحة التفاعلية.

5. تحكم في الكمبيوتر المصغر باستخدام (الاختيار):

- شاشة اللمس باللوحة التفاعلية؛
 - جهاز التحكم عن بعد للوحة التفاعلية؛
 - لوحات المفاتيح والماوس.
6. قم بإعداد الوصول إلى شبكة Wi-Fi. في الزاوية اليمنى السفلية من الشاشة اضغط على الأيقونة . في القائمة التي تظهر، حدد الشبكة المطلوبة، ثم اضغط على "توصيل".
7. إذا لم يكن لديك إمكانية الوصول إلى شبكة Wi-Fi، فاستخدم شبكة 4G. يتم الاتصال بالشبكة وفقًا لتعليمات مزود خدمة الاتصال.



كمبيوتر مكتبي مصغر مع الأجهزة الطرفية الموصلة

انتباه! محول الطاقة ضروري (انظر المعلومات المطلوبة أعلاه).

1. ضع الكمبيوتر المصغر على سطح نظيف وجاف وثابت (طاولة، حامل وما إلى ذلك).
2. قم بتوصيل الأجهزة الطرفية (الشاشة، لوحة المفاتيح؛ الماوس وما إلى ذلك) بمنافذ الكمبيوتر المصغر.
3. قم بتوصيل محول الطاقة بالكمبيوتر المصغر (IV-1). أدخل القابس في المقبس.
4. قم بتشغيل الكمبيوتر المصغر بالضغط على زر الطاقة (I-1). انتظر حتى تظهر واجهة نظام التشغيل Windows على الشاشة.
5. تحكم في جهاز الكمبيوتر المصغر باستخدام لوحة المفاتيح والماوس الموصولين.
6. قم بإعداد الوصول إلى شبكة Wi-Fi. في الزاوية اليمنى السفلية من الشاشة اضغط على الأيقونة . في القائمة التي تظهر، حدد الشبكة المطلوبة، ثم اضغط على "توصيل".
7. إذا لم يكن لديك إمكانية الوصول إلى شبكة Wi-Fi، فاستخدم شبكة 4G. يتم الاتصال بالشبكة وفقًا لتعليمات مزود خدمة الاتصال.

يمكنك أيضًا توصيل وسائط التخزين الخارجية (محركات الأقراص المحمولة) وأجهزة المكالمات الصوتية (كاميرات الويب ومكبرات الصوت) وأنظمة الصوت بالكمبيوتر المصغر.

مؤشرات LED

| مؤشر | حالة | وصف |
|---|--------------------|--|
|  | يضيء باللون الأحمر | الجهاز قيد التشغيل ويعمل |
| | لا يضيء | الجهاز قيد إيقاف التشغيل / لا يوجد مصدر طاقة |
|  | يومض باللون الأخضر | محرك الأقراص الداخلي يعمل، يتم نقل البيانات، الحمل منخفض |
| | يضيء باللون الأخضر | محرك الأقراص الداخلي يعمل، يتم نقل البيانات، الحمل مرتفع |
| | لا يضيء | محرك الأقراص الداخلي لا يعمل / لا يوجد مصدر طاقة |

إيقاف تشغيل الجهاز

بعد انتهاء العمل، قم بإغلاق كل التطبيقات. بعد ذلك، قم بإيقاف تشغيل الكمبيوتر المصغر بإحدى الطرق التالية:

- في القائمة "بدء" حدد "الطاقة" ← "إيقاف التشغيل";
- اضغط على زر الطاقة (I-1) مرة واحدة.

ملاحظة. للحصول على معلومات مفصلة حول وظائف الكمبيوتر المصغر، راجع دليل المستخدم الكامل على موقع الويب: prestigio-solutions.com

استكشاف الأخطاء وإصلاحها

1. لا تضيء مصابيح LED، ولا يعمل الكمبيوتر المصغر:
 - مصدر الطاقة معيب. قم بتوصيل اللوحة التفاعلية أو محول الطاقة (اعتمادًا على كيفية استخدامك للكمبيوتر المصغر) بمقبس مختلف. تحقق من أن مصدر الطاقة يعمل؛
 - الكمبيوتر المصغر موصل باللوحة التفاعلية بشكل غير صحيح. تأكد من تركيب الكمبيوتر المصغر في الفتحة بالكامل ومن ربط البراغي بإحكام. إذا لزم الأمر، افصل الكمبيوتر المصغر وأعد تركيبه في الفتحة مع شد البراغي.
2. لا يتم تحميل نظام التشغيل Windows:
 - محرك SSD معيب. اتصل بمركز الخدمة للتشخيص والإصلاح؛
 - نظام التشغيل معيب أو غير مثبت. قم بتثبيت/إعادة تثبيت نظام التشغيل أو اتصل بمركز الخدمة لتشخيص نظام التشغيل واستعداته.
3. "تتجمد" الواجهة الموجودة على الشاشة أو لا تستجيب: حمل مرتفع من العمليات النشطة. اضغط على زر إعادة الضبط (I-11) باستخدام جسم رفيع (مشبك ورق وغير ذلك).
4. إشارة شبكة الإنترنت ضعيفة أو غائبة:
 - هناك تداخل مع إشارة الشبكة (الأجهزة الكهربائية، هياكل البناء). قم بإزالة التداخل أو حرك الكمبيوتر المصغر إلى مكان آخر؛
 - الهوائيات غير مثبتة بمنافذ Wi-Fi أو 4G بالكامل. تأكد من تثبيت الهوائيات بالكامل؛
 - لم يتم تركيب بطاقة micro-SIM أو تم تركيبها بشكل غير صحيح. قم بإيقاف تشغيل الكمبيوتر المصغر وفصله عن اللوحة التفاعلية. تأكد من تركيب البطاقة في الفتحة بحيث تكون الشريحة متجهة لأسفل؛
 - الشبكة المتصلة غير متوفرة. تحقق من إعدادات الاتصال لديك واتصل بمزود الخدمة إذا لزم الأمر.
5. يصدر الكمبيوتر المصغر الكثير من الضوضاء وأو يسخن:
 - نظام التبريد متسخ أو معيب. اتصل بمركز الخدمة لتشخيص نظام التبريد وتنظيفه.

انتباه! إذا لم تساعد أي من الطرق المقترحة في حل المشكلة، فاتصل بالمورد أو مركز خدمة معتمد (للحصول على عناوين المركز، راجع صفحة الويب prestigio-solutions.com/warranty). لا تقم بتفكيك الجهاز ولا تحاول إصلاحه بنفسك.

إعلان المطابقة المبسط

بموجب هذا، تعلن ASBISC أن الجهاز متوافق مع التوجيه 2014/53/EU. يمكن العثور على النص الكامل لإعلان المطابقة للاتحاد الأوروبي على عنوان الويب التالي: files.prestigio-solutions.com/documents/certificates/multiboards

AZ

I – Xarici görünüşü (bax səhifə 4)

- | | |
|---|--|
| 1 Qidalanma düyməsi | 11 Yenidən işəsalma düyməsi |
| 2 Qidalanma indikatoru | 12 Quraşdırma dəlikləri |
| 3 Daxili toplayıcının vəziyyətinin indikatoru | 13 Antenalar üçün yuvalar (Wi-Fi şəbəkəsi) |
| 4 AUX yuvası | 14 Antenalar üçün yuvalar (4G şəbəkəsi) |
| 5 HDMI OUT yuvaları | 15 Ventilyasiya dəlikləri |
| 6 Dəstək | 16 Antenalar |
| 7 USB (C) 3.1 yuvası | 17 Soyutma ventilyatoru (qoruyucu torun altında) |
| 8 USB (A) 3.1 yuvaları | 18 Qidalanma yuvası |
| 9 LAN (RJ45) yuvası | 19 JAE (80 pin) yuvası |
| 10 USB (A) 3.0 yuvaları | 20 Micro-SIM kart üçün yuva |

II – Antenanın yuvaya birləşdirilməsi nümunəsi (bax səhifə 5 *)

QEYD. Tədarük dəstinə 4 eyni antena daxildir. Wi-Fi və ya 4G şəbəkəsi ilə iş antenanın müəyyən yuvaya birləşdirilməsindən asılıdır (I-13 və ya I-14).

III – İnteraktiv panelə quraşdırma (bax səhifə 5 *)

- 1 İnteraktiv panelin arxasındakı yuvaya taxılma
- 2 Bərkidici vintlərin köməyi ilə bərkidilmə

IV – Masaüstü mini kompüter kimi istifadə edilmə (bax səhifə 6 *)

- 1 Güc adapterinin birləşdirilməsi (paketə daxil deyil)
- 2 Periferik cihazların mini kompüterə qoşulması nümunəsi

Mini kompüter **PSMB528K001** Windows əməliyyat sistemi (ƏS) bazasında olan proqramlar ilə işləmək, məlumatların yaradılması və emalı üçün nəzərdə tutulmuşdur. İnteraktiv Multiboard panelinə quraşdırılır (uyğun seriyalar Light, Light+, Prime). Masaüstü mini kompüter kimi də istifadə edilə bilər.

Texniki xüsusiyyətləri. Elektrik qidalanması: giriş 19 V (DC), 4,74 A, 90,0 Vt maks. (gözləmə rejimində $\leq 0,83$ Vt); çıxış USB (A): 5,0 V (DC), 0,9 A, çıxış USB (C): 5,0 V (DC), 1,0 A. Güc adapterinin tələb olunan parametrləri: giriş 100–240 V (AC), 50/60 Hz; çıxış 19 V (DC), 4,74 A, 90,0 W.

Yuvalar: JAE (80 pin); HDMI OUT (x2); LAN (RJ45); AUX; USB (A) 3.0 (x2); USB (A) 3.1 (x2); USB (C) 3.1; micro-SIM kart üçün yuva. Mərkəzi prosessor: Intel Core i5 1235U 4,4 QHs (10 nüvə). Qrafik prosessor: Intel Iris Xe Graphics 1,2 QHs. Audiokodek: Realtek ALC897. RAM: DDR5, 8 QB (maks. 64 QB). ROM: SSD, 256 QB. LAN 10/100/1000 Mbit/san. Wi-Fi 802.11 (2,4/5,0 QHs): ≤ 17 dBm (50,12 mVt). VT 5.2: $\leq 9,5$ dBm (8,91 mVt). 3G, 4G (LTE): B1/B3/B7/B8/B20/B28; LTE-TDD: B38/B41 (150 Mbit/san-dək qəbul, 50 Mbit/san-dək ötürmə): ≤ 24 dBm (251,19 mVt). Windows 11 Pro ƏS. İdarəetmə: əllə (klaviatura və Maus, sensor ekran Multiboard), uzaqdan (Multiboard üçün Uİ pultu).

Materialı: metal, plastik. Rəngi: qara. Ölçüləri (U×E×H): 180×119×30 mm. Netto çəkisi: 1,5 kq.

İstismar şərtləri: temperatur $-5...+45^{\circ}\text{C}$, nisbi rütubət 10–95 % (kondensat əmələ gətirmədən).

Saxlama şərtləri: temperatur $-20...+60^{\circ}\text{C}$, nisbi rütubət 10–95 % (kondensat əmələ gətirmədən).

Tədarük dəsti: mini kompüter PSMB528K001, antenalar (4 əd.), bərkidici vintlər (2 əd.), istifadəyə dair qısa təlimat.

Zəmanət: yerli qanunvericilikdə başqa hal nəzərdə tutulmayıbsa, 2 il (bax prestigio-solutions.com/warranty).

Xidmət müddəti: 2 il.

Cihazın istismarı zamanı problem və ya sualınız yaranarsa, onu satıcı geri qaytarmazdan əvvəl texniki dəstək xidməti ilə əlaqə saxlayın. Bunun üçün prestigio-solutions.com saytının əsas səhifəsinin aşağısındakı formanı doldurun.

* Təsvirlər yalnız məlumat məqsədi ilə verilmişdir.

Məhdudiyətlər və xəbərdarlıqlar

DIQQƏT! Bu sənəddə əks olunmuş xəbərdarlıqlar, ehtiyat tədbirləri və təlimatlar bütün mümkün təhlükəli halları əhatə etmir. Cihazdan istifadə edərkən sağlamlıq düşüncə rəhbər tutulmalıdır.

1. Cihazdan yalnız otaqda istifadə edin. Cihazı yüksək temperaturların (elektrik qızdırıcısının, birbaşa günəş şüalarının) təsirinə məruz qoymayın. Cihazın üzərinə maye və tozun düşməsinə yol verməyin.
2. Cihazın ventilyasiya dəliklərini bağlamayın.
3. Bu cihaz 14 yaşdan kiçik uşaqlar və ya cihazın istismarı ilə bağlı kifayət qədər təcrübə və ya bilikləri olmayan fiziki, psixi və ya əqli qüsurlu insanlar tərəfindən istifadə üçün nəzərdə tutulmayıb.
4. Kabelləri bağlamayanadək mini kompüterin və/və ya interaktiv panelin qidalanmasını işə salmayın.
5. Mini kompüterin yuvalarından yalnız təyinatı üzrə istifadə edin. Yuvalara kənar əşyalar taxmayın, kabel və fleş-toplayıcıları yuvalara taxarkən güc tətbiq etməyin.
6. Mini kompüterə qoşulan kabellərin qatlanmasına və sıxılmasına yol verməyin. Onların isti səthlər və iti əşyalarla təmasına yol verməyin.
7. İnteraktiv panel sönənədək mini kompüterini söndürün. Mini kompüterini interaktiv paneldən yalnız hər iki cihazı əvvəlcədən söndürdükdən sonra ayırın.
8. Cihazı söndürdükdən sonra onu yenidən işə salmadan əvvəl ən azı 30 saniyə gözləyin.
9. Mini kompüterini tənzimləmədən əvvəl onu söndürün, interaktiv paneldən ayırın. Təmizləmək üçün quru xovsuz quru yumşaq parçadan istifadə edin. Aqressiv yuyucu və ya aşındırıcı maddələrdən, həmçinin metal süngərlərdən istifadə etməyin.
10. Şimşək çaxarkən cihazı qidalanma mənbəyindən ayırın.
11. Cihazın quraşdırılmış proqram təminatını və sistemini mütəmadi olaraq ən son versiyalaradək yeniləyin.
12. Proqram təminatını quraşdırmazdan əvvəl onun sistem tələblərinin mini kompüterin parametrlərinə uyğun olduğundan əmin olun. Proqram təminatının işləməsinə dair məsələlərlə bağlı proqramlaşdırıcının dəstək xidmətinə müraciət edin.
13. Cihazın düşməsinə və zərbəyə məruz qalmasına yol verməyin.
14. Cihaz aşağı temperaturalarda daşınarsa və ya saxlanılırsa, ondan istifadə etməzdən əvvəl 2 saat ərzində otaq temperaturunda saxlayın.
15. Cihaz işləyərkən tüstülənmə, kənar səs-küy və ya qoxu aşkar edilərsə, onu dərhal qidalanma mənbəyindən ayırın. Texniki dəstək xidmətinə müraciət edərək **prestigio-solutions.com** saytının əsas səhifəsindəki əks əlaqə formasını doldurun.

İstismara hazırlıq

1. Qutunu ehməlcə açın, cihazı və onun komplektləşdiricilərini çıxarın. Qablaşdırma materiallarını kənarlaşdırın.
2. Mini kompüterdəki yuvalara qoşmaq üçün cihazların seçimini müəyyən edin (I).

| Yuva | Təyinatı |
|--------------|--|
| JAE (80 pin) | Multiboard interaktiv paneli ilə məlumat mübadiləsi |
| HDMI OUT | Videosiqnalın monitora göstərilməsi |
| LAN (RJ45) | Şəbəkə cihazları (marşrutlayıcı və s.) ilə məlumat mübadiləsi. |
| AUX | Audiosiqnalın qulaqcıqdan, akustika sistemlərindən və s. qəbulu və ya onlara ötürülməsi. |
| USB (A) | Periferiya cihazları (klaviatura, maus, veb-kamera və s.) ilə məlumat mübadiləsi, cihazların qidalanması/enerjiylə doldurulması (5,0 V, 0,9 A-dək) |
| USB (C) | Periferiya cihazları (klaviatura, maus, veb-kamera və s.) ilə məlumat mübadiləsi, cihazların qidalanması/enerjiylə doldurulması (5,0 V, 1,0 A-dək) |

QEYD. İnteraktiv panel, periferiya cihazları, qoşulma kabelləri və micro-SIM kart tədarük dəstinə daxil deyildir. Siqnalın keyfiyyəti və enerjiylə doldurma sürəti kabelin xassələrindən asılıdır, buna görə də orijinal sertifikatlı kabellərdən istifadə edin.

3. 4G texnologiyalı simsiz rabitəyə ehtiyac yaranarsa, çıxqlı səsi eşidilənədək karta sıxmaqla micro-SIM kartı çipi aşağıya doğru olmaqla yuvaya taxın (I-20).

DIQQƏT! Micro-SIM kartı yalnız cihaz sönlü olduqda taxın və çıxarın.

4. Wi-Fi və/və ya 4G şəbəkələrindən istifadə etmək üçün antenaları yuvalara (I-13 və/və ya I-14) kip (II) buraraq bağlayın. Daha yaxşı əlaqə keyfiyyəti (Wi-Fi və ya 4G) üçün hər şəbəkə üçün bir antena əvəzinə ikisini istifadə edin. Belə halda 4 antenanın hamısı eyni vaxtda qoşula bilər.

QEYD. Antenalar qoşulmayıbsa, şəbəkə siqnalının qəbulu zəif ola və ya olmaya bilər.

Quraşdırma və istismar

Cihazdan iki şəkildə istifadə olunur:

- Multiboard interaktiv panelinə quraşdırılmış mini kompüter kimi;
- quraşdırılmış periferiya cihazları ilə masaüstü mini kompüter kimi.

Multiboard interaktiv panelinə quraşdırılmış mini kompüter

DİQQƏT! Mini kompüter yalnız Light, Light+ və Prime seriyalı Multiboard interaktiv panelləri ilə uyğundur. Mini kompüter digər istehsalçıların və seriyaların interaktiv panellərinə quraşdırmayın.

QEYD. Cihazların düzgün ayarlanması üçün interaktiv panelə dair təlimatdan istifadə edin. Onu prestigio-solutions.com saytıdakı istifadə olunan panelə dair məlumat sahifəsindən yükləyə bilərsiniz.

1. İnteraktiv panel qidalanmasının söndürüldüyünə əmin olun. Mini kompüter interaktiv panelin yuvasına (III-1) taxın bərkidici vintlərin köməyi ilə əllə bərkidin (III-2). Vintlərin möhkəm bərkidildiyindən əmin olun.
2. İdarəetmə interaktiv panelin deyil, klaviatura və mausun köməyi ilə aparılacaqsa, onları mini kompüterin USB yuvalarına qoşun.
3. İnteraktiv paneli işə salın (interaktiv panelə dair təlimata da baxın). O, mini kompüter üçün qidalanma mənbəyidir. İnteraktiv panel ekranında Android ƏS interfeysinin görünməsinə gözləyin. Qidalanma düyməsini (I-1) sıxmaqla mini kompüter işə salın.
4. İnteraktiv panel üçün siqnal mənbəyi kimi mini kompüter seçin. İnteraktiv panel menyusunda "Siqnalın mənbəyi" bölməsini, sonra "OPS" opsiyasını seçin (interaktiv panelə dair təlimata da baxın). İnteraktiv panel ekranında Windows ƏS interfeysinin görünməsinə gözləyin.
5. Aşağıdakılardan birindən istifadə etməklə (seçimə görə) mini kompüter idarə edin:
 - interaktiv panelin sensor ekranından;
 - interaktiv panel üçün uzaqdan idarəetmə pultundan;
 - klaviatura və mausdan.
6. Wi-Fi şəbəkəsinə girişi ayarlayın. Ekranın sağ aşağı küncündəki  simgəsinə sıxın Açılan siyahıdan lazım olan şəbəkəni seçin, sonra "Qoşul" düyməsini sıxın.
7. Wi-Fi şəbəkəsinə giriş olmadıqda 4G şəbəkəsindən istifadə edin. Şəbəkə bağlantısı rabitə xidməti provayderinin göstərişlərinə uyğun olaraq həyata keçirilir.



Quraşdırılmış periferiya cihazları ilə masaüstü mini kompüter

DİQQƏT! Güc adapteri lazımdır (yuxarıda tələb olunan parametrlərə baxın).

1. Mini kompüter təmiz, quru və sabit bir səthdə (masada, altlıqda və s.) yerləşdirin.
2. Periferiya cihazlarını (monitor, klaviatura, maus və s.) mini kompüterin yuvalarına qoşun.
3. Qidalanma adapterini mini kompüterə birləşdirin (IV-1). Ştəpseli elektrik yuvasına taxın.
4. Qidalanma düyməsini (I-1) sıxmaqla mini kompüter işə salın. Monitora Windows ƏS interfeysinin görünməsinə gözləyin.
5. Qoşulmuş klaviatura və mausdan istifadə etməklə mini kompüter idarə edin.
6. Wi-Fi şəbəkəsinə girişi ayarlayın. Ekranın sağ aşağı küncündəki  simgəsinə sıxın Açılan siyahıdan lazım olan şəbəkəni seçin, sonra "Qoşul" düyməsini sıxın.
7. Wi-Fi şəbəkəsinə giriş olmadıqda 4G şəbəkəsindən istifadə edin. Şəbəkə bağlantısı rabitə xidməti provayderinin göstərişlərinə uyğun olaraq həyata keçirilir.

Xarici məlumat daşıyıcıları (fleş-toplayıcılar), konfrans əlaqəsi cihazları (vəb-kameralar, spikerfonlar), akustika sistemləri də mini kompüterə qoşula bilər.

İşıqdiodlu indikasiya

| İndikator | Vəziyyəti | Təsviri |
|---|-------------------|--|
|  | Qırmızı yanır | Cihaz qoşuludur və işləyir |
| | Yanmır | Cihaz sönlüdür / qidalanma yoxdur |
|  | Yaşıl yanıb-sönür | Daxili toplayıcı işləyir, məlumatların ötürülməsi aparılır, yüklənmə aşığıdır |
| | Yaşıl yanır | Daxili toplayıcı işləyir, məlumatların ötürülməsi aparılır, yüklənmə yüksəkdir |
| | Yanmır | Daxili toplayıcı işə düşməyib / qidalanma yoxdur |

İşin yekunlaşması

İş başa çatdıqdan sonra bütün tətbiqləri bağlayın. Sonra aşağıdakı üsullardan biri ilə mini kompüterin işini yekunlaşdırın:

- “İşə sal” menyusunda “Söndürmə” → “İşin yekunlaşdırılması” seçin;
- Qidalanma düyməsini (I-1) bir dəfə sıxın.

QEYD. Mini kompüterin funksionallığı haqqında ətraflı məlumata prestigio-solutions.com saytında yerləşdirilmiş cihazın tam istifadəçi təlimatına baxın.

Mümkün nasazlıqların aradan qaldırılması

1. İşıq diodları yanmır, mini kompüter işə düşmür:

- qidalanma mənbəyi nasazdır. İnteraktiv paneli və ya qidalanma adapterini digər elektrik yuvasına taxın (mini kompüterdən istifadə üsulundan asılı olaraq). Elektrik şəbəkəsinin saxlığını yoxlayın;
- mini kompüter interaktiv panelə düzgün qoşulmayıb. Mini kompüterin yuvaya kip taxıldığından, vintlərin isə möhkəm bərkidildiyindən əmin olun. Ehtiyac olduqda mini kompüterini ayırın və vintləri bərkidərək onu yuvaya yenidən taxın.

2. Windows ƏS yüklənmir:

- SSD toplayıcısı nasazdır. Diaqnostika və təmir üçün servis mərkəzinə müraciət edin;
- ƏS zədələnilib və ya quraşdırılmayıb. ƏS-i quraşdırın/yenidən quraşdırın və ya ƏS-in diaqnostikası və iş qabiliyyətinin bərpası üçün servis mərkəzinə müraciət edin;

3. Ekrandakı interfeys “donur” və ya cavab vermir: aktiv proseslərə görə yüklənmə yüksəkdir. Nazik aşyanın (sancaq və s.) köməyi ilə yenidən işəsalma düyməsini (I-11) sıxın.

4. İnternet şəbəkəsi siqnalı zəifdir və ya yoxdur:

- şəbəkə siqnalının qarşısında maneələr (elektrik cihazları, tikinti konstruksiyaları) var. Maneələri aradan qaldırın və ya mini kompüterin yerini dəyişin;
- antenalar Wi-Fi və ya 4G yuvalarına möhkəm burularaq sıxılmayıb. Antenaların möhkəm burularaq sıxıldığından əmin olun;
- micro-SIM kart yerləşdirilməyib və ya düzgün yerləşdirilməyib. Mini kompüterini söndürün, onu interaktiv paneldən ayırın. Kartın yuvaya çipi üzü aşağı doğru olmaqla yerləşdirildiyindən əmin olun;
- qoşulan şəbəkə əlçatan deyil. Bağlantı parametrlərini yoxlayın, lazım olduqda xidmət provayderinə müraciət edin.

5. Mini kompüter yüksək səs-küy yaradır və/və ya həddindən artıq qızır:

- soyutma sistemi çirklənib və ya nasazdır. Soyutma sisteminin diaqnostikası və təmizlənməsi üçün servis mərkəzinə müraciət edin.

DIQQƏT! Təklif olunan üsullardan heç biri problemi aradan qaldırmağa kömək etməzsə, tədarükçüyə və ya səlahiyyətli xidmət mərkəzinə müraciət edin (mərkəzlərin ünvanlarına prestigio-solutions.com/warranty veb-səhifəsindən baxın). Cihazı sökməyin və onu sərbəst olaraq təmir etməyə çalışmayın.

SADƏLƏŞDİRİLMİŞ UYGUNLUQ BƏYANNAMƏSİ

Bununla, ASBISC cihazın 2014/53/EU Direktivinə uyğun olduğunu bəyan edir. Aİ uyğunluq bəyannaməsinin tam mətni aşağıdakı internet ünvanında mövcuddur: files.prestigio-solutions.com/documents/certificates/multiboards.



I – Външен вид (вж. страница 4)

- | | |
|--|--|
| 1 Бутон за захранване | 11 Бутон за рестартиране |
| 2 Индикатор за захранване | 12 Монтажни отвори |
| 3 Индикатор за състоянието на вътрешния накопител | 13 Конектори за антени (Wi-Fi мрежа) |
| 4 Конектор AUX | 14 Конектори за антени (4G мрежа) |
| 5 Конектори HDMI OUT | 15 Вентилационни отвори |
| 6 Дръжка | 16 Антени |
| 7 Конектор USB (C) 3.1 | 17 Вентилатор за охлаждане (под защитната решетка) |
| 8 Конектори USB (A) 3.1 | 18 Конектор за захранване |
| 9 Конектор LAN (RJ45) | 19 Конектор JAE (80 pin) |
| 10 Конектори USB (A) 3.0 | 20 Слот за micro-SIM карта |

II – Пример за свързване на антената към конектора (вж. страница 5 *)

ЗАБЕЛЕЖКА. В комплекта влизат 4 еднакви антени. Работата с Wi-Fi или 4G мрежа зависи от свързването на антената към конкретния конектор (I-13 или I-14).

III – Инсталиране в интерактивния панел (вж. страница 5 *)

- 1 Вкарване в слота на гърба на интерактивния панел
- 2 Закрепване с фиксиращи винтове

IV – Използване като настолен миникомпютър (вж. страница 6 *)

- 1 Свързване на захранващ адаптер (не е включен в комплекта)
- 2 Пример за свързване на периферни устройства към миникомпютъра

Миникомпютърът **PSMB528K001** е проектиран да работи с програми, базирани на операционната система (ОС) Windows, да създава и обработва данни. Инсталира се в интерактивния панел Multiboard (съвместим със сериите Light, Light+, Prime). Той може да се използва и като настолен миникомпютър.

Технически характеристики. Захранване: вход 19 V (DC), 4,74 A, 90,0 W макс. (в режим на очакване ≤ 0,83 W); изход USB (A): 5,0 V (DC), 0,9 A, изход USB (C): 5,0 V (DC), 1,0 A. Необходими параметри на захранващия адаптер: вход 100–240 V (AC), 50/60 Hz; мощност 19 V (DC), 4,74 A, 90,0 W.

Конектори: JAE (80 pin); HDMI OUT (×2); LAN (RJ45); AUX; USB (A) 3.0 (×2); USB (A) 3.1 (×2); USB (C) 3.1; слот за micro-SIM карта. Централен процесор: Intel Core i5 1235U 4,4 GHz (10 ядра). Графичен процесор: Intel Iris Xe Graphics 1,2 GHz. Аудиокодек: Realtek ALC897. RAM: DDR5, 8 GB (макс. 64 GB). ROM: SSD, 256 GB. LAN 10/100/1000 Mbps. Wi-Fi 802.11 (2,4/5,0 GHz): ≤ 17 dBm (50,12 mW). BT 5.2: ≤ 9,5 dBm (8,91 mW). 3G, 4G (LTE): B1/B3/B7/B8/B20/B28; LTE-TDD: B38/B41 (приемане до 150 Mbps, предаване до 50 Mbps): ≤ 24 dBm (251,19 mW). ОС Windows 11 Про. Управление: ръчно (клавиатура и мишка, сензорен екран на Multiboard), дистанционно (пулт ДУ за Multiboard).
Материал: метал, пластмаса. Цвят: черен. Размер (Д×Ш×В): 180×119×30 mm. Нетно тегло: 1,5 kg.

Условия на експлоатация: температура –5...+45 °C; относителна влажност 10–95 % (без кондензация).

Условия на съхранение: температура –20...+60 °C; относителна влажност 10–95 % (без кондензация).

Окомплектованост: миникомпютър PSMB528K001, антени (4 бр.), винтове за закрепване (2 бр.), кратко ръководство на потребителя.

Гаранция: 2 години, освен ако местното законодателство не предвижда друго (вж. prestigio-solutions.com/warranty).

Срок на експлоатация: 2 години.

Ако имате някакви проблеми или въпроси, докато използвате устройството, свържете се с отдела за техническа поддръжка, преди да го върнете на търговеца на дребно. За целта попълнете формуляра в долната част на началната страница на сайта prestigio-solutions.com.

* Изображенията са само с информационна цел.

Ограничения и предупреждения

ВНИМАНИЕ! Предупрежденията, предпазните мерки и инструкциите, съдържащи се в този документ, не включват всички възможни опасни ситуации. При използването на устройството трябва да се използва здрав разум.

1. Използвайте устройството само на закрито. Не излагайте устройството на високи температури (от електрически нагревател, пряка слънчева светлина). Не позволявайте на течности или прах да влизат в контакт с устройството.
2. Не блокирайте вентилационните отвори на устройството.
3. Устройството не е предназначено за използване от деца под 14-годишна възраст или от лица с намалени физически, умствени или интелектуални способности, които нямат достатъчно опит или познания за използването на устройството.
4. Не включвайте захранването на миникомпютъра и/или интерактивния панел, преди да свържете кабелите.
5. Използвайте конекторите на миникомпютъра само по предназначение. Не поставяйте чужди предмети в конекторите и не вкарвайте насила кабели или флаш накопители в конекторите.
6. Не допускате смачкване или притискане на кабелите, свързани към миникомпютъра. Не допускате да влизат в контакт с горещи повърхности или остри предмети.
7. Изключвайте миникомпютъра, преди изключване на интерактивния панел. Изключвайте миникомпютъра от интерактивния панел само след като предварително сте изключили и двете устройства.
8. След като изключите устройството, изчакайте поне 30 секунди, преди да го включите отново.
9. Преди почистване изключвайте миникомпютъра и го разединявайте от интерактивния панел. За почистване използвайте суха, мека кърпа без власинки. Не използвайте агресивни почистващи или абразивни препарати, както и метални гъби.
10. Изключете устройството от източника на захранване по време на гръмотевична буря.
11. Редовно актуализирайте инсталирания софтуер и фърмуера на устройството до най-новите версии.
12. Преди да инсталирате софтуера, се уверете, че системните му изисквания съответстват на параметрите на миникомпютъра. Ако имате някакви въпроси относно работата на софтуера, свържете се със службата за поддръжка на неговия разработчик.
13. Не изпускате и не удряйте устройството.
14. Ако устройството е било транспортирано или съхранявано при ниски температури, оставете го на стайна температура за 2 часа, преди да го използвате.
15. Ако по време на работа се появят дим, шум или миризма, незабавно изключете устройството от електрическата мрежа. Свържете се с отдела за техническа поддръжка, като попълните формуляра за обратна връзка на началната страница на сайта prestigio-solutions.com.

Подготовка за употреба

1. Внимателно отворете кутията и извадете устройството и аксесоарите. Отстранете опаковъчните материали.
2. Решете кои устройства да свържете към конекторите на миникомпютъра (I).

| Конектор | Предназначение |
|--------------|---|
| IAE (80 pin) | Обмен на данни с интерактивния панел Multitboard |
| HDMI OUT | Извеждане на видео сигнал към монитора |
| LAN (RJ45) | Обмен на данни с мрежови устройства (рутер и др.) |
| AUX | Приемане и/или предаване на аудиосигнал от/към слушалки, звукови системи и др. |
| USB (A) | Обмен на данни с периферни устройства (клавиатура, мишка, уеб камера и др.), захранване/зареждане на устройства (до 5,0 V, 0,9 A) |
| USB (C) | Обмен на данни с периферни устройства (клавиатура, мишка, уеб камера и др.), захранване/зареждане на устройства (до 5,0 V, 1,0 A) |

ЗАБЕЛЕЖКА. Интерактивният панел, периферните устройства, кабелите за свързване и micro-SIM картата не са включени в комплекта. Качеството на сигнала и скоростта на зареждане зависят от характеристиките на кабела, затова използвайте оригинални сертифицирани кабели.

3. Ако е необходима 4G безжична връзка, поставете micro-SIM картата в слота (I-20) с чипа надолу, като натиснете картата, докато щракване.

ВНИМАНИЕ! Поставяйте и изваждайте micro-SIM картата само когато устройството е изключено.

4. За да използвате Wi-Fi и/или 4G мрежи, завийте антените към конекторите (I-13 и/или I-14) докрай (II). За по-добро качество на връзката (Wi-Fi или 4G) използвайте две антени вместо по една за всяка мрежа. По този начин всички 4 антени могат да бъдат свързани едновременно.

ЗАБЕЛЕЖКА. Ако антените не са свързани, приемането на мрежовия сигнал ще бъде слабо или може да липсва.

Инсталиране и експлоатация

Устройството се използва по два начина:

- като миникомпютър, вграден в интерактивния панел Multiboard;
- като настолен миникомпютър със свързани периферни устройства.

Миникомпютър, вграден в интерактивния панел Multiboard

ВНИМАНИЕ! Миникомпютърът е съвместим само с интерактивните панели Multiboard от сериите Light, Light+ и Prime. Не инсталирайте миникомпютъра в интерактивни панели на други производители и серии.

ЗАБЕЛЕЖКА. За правилно настройване на устройствата използвайте инструкциите за интерактивния панел. Можете да го изтеглите от сайта prestigio-solutions.com на страницата с информация за използваемия панел.

1. Уверете се, че захранването на интерактивния панел е изключено. Поставете миникомпютъра в слота на интерактивния панел (III-1) и го закрепете ръчно с крепежните винтове (III-2). Уверете се, че винтовете са добре затегнати.

2. Свържете към USB конекторите на миникомпютъра клавиатура и мишка, ако ще ги използвате за управление на устройството, а не на интерактивния панел.

3. Включете интерактивния панел (вж. също инструкциите за интерактивния панел). Той е източник на захранване за миникомпютъра. Изчакайте интерфейсът на операционната система ОС Android да се появи на екрана на интерактивния панел. Включете миникомпютъра, като натиснете бутона за захранване (I-1).

4. Изберете миникомпютъра като източник на сигнал за интерактивния панел. В менюто на интерактивния панел изберете раздела „Източник на сигнал“, след това – „OPS“ (вж. също инструкциите за интерактивния панел). Изчакайте интерфейсът на операционната система ОС Windows да се появи на екрана на интерактивния панел.

5. Управлявайте миникомпютъра с помощта на (по избор):

- сензорния екран на интерактивния панел;
- пулта за дистанционно управление на интерактивния панел;
- клавиатура и мишка.

6. Настройте достъпа до Wi-Fi мрежата. В долния десен ъгъл на екрана натиснете иконата . В появилия се списък изберете желаната мрежа, след което натиснете „Свързване“.

7. Ако нямате достъп до Wi-Fi мрежа, използвайте 4G мрежа. Мрежовото свързване се извършва в съответствие с инструкциите на доставчика на комуникационни услуги.

Настолен миникомпютър със свързани периферни устройства

ВНИМАНИЕ! Необходим е захранващ адаптер (вижте необходимите параметри по-горе).

1. Поставете миникомпютъра върху чиста, суха и стабилна повърхност (маса, стойка и др.).

2. Свържете периферните устройства (монитор, клавиатура, мишка и др.) към конекторите на миникомпютъра.

3. Свържете захранващия адаптер към миникомпютъра (IV-1). Вкарайте щепсела в електрически контакта.

4. Включете миникомпютъра, като натиснете бутона за захранване (I-1). Изчакайте интерфейсът на операционната система ОС Windows да се появи на монитора.



5. Управлявайте миникомпютъра с помощта на свързаните клавиатура и мишка.

6. Настройте достъпа до Wi-Fi мрежата. В долния десен ъгъл на екрана натиснете иконата . В появилия се списък изберете желаната мрежа, след което натиснете „Свързване“.

7. Ако нямате достъп до Wi-Fi мрежа, използвайте 4G мрежа. Мрежовото свързване се извършва в съответствие с инструкциите на доставчика на комуникационни услуги.

Към миникомпютъра можете да свържете и външни носители на данни (флаш накопители), устройства за конферентна връзка (уеб камери, високоговорители) и звукови системи.

Светодиодна индикация

| Индикатор | Статус | Описание |
|---|-----------------|---|
|  | Свети в червено | Устройството е включено и работи |
| | Не свети | Устройството е изключено / няма захранване |
|  | Мига в зелено | Вътрешният накопител работи, се извършва предаване на данни, ниско натоварване |
| | Свети в зелено | Вътрешният накопител работи, се извършва предаване на данни, високо натоварване |
| | Не свети | Вътрешният накопител не е стартиран / няма захранване |

Завършване на работа

Затворете всички приложения, когато приключите. След това прекратете работата на миникомпютъра по един от следните начини:

- от менюто „Старт“, изберете „Изключване“ → „Завършване на работа“;
- натиснете веднъж бутона за захранване (I-1).

ЗАБЕЛЕЖКА. За повече информация относно функционалността на миникомпютъра, моля, вж. пълното ръководство за потребителя на устройството на сайта: prestigio-solutions.com.

Отстраняване на възможни неизправности

1. Светодиодите не светят и миникомпютърът не се включва:

- източникът на захранване е неизправен. Свържете интерактивния панел или захранващия адаптер (в зависимост от начина, по който използвате миникомпютъра) към друг електрически контакт. Проверете дали електрическата система е в изправност;
- миникомпютърът не е правилно свързан към интерактивния панел. Уверете се, че миникомпютърът е поставен в слота докрай, а винтовете са затегнати здраво. Ако е необходимо, разединете миникомпютъра и го поставете отново в слота, като затегнете винтовете.

2. ОС Windows не се зарежда:

- SSD накопителят е неизправен. Свържете се със сервизен център за диагностика и ремонт;
- Операционната система е повредена или не е инсталирана. Инсталирайте/преинсталирайте ОС или се обърнете към сервизен център за диагностика и възстановяване на функционалността на ОС.

3. Интерфейсът на екрана „замръзва“ или не реагира: голямо натоварване от активни процеси. Натиснете бутона за рестартиране (I-11) с тънък предмет (кламери и др.).

4. Сигналят за интернет е слаб или изобщо липсва:

- има смущения в мрежовия сигнал (електрически уреди, строителни конструкции). Премахнете смущенията или преместете миникомпютъра;
- антените не са завинтени докрай към конекторите Wi-Fi или 4G. Уверете се, че антените са завинтени докрай;
- micro-SIM картата не е поставена или не е поставена правилно. Изключете миникомпютъра и го разединете от интерактивния панел. Уверете се, че картата е поставена в слота с чипа надолу;
- свързаната мрежа не е достъпна. Проверете настройките на връзката и се свържете с доставчика на услуги, ако е необходимо.

5. Миникомпютърът издава много шум и/или прегрява:

- охладителната система е замърсена или повредена. Обърнете се към сервизен център за диагностика и почистване на охладителната система.

ВНИМАНИЕ! Ако нито едно от предложените решения не разреши проблема, свържете се с вашия доставчик или с оторизиран сервизен център (за адреси на центрове вж. уеб страница prestigio-solutions.com/warranty). Не разглобявайте и не се опитвайте да ремонтирате устройството сами.

ОПРОСТЕНА ДЕКЛАРАЦИЯ ЗА СЪОТВЕТСТВИЕ

С настоящото ASBISC декларира, че устройството отговаря на изискванията на Директива 2014/53/EU. Пълният текст на ЕС Декларацията за съответствие може да бъде намерен на уеб страница files.prestigio-solutions.com/documents/certificates/multiboards.

I – Izgled (v. stranicu 4)

- | | |
|-------------------------------------|--|
| 1 Dugme za napajanje | 11 Dugme za restart |
| 2 Indikator napajanja | 12 Montažni otvori |
| 3 Indikator statusa interne pohrane | 13 Antenski priključci (Wi-Fi mreža) |
| 4 AUX priključak | 14 Antenski priključci (4G mreža) |
| 5 HDMI OUT priključci | 15 Otvori za ventilaciju |
| 6 Drška | 16 Antene |
| 7 USB (C) 3.1 priključak | 17 Ventilator za hlađenje (ispod zaštitne rešetke) |
| 8 USB (A) 3.1 priključci | 18 Priključak za napajanje |
| 9 LAN (RJ45) priključak | 19 JAE (80 pin) priključak |
| 10 USB (A) 3.0 priključci | 20 Slot za micro-SIM karticu |

II – Primjer povezivanja antene na priključak (v. stranicu 5 *)

NAPOMENA. Paket isporuke sadrži 4 identične antene. Rad sa Wi-Fi ili 4G mrežom zavisi od povezivanja antene na određeni priključak (I-13 ili I-14).

III – Ugradnja u interaktivni panel (v. stranicu 5 *)

- 1 Umetanje u slot na poleđini interaktivnog panela
- 2 Pričvršćivanje pomoću montažnih vijaka

IV – Korištenje kao stonog mini PC računara (v. stranicu 6 *)

- 1 Priključak strujnog adaptera (nije uključen u paket)
- 2 Primjer povezivanja perifernih uređaja na mini računar

Mini računar **PSMB528K001** je dizajniran za rad sa programima baziranim na Windows operativnom sistemu (OS), kreiranje i obradu podataka. Instalira se u interaktivni Multiboard panel (kompatibilne serije Light, Light+, Prime). Može se koristiti i kao stoni mini PC računar.

Specifikacije. Napajanje: ulaz 19 V (DC), 4,74 A, 90,0 W najviše (pripravnost $\leq 0,83$ W); izlaz USB (A): 5,0 V (DC), 0,9 A; izlaz USB (C): 5,0 V (DC), 1,0 A. Potrebni parametri adaptera za napajanje: ulaz 100–240 V (AC), 50/60 Hz; izlaz 19 V (DC), 4,74 A, 90,0 W.

Priključci: JAE (80 pin); HDMI OUT (x2); LAN (RJ45); AUX; USB (A) 3.0 (x2); USB (A) 3.1 (x2); USB (C) 3.1; slot za micro-SIM karticu. CPU: Intel Core i5 1235U 4,4 GHz (10 jezgara). GPU: Intel Iris Xe Graphics 1,2 GHz. Audio kodek: Realtek ALC897. RAM: DDR5, 8 GB (najviše 64 GB). ROM: SSD, 256 GB. LAN 10/100/1000 Mbit/s. Wi-Fi 802.11 (2,4/5,0 GHz): ≤ 17 dBm (50,12 mW). BT 5.2: $\leq 9,5$ dBm (8,91 mW). 3G, 4G (LTE): B1/B3/B7/B8/B20/B28; LTE-TDD: B38/B41 (prijem do 150 Mbit/s, prijenos do 50 Mbit/s): ≤ 24 dBm (251,19 mW). Windows 11 Pro OS. Upravljanje: ručno (tastatura i miš, Multiboard ekran na dodir), daljinsko (daljinski upravljač za Multiboard).

Materijal: metal, plastika. Boja: crna. Dimenzije (DxŠxV): 180x119x30 mm. Neto težina: 1,5 kg.

Uslovi korištenja: temperatura $-5...+45$ °C, relativna vlažnost 10–95 % (bez kondenzacije).

Uslovi skladištenja: temperatura $-20...+60$ °C, relativna vlažnost 10–95 % (bez kondenzacije).

Paket isporuke: mini računar PSMB528K001, antene (4 kom.), montažni vijci (2 kom.), kratki korisnički vodič.

Garancija: 2 godine osim ako nije drugačije propisano lokalnim zakonom (v. prestigio-solutions.com/warranty).

Upotrebn rok: 2 godine.

Ako imate bilo kakvih problema ili pitanja prilikom korištenja uređaja, kontaktirajte tehničku podršku prije nego što vratite uređaj prodavcu. Za to popunite obrazac na dnu glavne stranice na prestigio-solutions.com.

* Slike su date samo u informativne svrhe.

Ograničenja i upozorenja

PAŽNJA! Upozorenja, mjere opreza i upute sadržane u ovom dokumentu ne pokrivaju sve moguće opasne situacije. Vodite se zdravim razumom kada koristite uređaj.

1. Koristite uređaj samo na zatvorenom. Ne izlažite uređaj visokim temperaturama (od električnih grijača, direktne sunčeve svjetlosti). Ne dozvolite da tečnosti ili prašina dođu u kontakt sa uređajem.
2. Nemojte blokirati otvore za ventilaciju na uređaju.
3. Ovaj uređaj nije namijenjen za korištenje od strane djece mlađe od 14 godina ili osoba sa smanjenim fizičkim, psihičkim ili mentalnim sposobnostima osim ako imaju dovoljno iskustva i znanja za rukovanje uređajem.
4. Nemojte uključivati napajanje mini računara i/ili interaktivnog panela dok kablovi nisu povezani.
5. Koristite priključke mini računara samo za njihovu namjenu. Nemojte umetati nikakve predmete u priključke niti koristiti silu prilikom povezivanja kablova i fleš diskova na priključke.
6. Pazite da se kablovi spojeni na mini računar ne savijaju ni ne stisnu. Takođe pazite da ne dođu u dodir sa vrućim površinama ili oštrim predmetima.
7. Isključite mini računar prije isključivanja interaktivnog panela. Odspojite mini računar sa interaktivnog panela tek nakon što prvo isključite oba uređaja.
8. Nakon što isključite uređaj, pričekajte najmanje 30 sekundi prije nego što ga ponovo uključite.
9. Prije čišćenja isključite mini računar i odspojite ga sa interaktivnog panela. Za čišćenje koristite suhu, meku krpu koja ne ostavlja dlaciće. Nemojte koristiti agresivne deterdžente ili abrazivna sredstva, niti metalne spužve.
10. Isključite uređaj iz izvora napajanja prilikom grmljavine.
11. Redovno ažurirajte instalirani softver i firmver uređaja na najnovije verzije.
12. Prije instaliranja softvera, uvjerite se da njegovi sistemski zahtjevi odgovaraju parametrima vašeg mini računara. Za pitanja u vezi sa radom softvera, obratite se službi podrške njegovog programera.
13. Izbjegavajte pada ili udaraca uređaja.
14. Ako se uređaj prevozio ili čuvao na niskim temperaturama, ostavite ga na sobnoj temperaturi 2 sata prije korištenja.
15. Ako se tokom rada uređaja primjeti dim, buka ili miris, odmah ga isključite iz izvora napajanja. Kontaktirajte tehničku podršku odnosno popunite obrazac za povratne informacije na glavnoj stranici **prestigio-solutions.com**.

Priprema za korištenje

1. Oprezno otvorite kutiju i izvadite uređaj i pribor. Uklonite ambalažni materijal.
2. Odlučite se o izboru uređaja za povezivanje na priključke na miniračunaru (I).

| Priključak | Namjena |
|--------------|--|
| JAЕ (80 pin) | Razmjena podataka s interaktivnim Multiboard panelom |
| HDMI OUT | Izlaz video signala na monitor |
| LAN (RJ45) | Razmjena podataka sa mrežnim uređajima (ruter, itd.) |
| AUX | Prijem i/ili prijenos audio signala sa/do slušalica, akustičkih sistema itd. |
| USB (A) | Razmjena podataka sa perifernim uređajima (tastatura, miš, web kamera, itd.), napajanje/punjenje uređaja (do 5,0 V, 0,9 A) |
| USB (C) | Razmjena podataka sa perifernim uređajima (tastatura, miš, web kamera, itd.), napajanje/punjenje uređaja (do 5,0 V, 1,0 A) |

NAPOMENA. Interaktivni panel, periferni uređaji, kablovi za povezivanje i micro-SIM kartica nisu uključeni u paket isporuke. Kvalitet signala i brzina punjenja zavise od karakteristika kabla, stoga koristite originalne certificirane kablove.

3. Ako vam je potrebno bežično povezivanje pomoću 4G tehnologije, umetnite micro-SIM karticu u slot (I-20) sa čipom nadole, pritiskajući karticu dok ne klikne.

PAŽNJA! Ubacujte odnosno uklanjajte micro-SIM karticu samo kada je uređaj isključen.

4. Za korištenje Wi-Fi i/ili 4G mreže, uvrnite antene na priključke (I-13 i/ili I-14) do kraja (II). Za bolji kvalitet veze (Wi-Fi ili 4G), koristite dvije antene umjesto jedne za svaku mrežu. Na taj način se sve 4 antene mogu povezati istovremeno.

NAPOMENA. Ako antene nisu povezane, prijem mrežnog signala će biti slab ili možda neće biti dostupan.

Instalacija i korištenje

Uređaj se koristi na dva načina:

- kao mini računar ugrađen u interaktivni panel Multiboard;
- kao stoni mini PC računar sa povezanim perifernim uređajima.

Mini računar ugrađen u interaktivni panel Multiboard

PAŽNJA! Mini računar je kompatibilan samo sa Multiboard interaktivnim panelima iz Light, Light+ i Prime serija. Nemojte instalirati mini računar u interaktivne panele drugih proizvođača i serija.

NAPOMENA. Da uredno konfigurirate uređaje, vodite se uputama za interaktivni panel. Možete ih preuzeti sa **prestigio-solutions.com** na stranici sa informacijama o panelu koji koristite.

1. Provjerite je li napajanje interaktivnog panela onemogućeno. Umetnite mini računar u slot interaktivnog panela (III-1) i pričvrstite ga ručno pomoću montažnih vijaka (III-2). Provjerite jesu li vijci dobro zategnuti.
2. Povežite tastaturu i miša na USB priključke mini računara ako se uređajem bude upravljalo pomoću njih, a ne pomoću interaktivnog panela.
3. Uključite interaktivni panel (v. takođe uputstva za interaktivni panel). To je izvor napajanja za mini računar. Sačekajte da se interfejs Android OS prikaže na ekranu interaktivnog panela. Uključite mini računar pritiskom na dugme za napajanje (I-1).
4. Odaberite mini računar kao izvor signala za interaktivni panel. U meniju interaktivnog panela izaberite odeljak "Izvor signala", a zatim opciju "OPS" (v. takođe uputstva za interaktivni panel). Sačekajte da se interfejs Windows OS prikaže na ekranu interaktivnog panela.
5. Upravljajte svojim mini računarom koristeći (po vašem izboru):
 - interaktivni panel sa ekranom na dodir;
 - daljinski upravljač za interaktivni panel;
 - tastature i miševi.
6. Podesite pristup Wi-Fi mreži. U donjem desnom uglu ekrana kliknite na ikonu . Na listi koja se prikaže odaberite potrebnu mrežu, a zatim kliknite na "Poveži".
7. Ako nemate pristup Wi-Fi mreži, koristite 4G mrežu. Mrežno povezivanje se vrši u skladu sa uputstvima provajdera komunikacionih usluga.



Stoni mini PC računar sa povezanim perifernim uređajima

PAŽNJA! Potreban je adapter za napajanje (pogledajte potrebne parametre iznad).

1. Stavite mini računar na čistu, suhu i stabilnu površinu (sto, postolje, itd.).
2. Povežite periferne uređaje (monitor, tastaturu, miš, itd.) na priključke mini računara.
3. Povežite strujni adapter za napajanje sa mini računarom (IV-1). Utaknite utikač u utičnicu.
4. Uključite mini računar pritiskom na dugme za napajanje (I-1). Sačekajte da se interfejs Windows OS prikaže na monitoru.
5. Upravljajte svojim mini računarom pomoću povezane tastature i miša.
6. Podesite pristup Wi-Fi mreži. U donjem desnom uglu ekrana kliknite na ikonu . Na listi koja se prikaže odaberite potrebnu mrežu, a zatim kliknite na "Poveži".
7. Ako nemate pristup Wi-Fi mreži, koristite 4G mrežu. Mrežno povezivanje se vrši u skladu sa uputstvima provajdera komunikacionih usluga.

Takođe možete povezati na mini računar eksterne medije za skladištenje (fleš diskove), uređaje za konferencijsku komunikaciju (web kamere, spikerfoni) i akustičke sisteme.

LED indikacija

| Indikator | Status | Opis |
|---|-----------------|--|
|  | Svijetli crveno | Uređaj je uključen i radi |
| | Ne svijetli | Uređaj je isključen / nema napajanja |
|  | Treperi zeleno | Interni disk radi, podaci se prenose, malo opterećenje |
| | Svijetli zeleno | Interni disk radi, podaci se prenose, veliko opterećenje |
| | Ne svijetli | Interni disk nije pokrenut / nema napajanja |

Završetak rada

Kada završitesa radom, zatvorite sve aplikacije. Zatim isključite mini računar na jedan od sljedećih načina:

- u meniju "Start" izaberite "Isključivanje" → "Završi rad";
- pritisnite jednom dugme za napajanje (I-1).

NAPOMENA. Za detaljne informacije o funkcionalnosti mini računara v. potpuni korisnički priručnik uređaja na web stranici: prestigio-solutions.com.

Otklanjanje eventualnih grešaka

1. LED diode ne svijetle, mini računar se ne uključuje:

- problem sa izvorom napajanja. Povežite interaktivni panel ili strujni adapter (zavisno od toga kako koristite mini računar) na drugu utičnicu. Provjerite ispravnost električne mreže;
- mini računar nije uredno povezan sa interaktivnim panelom. Uvjerite se da je mini računar umetnut u slot do kraja i da su vijci dobro zategnuti. Ako je potrebno, odspojite mini računar, pa onda ga ponovo umetnite u slot i zategnite vijke.

2. Windows OS se ne učitava:

- SSD sabirnica je pokvarena. Obratite se servisnom centru radi dijagnoze i popravka;
- OS je oštećen ili nije instaliran. Instalirajte/reinstalirajte OS ili kontaktirajte servisni centar za dijagnostiku radi povratka funkcionalnosti OS.

3. Interfejs na ekranu se "zamrzava" ili ne reaguje: veliko opterećenje zbog aktivnih procesa. Pritisnite dugme za restart (I-11) pomoću tankog predmeta (spojke, itd.).

4. Internet signal je slab ili ga nema:

- ima smetnji za mrežni signal (električni uređaji, građevinske konstrukcije). Uklonite smetnje ili premjestite mini računar;
- antene nisu do kraja uvrnute u Wi-Fi ili 4G priključke. Uvjerite se da su antene uvrnute do kraja;
- micro-SIM kartica nije umetnuta ili je umetnuta pogrešno. Isključite mini računar i odspojite ga sa interaktivnog panela. Uvjerite se da je kartica umetnuta u slot tako da je čip okrenut nadole;
- povezana mreža nije dostupna. Provjerite podešavanja veze i po potrebi kontaktirajte svog provajdera usluga.

5. Mini računar pravi mnogo buke i/ili se pregrijava:

- rashladni sistem je kontaminiran ili neispravan. Obratite se servisnom centru za dijagnostiku i čišćenje rashladnog sistema.

PAŽNJA! Ako nijedna od navedenih opcija ne pomogne u rješavanju problema, kontaktirajte dobavljača ili ovlašteni servisni centar (za adrese centara v. prestigio-solutions.com/warranty). Nemojte rastavljati uređaj i ne pokušavajte da ga sami popravite.

POJEDNOSTAVLJENA IZJAVA O USKLAĐENOSTI

Ovim ASBISC izjavljuje da je uređaj u skladu sa Direktivom 2014/53/EU. Kompletan tekst EU Deklaracije o usklađenosti možete pronaći na sljedećoj web adresi: files.prestigio-solutions.com/documents/certificates/multiboards.



I – Vzhled (viz strana 4)

- | | |
|--------------------------------------|--|
| 1 Tlačítko napájení | 11 Tlačítko restartu |
| 2 Indikátor napájení | 12 Montážní otvory |
| 3 Indikátor stavu interního úložiště | 13 Konektory pro antén (sít' Wi-Fi) |
| 4 Konektor AUX | 14 Konektory pro antén (sít' 4G) |
| 5 Konektory HDMI OUT | 15 Větrací otvory |
| 6 Rukojeť | 16 Antény |
| 7 Konektor USB (C) 3.1 | 17 Chladicí ventilátor (pod ochrannou mřížkou) |
| 8 Konektory USB (A) 3.1 | 18 Konektor napájení |
| 9 Konektor LAN (RJ45) | 19 Konektor JAE (80 pin) |
| 10 Konektory USB (A) 3.0 | 20 Slot pro kartu micro-SIM |

II – Příklad připojení antény ke konektoru (viz strana 5 *)

POZNÁMKA. 4 stejní antény jsou v obsahu balení. Provoz se sítí Wi-Fi nebo 4G závisí na připojení antény ke konkrétnímu konektoru (I-13 nebo I-14).

III – Instalace v interaktivním panelu (viz strana 5 *)

- 1 Vložení do slotu na zadní straně interaktivního panelu
- 2 Upevnění pomocí upevňovacích šroubů

IV – Použití jako stolní minipočítač (viz strana 6 *)

- 1 Připojení napájecího adaptéru (není součástí balení)
- 2 Příklad připojení periferních zařízení k minipočítači

Minipočítač **PSMB528K001** je určen k práci s programy založenými na operačním systému Windows, k vytváření a zpracování dat. Instaluje se do interaktivního panelu Multiboard (kompatibilní řady Light, Light+, Prime). Lze také použít jako stolní minipočítač.

Specifikace. Napájení: vstup 19 V (DC), 4,74 A, max. 90,0 W (v pohotovostním režimu $\leq 0,83$ W); výstup USB (A): 5,0 V (DC), 0,9 A, výstup USB (C): 5,0 V (DC), 1,0 A. Požadované parametry napájecího adaptéru: vstup 100–240 V (AC), 50/60 Hz; výstup 19 V (DC), 4,74 A, 90,0 W.

Konektory: JAE (80 pinů); HDMI OUT (×2); LAN (RJ45); AUX; USB (A) 3.0 (×2); USB (A) 3.1 (×2); USB (C) 3.1; slot pro kartu micro-SIM. Centrální procesor: Intel Core i5 1235U 4,4 GHz (10 jader). Grafický procesor: Intel Iris Xe Graphics 1,2 GHz. Zvukový kodek: Realtek ALC897. RAM: DDR5, 8 GB (max. 64 GB). ROM: SSD, 256 GB. LAN 10/100/1000 Mb/s. Wi-Fi 802.11 (2,4/5,0 GHz): ≤ 17 dBm (50,12 mW). BT 5.2: $\leq 9,5$ dBm (8,91 mW). 3G, 4G (LTE): B1/B3/B7/B8/B20/B28; LTE-TDD: B38/B41 (příjem až 150 Mb/s, vysílání až 50 Mb/s): ≤ 24 dBm (251,19 mW). Operační systém Windows 11 Pro. Ovládání: ruční (klávesnice a myš, dotyková obrazovka Multiboard), dálkové (dálkový ovladač pro Multiboard).

Materiál: kov, plast. Barva: černá. Velikost (D×Š×V): 180×119×30 mm. Čistá hmotnost: 1,5 kg.

Provozní podmínky: teplota $-5...+45$ °C; relativní vlhkost 10–95 % (bez kondenzace).

Skladovací podmínky: teplota $-20...+60$ °C; relativní vlhkost 10–95 % (bez kondenzace).

Dodávka obsahuje: minipočítač PSMB528K001, antény (4 ks), upevňovací šrouby (2 ks), stručný návod k použití.

Záruka: 2 roky, pokud místní zákony nestanoví jinak (viz prestigio-solutions.com/warranty).

Životnost: 2 roky.

Pokud se při používání zařízení vyskytnou jakékoli problémy nebo dotazy, obraťte se na technickou podporu dříve, než zařízení vrátíte prodejci. Za tímto účelem vyplňte formulář v dolní části domovské stránky prestigio-solutions.com.

* Obrázky jsou pouze ilustrační.

Omezení a varování

POZOR! Varování, bezpečnostní opatření a pokyny obsažené v tomto dokumentu nezahrnují všechny možné nebezpečné situace. Při používání zařízení používejte zdravý rozum.

1. Zařízení používejte pouze v interiéru. Nevystavujte zařízení vysokým teplotám (elektrický ohřivač, přímé sluneční záření). Nedovolte, aby se zařízení dostalo do kontaktu s kapalinami nebo prachem.
2. Nezakrývejte větrací otvory zařízení.
3. Tento zařízení není určen pro použití dětmi mladšími 14 let nebo osobami se sníženými fyzickými, duševními nebo mentálními schopnostmi bez dostatečných zkušeností nebo znalostí, jak zařízení používat.
4. Před připojením kabelů nezapínejte napájení minipočítače a/nebo interaktivního panelu.
5. Konektory minipočítače používejte pouze k určenému účelu. Do konektorů nezasouvajte cizí předměty a nevkládejte do nich násilím kabely ani flash disky.
6. Kabely připojené k minipočítači nemačkejte ani neskřípejte. Nedovolte, aby přišly do styku s horkými povrchy nebo ostrými předměty.
7. Před vypnutím interaktivního panelu vypněte minipočítač. Minipočítač odpojte od interaktivního panelu až po předchozím odpojení obou zařízení.
8. Po vypnutí zařízení počkejte alespoň 30 sekund, než jej znovu zapnete.
9. Před čištěním vypněte minipočítač a odpojte jej od interaktivního panelu. K čištění používejte suchý, měkký hadřík, který nepouští vlákna. Nepoužívejte agresivní čisticí nebo abrazivní prostředky ani kovové houbičky.
10. Během bouřky odpojte zařízení od zdroje napájení.
11. Pravidelně aktualizujte nainstalovaný software a firmware zařízení na nejnovější verze.
12. Před instalací softwaru se ujistěte, že jeho systémové požadavky odpovídají parametrům minipočítače. Máte-li jakékoli dotazy týkající se fungování softwaru, obraťte se na podporu jeho vývojáře.
13. Zařízení neupust'te ani do něj neudeřte.
14. Pokud byl zařízení přepravován nebo skladován při nízkých teplotách, nechte jej před použitím 2 hodiny při pokojové teplotě.
15. Pokud se během provozu objeví kouř, hluk nebo zápach, okamžitě odpojte zařízení od napájení. Kontaktujte technickou podporu vyplněním formuláře pro zpětnou vazbu na domovské stránce **prestigio-solutions.com**.

Příprava na použití

1. Opatrně otevřete krabici a vyjměte zařízení a příslušenství. Odstraňte obalový materiál.
2. Rozhodněte, která zařízení připojíte ke konektorům na minipočítači (I).

| Konektor | Určení |
|--------------|---|
| JAE (80 pin) | Výměna dat s interaktivním panelem Multiboard |
| HDMI OUT | Výstup videa na monitor |
| LAN (RJ45) | Výměna dat se síťovými zařízeními (směrovač atd.) |
| AUX | Příjem a/nebo přenos zvukových signálů z/do náhlavních souprav, reproduktorů atd. |
| USB (A) | Výměna dat s periferními zařízeními (klávesnice, myš, webová kamera atd.), napájení/nabíjení zařízení (až 5,0 V, 0,9 A) |
| USB (C) | Výměna dat s periferními zařízeními (klávesnice, myš, webová kamera atd.), napájení/nabíjení zařízení (až 5,0 V, 1,0 A) |

POZNÁMKA. Interaktivní panel, periferní zařízení, propojovací kabely a karta micro-SIM nejsou v obsahu balení. Kvalita signálu a rychlost nabíjení závisí na vlastnostech kabelu, proto používejte originální certifikované kabely.

3. Pokud je vyžadováno bezdrátové připojení 4G, vložte kartu micro-SIM do slotu (I-20) čipem dolů a zatlačte ji, dokud nezapadne na místo.

POZOR! Kartu micro-SIM vkládejte a vyjímajte pouze při vypnutém zařízení.

4. Pro použití sítě Wi-Fi a/nebo 4G, přišroubujte antény ke konektorům (I-13 a/nebo I-14) tak daleko, jak to jen jde (II). Pro lepší kvalitu připojení (Wi-Fi nebo 4G) použijte dvě antény místo jedné pro každou síť. Tímto způsobem lze připojit všechny 4 antény současně.

POZNÁMKA. Pokud antény nejsou připojeny, příjem síťového signálu bude slabý nebo nemusí být k dispozici.

Instalace a provoz

Zařízení se používá dvěma způsoby:

- jako minipočítač zabudovaný do interaktivního panelu Multiboard;
- jako stolní minipočítač s připojenými periferními zařízeními.

Minipočítač zabudovaný do interaktivního panelu Multiboard

POZOR! Minipočítač je kompatibilní pouze s interaktivními panely Multiboard řady Light, Light+ a Prime. Neinstalujte minipočítač do interaktivních panelů jiných výrobců a řad.

POZNÁMKA. Správné nastavení zařízení naleznete v návodu k interaktivnímu panelu. Můžete si ji stáhnout z webu prestigio-solutions.com na stránce s informacemi o panelu.

1. Ujistěte se, že je napájení interaktivního panelu vypnuté. Vložte minipočítač do slotu interaktivního panelu (III-1) a ručně jej zajistěte montážními šrouby (III-2). Ujistěte se, že jsou šrouby pevně dotaženy.

2. Připojte klávesnici a myš ke konektorům USB na minipočítači, pokud je budete používat k ovládání zařízení, nikoli interaktivního panelu.

3. Zapněte interaktivní panel (viz také pokyny k interaktivnímu panelu). Je to zdroj energie pro minipočítač. Počkejte, až se na obrazovce interaktivního panelu zobrazí rozhraní operačního systému Android. Zapněte minipočítač stisknutím tlačítka napájení (I-1).

4. Jako zdroj signálu pro interaktivní panel vyberte minipočítač. V nabídce interaktivního panelu vyberte část "Zdroj signálu" a poté vyberte možnost "OPS" (viz také pokyny k interaktivnímu panelu). Počkejte, až se na obrazovce interaktivního panelu zobrazí rozhraní operačního systému Windows.

5. Ovládejte minipočítače pomocí (na výběr):

- dotykové obrazovky interaktivního panelu;
- dálkové ovládání interaktivního panelu;
- klávesnice a myš.

6. Nastavte přístup k síti Wi-Fi. V pravém dolním rohu obrazovky klikněte na ikonu . V zobrazeném seznamu vyberte požadovanou síť a klikněte na tlačítko "Připojit".

7. Pokud nemáte přístup k síti Wi-Fi, použijte síť 4G. Připojení k síti se provádí podle pokynů poskytovatele komunikačních služeb.

Stolní minipočítač s připojenými periferními zařízeními

POZOR! Je nutný napájecí adaptér (viz požadované parametry výše).

1. Umístěte minipočítač na čistý, suchý a stabilní povrch (stůl, stojan apod.).

2. Připojte periferní zařízení (monitor, klávesnici, myš atd.) ke konektorům minipočítače.

3. Připojte napájecí adaptér k minipočítači (IV-1). Zasuňte zástrčku do zásuvky.

4. Zapněte minipočítač stisknutím tlačítka napájení (I-1). Počkejte, až se na monitoru zobrazí rozhraní operačního systému Windows.



5. Ovládejte minipočítač pomocí připojené klávesnice a myši.

6. Nastavte přístup k síti Wi-Fi. V pravém dolním rohu obrazovky klikněte na ikonu . V zobrazeném seznamu vyberte požadovanou síť a klikněte na tlačítko "Připojit".

7. Pokud nemáte přístup k síti Wi-Fi, použijte síť 4G. Připojení k síti se provádí podle pokynů poskytovatele komunikačních služeb.

K minipočítači můžete připojit také externí datové nosiče (flash disky), konferenční zařízení (webové kamery, speakerphony) a reproduktory.

Indikace LED

| Indikátor | Stav | Popis |
|---|----------------|---|
|  | Svítlí červeně | Zařízení je zapnuté a v provozu |
| | Nesvítlí | Zařízení je vypnuté / bez napájení |
|  | Bliká zeleně | Interní úložiště je v provozu, probíhá přenos dat, nízké zatížení |
| | Svítlí zeleně | Interní úložiště je spuštěna, probíhá přenos dat, vysoká zátěž |
| | Nesvítlí | Interní úložiště se nespustila / bez napájení |

Vypnout

Po dokončení zavřete všechny aplikace. Poté ukončete minipočítač jedním z následujících způsobů:

- v nabídce "Start" vyberte možnost "Napájení" → "Vypnout";
- jednou stiskněte tlačítko napájení (I-1).

POZNÁMKA. Další informace o funkcích minipočítače naleznete v úplném návodu k použití zařízení na adrese: **prestigio-solutions.com**.

Eliminace možných poruch

1. Diody LED se nerozsvítí a minipočítač se nezapne:

- zdroj napájení je vadný. Připojte interaktivní panel nebo napájecí adaptér (v závislosti na způsobu používání minipočítače) do jiné elektrické zásuvky. Zkontrolujte, zda je elektrický systém v pořádku;
- minipočítač není správně připojen k interaktivnímu panelu. Ujistěte se, že je minipočítač zasunut do slotu tak hluboko, jak to jen jde, a že jsou šrouby pevně dotaženy. V případě potřeby odpojte minipočítač a znovu jej vložte do slotu utažením šroubů.

2. Operační systém Windows se nespustí:

- úložiště SSD je vadné. Obratě se na servisní středisko, které provede diagnostiku a opravu;
- Operační systém je poškozený nebo není nainstalován. Nainstalujte/znovu nainstalujte operační systém nebo se obraťte na servisní středisko, které provede diagnostiku a obnoví funkčnost operačního systému.

3. Rozhraní na obrazovce zamrzá nebo nereaguje: velké zatížení aktivními procesy. Stiskněte tlačítko restartu (I-11) tenkým předmětem (kancelářskou sponkou apod.).

4. Internetový signál je slabý nebo žádný:

- dochází k rušení síťového signálu (elektrické spotřebiče, stavební konstrukce). Odstraňte rušení nebo minipočítač přemístěte;
- antény nejsou přišroubovány až ke konektorům Wi-Fi nebo 4G. Ujistěte se, že jsou antény zcela zašroubovány;
- karta micro-SIM není vložena nebo není vložena správně. Vypněte minipočítač a odpojte jej od interaktivního panelu. Ujistěte se, že je karta vložena do slotu čipem dolů;
- síť, ke které se chcete připojit, není dostupná. Zkontrolujte nastavení připojení a v případě potřeby se obraťte na poskytovatele služeb.

5. Minipočítač je hlučný a/nebo se přehřívá:

- chladicí systém je znečištěný nebo vadný. Obratě se na servisní středisko, aby diagnostikovalo a vyčistilo chladicí systém.

POZOR! Pokud žádné z navrhovaných řešení problém nevyřeší, kontaktujte svého dodavatele nebo autorizované servisní středisko (adresy středisek naleznete na **prestigio-solutions.com/warranty**). Zařízení nerozebírejte ani se jej nepokoušejte sami opravit.

ZJEDNODUŠENÉ PROHLÁŠENÍ O SHODĚ

ASBISC tímto prohlašuje, že zařízení je v souladu se Směrnicí 2014/53/EU. Úplné znění EU prohlášení o shodě naleznete na této internetové adrese: **files.prestigio-solutions.com/documents/certificates/multiboards**.



I – Εξωτερική εμφάνιση (δείτε τη σελίδα 4)

- | | |
|---|--|
| 1 Κουμπί τροφοδοσίας | 11 Κουμπί επανεκκίνησης |
| 2 Ενδεικτική λυχνία λειτουργίας | 12 Συναρμολογητικές σπές |
| 3 Ένδειξη κατάστασης εσωτερικού αποθηκευτικού χώρου | 13 Θήρες αντένες (δίκτυο Wi-Fi) |
| 4 Θήρα AUX | 14 Θήρες αντένες (δίκτυο 4G) |
| 5 Θήρες HDMI OUT | 15 Ανοίγματα εξαερισμού |
| 6 Χειρολαβή | 16 Αντένες |
| 7 Θήρα USB (C) 3.1 | 17 Ψυκτικός ανεμιστήρας (κάτω από την προστατευτική περσίδα) |
| 8 Θήρες USB (A) 3.1 | 18 Θήρα τροφοδοσίας |
| 9 Θήρες LAN (RJ45) | 19 Υποδοχή JAE (80 pin) |
| 10 Θήρες USB (A) 3.0 | 20 Υποδοχή κάρτας micro-SIM |

II – Παράδειγμα σύνδεσης της αντένας στη θήρα (δείτε τη σελίδα 5 *)

ΣΗΜΕΙΩΣΗ: Στη συσκευασία παράδοσης περιέχονται 4 ίδιες αντένες. Εργασία με το δίκτυο Wi-Fi ή 4G εξαρτάται από τη σύνδεση της αντένας στη συγκεκριμένη θήρα (I-13 ή I-14).

III – Τοποθέτηση στον διαδραστικό πίνακα (δείτε τη σελίδα 5 *)

- 1 Σύνδεση στην υποδοχή στην πίσω πλευρά του διαδραστικού πίνακα
- 2 Στερέωση με χρήση των κοχλιών στερέωσης.

IV – Χρήση ως επιτραπέζιο μικρού υπολογιστή (δείτε τη σελίδα 6 *)

- 1 Σύνδεση μετασχηματιστή ρεύματος (δεν περιλαμβάνεται στη συσκευασία)
- 2 Παράδειγμα σύνδεσης των περιφερειακών συσκευών στο μίνι υπολογιστή

Μίνι υπολογιστής **PSMB528K001** προορίζεται για εργασία με τα προγράμματα στη βάση του λογισμικού Windows, για δημιουργία και επεξεργασία δεδομένων. Τοποθετείται στον διαδραστικό πίνακα Multiboard (συμβατές σειρές Light, Light+, Prime). Επίσης μπορεί να χρησιμοποιείται ως επιτραπέζιο μίνι υπολογιστής.

Τεχνικά χαρακτηριστικά Τροφοδοσία: είσοδος 19 V (DC), 4,74 A, 90,0 W μεγ. (στη λειτουργία αναμονής ≤ 0,83 W), έξοδος USB (A): 5,0 V (DC), 0,9 A, έξοδος USB (C): 5,0 V (DC), 1,0 A. Απαιτούμενες παράμετροι του μετασχηματιστή: είσοδος 100–240 V (AC), 50/60 Hz; Έξοδος 19 V (DC), 4,74 A, 90,0 W.

Υποδοχές: JAE (80 pin), HDMI OUT (x2), LAN (RJ45), AUX, USB (A) 3.0 (x2), USB (A) 3.1 (x2), USB(C) 3.1, υποδοχή κάρτας micro-SIM. Κεντρικός επεξεργαστής: Intel Core i5 1235U 4,4 GHz (10 πυρήνες). Επεξεργαστής γραφικών: Intel Iris Xe Graphics 1,2 GHz. Κωδικοποιητής ήχου: Realtek ALC897. RAM: DDR5, 8 GB (μέγ. 64 GB). ROM: SSD, 256 GB. LAN 10/100/1000 Mbit/s. Wi-Fi 802.11 (2,4/5,0 GHz): ≤ 17 dBm (50,12 mW). BT 5,2: ≤ 9,5 dBm (8,91 mW). 3G, 4G (LTE): B1/B3/B7/B8/B20/B28, LTE-TDD: B38/B41 (λήψη έως 150 Mbps, μετάδοση έως 50 Mbps): ≤ 24 dBm (251,19 mW). Λογισμικό Windows 11 Pro Έλεγχος: δια χειρός (πληκτρολόγιο και ποντίκι, οθόνη αφής Multiboard), απομακρυσμένος (τηλεχειριστήριο για Multiboard).

Υλικό: μέταλλο, πλαστικό. Χρώμα μαύρο. Διαστάσεις (Μ×Π×Υ): 180×119×30 Καθαρό βάρος: 1,5 κιλά.

Συνθήκες λειτουργίας: θερμοκρασία –5...+45 °C, σχετική υγρασία 10–95% (χωρίς συμπύκνωση).

Συνθήκες αποθήκευσης: θερμοκρασία –20...+60 °C, σχετική υγρασία 10–95% (χωρίς συμπύκνωση).

Συσκευασία παράδοσης: μίνι υπολογιστής PSMB528K001, κεραίες (4 τεμ.), βίδες στερέωσης (2 τεμ.), οδηγός γρήγορης εκκίνησης.

Εγγύηση: 2 χρόνια εκτός εάν απαιτείται διαφορετικά από την τοπική νομοθεσία (βλ. prestigio-solutions.com/warranty).

Διάρκεια ζωής: 2 χρόνια.

Εάν έχετε προβλήματα ή ερωτήσεις κατά τη χρήση της συσκευής σας, επικοινωνήστε με την τεχνική υποστήριξη προτού την επιστρέψετε στον πωλητή. Για να το κάνετε αυτό, συμπληρώστε τη φόρμα στο κάτω μέρος της κύριας σελίδας στο prestigio-solutions.com.

Περιορισμοί και προειδοποιήσεις

ΠΡΟΣΟΧΗ! Οι προειδοποιήσεις, οι προφυλάξεις και οι οδηγίες που περιέχονται σε αυτό το έγγραφο δεν καλύπτουν όλες τις πιθανές επικίνδυνες καταστάσεις. Χρησιμοποιήστε την κοινή λογική όταν χρησιμοποιείτε τη συσκευή.

* Οι εικόνες είναι μόνο για ενημερωτικούς σκοπούς.

- Χρησιμοποιήστε τη συσκευή μόνο σε εσωτερικούς χώρους. Μην εκθέτετε τη συσκευή σε υψηλές θερμοκρασίες (ηλεκτρικό καλωριφέρ, άμεσο ηλιακό φως). Μην αφήνετε υγρά ή σκόνη να έρθουν σε επαφή με τη συσκευή.
- Μην φράζετε τα ανοίγματα εξαερισμού της συσκευής.
- Η συσκευή δεν προορίζεται για χρήση από παιδιά κάτω των 14 ετών ή από άτομα με μειωμένες σωματικές, διανοητικές ή νοητικές ικανότητες, εκτός εάν έχουν επαρκή εμπειρία και γνώση για τη λειτουργία της συσκευής.
- Μην ενεργοποιείτε την τροφοδοσία του μίνι υπολογιστή ή/και του διαδραστικό πίνακα έως ότου συνδεθούν τα καλώδια.
- Χρησιμοποιήστε τις υποδοχές μίνι υπολογιστή μόνο για τον προορισμό τους. Μην εισάγετε ξένα αντικείμενα στις υποδοχές και μην ασκείτε δύναμη όταν συνδέετε καλώδια και συσκευές αποθήκευσης δεδομένων flash στις υποδοχές.
- Μην αφήνετε τα καλώδια που είναι συνδεδεμένα στον μίνι υπολογιστή να τσακιστούν ή να στριμωχτούν. Μην τα αφήνετε να έρθουν σε επαφή με καυτές επιφάνειες ή αιχμηρά αντικείμενα.
- Απενεργοποιήστε τον μίνι υπολογιστή πριν απενεργοποιήσετε τον διαδραστικό πίνακα. Αποσυνδέστε τον μίνι-υπολογιστή από τον διαδραστικό πίνακα μόνο αφού πρώτα απενεργοποιήσετε και τις δύο συσκευές.
- Αφού απενεργοποιήσετε τη συσκευή, περιμένετε τουλάχιστον 30 δευτερόλεπτα πριν την ενεργοποιήσετε ξανά.
- Πριν από τον καθαρισμό, απενεργοποιήστε τον μίνι υπολογιστή και αποσυνδέστε τον από τον διαδραστικό πίνακα. Για τον καθαρισμό, χρησιμοποιήστε ένα στεγνό, μαλακό πανί που δεν αφήνει χνούδι. Μην χρησιμοποιείτε επιθετικά απορρυπαντικά ή λειαντικά ή μεταλλικά σφουγγάρια.
- Να αποσυνδέετε τη συσκευή από την πηγή ρεύματος σε περίπτωση καταιγίδας.
- Ενημερώνετε τακτικά το εγκατεστημένο λογισμικό και το υλικολογισμικό της συσκευής σας στις πιο πρόσφατες εκδόσεις.
- Πριν εγκαταστήσετε το λογισμικό, βεβαιωθείτε ότι οι απαιτήσεις του συστήματος ταιριάζουν με χαρακτηριστικά του μίνι υπολογιστή σας. Για απορίες σχετικά με τη λειτουργία του λογισμικού, επικοινωνήστε με την υπηρεσία υποστήριξης του προγραμματιστή του.
- Μην αφήνετε να πέφτει ή να δέχεται κτυπήματα η συσκευή.
- Εάν η συσκευή έχει μεταφερθεί ή αποθηκευτεί σε χαμηλές θερμοκρασίες, αφήστε τη σε θερμοκρασία δωματίου για 2 ώρες πριν τη χρήση.
- Εάν εντοπίσετε ενδείξεις καπνού, ξένου θόρυβου ή μυρωδιάς κατά τη λειτουργία της συσκευής, αποσυνδέστε την αμέσως από την πηγή ρεύματος. Επικοινωνήστε με την τεχνική υποστήριξη συμπληρώνοντας τη φόρμα σχολίων στην κεντρική σελίδα του ιστοτόπου **prestigio-solutions.com**.

Προετοιμασία για χρήση

- Ανοίξετε προσεκτικά το κουτί και αφαιρέστε τη συσκευή και τα αξεσουάρ από αυτό. Αφαιρέστε τα υλικά συσκευασίας.
- Αποφασίστε για την επιλογή των συσκευών που θα συνδέσετε στις υποδοχές σύνδεσης του μίνι υπολογιστή (I).

| Υποδοχή | Προορισμός |
|--------------|--|
| IAE (80 pin) | Ανταλλαγή δεδομένων με το διαδραστικό πίνακα Multiboard |
| HDMI OUT | Εξαγωγή σήματος βίντεο στην οθόνη |
| LAN (RJ45) | Ανταλλαγή δεδομένων με συσκευές δικτύου (δρομολογητής κλπ.) |
| AUX | Λήψη ή/και μετάδοση σήματος ήχου από/προς ακουστικά, συστήματα ηχείων κλπ. |
| USB (A) | Ανταλλαγή δεδομένων με περιφερειακές συσκευές (πληκτρολόγιο, ποντίκι, κάμερα web κλπ.), Τροφοδοσία/φόρτιση συσκευών (έως 5,0 V, 0,9 A) |
| USB (C) | Ανταλλαγή δεδομένων με περιφερειακές συσκευές (πληκτρολόγιο, ποντίκι, κάμερα web κλπ.), Τροφοδοσία/φόρτιση συσκευών (έως 5,0 V, 1,0 A) |

ΣΗΜΕΙΩΣΗ. Ο διαδραστικός πίνακας, τα περιφερειακά, τα καλώδια σύνδεσης και η κάρτα micro-SIM δεν περιλαμβάνονται στη συσκευασία. Η ποιότητα του σήματος και η ταχύτητα φόρτισης εξαρτώνται από τα χαρακτηριστικά του καλωδίου, επομένως χρησιμοποιήστε γνήσια πιστοποιημένα καλώδια.

3. Εάν χρειάζεστε ασύρματη τεχνολογία 4G, τοποθετήστε την κάρτα micro-SIM στην υποδοχή (I-20) με το σταιπ στραμμένο προς τα κάτω, πιέζοντας την κάρτα μέχρι να κάνει κλικ.

ΠΡΟΣΟΧΗ! Να νοποθετείτε ή να αφαιρείτε την κάρτα micro-SIM μόνο όταν η συσκευή είναι απενεργοποιημένη.

4. Για να χρησιμοποιήσετε δικτύα Wi-Fi ή/και 4G, βιδώστε τις κεραίες στις υποδοχές (I-13 ή/και I-14) μέχρι τέρμα (II). Για καλύτερη ποιότητα σύνδεσης (Wi-Fi ή 4G), χρησιμοποιήστε δύο κεραίες αντί για μία για κάθε δίκτυο. Με αυτόν τον τρόπο και οι 4 κεραίες μπορούν να συνδεθούν ταυτόχρονα.

ΣΗΜΕΙΩΣΗ. Εάν οι κεραίες δεν είναι συνδεδεμένες, η λήψη σήματος δικτύου θα είναι αδύναμη ή ενδέχεται να μην είναι διαθέσιμη.

Εγκατάσταση και λειτουργία

Η συσκευή χρησιμοποιείται με δύο τρόπους:

- ως μίνι-υπολογιστής ενσωματωμένος στο διαδραστικό πίνακα Multiboard.
- ως επιτραπέζιος μίνι υπολογιστής με συνδεδεμένα περιφερειακά.

Μίνι-υπολογιστής ενσωματωμένος στο διαδραστικό πίνακα Multiboard

ΠΡΟΣΟΧΗ! Ο μίνι υπολογιστής είναι συμβατός μόνο με διαδραστικούς πίνακες Multiboard των σειρών Light, Light+ και Prime. Μην εγκαθιστάτε τον μίνι-υπολογιστή σε διαδραστικούς πίνακες άλλων κατασκευαστών και σειρών.

ΣΗΜΕΙΩΣΗ: Για να διαμορφώσετε σωστά τις συσκευές, χρησιμοποιήστε τις οδηγίες για τον διαδραστικό πίνακα. Μπορείτε να το κατεβάσετε από την ιστοσελίδα **prestigio-solutions.com** στη σελίδα με πληροφορίες σχετικά με τον πίνακα που χρησιμοποιείτε.

1. Βεβαιωθείτε ότι η τροφοδοσία του διαδραστικού πίνακα είναι απενεργοποιημένη. Εισαγάγετε τον μίνι υπολογιστή στην υποδοχή του διαδραστικού πίνακα (III-1) και ασφαλίστε τον χειροκίνητα χρησιμοποιώντας τις βίδες του μηχανήματος (III-2). Βεβαιωθείτε ότι οι βίδες είναι καλά σφιγμένες.
2. Συνδέστε πληκτρολόγιο και ποντίκι στις υποδοχές USB του μίνι υπολογιστή, εάν η συσκευή θα ελέγχεται χρησιμοποιώντας αυτές τις συσκευές και όχι με χρήση του διαδραστικού πίνακα.
3. Ενεργοποιήστε τον διαδραστικό πίνακα (δείτε επίσης τις οδηγίες για τον διαδραστικό πίνακα). Αποτελεί την πηγή ενέργειας για τον μίνι-υπολογιστή. Περιμένετε να εμφανιστεί η διεπαφή του Android OS στην οθόνη του διαδραστικού πίνακα. Ενεργοποιήστε τον μίνι υπολογιστή πατώντας το κουμπί λειτουργίας (I-1).
4. Επιλέξτε τον μίνι υπολογιστή ως πηγή σήματος για τον διαδραστικό πίνακα. Στο μενού του διαδραστικού πίνακα, επιλέξτε την ενότητα "Πηγή σήματος" και μετά την επιλογή "OPS" (δείτε επίσης τις οδηγίες για τον διαδραστικό πίνακα). Περιμένετε να εμφανιστεί η διεπαφή του λειτουργικού συστήματος Windows στην οθόνη του διαδραστικού πίνακα.
5. Ελέγξτε τον μίνι υπολογιστή σας χρησιμοποιώντας (της επιλογής σας):
 - την οθόνη αφής διαδραστικό πίνακα,
 - το τηλεχειριστήριο για τον διαδραστικό πίνακα.
 - το πληκτρολόγιο και το ποντίκι.
6. Ρυθμίστε την πρόσβαση στο δίκτυο Wi-Fi. Στην κάτω δεξιά γωνία της οθόνης, κάντε κλικ στο εικονίδιο . Στη λίστα που εμφανίζεται, επιλέξτε το απαιτούμενο δίκτυο και μετά κάντε κλικ στο "Σύνδεση".
7. Εάν δεν έχετε πρόσβαση σε δίκτυο Wi-Fi, χρησιμοποιήστε το δίκτυο 4G. Η σύνδεση δικτύου πραγματοποιείται σύμφωνα με τις οδηγίες του παρόχου υπηρεσιών επικοινωνίας.



Επιτραπέζιος μίνι υπολογιστής με συνδεδεμένα περιφερειακά

ΠΡΟΣΟΧΗ! Ο μετασχηματιστής είναι απαραίτητος (δείτε τις απαιτούμενες παραμέτρους παραπάνω).

1. Τοποθετήστε τον μίνι υπολογιστή σε καθαρή, στεγνή και σταθερή επιφάνεια (τραπέζι, βάση κλπ.).
2. Συνδέστε τις περιφερειακές συσκευές (οθόνη, πληκτρολόγιο, ποντίκι κλπ.) στις υποδοχές του μίνι υπολογιστή.
3. Συνδέστε το τροφοδοτικό στον μίνι υπολογιστή (IV-1). Τοποθετήστε το φως στην πρίζα.
4. Ενεργοποιήστε τον μίνι υπολογιστή πατώντας το κουμπί λειτουργίας (I-1). Περιμένετε να εμφανιστεί η διεπαφή του λειτουργικού συστήματος Windows στην οθόνη.
5. Ελέγξτε τον μίνι υπολογιστή σας χρησιμοποιώντας το συνδεδεμένο πληκτρολόγιο και ποντίκι.
6. Ρυθμίστε την πρόσβαση στο δίκτυο Wi-Fi. Στην κάτω δεξιά γωνία της οθόνης, κάντε κλικ στο εικονίδιο . Στη λίστα που εμφανίζεται, επιλέξτε το απαιτούμενο δίκτυο και μετά κάντε κλικ στο "Σύνδεση".
7. Εάν δεν έχετε πρόσβαση σε δίκτυο Wi-Fi, χρησιμοποιήστε το δίκτυο 4G. Η σύνδεση δικτύου πραγματοποιείται σύμφωνα με τις οδηγίες του παρόχου υπηρεσιών επικοινωνίας.

Μπορείτε επίσης να συνδέσετε εξωτερικά μέσα αποθήκευσης (μονάδες flash), συσκευές επικοινωνίας συνεδρίων (web κάμερες, ηχεία) και συστήματα ηχείων στον μίνι υπολογιστή.

Ένδειξη LED

| Ένδειξη | Κατάσταση | Περιγραφή |
|--|---------------------|--|
|  | Ανάβει με κόκκινο | Η συσκευή είναι ενεργοποιημένη και λειτουργεί |
| | Δεν ανάβει | Η συσκευή είναι απενεργοποιημένη / δεν υπάρχει παροχή ρεύματος |
|  | Αναβοσβήνει πράσινο | Η εσωτερική μονάδα δίσκου λειτουργεί, τα δεδομένα μεταφέρονται, χαμηλός φόρτος |
| | Ανάβει πράσινο | Η εσωτερική μονάδα αποθήκευσης λειτουργεί, τα δεδομένα μεταφέρονται, υψηλός φόρτος |
| | Δεν ανάβει | Η εσωτερική μονάδα αποθήκευσης δεν λειτουργεί / δεν υπάρχει τροφοδοσία ρεύματος |

Τερματισμός λειτουργίας

Όταν τελειώσετε την εργασία, κλείστε όλες τις εφαρμογές. Στη συνέχεια, τερματίστε τη λειτουργία του μίνι υπολογιστή με έναν από τους παρακάτω τρόπους:

- στο μενού "Εναρξη", επιλέξτε "Τερματισμός" → "Τερματισμός λειτουργίας".
- πατήστε το κουμπί λειτουργίας (I-1) μια φορά.

ΣΗΜΕΙΩΣΗ: Για λεπτομερείς πληροφορίες σχετικά με τη λειτουργικότητα του μίνι υπολογιστή, ανατρέξτε στο πλήρες εγχειρίδιο χρήσης της συσκευής στον ιστότοπο: prestigio-solutions.com.

Αντιμέτωπιση πιθανών προβλημάτων

1. Τα LED δεν ανάβουν, ο μίνι υπολογιστής δεν ανάβει:
 - το τροφοδοτικό είναι ελαττωματικό. Συνδέστε τον διαδραστικό πίνακα ή το τροφοδοτικό αντάπτερ (ανάλογα με τον τρόπο χρήσης του μίνι υπολογιστή) σε άλλη πρίζα. Ελέγξτε τη δυνατότητα συντήρησης του ηλεκτρικού δικτύου.
 - Ο μίνι υπολογιστής δεν είναι σωστά συνδεδεμένος στον διαδραστικό πίνακα. Βεβαιωθείτε ότι ο μίνι υπολογιστής έχει εισαχθεί πλήρως στην υποδοχή και ότι οι βίδες είναι καλά σφιγμένες. Εάν είναι απαραίτητο, αποσυνδέστε τον μίνι υπολογιστή και τοποθετήστε τον ξανά στην υποδοχή, αφίγγοντας τις βίδες.
2. Το λειτουργικό σύστημα Windows δεν φορτώνει:
 - Η μονάδα SSD είναι ελαττωματική. Επικοινωνήστε με το κέντρο σέρβις για διάγνωση και επισκευή.
 - Το λειτουργικό σύστημα είναι κατεστραμμένο ή δεν έχει εγκατασταθεί. Εγκαταστήστε/επανεγκαταστήστε το λειτουργικό σύστημα ή επικοινωνήστε με ένα κέντρο σέρβις για διάγνωση και επαναφορά της λειτουργικότητας του λειτουργικού συστήματος.
3. Η διεπαφή στην οθόνη "παγώνει" ή δεν αποκρίνεται: μεγάλος φόρτος από ενεργές διεργασίες. Πατήστε το κουμπί επαναφοράς (I-11) χρησιμοποιώντας ένα λεπτό αντικείμενο (κλιπ κλπ.).
4. Το σήμα Διαδικτύου είναι ασθενές ή δεν υπάρχει:
 - υπάρχει παρεμβολή στο σήμα του δικτύου (ηλεκτρικές συσκευές, κτιριακές κατασκευές). Λύστε τις παρεμβολές ή μετακινήστε τον μίνι υπολογιστή.
 - Οι κεραίες δεν έχουν βιδωθεί πλήρως στις υποδοχές Wi-Fi ή 4G. Βεβαιωθείτε ότι οι κεραίες έχουν βιδωθεί πλήρως,
 - Η κάρτα micro-SIM δεν έχει τοποθετηθεί ή έχει τοποθετηθεί λανθασμένα. Απενεργοποιήστε τον μίνι υπολογιστή και αποσυνδέστε τον από τον διαδραστικό πίνακα. Βεβαιωθείτε ότι η κάρτα έχει εισαχθεί στην υποδοχή με το τσιπ στραμμένο προς τα κάτω.
 - Το συνδεδεμένο δίκτυο δεν είναι διαθέσιμο. Ελέγξτε τις ρυθμίσεις σύνδεσής σας και επικοινωνήστε με τον πάροχο υπηρεσιών σας εάν χρειάζεται.
5. Ο μίνι υπολογιστής κάνει πολύ θόρυβο ή/και υπερθερμαίνεται:
 - Το σύστημα ψύξης είναι λερωμένο ή ελαττωματικό. Επικοινωνήστε με το κέντρο σέρβις για διάγνωση και καθαρισμό του συστήματος ψύξης.

ΠΡΟΣΟΧΗ! Εάν καμία από τις προτεινόμενες μεθόδους δεν βοηθά στην επίλυση του προβλήματος, επικοινωνήστε με τον προμηθευτή ή με ένα εξουσιοδοτημένο κέντρο σέρβις (για διευθύνσεις κέντρου, ανατρέξτε στην ενότητα prestigio-solutions.com/warranty). Μην αποσυναρμολογείτε ή προσπαθείτε να επιδιορθώσετε τη συσκευή μόνοι σας.

ΑΠΛΟΥΣΤΕΥΜΕΝΗ Δ'ΗΛΩΣΗ ΣΥΜΜΟΡΦΩΣΗΣ

Δια του παρόντος, η ASBISC δηλώνει ότι η συσκευή συμμορφώνεται με την Οδηγία 2014/53/EU. Το πλήρες κείμενο της Δήλωσης συμμόρφωσης ΕΕ μπορείτε να το βρείτε στην ακόλουθη διεύθυνση στο διαδίκτυο: files.prestigio-solutions.com/documents/certificates/multiboards.

I – Välimus (vt lk 4)

- | | |
|--|--|
| 1 Toitenupp | 11 Taaskäivitamisnupp |
| 2 Toiteindikaator | 12 Paigaldusavad |
| 3 Sisemise salvestusruumi oleku indikaator | 13 Antennide pesad (Wi-Fi võrk) |
| 4 AUX pesa | 14 Antennide pesad (4G võrk) |
| 5 HDMI OUT pesad | 15 Ventilatsioonivad |
| 6 Käepide | 16 Antennid |
| 7 USB (C) 3.1 pesa | 17 Jahutusventilaator (kaitsesersti all) |
| 8 USB (A) 3.1 pesad | 18 Toitepistikupesa |
| 9 LAN pesa (RJ45) | 19 JAE pesa (80 pin) |
| 10 USB (A) 3.0 pesad | 20 Micro-SIM-kaardi pesa |

II – Näide antenni ühendamise kohta pessa (vt lk 5 *)

MÄRKUS. Komplektis on 4 identset antenni. Töö Wi-Fi või 4G võrguga sõltub antenni ühendusest konkreetse pessa (I-13 või I-14).

III – Paigaldus interaktiivses paneelis (vt lk 5 *)

- 1 Sisestamine interaktiivse paneeli tagaküljel asuvasse pessa
- 2 Kinnitamine kinnituskruidedega

IV – Kasutamine laua miniarvutina (vt lk 6 *)

- 1 Toiteadapteri ühendamine (ei kuulu komplekti)
- 2 Näide välisseadmete ühendamisest miniarvutiga

PSMB528K001 miniarvuti on mõeldud töötamiseks Windows operatsioonisüsteemil (OS) põhinevate programmidega, andmete loomiseks ja töötlemiseks. Paigaldatud interaktiivsesse Multiboard-paneelile (ühilduv Light, Light+, Prime seeria). Seda saab kasutada ka laua miniarvutina.

Tehnilised andmed. Toide: sisend 19 V (DC), 4,74 A, 90,0 W max (ooterežiim ≤ 0,83 W); USB (A)-väljund: 5,0 V (DC), 0,9 A, USB (C)-väljund: 5,0 V (DC), 1,0 A. Toiteadapteri nõutavad parameetrid: sisend 100–240 V (AC), 50/60 Hz; väljund 19 V (DC), 4,74 A, 90,0 W.

Pesad: JAE (80 pin); HDMI OUT (×2); LAN (RJ45); AUX; USB (A) 3.0 (×2); USB (A) 3.1 (×2); USB (C) 3.1; micro-SIM-kaardi pesa. CPU: Intel Core i5 1235U 4,4 GHz (10 tuuma). GPU: Intel Iris Xe Graphics 1,2 GHz. Helikoodek: Realtek ALC897. RAM: DDR5, 8 GB (max. 64 GB). ROM: SSD, 256 GB. LAN 10/100/1000 Mbit/s. Wi-Fi 802.11 (2,4/5,0 GHz): ≤ 17 dBm (50,12 mW). BT 5.2: ≤ 9,5 dBm (8,91 mW). 3G, 4G (LTE): B1/B3/B7/B8/B20/B28; LTE-TDD: B38/B41 (vastuvõtmine kuni 150 Mbit/s, saatmine kuni 50 Mbit/s): ≤ 24 dBm (251,19 mW). Windows 11 Pro. Juhtimine: käsitsi (klaviatuur ja hiir, Multiboardi puuteekraan), kaugjuhtimine (Multiboardi kaugjuhtimispuult).

Materjal: metall, plastik. Värv: must. Suurus (P×L×K): 180×119×30 mm. Netokaal: 1,5 kg.

Töötingimused: temperatuur –5...+45 °C; suhteline õhuniiskus 10–95 % (ilma kondensatsioonita).

Ladustamistingimused: temperatuur –20...+60 °C; suhteline õhuniiskus 10–95 % (ilma kondensatsioonita).

Tarnekomplekt: PSMB528K001 miniarvuti, antennid (4 tk), kinnituskruidid (2 tk), kiirjuhend.

Garantii: 2 aastat, kui kohalik seadus ei sätesta teisiti (vt prestigio-solutions.com/warranty).

Kasutusiga: 2 aastat.

Kui teil tekib seadme kasutamise ajal probleeme või küsimusi, võtke enne seadme jaemüüjale tagastamist ühendust tehnilise toega. Selleks täitke prestigio-solutions.com kodulehe allosas olev vorm.

* Pildid on ainult illustratiivsed.

Piirangud ja hoiatused

HOIATUS! Käesolevas dokumendis sisalduvad hoiatused, ettevaatusabinõud ja juhised ei hõlma kõiki võimalikke ohuolukordi. Kasutage seadme kasutamisel tervet mõistust.

1. Kasutage seadet ainult siseruumides. Ärge pange seadet kõrgetele temperatuuridele (elektriküte, otsene päikesevalgus). Ärge laske vedelikel või tolmul seadmega kokku puutuda.
2. Ärge blokeerige seadme ventilatsiooniavasid.
3. See seade ei ole ette nähtud kasutamiseks alla 14-aastastele lastele või füüsilisel, vaimselt või intellektuaalselt piiratud võimekusega isikutele, kellel puudub piisav kogemus või teadmised seadme kasutamise kohta.
4. Ärge lülitage sisse miniarvutit ja/või interaktiivset paneeli voolu sisse enne kaablite ühendamist.
5. Kasutage miniarvuti pesasiid ainult nende ettenähtud otstarbeks. Ärge sisestage pistikutesse võõrkehaseid ega suruge kaablid või mälu pulgad pistikutesse.
6. Ärge purustage ega pigistage miniarvutiga ühendatud kaableid. Ärge laske neil kokku puutuda kuumade pindade või teravate esemetega.
7. Enne interaktiivse paneeli väljalülitamist lülitage miniarvuti välja. Ühendage miniarvuti interaktiivsest paneelist lahti alles pärast mõlema seadme esmast lahtiühendamist.
8. Pärast seadme väljalülitamist oodake vähemalt 30 sekundit, enne kui lülitate selle uuesti sisse.
9. Enne puhastamist lülitage miniarvuti välja, ühendage see interaktiivsest paneelist lahti. Kasutage puhastamiseks kuiva, pehmet, nokivaba lappi. Ärge kasutage agressiivseid puhastusvahendeid või abrasiivseid aineid ega metallist käsnaid.
10. Ühendage seade äikesetormi ajal vooluallikast lahti.
11. Uuendage regulaarselt seadme paigaldatud tarkvara ja püsivara uusimatele versioonidele.
12. Enne tarkvara paigaldamist veenduge, et selle süsteeminõuded vastavad miniarvuti parameetritele. Kui teil on küsimusi tarkvara toimimise kohta, võtke ühendust selle arendaja tugiteenusega.
13. Ärge laske seadet maha ega lööge seda.
14. Kui seadet on transporditud või hoitud madalal temperatuuril, jätke see enne kasutamist 2 tunniks toatemperatuurile.
15. Kui töö ajal avastatakse suitsu, müra või lõhna, ühendage seade kohe vooluvõrgust lahti. Võtke ühendust tehnilise toega, täites prestigio-solutions.com koduleheküljel oleva tagasiside vormi.

Ettevalmistused kasutamiseks

1. Avage ettevaatlikult karp ja võtke seade ja tarvikud välja. Eemaldage pakkematerjalid.
2. Otsustage, milliseid seadmeid ühendada miniarvuti pesadega (I).

| Pesa | Eesmärk |
|--------------|--|
| JAЕ (80 pin) | Andmevahetus Multiboard interaktiivse paneeliga |
| HDMI OUT | Videoväljund monitorile |
| LAN (RJ45) | Andmevahetus võrguseadmetega (ruuter jne) |
| AUX | Helisignaali vastuvõtmine ja/või edastamine kõrvklappidest/-sse, akustilisi/-sse süsteeme/-sse jne. |
| USB (A) | Andmevahetus välisseadmetega (klaviatuur, hiir, veebikaamera jne), seadmete toitmine/laadimine (kuni 5,0 V, 0,9 A) |
| USB (C) | Andmevahetus välisseadmetega (klaviatuur, hiir, veebikaamera jne), seadmete toitmine/laadimine (kuni 5,0 V, 1,0 A) |

MÄRKUS. Interaktiivne paneel, välisseadmed, ühenduskaablid ja micro-SIM-kaart ei kuulu tarnekomplekti. Signaali kvaliteet ja laadimiskiirus sõltuvad kaabli omadustest, seega kasutage originaalseid sertifitseeritud kaableid.

3. Kui on vaja 4G traadita ühendust, sisestage micro-SIM-kaart pesa (I-20) kiibiga allapoole, vajutades kaarti, kuni see klõpsatab.

HOIATUS! Sisestage ja eemaldage micro-SIM-kaart ainult siis, kui seade on välja lülitatud.

4. Wi-Fi ja/või 4G-võrkude kasutamiseks keerake antennid pesadesse (I-13 ja/või I-14) lõpuni (II). Parema ühenduse kvaliteedi tagamiseks (Wi-Fi või 4G) kasutage ühe antenni asemel kahte antenni iga võrgu jaoks. Sel viisil saab kõik 4 antenni ühendada korraga.

MÄRKUS. Kui antennid ei ole ühendatud, on võrgusignaali vastuvõtt nõrk või ei pruugi olla kättesaadav.

Paigaldamine ja käitamine

Seadet kasutatakse kahel viisil:

- Multiboardi interaktiivse paneeli sisseehitatud miniarvutina;
- kui laua miniarvuti koos ühendatud välisseadmetega.

Multiboard interaktiivse paneeli sisseehitatud miniarvuti

HOIATUS! Miniarvuti ühildub ainult Multiboardi Light, Light+ ja Prime seeria interaktiivsete paneelidega. Ärge paigaldage miniarvutit teiste tootjate ja seeriade interaktiivsetesse paneelidesse.

MÄRKUS. Seadmete õige seadistamise kohta vaadake interaktiivse paneeli juhiseid. Selle saate alla laadida **prestigio-solutions.com** paneeli infolehel.

1. Veenduge, et interaktiivse paneeli toide on välja lülitatud. Sisestage miniarvuti interaktiivse paneeli pessa (III-1) ja kinnitage see käsitsi kinnituskruvidega (III-2). Veenduge, et kruvid on kindlalt kinni keeratud.
2. Ühendage klaviatuur ja hiir miniarvuti USB pesadesse, kui kasutate neid pigem seadme kui interaktiivse paneeli juhtimiseks.
3. Lülitage interaktiivne paneel sisse (vt ka interaktiivse paneeli juhiseid). See on miniarvuti toiteallikas. Oodake, kuni Android OS-i kasutajaliides ilmub interaktiivse paneeli ekraanile. Lülitage miniarvuti sisse, vajutades toitenuppu (I-1).
4. Valige interaktiivse paneeli signaallikaks miniarvuti. Valige interaktiivse paneeli menüüst jaotis "Signaallikaks" ja seejärel valik "OPS" (vt ka interaktiivse paneeli juhiseid). Oodake, kuni interaktiivse paneeli ekraanile ilmub Windows OS-i kasutajaliides.
5. Juhtige miniarvutit (teie valitud):
 - interaktiivse paneeli puutekraanil;
 - interaktiivse paneeli kaugjuhtimispult;
 - klaviatuur ja hiir.
6. Seadistage juurdepääs Wi-Fi-võrgule. Klõpsake ekraani alumises paremas nurgas ikoonil . Valige avanevast nimekirjast soovitud võrk ja klõpsake seejärel nuppu "Ühenda".
7. Kui teil ei ole juurdepääsu Wi-Fi-võrgule, kasutage 4G-võrku. Võrguühendus toimub vastavalt sideteenuse pakkuja juhistele.



Laua miniarvuti koos ühendatud välisseadmetega

HOIATUS! Vajalik on toiteadapter (vt ülaltoodud nõutavaid parameetreid).

1. Asetage miniarvuti puhtale, kuivale ja stabiilsele pinnale (lauale, standile jne).
2. Ühendage välisseadmed (monitor, klaviatuur, hiir jne) miniarvuti pesadega.
3. Ühendage toiteadapter miniarvutiga (IV-1). Sisestage pistik pistikupessa.
4. Lülitage miniarvuti sisse, vajutades toitenuppu (I-1). Oodake, kuni Windows OS-i kasutajaliides ilmub monitorile.
5. Juhtige miniarvutit ühendatud klaviatuuri ja hiirega.
6. Seadistage juurdepääs Wi-Fi-võrgule. Klõpsake ekraani alumises paremas nurgas ikoonil . Valige avanevast nimekirjast soovitud võrk ja klõpsake seejärel nuppu "Ühenda".
7. Kui teil ei ole juurdepääsu Wi-Fi-võrgule, kasutage 4G-võrku. Võrguühendus toimub vastavalt sideteenuse pakkuja juhistele.

Samuti saab miniarvutile ühendada väliseid andmekandjaid (mälu pulgad), konverentsiseadmeid (veebikaamerad, kõlarid), akustilisi süsteeme.

LED-indikatsioonid

| Indikaator | Staatus | Kirjeldus |
|---|-----------------|---|
|  | Põleb punaselt | Seade on sisse lülitatud ja töötab |
| | Ei põle | Seade on välja lülitatud / puudub toide |
|  | Vilkuv roheline | Sisemine ketas töötab, andmeedastus käimas, madal koormus |
| | Põleb roheline | Sisemine ketas töötab, andmeedastus käimas, suur koormus |
| | Ei põle | Sisemine draiver ei käivitud / puudub toiteallikas |

Väljalülitamine

Sulgege kõik rakendused, kui olete lõpetanud. Seejärel lõpetage miniarvuti ühel järgmistest viisidest:

- valige menüüst „Alusta“ käsk „Lülita välja“ → „Sule arvuti“;
- vajutage üks kord toitenuppu (I-1).

MÄRKUS. Lisateavet miniarvuti funktsionaalsuse kohta leiate seadme täielikust kasutusjuhendist aadressil: **prestigio-solutions.com**.

Võimalike rikete kõrvaldamine

1. LED-id ei sütti ja miniarvuti ei lülitu sisse:

- toiteallikas on vigane. Ühendage interaktiivne paneel või teieadapter (sõltuvalt sellest, kuidas te miniarvutit kasutate) teise toitepistikupessa. Kontrollige, et elektrisüsteem on töökorras;
- miniarvuti ei ole õigesti ühendatud interaktiivse paneeliga. Veenduge, et miniarvuti on sisestatud pessa lõpuni ja et kruvid on kindlalt kinni keeratud. Vajaduse korral ühendage miniarvuti lahti ja asetage see uuesti pessa, pingutades kruvisid.

2. Windows OS ei käivitu:

- SSD-ketas on vigane. Võtke diagnoosimiseks ja parandamiseks ühendust teeninduskeskusega;
- OS on rikutud või ei ole paigaldatud. Paigaldage/ümberpaigaldage OS või võtke ühendust teeninduskeskusega, et diagnoosida ja taastada OS funktsionaalsus.

3. Ekraanil olev kasutajaliides „külmutab“ või ei reageeri: aktiivsete protsesside suur koormus. Vajutage taaskäivitamisnuppu (I-11) õhukese esemega (kirjaklamber vms.).

4. Interneti-signaali on nõrk või puudub üldse:

- esineb häireid võrgusignaalis (elektriseadmed, ehituskonstruksioonid). Eemaldage häired või viige miniarvuti ümber;
- antennid ei ole lõpuni Wi-Fi või 4G pistikutesse kruvitud. Veenduge, et antennid on lõpuni kinni keeratud;
- micro-SIM-kaarti ei ole sisestatud või see ei ole õigesti sisestatud. Lülitage miniarvuti välja, ühendage see interaktiivsest paneelist lahti. Veenduge, et kaart on sisestatud pessa kiibiga allapoole;
- ühendatav võrk ei ole kättesaadav. Kontrollige oma ühenduse seadeid, vajadusel võtke ühendust oma teenusepakkujaga.

5. Miniarvuti teeb palju müra ja/või kuumeneb üle:

- jahutussüsteem on määrdunud või defektn. Võtke ühendust teeninduskeskusega, et diagnoosida ja puhastada jahutussüsteem.

HOIATUS! Kui ükski soovitatud lahendustest ei lahenda probleemi, võtke ühendust oma tarnija või volitatud teeninduskeskusega (keskuste aadressid leiate **prestigio-solutions.com/warranty**). Ärge võtke seadet lahti ega üritage seda ise parandada.

LIHSTUSTATUD VASTAVUSDEKLARATSIOON

ASBISC deklareerib käesolevaga, et seade vastab direktiivile 2014/53/EU. ELi vastavusdeklaratsiooni täistekst on kättesaadav järgmisel veebiaadressil: **files.prestigio-solutions.com/documents/certificates/multiboards**.

HR
I – Izgled (v. stranicu 4)

- | | |
|-------------------------------------|--|
| 1 Gumb za napajanje | 11 Gumb za ponovno pokretanje |
| 2 Indikator napajanja | 12 Montažni otvori |
| 3 Indikator statusa interne pohrane | 13 Priklučci za antenu (Wi-Fi mreža) |
| 4 AUX priključak | 14 Priklučci za antenu (4G mreža) |
| 5 HDMI OUT priključci | 15 Ventilacijski otvori |
| 6 Ručka | 16 Antene |
| 7 USB (C) 3.1 priključak | 17 Ventilator za hlađenje (ispod zaštitne rešetke) |
| 8 USB (A) 3.1 priključci | 18 Priključak za napajanje |
| 9 LAN (RJ45) priključak | 19 JAE priključak (80 pin) |
| 10 USB (A) 3.0 priključci | 20 Slot za micro-SIM karticu |

II – Primjer povezivanja antene na priključak (v. stranicu 5 *)

NAPOMENA. Paket isporuke uključuje 4 identične antene. Rad s Wi-Fi ili 4G mrežom ovisi o povezivanju antene na određeni priključak (I-13 ili I-14).

III – Ugradnja u interaktivnu ploču (v. stranicu 5 *)

- 1 Umetanje u slot na stražnjoj strani interaktivne ploče
- 2 Pričvršćivanje montažnim vijcima

IV – Kao stolno mini PC računalo (v. stranicu 6 *)

- 1 Priključivanje strujnog adaptera (nije uključen u paket)
- 2 Primjer povezivanja perifernih uređaja na mini računalo

Mini računalo **PSMB528K001** je namijenjeno za rad s programima koji se temelje na Windows operativnom sustavu (OS), kao i za kreiranje i obradu podatke. Instalira se u interaktivnu ploču Multiboard (kompatibilne serije Light, Light+, Prime). Može se koristiti i kao stolno mini PC računalo.

Specifikacije. Napajanje: ulaz 19 V (DC), 4,74 A, 90,0 W najviše (stanje pripravnosti $\leq 0,83$ W); izlaz USB (A): 5,0 V (DC), 0,9 A; izlaz USB (C): 5,0 V (DC), 1,0 A. Potrebni parametri strujnog adaptera: ulaz 100–240 V (AC), 50/60 Hz; izlaz 19 V (DC), 4,74 A, 90,0 W.

Priključci: JAE (80 pin), HDMI OUT (x2), LAN (RJ45), AUX, USB (A) 3.0 (x2), USB (A) 3.1 (x2), USB (C) 3.1, slot za micro-SIM karticu. CPU: Intel Core i5 1235U 4,4 GHz (10 jezgri). GPU: Intel Iris Xe Graphics 1,2 GHz. Audio kodek: Realtek ALC897. RAM: DDR5, 8 GB (najviše 64 GB). ROM: SSD, 256 GB. LAN 10/100/1000 Mbit/s. Wi-Fi 802.11 (2,4/5,0 GHz): ≤ 17 dBm (50,12 mW). BT 5.2: $\leq 9,5$ dBm (8,91 mW). 3G, 4G (LTE): B1/B3/B7/B8/B20/B28; LTE-TDD: B38/B41 (prijem do 150 Mbit/s, prijenos do 50 Mbit/s): ≤ 24 dBm (251,19 mW). Windows 11 Pro OS. Upravljanje: ručno (tipkovnica i miš, Multiboard zaslon na dodir), daljinsko (daljinski upravljač za Multiboard).

Materijal: metal, plastika. Boja: crna. Dimenzije (DxŠxV): 180x119x30 mm. Neto težina: 1,5 kg.

Uvjeti korištenja: temperatura $-5...+45$ °C, relativna vlažnost 10–95 % (bez kondenzacije).

Uvjeti skladištenja: temperatura $-20...+60$ °C, relativna vlažnost 10–95 % (bez kondenzacije).

Paket isporuke: mini računalo PSMB528K001, antene (4 kom.), montažni vijci (2 kom.), kratki korisnički vodič.

Jamstvo: 2 godine osim ako nije drugačije propisano lokalnim zakonom (v. [prestigio-solutions.com/warranty](https://www.prestigio-solutions.com/warranty)).

Uporabni rok: 2 godine.

Ako imate problema ili pitanja prilikom korištenja uređaja, obratite se tehničkoj podršci prije nego što ga vratite prodavatelju. Da to učinite, ispunite obrazac na dnu glavne stranice na [prestigio-solutions.com](https://www.prestigio-solutions.com).

* Slike su date samo u informativne svrhe.

Ograničenja i upozorenja

POZOR! Upozorenja, mjere opreza i upute sadržane u ovom dokumentu ne pokrivaju sve moguće opasne situacije. Vodite se zdravim razumom kad koristite uređaj.

1. Koristite uređaj samo u zatvorenom. Ne izlažite uređaj visokim temperaturama (od električnih grijalica, izravne sunčeve svjetlosti). Pazite da tekućina ili prašina ne dođu u kontakt s uređajem.
2. Nemojte blokirati ventilacijske otvore uređaja.
3. Ovaj uređaj nije namijenjen za korištenje od strane djece mlađe od 14 godina ili osoba sa smanjenim fizičkim, psihičkim ili mentalnim sposobnostima, osim ako imaju dovoljno iskustva i znanja za rukovanje uređajem.
4. Ne uključujte napajanje mini računala i/ili interaktivne ploče dok kabeli nisu povezani.
5. Koristite priključke mini računala samo za njihovu namjenu. Nemojte umetati nikakve predmete u priključke niti koristiti silu pri povezivanju kabela i flash pogona na priključke.
6. Pazite da kabeli povezani na mini računalo ne budu savijeni odnosno uklješteni. Također pazite da ne dođu u dodir s vrućim površinama ili oštrim predmetima.
7. Isključite mini računalo prije nego što isključite interaktivnu ploču. Odspojite mini računalo s interaktivne ploče tek nakon što prvo isključite oba uređaja.
8. Nakon što isključite uređaj, pričekajte najmanje 30 sekundi prije nego što ga ponovno uključite.
9. Prije čišćenja isključite mini računalo i odspojite ga s interaktivne ploče. Za čišćenje koristite suhu, meku krpu koja ne ostavlja dlačice. Nemojte koristiti agresivne deterdžente ili abrazive, niti metalne spužve.
10. Isključite uređaj iz izvora napajanja prilikom grmljavine i oluje.
11. Redovito ažurirajte instalirani software i firmware uređaja na najnovije verzije.
12. Prije instaliranja softwarea, provjerite odgovaraju li njegovi sustavni zahtjevi parametrima vašeg mini računala. Za pitanja glede rada softwarea obratite se službi za podršku razvojnog programera.
13. Nemojte bacati ili udarati uređaj.
14. Ako se uređaj prevozio ili je bio skladišten na niskim temperaturama, ostavite ga na sobnoj temperaturi 2 sata prije uporabe.
15. Ako primjetite dim, buku ili miris tijekom rada uređaja, odmah ga isključite iz izvora napajanja. Kontaktirajte tehničku podršku ispunjavanjem obrasca za povratne informacije na glavnoj stranici **prestigio-solutions.com**.

Priprema za korištenje

1. Oprezno otvorite kutiju i izvadite uređaj i pribor. Uklonite ambalažni materijal.
2. Odlučite se o odabiru uređaja za povezivanje na priključke mini računala (I).

| Priljučak | Namjena |
|--------------|---|
| IAE (80 pin) | Razmjena podataka s interaktivnom pločom Multiboard |
| HDMI OUT | Izlaz video signala na monitor |
| LAN (RJ45) | Razmjena podataka s mrežnim uređajima (usmjerivač i sl.) |
| AUX | Prijem i/ili prijenos audio signala od/na slušalice, sustave zvučnika itd. |
| USB (A) | Razmjena podataka s perifernim uređajima (tipkovnica, miš, web kamera itd.), napajanje/punjenje uređaja (do 5,0 V, 0,9 A) |
| USB (C) | Razmjena podataka s perifernim uređajima (tipkovnica, miš, web kamera itd.), napajanje/punjenje uređaja (do 5,0 V, 1,0 A) |

NAPOMENA. Interaktivna ploča, periferni uređaji, priključni kabeli i micro-SIM kartica nisu uključeni u paket isporuke. Kakvoća signala i brzina punjenja ovise o karakteristikama kabela, stoga preporučujemo da koristite originalne certificirane kabele.

3. Ako vam treba bežično povezivanje pomoću 4G tehnologije, umetnite micro-SIM karticu u slot (I-20) s čipom okrenutim prema dolje, pritišćući karticu dok ne klikne.

POZOR! Umetajte ili uklanjajte micro-SIM karticu samo kad je uređaj isključen.

4. Za korištenje Wi-Fi i/ili 4G mreže uvrnite antene u priključke (I-13 i/ili I-14) do kraja (II). Za bolju kakvoću veze (Wi-Fi ili 4G) koristite dvije antene umjesto jedne za svaku mrežu. Dakle, sve 4 antene mogu biti spojene istodobno.

NAPOMENA. Ako antene nisu spojene, prijem mrežnog signala bit će slab ili čak neće biti dostupan.

Instalacija i korištenje

Uređaj se koristi na dva načina:

- kao mini računalo ugrađeno u interaktivnu ploču Multiboard;
- kao stolno mini PC računalo s povezanim perifernim uređajima.

Mini računalo ugrađeno u interaktivnu ploču Multiboard

POZOR! Mini računalo je kompatibilno samo s interaktivnim pločama Multiboard iz serije Light, Light+ i Prime. Nemojte instalirati mini računalo u interaktivne ploče drugih proizvođača i serija.

NAPOMENA. Za ispravnu konfiguraciju uređaja vodite se uputama za interaktivnu ploču. Možete ih preuzeti s **prestigio-solutions.com** na stranici s informacijama o ploči koju koristite.

1. Provjerite je li napajanje interaktivne ploče onemogućeno. Umetnite mini računalo u slot interaktivne ploče (III-1) i pričvrstite ga ručno pomoću montažnih vijaka (III-2). Provjerite jesu li vijci dobro zategnuti.

2. Spojite tipkovnicu i miša na USB priključke mini računala ako želite uređajem upravljati pomoću njih, a ne putem interaktivne ploče.

3. Uključite interaktivnu ploču (v. također uputstva za interaktivnu ploču). Ona je izvor napajanja za mini računalo. Pričekajte da se sučelje OS Android prikaže na zaslonu interaktivne ploče. Uključite mini računalo pritiskom na gumb za napajanje (I-1).

4. Odaberite mini računalo kao izvor signala za interaktivnu ploču. U izborniku interaktivne ploče odaberite odjeljak "Izvor signala", zatim opciju "OPS" (v. također uputstva za interaktivnu ploču). Pričekajte da se sučelje OS Windows prikaže na zaslonu interaktivne ploče.

5. Upravljajte svojim mini računalom pomoću (po vašem izboru):

- interaktivne ploče s zaslonom na dodir;
- daljinskog upravljača za interaktivnu ploču;
- tipkovnice i miša.

6. Postavite pristup Wi-Fi mreži. U donjem desnom kutu zaslona kliknite na ikonu . S popisa koji se prikaže odaberite željenu mrežu, a zatim kliknite "Poveži se".

7. Ako nemate pristup Wi-Fi mreži, koristite 4G mrežu. Mrežno povezivanje vrši se prema uputama davatelja komunikacijskih usluga.

Stolno mini PC računalo s povezanim perifernim uređajima

POZOR! Potreban je strujni adapter (pogledajte potrebne parametre gore).

1. Stavite mini računalo na čistu, suhu i stabilnu površinu (stol, postolja i sl.).

2. Priključite periferne uređaje (monitor, tipkovnicu, miš, itd.) na priključke mini računala.

3. Spojite strujni adapter na mini računalo (IV-1). Umetnite utikač u utičnicu.

4. Uključite mini računalo pritiskom na gumb za napajanje (I-1). Pričekajte da se sučelje OS Windows prikaže na monitoru.



5. Upravljajte mini računalom pomoću povezane tipkovnice i miša.

6. Postavite pristup Wi-Fi mreži. U donjem desnom kutu zaslona kliknite na ikonu . S popisa koji se prikaže odaberite željenu mrežu, a zatim kliknite "Poveži se".

7. Ako nemate pristup Wi-Fi mreži, koristite 4G mrežu. Mrežno povezivanje vrši se prema uputama davatelja komunikacijskih usluga.

Na mini računalo također možete spojiti vanjske medije za pohranu podataka (flash diskove), uređaje za konferencijsku komunikaciju (web kamere, spikerfone) i sustave zvučnika.

LED indikacija

| Indikator | Status | Opis |
|---|-----------------|--|
|  | Svijetli crveno | Uređaj je uključen i radi |
| | Ne svijetli | Uređaj je isključen / nema napajanja |
|  | Treperi zeleno | Interna pohrana radi, podaci se prenose, manje opterećenje |
| | Svijetli zeleno | Interna pohrana radi, podaci se prenose, veće opterećenje |
| | Ne svijetli | Interna pohrana ne radi / nema napajanja |

Isključivanje

Kad završite s radom, zatvorite sve aplikacije. Zatim isključite mini računalo na jedan od sljedećih načina:

- iz izbornika "Start" odaberite "Isključivanje" → "Završi";
- jednom pritisnite gumb za napajanje (I-1).

NAPOMENA. Za detaljne informacije o funkcionalnosti mini računala, v. potpun korisnički priručnik za uređaj na web stranici: prestigio-solutions.com.

Rješavanje problema

1. LED diode ne svijetle, mini računalo se ne uključuje:

- greška napajanja. Priključite interaktivnu ploču ili strujni adapter za napajanje (ovisno o tome na koji način koristite mini računalo) na drugu utičnicu. Provjerite ispravnost električne mreže;
- mini računalo je pogrešno povezano s interaktivnom pločom. Provjerite je li mini računalo u potpunosti umetnuto u slot i jesu li vijci dobro zategnuti. Ako je potrebno, odspojite mini računalo i ponovno ga umetnite u slot, pritegnuvši vijke.

2. Windows OS se ne učitava:

- SSD sabirnica je neispravna. Obratite se servisnom centru za dijagnostiku i popravak;
- OS je oštećen ili nije instaliran. Instalirajte/reinstalirajte OS ili se obratite servisnom centru za dijagnostiku kako bi se vratilo radno stanje OS-a.

3. Sučelje na zaslonu se "smrzava" ili ne reagira: veće opterećenje od aktivnih procesa. Pritisnite gumb za ponovno pokretanje (I-11) pomoću tankog predmeta (spajalica i sl.).

4. Internetski signal je slab ili ga nema:

- ima smetnji za mrežni signal (električni uređaji, građevinske konstrukcije). Uklonite smetnje ili premjestite mini računalo;
- antene nisu uredno uvrnute u Wi-Fi ili 4G priključke. Provjerite jesu li antene uvrnute do kraja;
- micro-SIM kartica nije umetnuta ili je umetnuta pogrešno. Isključite mini računalo i odspojite ga s interaktivne ploče. Provjerite je li kartica umetnuta u slot s čipom okrenutim prema dolje;
- povezana mreža nije dostupna. Provjerite postavke povezivanja i po potrebi se obratite svom davatelju usluga.

5. Mini računalo stvara mnogo buke i/ili se pregrijava:

- rashladni sustav je onečišćen ili pokvaren. Obratite se servisnom centru za dijagnostiku i čišćenje rashladnog sustava.

POZOR! Ako niti jedna od navedenih opcija ne pomogne riješiti problem, obratite se dobavljaču ili ovlaštenom servisnom centru (adrese centara v. na: prestigio-solutions.com/warranty). Nemojte rastavlјati uređaj niti ne pokušavajte da ga sami popravite.

POJEDNOSTAVLJENA IZJAVA O SUKLADNOSTI

Ovime ASBISC izjavljuje da je uređaj u skladu sa Smjernicom 2014/53/EU. Cijeli tekst EU Izjave o sukladnosti može se naći na sljedećoj web adresi: files.prestigio-solutions.com/documents/certificates/multiboards.

HU
I – Külső kinézet (lásd 4. oldalon)

- | | | | |
|----|-----------------------------|----|-------------------------------------|
| 1 | Bekapcsológomb | 11 | Újraindítás gomb |
| 2 | Teljesítményjelző | 12 | Szerelőnyílások |
| 3 | Belső tároló mutató állapot | 13 | Antenna csatlakozók (Wi-Fi hálózat) |
| 4 | AUX csatlakozó | 14 | Antenna csatlakozók (4G hálózat) |
| 5 | HDMI OUT csatlakozók | 15 | Szellőzőnyílások |
| 6 | Fogantyú | 16 | Antennák |
| 7 | USB (C) 3.1 csatlakozó | 17 | Hűtőventilátor (a védőrács alatt) |
| 8 | USB (A) 3.1 csatlakozók | 18 | Tápcsatlakozó |
| 9 | LAN csatlakozó (RJ45) | 19 | Csatlakozó JAE (80 pin) |
| 10 | USB (A) 3.0 csatlakozók | 20 | Micro-SIM kártya nyílás |

II – Példa az antenna csatlakoztatására a csatlakozóhoz (lásd 5. oldalon *)

MEGJEGYZÉS. Az ellátási csomagban 4 azonos antennát találhat. A Wi-Fi vagy 4G hálózattal való működés az adott csatlakozóhoz (I-13 vagy I-14) csatlakoztatott antennától függ.

III – Beépítés az interaktív panelbe (lásd az 5. oldalon *)

- Behelyezés az interaktív panel hátoldalán lévő nyílásba
- Rögzítés rögzítő csavarokkal

IV – Asztali miniszámítógépként való használat (lásd a 6. oldalon *)

- Hálózati adapter csatlakoztatása (nem része a csomagnak)
- Példa a periféria készülékek miniszámítógéphez történő csatlakoztatására

A **PSMB528K001** miniszámítógépet Windows operációs rendszer (OS) alapú programok használatára, adatok létrehozására és feldolgozására tervezték. Telepítve a Multiboard interaktív panelbe (kompatibilis Light, Light+, Prime sorozat). Asztali miniszámítógépként is használható.

Műszaki adatok. Tápegység: bemenet 19 V (DC), 4,74 A, 90,0 W max. (készenléti üzemmódban ≤ 0,83 W); kimenet USB (A): 5,0 V (DC), 0,9 A, kimenet USB (C): 5,0 V (DC), 1,0 A. A hálózati adapter szükséges paraméterei: bemenet 100–240 V (AC), 50/60 Hz; kimenet 19 V (DC), 4,74 A, 90,0 W.

Csatlakozók: JAE (80 pin); HDMI OUT (×2); LAN (RJ45); AUX; USB (A) 3.0 (×2); USB (A) 3.1 (×2); USB (C) 3.1; micro-SIM kártyanyílás. CPU: Intel Core i5 1235U 4,4 GHz (10 mag). GPU: Intel Iris Xe Graphics 1,2 GHz. Audiokodek: Realtek ALC897. RAM: DDR5, 8 GB (max. 64 GB). ROM: SSD, 256 GB. LAN 10/100/1000 Mbps. Wi-Fi 802.11 (2,4/5,0 GHz): ≤ 17 dBm (50,12 mW). BT 5.2: ≤ 9,5 dBm (8,91 mW). 3G, 4G (LTE): B1/B3/B7/B8/B20/B28; LTE-TDD: B38/B41 (vétel legfeljebb 150 Mbps, adás legfeljebb 50 Mbps): ≤ 24 dBm (251,19 mW). OS Windows 11 Pro. Vezérlés: kézi (billentyűzet és egér, Multiboard érintőképernyő), távvezérlés (távírányító a Multiboardhoz).

Anyag: fém, műanyag. Szín: fekete. Méret (H×SZ×M): 180×119×30 mm. Nettó súly: 1,5 kg.

Működési feltételek: hőmérséklet –5...+45 °C; relatív páratartalom 10–95 % (kondenzáció nélkül).

Tárolási feltételek: hőmérséklet –20...+60 °C; relatív páratartalom 10–95 % (kondenzáció nélkül).

Ellátási csomag: PSMB528K001 miniszámítógép, antennák (4 db.), rögzítő csavarok (2 db.), gyors üzembe helyezési útmutató.

Jótállás: 2 év, hacsak a helyi jogszabályok másként nem rendelkeznek (lásd prestigio-solutions.com/warranty).

Élettartam: 2 év.

Ha a készülék használata közben bármilyen problémája vagy kérdése merül fel, forduljon a műszaki ügyfélszolgálatához, mielőtt visszaküldené a készüléket a kereskedőnek. Ehhez töltsse ki a prestigio-solutions.com honlap alján található űrlapot.

* A képek csak tájékoztató jellegűek.

Korlátozások és figyelmeztetések

FIGYELEM! A jelen dokumentumban szereplő figyelmeztetések, óvintézkedések és utasítások nem tartalmaznak minden lehetséges veszélyes helyzetet. A készülék használatakor a józan észnek kell érvényesülnie.

1. A készüléket csak beltérben használja. Ne tegye ki a készüléket magas hőmérsékletnek (elektromos fűtőtesttől, közvetlen napfénytől). Ne engedje, hogy folyadékok vagy por érintkezzen a készülékkel.
2. Ne zárja el a készülék szellőzőnyílásait.
3. Ezt a készüléket nem szabad 14 év alatti gyermekeknek vagy csökkent fizikai, szellemi vagy intellektuális képességű személyeknek használniuk, akik nem rendelkeznek megfelelő tapasztalattal vagy ismeretekkel a készülék használatára vonatkozóan.
4. A kábelek csatlakoztatása előtt ne kapcsolja be a miniszámítógép és/vagy az interaktív panel áramellátását.
5. A miniszámítógép csatlakozóit csak rendeltetészerűen használja. Ne helyezzen idegen tárgyakat a csatlakozókba, és ne nyomja be a kábeleket vagy pendrive-okat a csatlakozókba.
6. Ne nyomja össze vagy ne csípje össze a miniszámítógéphez csatlakoztatott kábeleket. Ne hagyja, hogy forró felületekkel vagy éles tárgyakkal érintkezzenek.
7. Az interaktív panel kikapcsolása előtt kapcsolja ki a miniszámítógépet. Csak akkor válassza le a miniszámítógépet az interaktív panelről, ha előbb mindkét eszközt lecsatlakoztatta.
8. A készülék kikapcsolása után várjon legalább 30 másodpercet a visszakapcsolás előtt.
9. Tisztítás előtt kapcsolja ki a miniszámítógépet, és válassza le az interaktív panelről. A tisztításhoz használjon száraz, puha, szőszmentes ruhát. Ne használjon agresszív tisztító- vagy súrolószereket vagy fémszivacsokat.
10. Villámlás idején válassza le a készüléket az áramforrásról.
11. Rendszeresen frissítse a készülék telepített szoftverét és firmware-ét a legújabb verziókra.
12. A szoftver telepítése előtt győződjön meg arról, hogy a szoftver rendszerkövetelményei megfelelnek a miniszámítógép paramétereinek. Ha bármilyen kérdése van a szoftver működésével kapcsolatban, kérjük, forduljon a szoftver fejlesztőjének ügyfélszolgálatához.
13. Ne ejtse le vagy üsse meg a készüléket.
14. Ha a készüléket alacsony hőmérsékleten szállították vagy tárolták, használat előtt hagyja szobahőmérsékleten 2 órán át.
15. Ha működés közben füstöt, zajt vagy szagot észlel, azonnal válassza le a készüléket az áramforrásról. Vegye fel a kapcsolatot a műszaki ügyfélszolgálat a prestigio-solutions.com honlapon található visszajelzési űrlap kitöltésével.

Felkészülés az üzemeltetésre

1. Óvatosan nyissa ki a dobozt, és vegye ki a készüléket és a tartozékokat. Távolítsa el a csomagolóanyagokat.
2. Döntse el, hogy mely eszközöket csatlakoztatja a miniszámítógép csatlakozóihoz (I).

| Csatlakozó | Megbízás |
|--------------|---|
| JAE (80 pin) | Adatcsere a Multiboard interaktív panellel |
| HDMI OUT | Videokimenet a monitorra |
| LAN (RJ45) | Adatcsere hálózati eszközökkel (router stb.) |
| AUX | Audiojelek fogadása és/vagy továbbítása fehallgatóból, hangszórókra stb. |
| USB (A) | Adatcsere perifériás készülékekkel (billentyűzet, egér, webkamera stb.), táplálása/töltése készülékek (legfeljebb 5,0 V, 0,9 A) |
| USB (C) | Adatcsere perifériás készülékekkel (billentyűzet, egér, webkamera stb.), tápellátás/töltés (legfeljebb 5,0 V, 1,0 A) |

MEGJEGYZÉS. Interaktív panel, periféria készülékek, csatlakozókábel és micro-SIM kártya nem része az ellátási csomagnak. A jelminőség és a töltési sebesség a kábel jellemzőitől függ, ezért használjon eredeti, tanúsított kábeleket.

3. Ha 4G vezeték nélküli kapcsolatra van szükség, helyezze be a micro-SIM kártyát a chipszel lefelé a nyílásba (I-20), és nyomja meg a kártyát, amíg az a helyére nem kattan.

FIGYELEM! A micro-SIM kártyát csak akkor helyezze be és vegye ki, ha a készülék ki van kapcsolva.

4. A Wi-Fi és/vagy 4G hálózatok használatához csavarja az antennákat a csatlakozókra (I-13 és/vagy I-14), amennyire csak lehet (II). A jobb kapcsolatminőség érdekében (Wi-Fi vagy 4G) használjon két antennát egy helyett egy-egy hálózathoz. Így mind a 4 antenna egyszerre csatlakoztatható.

MEGJEGYZÉS. Ha az antennák nincsenek csatlakoztatva, a hálózati jelek vétele gyenge lesz, vagy esetleg nem lesz elérhető.

Telepítés és üzemeltetés

A készüléket kétféleképpen használják:

- a Multiboard interaktív panelbe épített miniszámítógépként;
- asztali miniszámítógépként, csatlakoztatott periféria készülékekkel.

A Multiboard interaktív panelbe épített miniszámítógép

FIGYELEM! A miniszámítógép csak a Multiboard Light, Light+ és Prime sorozatú interaktív paneljeivel kompatibilis. Ne telepítse a miniszámítógépet más gyártók és sorozatú interaktív panelekbe.

MEGJEGYZÉS. Az készülékek helyes beállítását lásd az interaktív panel használati utasításában. Letölthető a weboldalról a prestigio-solutions.com panelinformációs oldalon.

1. Győződjön meg róla, hogy az interaktív panel áramellátása ki van kapcsolva. Helyezze a miniszámítógépet a interaktív panel nyílásába (III-1), és rögzítse kézzel a rögzítőcsavarokkal (III-2). Győződjön meg róla, hogy a csavarok biztonságosan meg vannak húzva.

2. Csatlakoztasson billentyűzetet és egeret a miniszámítógép USB csatlakozóihoz, ha nem az interaktív panel, hanem az eszköz vezérlésére fogja használni.

3. Kapcsolja be az interaktív panelt (lásd az interaktív panelre vonatkozó utasításokat is). Ez a miniszámítógép áramforrása. Várja meg, amíg az Android OS felület megjelenik az interaktív panel képernyőjén. Kapcsolja be a miniszámítógépet a bekapcsológomb (I-1) megnyomásával.

4. Válassza ki a miniszámítógépet az interaktív panel jelforrásaként. Az interaktív panel menüjében válassza ki a „Jelforrás” részt, majd az „OPS” opciót (lásd az interaktív panelhez tartozó utasításokat is). Várja meg, amíg a OS Windows felülete megjelenik az interaktív panel képernyőjén.

5. A miniszámítógép vezérlése (az Ön által választott):

- az interaktív panel érintőképernyője;
- távirányító az interaktív panelhez;
- billentyűzet és egér.

6. Állítsa be a Wi-Fi hálózathoz való hozzáférést. A képernyő jobb alsó sarkában kattintson a  ikonra. A megjelenő listában válassza ki a kívánt hálózatot, majd kattintson a „Csatlakozás” gombra.

7. Ha nincs hozzáférése Wi-Fi hálózathoz, használjon 4G hálózatot. Ahálózati csatlakozás a kommunikációs szolgáltató utasításainak megfelelően történik.

Asztali miniszámítógép csatlakoztatott periféria készülékekkel

FIGYELEM! Hálózati adapterre van szükség (lásd fent a szükséges paramétereket).

1. Helyezze a miniszámítógépet egy tiszta, száraz és stabil felületre (asztalra, állványra stb.).

2. Csatlakoztassa a perifériás készülékeket (monitor, billentyűzet, egér stb.) a miniszámítógép csatlakozóihoz.

3. Csatlakoztassa a hálózati adaptert a miniszámítógéphez (IV-1). Helyezze be a dugót az aljzatba.

4. Kapcsolja be a miniszámítógépet a bekapcsológomb (I-1) megnyomásával. Várja meg, amíg a OS Windows felülete megjelenik a monitoron.



5. A miniszámítógépet a csatlakoztatott billentyűzettel és egérrel vezérelheti.

6. Állítsa be a Wi-Fi hálózathoz való hozzáférést. A képernyő jobb alsó sarkában kattintson a  ikonra. A megjelenő listában válassza ki a kívánt hálózatot, majd kattintson a „Csatlakozás” gombra.

7. Ha nincs hozzáférése Wi-Fi hálózathoz, használjon 4G hálózatot. Ahálózati csatlakozás a kommunikációs szolgáltató utasításainak megfelelően történik.

A miniszámítógéphez külső adathordozók (flash meghajtók), konferenciaeszközök (webkamerák, kihangosítók) és hangszórók is csatlakoztathatók.

LED kijelzés

| Indikátor | Állapot | Leírás |
|---|-----------------|--|
|  | Pirosan világít | A készülék be van kapcsolva és működik |
| | Nem világít | Kikapcsolt készülék / nincs áramellátás |
|  | Villogó zöld | Belső meghajtó fut, adatátvitel folyamatban, alacsony terhelés |
| | Világít zöld | Belső meghajtó fut, adatátvitel folyamatban, magas terhelés |
| | Nem világít | Belső meghajtó nem indult el / nincs tápellátás |

Leállítás

Ha a munka befejeződött, zárja be az összes alkalmazást. Ezután szüntesse meg a miniszámítógépet a következő módok valamelyikével:

- a „Start” menüből válassza a „Kikapcsolás” → „Leállítás”;
- nyomja meg egyszer a bekapcsológombot (I-1).

MEGJEGYZÉS. A miniszámítógép működésével kapcsolatos további információkért kérjük, olvassa el a készülék teljes felhasználói kézikönyvét a következő weboldalon: **prestigio-solutions.com**.

Az esetleges meghibásodások kiküszöbölése

1. A LED-ek nem világítanak, és a miniszámítógép nem kapcsol be:

- a tápegység hibás. Csatlakoztassa az interaktív panelt vagy a hálózati adaptert (attól függően, hogy hogyan használja a miniszámítógépet) egy másik konnektorhoz. Ellenőrizze az elektromos hálózat működését;
- a miniszámítógép nincs megfelelően csatlakoztatva az interaktív panelhez. Győződjön meg róla, hogy a miniszámítógép a lehető legmesszebbre van behelyezve a nyílásba, és hogy a csavarok biztonságosan meg vannak húzva. Ha szükséges, válassza le a miniszámítógépet, és a csavarok meghúzásával helyezze vissza a nyílásba.

2. A OS Windows nem indul:

- az SSD-meghajtó hibás. Forduljon egy szervizközponthoz diagnózis és javítás céljából;
- Az OS sérült vagy nincs telepítve. Telepítse/újratelepítse az OS, vagy forduljon szervizközpontoz az OS működésének diagnosztizálása és helyreállítása érdekében.

3. A képernyőn megjelenő felület „lefagy” vagy nem reagál: nagy terhelés az aktív folyamatoktól. Nyomja meg az újraindító gombot (I-11) egy vékony tárggyal (gemkapocs stb.).

4. Az internetjel gyenge vagy nem létezik:

- a hálózati jelet zavarják (elektromos készülékek, épületszerkezetek). Távolítsa el a zavaró tényezőt, vagy helyezze el a miniszámítógépet;
- az antennák nincsenek egészen a Wi-Fi vagy 4G csatlakozókhoz csavarozva. Győződjön meg róla, hogy az antennák teljesen be vannak csavarozva;
- a micro-SIM kártya nincs behelyezve vagy nincs megfelelően behelyezve. Kapcsolja ki a miniszámítógépet, és válassza le az interaktív panelről. Győződjön meg róla, hogy a kártya a chippel lefelé áll a nyílásban;
- a csatlakoztatandó hálózat nem elérhető. Ellenőrizze a kapcsolat beállításait, szükség esetén lépjen kapcsolatba a szolgáltatóval.

5. A miniszámítógép nagy zajt csap és/vagy túlmelegszik:

- a hűtőrendszer szennyezett vagy meghibásodott. Forduljon egy szervizközpontoz a hűtőrendszer diagnosztizálása és tisztítása céljából.

FIGYELEM! Ha a javasolt megoldások egyike sem oldja meg a problémát, forduljon a szállítójához vagy egy hivatalos szervizközpontoz (a központok címét lásd a **prestigio-solutions.com/warranty** weboldalon). Ne szedje szét a készüléket és ne próbálja meg saját maga megjavítani.

EGYSZERŰSÍTETT MEGFELELŐSÉGI NYILATKOZAT

Az ASBISC kijelenti, hogy a készülék megfelel a 2014/53/EU irányelvnek. A teljes EU-megfelelőségi nyilatkozat a következő weboldalon érhető el: **files.prestigio-solutions.com/documents/certificates/multiboards**.

HY

I – Արտաքին տեսքը (տես Էջ 4)

- | | | | |
|----|--------------------------------|----|---|
| 1 | Հոսանքի կոճակ | 11 | Վերագործարկման կոճակ |
| 2 | Հոսանքի ցուցիչ | 12 | Մոնտաժային անցքեր |
| 3 | Ներքին սկավառակի վիճակի ցուցիչ | 13 | Անտենաների համար միակցիչներ (Wi-Fi ցանց) |
| 4 | AUX միակցիչ | 14 | Անտենաների համար միակցիչներ (4G ցանց) |
| 5 | HDMI OUT միակցիչներ | 15 | Օդափոխման անցքեր |
| 6 | Բռնատեղ | 16 | Անտենաներ |
| 7 | USB (C) 3.1 միակցիչ | 17 | Սառեցման օդափոխիչ (պաշտպանիչ վանդակաճաղի տակ) |
| 8 | USB (A) 3.1 միակցիչներ | 18 | Հոսանքի միակցիչ |
| 9 | LAN (RJ45) միակցիչ | 19 | JAE (80 pin) միակցիչ |
| 10 | USB (A) 3.0 միակցիչներ | 20 | Micro-SIM քարտի բնիկ |

II – Անտենան միակցիչին միացնելու օրինակ (տես Էջ 5 *)

ՃԱՆՈՒԹՅՈՒՆ: Առաքման փաթեթը ներառում է 4 միանման անտենաներ: Wi-Fi կամ 4G ցանցի հետ աշխատելը կախված է անտենան որոշակի միակցիչին միացնելուց (I-13 կամ I-14):

III – Տեղադրում ինտերակտիվ վահանակում (տես Էջ 5 *)

- 1 ինտերակտիվ վահանակի հետևի բնիկի մեջ տեղադրում
- 2 Ամրացնող պտուտակների օգնությամբ ֆիքսում

IV – Օգտագործում որպես սեղանադիր մինի համակարգիչ (տես Էջ 6 *)

- 1 Հոսանքի աղապտերի միացում (փաթեթում ներառված չէ)
- 2 Ճայրամասային սարքերը մինի համակարգիչին միացնելու օրինակ

PSMB528K001 մինի համակարգիչը նախատեսված է Windows օպերացիոն համակարգի (O2) հիման վրա ծրագրերի հետ աշխատելու, տվյալների ստեղծման և մշակման համար: Տեղադրվում է ինտերակտիվ Multiboard վահանակում (համատեղելի Light, Light+, Prime շարք): Նաև կարող է օգտագործվել որպես սեղանադիր մինի համակարգիչ:

Տեխնիկական բնութագրերը: Էլեկտրոնուցումը. մուտք 19 Վ (DC), 4,74 Ա, 90,0 Վտ առավ. (սպասման ռեժիմում ≤ 0,83 Վտ); USB (A) ելք. 5,0 Վ (DC), 0,9 Ա, USB (C) ելք. 5,0 Վ (DC), 1,0 Ա: Էլեկտրաէներգիայի աղապտերների պահանջվող պարամետրերը՝ մուտքային 100–240 Վ (AC), 50/60 Հց; ելք 19 Վ (DC), 4,74 Ա, 90,0 Վտ:

Միակցիչներ. JAE (80 pin); HDMI OUT (x2); LAN (RJ45); AUX; USB (A) 3.0 (x2); USB (A) 3.1 (x2); USB (C) 3.1; micro-SIM քարտի բնիկ: Վեներուական պրոցեսոր. Intel Core i5 1235U 4,4 ԳՀց (10 միջուկ): Գրաֆիկական պրոցեսոր. Intel Iris Xe Graphics 1,2 ԳՀց: Աուդիո կողել. Realtek ALC897: RAM. DDR5, 8 ԳԲ (առավ. 64 ԳԲ): ROM. SSD, 256 ԳԲ: LAN 10/100/1000 Մբիթ/վրկ: Wi-Fi 802.11 (2,4/5,0 ԳՀց). ≤ 17 դԲմ (50,12 մՎտ): BT 5.2՝ ≤ 9,5 դԲմ (8,91 մՎտ): 3G, 4G (LTE)՝ B1/B3/B7/B8/B20/B28; LTE-TDD՝ B38/B41 (ընդունում մինչև 150 Մբիթ/վրկ, փոխանցում մինչև 50 Մբիթ/վրկ). ≤ 24 դԲմ (251,19 մՎտ): Windows 11 Pro O2: Կառավարումը. ձեռքով (ստեղնաշար և մկնիկ, Multiboard սենտորային Էկրան), հեռակառավարվող (հեռակառավարման վահանակ Multiboard-ի համար):

Լյույթը. մետաղ, պլաստիկ: Գույնը. սև: Չափսը (Ե×Լ×Բ). 180×119×30 մմ: Չուտ քաշը. 1,5 կգ:

Շահագործման պայմանները. ջերմաստիճանը –5...+45 °C; հարաբերական խոնավությունը 10–95 % (առանց խտացման):

Պահման պայմանները. ջերմաստիճանը –20...+60 °C; հարաբերական խոնավությունը 10–95 % (առանց խտացման):

Առաքման փաթեթը. PSMB528K001 մինի համակարգիչ, անտենաներ (4 հատ), մոնտաժային պտուտակներ (2 հատ), օգտագործողի կարճ ուղեցույց:

Երաշխիք. 2 տարի, եթե տեղական օրենսդրությամբ այլ բան սահմանված չէ (տես prestigio-solutions.com/warranty):

Ծառայության ժամկետը. 2 տարի:

Եթե սարքը գործարկելիս խնդիրներ կամ հարցեր են առաջացել, նախքան այն վաճառողին վերադարձնելը, կապվեք տեխնիկական աջակցության ծառայության հետ: Դրա համար լրացրեք prestigio-solutions.com կայքի գլխավոր Էջի ներքևի ձևաթուղթը:

* Պատկերները բերված են բացառապես տեղեկատվական նպատակներով:

Սահմանափակումներ և նախագուշացումներ

ՈՒՇԱՂՈՒԹՅՈՒՆ: Այս փաստաթուղթում պարունակվող նախագուշացումները, նախագուշական միջոցները և հրահանգները չեն ներառում բոլոր հնարավոր վտանգավոր հրավիճակները: Սարքն օգտագործելիս պետք է առաջնորդվել որջախտիության:

1. Սարքը օգտագործեք միայն ներսում: Սարքը մի ենթարկեք բարձր ջերմաստիճանի ազդեցության (էլեկտրական ջեռուցիչից, արևի ուղիղ ճառագայթներին): Թույլ մի տվեք, որ հեղուկներն ու փոշին հայտնվեն սարքի վրա:
2. Մի փակեք սարքի օդափոխիչ անցքերը:
3. Սարքը նախատեսված չէ մինչև 14 տարեկան երեխաների կամ սահմանափակ ֆիզիկական, հոգեկան կամ մտավոր ունակություններ ունեցող անձանց կողմից օգտագործման համար, եթե նրանք չունեն բավարար փորձ կամ գիտելիքներ սարքի շահագործման վերաբերյալ:
4. Մի միացրեք միևս համակարգիչը և (կամ) ինտերակտիվ վահանակը մինչև մալուխները միացնելը:
5. Միևս համակարգիչի միակցիչները օգտագործեք միայն դրանց նախատեսված նպատակների համար: Միակցիչների մեջ մի մտցրեք օտար առարկաներ և ուժ մի գործադրեք մալուխները և ֆլեշ կրիչները միակցիչների միացնելիս:
6. Թույլ մի տվեք, որ միևս համակարգիչին միացվող մալուխները ծալվեն և սեղմվեն: Թույլ մի տվեք, որ դրանք շփվեն տաք մակերեսների և սուր առարկաների հետ:
7. Նախքան ինտերակտիվ վահանակն անջատելը, անջատեք միևս համակարգիչը: Անջատեք միևս համակարգիչն ինտերակտիվ վահանակից միայն երկու սարքերը նախապես անջատելուց հետո:
8. Սարքն անջատելուց հետո սպասեք առնվազն 30 վայրկյան, նախքան այն նորից միացնելը:
9. Նախքան մաքրումը անջատեք միևս համակարգիչը և անջատեք այն ինտերակտիվ վահանակից: Մաքրման համար օգտագործեք չոր, փափուկ, առանց թավշի շոր: Մի օգտագործեք ագրեսիվ լվացող կամ հղկող միջոցներ, ինչպես նաև մետաղական ծառայություններ:
10. Ամպրոպի ժամանակ սարքը անջատեք հոսանքի աղբյուրից:
11. Պարբերաբար թարմացրեք տեղադրված ծրագրակազմը և սարքի պրոշիվկան մինչև վերջին տարբերակներին:
12. Ծրագրակազմը տեղադրելուց առաջ համոզվեք, որ դրա համակարգի պահանջները համապատասխանում են միևս համակարգիչի պահանջներին: Ծրագրակազմի շահագործման հետ կապված հարցերի համար դիմեք դրա մշակողի աջակցության ծառայությանը:
13. Մի գցեք կամ հարվածեք սարքին:
14. Եթե սարքը տեղափոխվել կամ պահվել է ցածր ջերմաստիճանում, ապա օգտագործելուց առաջ թողեք այն 2 ժամ սենյակային ջերմաստիճանում:
15. Եթե սարքն աշխատանքելիս ծուխ, օտար աղմուկ կամ հոտ եք նկատում, անմիջապես անջատեք այն հոսանքի աղբյուրից: Դիմեք տեխնիկական աջակցության ծառայությանը, լրացնելով հետադարձ կապի ձևաթուղթը prestigio-solutions.com կայքի գլխավոր էջում:

Շահագործման նախապատրաստում

1. Չգուշորեն բացեք տուփը, դրանից հանեք սարքն ու բաղադրիչները: Հեռացրեք փաթեթավորման նյութերը:
2. Որոշեք սարքերը՝ միևս համակարգիչի միակցիչների միացնելու համար (I):

| Միակցիչ | Նշանակությունը |
|--------------|--|
| JAE (80 pin) | Տվյալների փոխանակում Multiboard ինտերակտիվ վահանակի հետ |
| HDMI OUT | Վիդեո ազդանշանի դուրս բերում մոնիտորի վրա |
| LAN (RJ45) | Տվյալների փոխանակում ցանցային սարքերի հետ (երթուղիչ և այլն) |
| AUX | Աուդիո ազդանշանի ընդունում և/կամ փոխանցում ակախնայալից, ակուստիկ համակարգեր և այլն: |
| USB (A) | Տվյալների փոխանակում ծայրամասային սարքերի հետ (ստեղնաշար, մկնիկ, վեբ տեսախցիկ և այլն), սարքերի սնուցում/լիցքավորում (մինչև 5,0 Վ, 0,9 Ա) |
| USB (C) | Տվյալների փոխանակում ծայրամասային սարքերի հետ (ստեղնաշար, մկնիկ, վեբ տեսախցիկ և այլն), սարքերի սնուցում/լիցքավորում (մինչև 5,0 Վ, 1,0 Ա) |

ԾԱՆՈԹՈՒԹՅՈՒՆ: Ինտերակտիվ վահանակը, ծայրամասային սարքերը, միացման մալուխները և micro-SIM քարտը առաքման փաթեթում ներառված չեն: Ազդանշանի որակը և լիցքավորման արագությունը կախված են մալուխի բնութագրերից, այնպես որ օգտագործեք բնօրինակ սերտիֆիկացված մալուխներ:

3. Եթե անհրաժեշտ է 4G տեխնոլոգիայի անկար կապ, ապա micro-SIM քարտը տեղադրեք բևիկի մեջ (I-20)՝ չիպով ներքև, սեղմելով քարտը մինչև սեղմվելը:

ՈՒՇԱՂՈՒԹՅՈՒՆ: Տեղադրեք կամ հանեք micro-SIM քարտը միայն այն ժամանակ, երբ սարքն անջատված է:

4. Wi-Fi և (կամ) 4G ցանցեր օգտագործելու համար անտենաները պտուտակեք միակցիչներին (I-13 և (կամ) I-14) մինչև վերջ (II): Կապի ավելի լավ որակի համար (Wi-Fi կամ 4G) յուրաքանչյուր ցանցի համար մեկի փոխարեն օգտագործեք երկու անտենա: Այսպիսով, բոլոր 4 անտենաները կարող են միաժամանակ միացված լինել:

ՃԱՆՈՒԹՅՈՒՆ: Եթե անտենաները միացված չեն, ցանցի ազդանշանի ընդունումը թույլ կլինի կամ կարող է բացակայել:

Տեղադրում և շահագործում

Սարքն օգտագործվում է երկու եղանակով.

- որպես ինտերակտիվ Multiboard-ում ներկառուցված մինի համակարգիչ;
- որպես սեղանադիր մինի համակարգիչ՝ միացված ծայրամասային սարքերով:

Մինի համակարգիչ՝ ներկառուցված ինտերակտիվ Multiboard վահանակում

ՌԻՇԱԴՐՈՒԹՅՈՒՆ: Մինի համակարգիչը համատեղելի է միայն Light, Light+ և Prime շարքի Multiboard ինտերակտիվ վահանակների հետ: Մի տեղադրեք մինի համակարգիչը այլ արտադրողների և սերիաների ինտերակտիվ վահանակներում:

ՃԱՆՈՒԹՅՈՒՆ: Սարքերը ճիշտ կարգավորելու համար օգտագործեք ինտերակտիվ վահանակի հրահանգները: Դուք կարող եք այն ներբեռնել օգտագործվող վահանակի մասին տեղեկություններով **prestigio-solutions.com** կայքից:

1. Համոզվեք, որ ինտերակտիվ վահանակի հոսանքն անջատված է: Տեղադրեք մինի համակարգիչը ինտերակտիվ վահանակի բնիկում (III-1) և ձեռքով ֆիքսեք՝ ամրացնող պտուտակները (III-2) օգնությամբ: Համոզվեք, որ պտուտակները ամուր ձգած են:
2. Միացրեք ստեղնաշարն ու մկնիկը մինի համակարգիչի USB միակցիչներին, եթե սարքը պետք է կառավարվի դրանց միջոցով և ոչ թե ինտերակտիվ վահանակի օգնությամբ:
3. Միացրեք ինտերակտիվ վահանակը (տես նաև ինտերակտիվ վահանակի հրահանգները): Դա հանդիսանում է մինի համակարգիչի էներգիայի աղբյուր: Սպասեք, մինչև Android O2 ինտերֆեյսը հայտնվի ինտերակտիվ վահանակի էկրանին: Միացրեք մինի համակարգիչը՝ սեղմելով հոսանքի կոճակը (I-1):
4. Մինի համակարգիչը ընտրեք որպես ինտերակտիվ վահանակի համար ազդանշանի աղբյուր: Ինտերակտիվ վահանակի ընտրացանկում ընտրեք «Ազդանշանի աղբյուր» բաժինը, այնուհետև ընտրեք «OPS» գործողությունը (տես նաև ինտերակտիվ վահանակի հրահանգները): Սպասեք, որ Windows O2 ինտերֆեյսը հայտնվի ինտերակտիվ վահանակի էկրանին:
5. Կառավարեք մինի համակարգիչը օգտվելով (ըստ ընտրության).
 - ինտերակտիվ վահանակի սենսորային էկրանից;
 - ինտերակտիվ վահանակի հեռակառավարման վահանակից;
 - ստեղնաշարից և մկնիկից:
6. Կարգավորեք Wi-Fi ցանցի հասանելիությունը: Էկրանի ներքևի աջ անկյունում սեղմեք պատկերակին : Հայտնված ցանկում ընտրեք անհրաժեշտ ցանցը, ապա սեղմեք «Միանալ»:
7. Wi-Fi ցանցի անհասանելիության դեպքում օգտվեք 4G ցանցից: Ցանցային միացումն իրականացվում է կապի ծառայություններ մատուցողի ցուցումների համաձայն:



Սեղանադիր մինի համակարգիչ միացված ծայրամասային սարքերով

ՌԻՇԱԴՐՈՒԹՅՈՒՆ: Անհրաժեշտ է հոսանքի աղապսեր (տես՝ վերը նշված պահանջվող պարամետրերը):

1. Մինի համակարգիչը տեղադրեք մաքուր, չոր և կայուն մակերեսի վրա (սեղանի վրա, տակդիրի վրա և այլն):
2. Միացրեք ծայրամասային սարքերը (մոնիտոր, ստեղնաշար, մկնիկ և այլն) մինի համակարգիչի միակցիչներին:
3. Միացրեք հոսանքի աղապսերը մինի համակարգիչին (IV-1): Խրոցը միացրեք վարդակին:
4. Միացրեք մինի համակարգիչը՝ սեղմելով հոսանքի կոճակը (I-1): Սպասեք մոնիտորի վրա Windows O2 ինտերֆեյսի հայտնվելուն:
5. Կառավարեք մինի համակարգիչը միացված ստեղնաշարի և մկնիկի օգնությամբ:
6. Կարգավորեք մուտքը դեպի Wi-Fi ցանց: Էկրանի ներքևի աջ անկյունում սեղմեք պատկերակին : Հայտնված ցանկում ընտրեք անհրաժեշտ ցանցը, ապա սեղմեք «Միանալ»:
7. Wi-Fi ցանցի անհասանելիության դեպքում օգտվեք 4G ցանցից: Ցանցային միացումն իրականացվում է կապի ծառայություններ մատուցողի ցուցումների համաձայն:

Մինի-համակարգիչին կարող եք միացնել նաև տվյալների արտաքին կրիչներ (ֆլեշ կրիչներ), կոնֆերանս կապի սարքեր (վեբ տեսախցիկներ, բարձրախոսներ) և ակուստիկ համակարգեր:

LED ցուցում

| Ցուցիչ | Վիճակը | Նկարագրություն |
|---|--------------------------|--|
|  | Վառվում է կարմիր գույնով | Սարքը միացված է և աշխատում է |
| | Զի վառվում | Սարքն անջատված է / հոսանքի աղբյուր չկա |
|  | Թարթում է կանաչ գույնով | Ներքին սկավառակն աշխատում է, տվյալները փոխանցվում են, ցածր բեռնվածություն |
| | Վառվում է կանաչ գույնով | Ներքին սկավառակն աշխատում է, տվյալները փոխանցվում են, բարձր բեռնվածություն |
| | Զի վառվում | Ներքին սկավառակը գործարկված չէ / հոսանքի աղբյուր չկա |

Աշխատանքի ավարտը

Աշխատանքի ավարտից հետո փակեք բոլոր փակեք բոլոր հավելվածները: Այնուհետև ավարտեք մինի համակարգիչի աշխատանքը հետևյալ եղանակներից մեկով:

- «Գործարկում» ընտրացանկից ընտրեք «Անջատում» → «Աշխատանքի ավարտ»;
- մեկ անգամ սեղմեք հոսանքի կոճակը (I-1):

ԾԱՆՈԹՈՒԹՅՈՒՆ: Մինի համակարգիչի ֆունկցիոնալության վերաբերյալ մանրամասն տեղեկությունները տես սարքի օգտագործողի ամբողջական ուղեցույցում prestigio-solutions.com կայքում:

Հնարավոր անսարքությունների վերացում

1. LED-երը չեն վառվում, մինի համակարգիչը չի միանում.

- Հոսանքի աղբյուրը անսարք է: Միացրեք ինտերակտիվ վահանակը կամ հոսանքի աղապտերը (կախված մինի համակարգիչի օգտագործման ձևից) մեկ այլ վարդակից: Ստուգեք էլեկտրոցանցի սարքինությունը;
- մինի համակարգիչը ինտերակտիվ վահանակին սխալ է միացված: Համոզվեք, որ մինի համակարգիչը ամբողջությամբ տեղադրված է բնիկի մեջ, և որ պտուտակները ամուր ձգած են: Անհրաժեշտության դեպքում հանեք մինի համակարգիչը և նորից մտցրեք բնիկի մեջ՝ ձգելով պտուտակները:

2. Windows OZ-ը չի բեռնվում.

- SSD սկավառակն անսարք է: Ախտորոշման և վերանորոգման համար դիմեք սպասարկման կենտրոն;
- OZ-ն վնասված է կամ տեղադրված չէ: Տեղադրեք/վերատեղադրեք OZ-ն կամ կապվեք սպասարկման կենտրոնի հետ՝ OZ-ն ախտորոշելու և աշխատունակությունը վերականգնելու համար:

3. Էկրանի ինտերֆեյսը «կախում է» կամ չի արձագանքում. ակտիվ գործընթացներից ուժեղ բեռնվածություն: Բարակ առարկայի (ամրուցիչի և այլն) օգնությամբ սեղմեք վերագործարկման կոճակը (I-11):

4. Ինտերնետ ցանցի ազդանշանը թույլ է կամ բացակայում է.

- ցանցի ազդանշանի համար խոչընդոտ կա (էլեկտրական սարքեր, շինարարական կառույցներ): Վերացրեք խոչընդոտը կամ տեղափոխեք մինի համակարգիչը;
- անտենաները ամուր ձգած չեն Wi-Fi կամ 4G միակցիչներին: Համոզվեք, որ անտենաները ամուր ձգած են;
- micro-SIM քարտը տեղադրված չէ կամ սխալ է տեղադրված: Անջատեք մինի-համակարգիչը, անջատեք այն ինտերակտիվ վահանակից: Համոզվեք, որ քարտը տեղադրված է բնիկի մեջ չիպով դեպի ներքև;
- միացվելիք ցանցը անհասանելի է: Ստուգեք միացման կարգավորումները, անհրաժեշտության դեպքում դիմեք ծառայության մատակարարին:

5. Մինի համակարգիչը մեծ աղմուկ է բարձրացնում և/կամ գերտաքանում է.

- սառեցման համակարգը աղտոտված է կամ անսարք: Սառեցման համակարգը ախտորոշելու և մաքրելու համար դիմեք սպասարկման կենտրոնին:

ՈՒՇԱԴՐՈՒԹՅՈՒՆ: Եթե առաջարկված մեթոդներից ոչ մեկը չի օգնել լուծել խնդիրը, դիմեք մատակարարին կամ լիազորված սպասարկման կենտրոնին (կենտրոնների հասցեները տես prestigio-solutions.com/warranty ինտերնետային Էջում): Մի ապամոնտաժեք սարքը և մի փորձեք վերանորոգել այն ինքնուրույն:

ՀԱՄԱՊԱՏԱՍԽԱՆՈՒԹՅԱՆ ՊԱՐԶԵՑՎԱԾ ՀՈՉԱԿԱԳԻՐ

Սույնով ASBISC-ը հայտարարում է, որ սարքը համապատասխանում է 2014/53/EU Հրահանգին: ԵՍ համապատասխանության Հռչակագրի ամբողջական տեքստին կարելի է ծանոթանալ հետևյալ վեբ հասցեով. files.prestigio-solutions.com/documents/certificates/multiboards.



I – გარეგნული სახე (იხ. გვერდი 4)

- | | |
|--|--|
| 1 კვების ლილაკი | 11 გადატვირთვის ლილაკი |
| 2 კვების ინდიკატორი | 12 სამონტაჟო ნახვრეტები |
| 3 შიდა მეხსიერების მდგომარეობის ინდიკატორი | 13 გასართები ანტენებისთვის (Wi-Fi ქსელი) |
| 4 გასართი AUX | 14 გასართები ანტენებისთვის (4G ქსელი) |
| 5 გასართები HDMI OUT | 15 სავენტილაციო ხვრელები |
| 6 სახელური | 16 ანტენები |
| 7 გასართი USB (C) 3.1 | 17 გაგრილების ვენტილატორი (დამცავი ცხაურის ქვეშ) |
| 8 გასართები USB (A) 3.1 | 18 კვების გასართი |
| 9 გასართი LAN (RJ45) | 19 გასართი JAE (80 pin) |
| 10 გასართები USB (A) 3.0 | 20 სლოტი micro-SIM ბარათისთვის |

II – გასართთან ანტენის მიერთების მაგალითი (იხ. გვერდი 5 *)

შენიშვნა. მიწოდების კომპლექტში შედის 4 ერთნაირი ანტენა. მუშაობა Wi-Fi ქსელთან ან 4G ქსელთან დამოკიდებულია ანტენის მიერთებაზე კონკრეტულ გასართთან (I-13 ან I-14).

III – ჩაყენება ინტერაქტიულ პანელში (იხ. გვერდი 5 *)

- 1 ჩაყენება სლოტში ინტერაქტიული პანელის უკანა მხარეს
- 2 ფიქსაცია სამაგრი ხრახნების მეშვეობით

IV – გამოყენება მაგიდის მინი-კომპიუტერის სახით (იხ. გვერდი 6 *)

- 1 კვების ადაპტერის შეერთება (შეფუთვაში არ შედის)
- 2 მინი-კომპიუტერთან პერიფერიული მოწყობილობების მიერთების მაგალითი

მინი-კომპიუტერი **PSMB528K001** განკუთვნილია Windows-ის ოპერატიული სისტემის ბაზაზე შექმნილ პროგრამებთან მუშაობისთვის, მონაცემების შექმნისა და დამუშავებისთვის. ჩაყენება ხდება Multiboard ინტერაქტიულ პანელში (თავსებადი სერიები Light, Light+, Prime). შესაძლებელია გამოყენება მაგიდის მინი-კომპიუტერის სახით.

ტექნიკური მახასიათებლები. ელექტროვცევა: შესასვლელი 19 ვ (DC), 4,74 ა, 90,0 ვტ მაქს. (მოლოდინის რეჟიმში ≤ 0,83 Вт); გამოსასვლელი USB (A): 5,0 ვ (DC), 0,9 ა, გამოსასვლელი USB (C): 5,0 ვ (DC), 1,0 ა. დენის ადაპტერის საჭირო პარამეტრები: შეყვანა 100–240 V (AC), 50/60 Hz; გამომავალი 19 V (DC), 4,74 A, 90,0 W.

გასართები: JAE (80 pin); HDMI OUT (x2); LAN (RJ45); AUX; USB (A) 3.0 (x2); USB (A) 3.1 (x2); USB (C) 3.1; სლოტი micro-SIM ბარათისთვის. ცენტრალური პროცესორი: Intel Core i5 1235U 4,4 გჰც (10 ბირთვი). გრაფიკული პროცესორი: Intel Iris Xe Graphics 1,2 გჰც. აუდიოკოდეკი: Realtek ALC897. RAM: DDR5, 8 გბ (მაქს. 64 გბ). ROM: SSD, 256 გბ. LAN 10/100/1000 მბიტ/წმ. Wi-Fi 802.11 (2,4/5,0 გჰც): ≤ 17 დბმ (50,12 მვტ). BT 5.2: ≤ 9,5 დბმ (8,91 მვტ). 3G, 4G (LTE): B1/B3/B7/B8/B20/B28; LTE-TDD: B38/B41 (მიღება 150 მბირ/წმ-მდე, გადაცემა 50 მბიტ/წმ-მდე): ≤ 24 დბმ (251,19 მვტ). ოპერატიული სისტემა Windows 11 Pro. მართვა: ხელით (კლავიატურა და თაგვი, სენსორული ეკრანი Multiboard), დისტანციური (დმ პულტი Multiboard-ისთვის).

მასალა: მეტალი, პლასტიკი. ფერი: შავი. ზომა (სიგრძე×სიგანე×სიმაღლე): 180×119×30 მმ. მასა ნეტო: 1,5 კგ.
ექსპლუატაციის პირობები: ტემპერატურა –5...+45 °C; ფარდობითი ტენიანობა 10–95 % (კონდენსატის წარმოქმნის გარეშე).

შენახვის პირობები: ტემპერატურა –20...+60 °C; ფარდობითი ტენიანობა 10–95 % (კონდენსატის წარმოქმნის გარეშე).

მიწოდების კომპლექტი: მინი-კომპიუტერი PSMB528K001, ანტენები (4 ცალი), სამაგრი ხრახნები (2 ცალი), მომხმარებლის მოკლე სახელმძღვანელო.

გარანტია: 2 წელი, თუ ადგილობრივი კანონმდებლობით სხვა რამ არ არის დადგენილი (იხ. prestigio-solutions.com/warranty).

მოქმედების ვადა: 2 წელი.

თუ მოწყობილობის ექსპლუატაციისას გაგიჩნდათ პრობლემები ან შეკითხვები, გამყიდველთან მის დაბრუნებამდე დაუკავშირდით ტექნიკური დახმარების სამსახურს. ამისთვის შეავსეთ prestigio-solutions.com საიტის მთავარი გვერდის ქვევით მოთავსებული ფორმა.

* გამოსახულებები მოყვანილია მხოლოდ და მხოლოდ გაცნობის მიზნით.

შეზღუდვები და გაფრთხილებები

ყურადღება! წინამდებარე დოკუმენტში შემავალი გაფრთხილებები, სიფრთხილის ზომები და ინსტრუქციები არ მოიცავენ ყველა შესაძლო სახიფათო სიტუაციებს. მოწყობილობის გამოყენებისას საჭიროა ინელმძღვანელოთ საღი აზრით.

1. გამოიყენეთ მოწყობილობა მხოლოდ შენობის შიგნით. მთავრად მოწყობილობა მაღალი ტემპერატურების (ელექტროგამათბობლების, მზის პირდაპირი სხივების) ზემოქმედებას. არ დაუშვათ მოწყობილობაზე სითხეების და მტვრის მოხვედრას.
2. არ დაახშოთ მოწყობილობის საკვანძო ღიობები.
3. მოწყობილობა არ არის განკუთვნილი გამოსაყენებლად 14 წლამდე ასაკის ბავშვების ან შეზღუდული ფიზიკური, ფსიქიკური ან გონებრივი უნარების მქონე პირების მიერ, თუ მათ არ აქვთ მოწყობილობის ექსპლუატაციისთვის საჭირო საკმარისი გამოცდილება ან ცოდნა.
4. არ ჩართოთ მინი-კომპიუტერის და/ან ინტერაქტიული პანელის კვება კაბელების მიერთებამდე.
5. გამოიყენეთ მინი-კომპიუტერის გასართები მხოლოდ მათი პირდაპირი დანიშნულების შესაბამისად. არ მოათავსოთ გასართებში სხვა საგნები, არ გამოიყენოთ ძალა გასართებთან კაბელების და ფლემ-მესხიერების ბარათების მიერთებისას.
6. არ დაუშვათ მინი-კომპიუტერთან მისაერთებელი კაბელების გადაგრეხვა და ჩაჭერა. არ დაუშვათ მათი კონტაქტი ცხელ ზედაპირებთან დაა ბასრ საგნებთან.
7. გამორთეთ მინი-კომპიუტერი ინტერაქტიული პანელის გამორთვამდე. გამოაერთეთ მინი-კომპიუტერი ინტერაქტიული პანელიდან მხოლოდ იმის შემდეგ, რაც ორივე მოწყობილობა იქნება გამორთული.
8. მოწყობილობის გამორთვის შემდეგ დაიცადეთ არა ნაკლებ 30 წამი მის ხელმძღვრედ ჩართვამდე.
9. გაწმენდის წინ გამორთეთ მინი-კომპიუტერი და გამოაერთეთ ის ინტერაქტიული პანელიდან. გასაწმენდად გამოიყენეთ მშრალი რბილი ქსოვილი ხაოს გარეშე. არ გამოიყენოთ აგრესიული სარეცხი ან აბრაზიული საშუალებები, აგრეთვე მეტალის ღრუბლები.
10. ჭექა-ქუხილის დროს გამოაერთეთ მოწყობილობა კვების წყაროდან.
11. რეგულარულად განაახლეთ დაყენებული პროგრამული უზრუნველყოფა და მოწყობილობის გაჭოლვა მათ ბოლო ვერსიებამდე.
12. პროგრამული უზრუნველყოფის დაყენებამდე დარწმუნდით, რომ მისი სისტემური მოთხოვნები შეესაბამება მინი-კომპიუტერის პარამეტრებს. პროგრამული უზრუნველყოფის მიუშობასთან დაკავშირებულ საკითხებზე მიმართეთ მისი შემმუშავებლის მხარდაჭერის სამსახურს.
13. არ დაუშვათ მოწყობილობის დავარდნა და მასზე დარტყმები.
14. თუ მოწყობილობის ტრანსპორტირება ან შენახვა ხდებოდა დაბალი ტემპერატურის პირობებში, გამოყენების წინ დატოვეთ ის ოთახის ტემპერატურაზე 2 საათით.
15. მოწყობილობის მიუშობისას გაბოლვის, უცხო ხმაურის ან სუნის აღმოჩენისას დაუყოვნებლივ გამორთეთ ის კვების წყაროდან. მიმართეთ ტექნიკური დახმარების სამსახურს **prestigio-solutions.com** საიტის მთავარ გვერდზე განთავსებული უკუკავშირის ფორმის შევსების გზით.

ოპერაციისთვის მზადება

1. ფრთხილად გახსენით ყუთი, ამოიღეთ მოწყობილობა და მაკომპლექტებული ნაწილები. მოაცილეთ შესაფუთი მასალები.
2. გადაწყვიტეთ, თუ რომელი მოწყობილობები უნდა მიუერთოთ მინი-კომპიუტერის გასართებს (I).

| გასართი | დანიშნულება |
|--------------|---|
| JAE (80 pin) | Multiboard ინტერაქტიულ პანელთან მონაცემების გაცვლა |
| HDMI OUT | ვიდეოსიგნალის გამოყვანა მონიტორზე |
| LAN (RJ45) | მონაცემების გაცვლა ქსელურ მოწყობილობებთან (მარშრუტიზატორთან და სხვ.) |
| AUX | აუდიოსიგნალის მიღება და/ან გადაცემა გარნიტურიდან/გარნიტურაზე, აკუსტიკურ სისტემებზე და სხვ. |
| USB (A) | მონაცემების გაცვლა პერიფერიულ მოწყობილობებთან (კლავიატურა, თაგვი, ვებ-კამერა და სხვ.), მოწყობილობების კვება/დამუხტვა (5,0 ვ-მდე, 0,9 ა-მდე) |
| USB (C) | მონაცემების გაცვლა პერიფერიულ მოწყობილობებთან (კლავიატურა, თაგვი, ვებ-კამერა და სხვ.), მოწყობილობების კვება/დამუხტვა (5,0 ვ-მდე, 1,0 ა-მდე) |

შენიშვნა. ინტერაქტიული პანელი, პერიფერიული მოწყობილობები, მისაერთებელი კაბელები და micro-SIM ბარათი არ შედიან მიწოდების კომპლექტში. სიგნალის ხარისხი და დამუხტვის სიჩქარე დამოკიდებულია კაბელის მახასიათებლებზე, ამიტომ გამოიყენეთ ორიგინალური სერტიფიცირებული კაბელები.

3. თუ აუცილებელია უსადენო კავშირი 4G ტექნოლოგიის გამოყენებით, ჩასვით micro-SIM ბარათი სლოტში (I-20) ჩიპით ქვევით და დააჭირეთ ბარათს დაწკაპუნებამდე.

ყურადღება! Micro-SIM ბარათის ჩასმა და ამოღება განახორციელეთ მხოლოდ გამორთულ მოწყობილობაზე.

4. Wi-Fi და/ან 4G ქსელების გამოყენებისთვის მიამაგრეთ ანტენები გასართებთან (I-13 და/ან I-14) მიბჯენამდე (II). Wi-Fi ან 4G კავშირის უკეთესი ხარისხისთვის ყოველი ქსელისთვის გამოიყენეთ ორი ანტენა ერთის მაგივრად. ამრიგად, ერთდროულად შეიძლება იყოს მიერთებული 4 ანტენა.

შენიშვნა. თუ ანტენები არ არის მიერთებული, ქსელის სიგნალი შეიძლება იყოს სუსტი ან საერთოდ არ იყოს.

მონტაჟი და ექსპლუატაცია

მოწყობილობის გამოყენება ხდება ორი ხერხით:

- Multiboard ინტერაქტიულ პანელში ჩაშენებული მინი-კომპიუტერის სახით;
- მაგიდის მინი-კომპიუტერის სახით, რომელთანაც მიერთებულია პერიფერიული მოწყობილობები.

Multiboard ინტერაქტიულ პანელში ჩაშენებული მინი-კომპიუტერი

ყურადღება! მინი-კომპიუტერი თავსებადია მხოლოდ Light, Light+ და Prime სერიების Multiboard ინტერაქტიულ პანელთან, არ ჩააყენოთ მინი-კომპიუტერი სხვა მწარმოებლების და სერიების ინტერაქტიულ პანელებში.

შენიშვნა. მოწყობილობების კორექტული აწყობისთვის გამოიყენეთ ინტერაქტიული პანელის ინსტრუქცია. მისი ჩამოტვირთვა შეიძლება საიტზე prestigio-solutions.com გამოყენებული პანელის შესახებ ინფორმაციის გვერდიდან.

1. დარწმუნდით, რომ ინტერაქტიული პანელის კვება გამორთულია. ჩასვით მინი-კომპიუტერი ინტერაქტიული პანელის სლოტში (III-1) და ხელით დააფიქსირეთ სამაგრი ხრახნების გამოყენებით (III-2). დარწმუნდით, რომ ხრახნები საიმედოდ არის მოჭერილი.

2. მინი-კომპიუტერის USB გასართებთან მიაერთეთ კლავიატურა და თავგი, თუ მოწყობილობის მართვა განხორციელდება მათი და არა ინტერაქტიული პანელის დახმარებით.

3. ჩართეთ ინტერაქტიული პანელი (იხ. აგრეთვე ინტერაქტიული პანელის ინსტრუქცია). ის წარმოადგენს მინი-კომპიუტერის კვების წყაროს. დაელოდეთ ინტერაქტიული პანელის ეკრანზე OC Android ინტერფეისის გამოჩენას. ჩართეთ მინი-კომპიუტერი კვების ღილაკზე დაჭერით (I-1).

4. აირჩიეთ მინი-კომპიუტერი ინტერაქტიული პანელისთვის სიგნალის წყაროს სახით. ინტერაქტიული პანელის მენიუში აირჩიეთ განყოფილება "სიგნალის წყარო", შემდეგ – "OPS" ოფცია (იხ. აგრეთვე ინტერაქტიული პანელის ინსტრუქცია). დაელოდეთ ინტერაქტიული პანელის ეკრანზე Windows ინტერფეისის გამოჩენას.

5. მართეთ მინი-კომპიუტერი (არჩევით):

- ინტერაქტიული პანელის სენსორული ეკრანის მეშვეობით;
- ინტერაქტიული პანელის დისტანციური მართვის პულტის მეშვეობით;
- კლავიატურისა და თავგის მეშვეობით.

6. გამართეთ Wi-Fi ქსელთან წვდომა. დააჭირეთ ეკრანის მარჯვენა ქვედა კუთხეში არსებულ ხატულას . ჩამოშლილ ჩამონათვალში აირჩიეთ საჭირო ქსელი, შემდეგ დააჭირეთ ღილაკს "მიერთება".

7. Wi-Fi ქსელთან წვდომის არარსებობისას გამოიყენეთ 4G ქსელი. ქსელთან მიერთება ხდება კავშირის გაუქმების პროვაიდერის ინსტრუქციების შესაბამისად.

მაგიდის მინი-კომპიუტერი მასთან მიერთებული პერიფერიული მოწყობილობებით

ყურადღება! დენის ადაპტერი აუცილებელია (იხ. საჭირო პარამეტრები ზემოთ).

1. მინი-კომპიუტერი მოათავსეთ სუფთა, მშრალ და მდგრად ზედაპირზე (მაგიდაზე, სადგამზე და ა. შ.).
2. მინი-კომპიუტერის გასართებთან მიაერთეთ პერიფერიული მოწყობილობები (მონიტორი, კლავიატურა, თავგი და სხვ.).

3. მინი-კომპიუტერს მიუერთეთ კვების ადაპტერი (IV-1). ჩასვით შტეფსელი როზეტში.

4. ჩართეთ მინი-კომპიუტერი კვების ღილაკზე (I-1) დაჭერით. დაელოდეთ Windows-ის ოპერატიული სისტემის ინტერფეისის გამოჩენას მონიტორზე.



5. მართეთ მინი-კომპიუტერი მასთან მიერთებული კლავიატურისა და თავგის მეშვეობით.

6. ჩართეთ Wi-Fi ქსელთან წვდომა. დააჭირეთ ეკრანის მარჯვენა ქვედა კუთხეში არსებულ ხატულას . ჩამოშლილ ჩამონათვალში აირჩიეთ საჭირო ქსელი, შემდეგ დააჭირეთ ღილაკს "მიერთება".

7. Wi-Fi ქსელთან წვდომის არარსებობისას გამოიყენეთ 4G ქსელი. ქსელთან მიერთება ხდება კავშირის პროვაიდერის ინსტრუქციების შესაბამისად.

მინი-კომპიუტერთან შეიძლება აგრეთვე მონაცემების გარე მატარებლების (ფლეშ-მეხსიერების), კონფერენც-კავშირის მოწყობილობების (ვებ-კამერების, სპიკერფონების), აკუსტიკური სისტემების მიერთება.

შუქ-დიოდური ინდიკაცია

| ინდიკატორი | მდგომარეობა | აღწერა |
|---|-------------------|--|
|  | ანათებს წითლად | მოწყობილობა ჩართულია და მუშაობს |
| | არ ანთია | მოწყობილობა გამორთულია / კვება არ მიეწოდება |
|  | ციმციმებს მწვანედ | შიდა მეხსიერება მუშაობს, მიმდინარეობს მონაცემების გადაცემა, დაბალი დატვირთვა |
| | ანთია მწვანედ | შიდა მეხსიერება მუშაობს, მიმდინარეობს მონაცემების გადაცემა, მაღალი დატვირთვა |
| | არ ანთია | შიდა მეხსიერება არ არის გაშვებული / კვება არ მიეწოდება |

სამუშაოს დასრულება

სამუშაოს დასრულების შემდეგ ჩახურეთ ყველა დანართი. შემდეგ დაასრულეთ მინი-კომპიუტერის მუშაობა ერთ-ერთი შემდეგ მეთოდით:

- მენიუში "გაშვება" აირჩიეთ "გამორთვა" → "სამუშაოს დასრულება";
- ერთხელ დააჭირეთ კვების ღილაკს (I-1).

შენიშვნა. დაწვრილებითი ინფორმაცია მინი-კომპიუტერის ფუნქციონალური შესაძლებლობების შესახებ იხ. მომხმარებლის სრულ სახელმძღვანელოში საიტზე: prestigio-solutions.com.

შესაძლო გაუმართაობების აღმოფხვრა

1. შუქ-დიოდები არ ანთია, მინი-კომპიუტერი არ ირთვება:
 - კვების წყარო არ არის გამართული. ინტერაქტიული პანელი ან კვების ადაპტერი (მინი-კომპიუტერის გამოყენების ხერხიდან გამომდინარე) მიაერთეთ სხვა როზეტთან. შეამოწმეთ ელექტროქსელის გამართულობა;
 - მინი-კომპიუტერი არაკორექტულად არის მიერთებული ინტერაქტიულ პანელთან. დარწმუნდით, რომ მინი-კომპიუტერი სლოტში ბოლომდეა ჩასმული, ხოლო ხრახნები საიმედოდ არის მოჭერილი. საჭიროების შემთხვევაში გამოაერთეთ მინი-კომპიუტერი და ხელახლა ჩასვით სლოტში ხრახნების მოჭერით.
2. არ ხდება Windows-ის ოპერატიული სისტემის ჩატვირთვა:
 - SSD შემგროვებელი გამოსულია მწყობრიდან. დიაგნოსტიკისა და რემონტისთვის მიმართეთ სერვის ცენტრს;
 - ოპერატიული სისტემა დაზიანებულია ან არ არის დაყენებული. დააყენეთ/ხელახლა დააყენეთ ოპერატიული სისტემა ან მიმართეთ სერვის ცენტრს დიაგნოსტიკისთვის და ოპერატიული სისტემის მუშაობის უნარის აღსადგენად.
3. ინტერფეისი ეკრანზე "იჭედება" ან არ პასუხობს: აქტიური პროცესებით ძლიერი დატვირთვა. დააჭირეთ ხელახალი გაშვების ღილაკს (I-11) თხელი საგნის (სამაგრის და ა.შ.) მეშვეობით.
4. ინტერნეტის ქსელის სიგნალი სუსტია ან არ არის:
 - არსებობს ქსელის სიგნალის დამაბრკოლებლები (ელექტროხელსაწყოები, სამშენებლო კონსტრუქციები). მოაცილეთ დამაბრკოლებლები ან მინი-კომპიუტერს შეუცვალეთ ადგილი;
 - ანტენები ბოლომდე არ არის ჩახრახნილი Wi-Fi ან 4G გასართებში. დარწმუნდით, რომ ანტენები ბოლომდეა ჩახრახნილი;
 - micro-SIM ბარათი არ არის ჩაყენებული ან ჩაყენებულია არაკორექტულად. გამორთეთ მინი-კომპიუტერი, გამოაერთეთ ის ინტერაქტიული პანელიდან. დარწმუნდით, რომ ბარათი ჩართულია სლოტში ჩიპით ქვევით;
 - გამოყენებული ქსელი მიუწვდომელია. შეამოწმეთ მიერთების პარამეტრები, საჭიროების შემთხვევაში მიმართეთ მომსახურების პროვაიდერს.
5. მინი-კომპიუტერი ძალიან ხმაურობს და/ან ცხელდება:
 - გაგრილების სისტემა დაზიანებულია ან გამოსულია მწყობრიდან. გაგრილების სისტემის დიაგნოსტიკისა და გაწმენდისთვის მიმართეთ სერვის ცენტრს.

ყურადღება! თუ ვერც ერთი შემოთავაზებული ხერხით ვერ მოხდა პრობლემის აღმოფხვრა, მიმართეთ მიმწოდებლებს ან ავტორიზებულ სერვის ცენტრს (ცენტრების მისამართები მითითებულია ვებ-გვერდზე prestigio-solutions.com/warranty). არ დაშალოთ მოწყობილობა და თავად არ ეცადოთ მისი შეკეთება.

შესაბამისობის გამარტივებული დეკლარაცია

წინამდებარეტი ASBISC აცხადებს, რომ მოწყობილობა შეესაბამება დირექტივას 2014/53/EU. EC შესაბამისობის დეკლარაციის სრულ ტექსტს შეგიძლიათ გაეცნოთ ვებ მისამართზე: files.prestigio-solutions.com/documents/certificates/multiboards.



I – Сыртқы түрі (4 -бетті қараңыз)

- | | |
|-------------------------------|---|
| 1 Қуат түймесі | 11 Қайта бастау түймесі |
| 2 Қуат индикатор | 12 Монтаждау тесіктері |
| 3 Ішкі жад күйінің көрсеткіші | 13 Антенна қосқыштары (Wi-Fi желісі) |
| 4 AUX қосқышы | 14 Антенна қосқыштары (4G желісі) |
| 5 HDMI OUT қосқыштары | 15 Желдету саңылаулары |
| 6 Тұтқаны | 16 Антенналар |
| 7 USB (C) 3.1 қосқышы | 17 Салқындату желдеткіші (қорғаныш торының астында) |
| 8 USB (A) 3.1 қосқыштары | 18 Қуат қосқышы |
| 9 LAN қосқышы (RJ45) | 19 JAE қосқышы (80 pin) |
| 10 USB (A) 3.0 қосқыштары | 20 Micro-SIM карта ұясы |

II – Антеннаны қосқышқа қосу мысалы (5 *-бетті қараңыз)

ЕСКЕРТУ. Жеткізу жиынтығына 4 бірдей антенна кіреді. Wi-Fi немесе 4G желісімен жұмыс істеу антеннаны белгілі бір қосқышқа (I-13 немесе I-14) қосуға байланысты.

III – Интерактивті панельде орнату (5 *-бетті қараңыз)

- 1 Интерактивті панельдің артқы жағындағы ұяға салыңыз
- 2 Бекіту бұрандаларымен бекіту

IV – Шағын жұмыс үстелі компьютері ретінде пайдалану (6 *-бетті қараңыз)

- 1 Қуат адаптерін қосу (пакетке кірмейді)
- 2 Перифериялық құрылғыларды шағын компьютерге қосу мысалы

PSMB528K001 шағын компьютері Windows операциялық жүйесіне (ОЖ) негізделген бағдарламалармен жұмыс істеуге, деректерді құруға және өңдеуге арналған. Интерактивті Multiboard тақтасында орнатылған (үйлесімді Light, Light+, Prime сериялары). Сондай-ақ шағын жұмыс үстелі компьютері ретінде пайдалануға болады.

Техникалық сипаттама. Қуат көзі: 19 В (DC) кірісі, 4,74 А, 90,0 Вт макс. (күту режимі $\leq 0,83$ Вт); USB (A) шығысы: 5,0 В (DC), 0,9 А, USB (C) шығысы: 5,0 В (DC), 1,0 А. Қуат адаптерінің қажетті параметрлері: кіріс 100–240 В (AC), 50/60 Гц; шығыс 19 В (тұрақты ток), 4,74 А, 90,0 Вт.

Қосқыштар: JAE (80 pin); HDMI OUT (×2); LAN (RJ45); AUX; USB (A) 3.0 (×2); USB (A) 3.1 (×2); USB (C) 3.1; micro-SIM карта ұясы. Орталық процессор: Intel Core i5 1235U 4,4 ГГц (10 ядро). Графикалық процессор: Intel Iris Xe Graphics 1,2 ГГц. Аудио кодек: Realtek ALC897. RAM: DDR5, 8 Гб (макс. 64 Гб). ROM: SSD, 256 Гб. LAN 10/100/1000 Мбит/с. Wi-Fi 802.11 (2,4/5,0 ГГц): ≤ 17 дБм (50,12 мВт). BT 5.2: $\leq 9,5$ дБм (8,91 мВт). 3G, 4G (LTE): B1/B3/B7/B8/B20/B28; LTE-TDD: B38/B41 (150 Мбит/с дейін қабылдау, 50 Мбит/с дейін жіберу): ≤ 24 дБм (251,19 мВт). Windows 11 Pro ОЖ Басқару: қолмен (пернетақта мен тінтуір, мультиторттық сенсорлық экран), қашықтан басқару пульті (Multiboard үшін қашықтан басқару).

Материал: металл, пластик. Түс: қара. Өлшемі (Ұ×Е×Б): 180×119×30 мм. Таза салмағы: 1,5 кг.

Пайдалану шарттары: температура $-5...+45$ °С; салыстырмалы ылғалдылық 10–95 % (конденсацияланбайтын).

Сақтау шарттары: температура $-20...+60$ °С; салыстырмалы ылғалдылық 10–95 % (конденсацияланбайтын).

Жеткізу жинағы: PSMB528K001 шағын компьютері, антенналар (4 дана), бекіту бұрандалары (2 дана), жылдам іске қосу нұсқаулығы.

Кепілдік: жергілікті заңмен басқаша талап етілмесе, 2 жыл (prestigio-solutions.com/warranty қараңыз).

Қызмет мерзімі: 2 жыл.

Құрылғыны пайдалану кезінде қандай да бір мәселелер немесе сұрақтар туындаса, оны сатушыға қайтармас бұрын техникалық қолдау қызметіне хабарласыңыз. Ол үшін prestigio-solutions.com сайтындағы басты беттің төменгі жағындағы пішінді толтырыңыз.

* Суреттер тек ақпараттық мақсаттарға арналған.

Шектеулер мен ескертулер

НАЗАР АУДАРЫҢЫЗ! Осы құжаттағы ескертулер, сақтық шаралары және нұсқаулар барлық ықтимал қауіпті жағдайларды қамтымайды. Құрылғыны пайдалану кезінде парасаттылықты қолданыңыз.

1. Құрылғыны тек үй ішінде пайдаланыңыз. Құрылғыны жоғары температураға (электр қыздырғыш, тікелей күн сәулесі) шығармаңыз. Құрылғыға сұйықтықтың немесе шаңның тиюіне жол бермеңіз.
2. Құрылғының желдету саңылауларын жаппаңыз.
3. Бұл құрылғы 14 жасқа толмаған балаларға немесе физикалық, ақыл-ой немесе ақыл-ой мүмкіндіктері шектеулі адамдарға, егер олардың құрылғыны басқаруға жеткілікті тәжірибесі мен білімі болмаса, пайдалануға арналмаған.
4. Кабельдер жалғанбайынша, шағын компьютердің және/немесе сенсорлық тақтаның қуатын қоспаңыз.
5. Шағын компьютер қосқыштарын тек мақсаты бойынша пайдаланыңыз. Кабельдер мен флэш-дискілерді қосқыштарға жалған кезде қосқыштарға бөгде заттарды салмаңыз немесе күш қолданбаңыз.
6. Шағын компьютерге жалғанған кабельдердің майысып немесе қысылуына жол бермеңіз. Олардың ыстық беттермен немесе өткір заттармен жанасуына жол бермеңіз.
7. Интерактивті панельді өшірмес бұрын шағын компьютерді өшіріңіз. Екі құрылғыны да алдымен ажыратқаннан кейін ғана шағын компьютерді интерактивті панельден ажыратыңыз.
8. Құрылғыны өшіргеннен кейін оны қайта қоспас бұрын кемінде 30 секунд күтіңіз.
9. Тазалау алдында шағын компьютерді өшіріп, интерактивті панельден ажыратыңыз. Тазалау үшін құрғақ, жұмсақ, талшықсыз матаны пайдаланыңыз. Агрессивті жуғыш заттарды, абразивтерді немесе металл губкаларды қолданбаңыз.
10. Найзағай кезінде құрылғыны қуат көзінен ажыратыңыз.
11. Орнатылған бағдарламалық құралды және құрылғы микробағдарламасын соңғы нұсқаларға үнемі жаңартып отырыңыз.
12. Бағдарламалық құралды орнатпас бұрын оның жүйелік талаптары шағын компьютеріңізбен сәйкес келетініне көз жеткізіңіз. Бағдарламалық құралдың жұмысына қатысты сұрақтар бойынша оны әзірлеушінің қолдау қызметіне хабарласыңыз.
13. Құрылғыны құлатпаңыз немесе соғуға болмайды.
14. Құрылғы төмен температурада тасымалданса немесе сақталса, қолданар алдында оны бөлме температурасында 2 сағат қалдырыңыз.
15. Құрылғыны пайдалану кезінде түтін, шу немесе иіс байқалса, оны дереу қуат көзінен ажыратыңыз. **Prestigio-solutions.com** басты бетіндегі кері байланыс формасын толтыру арқылы техникалық қолдау қызметіне хабарласыңыз.

Пайдалануға дайындық

1. Қорапты абайлап ашып, одан құрылғы мен керек-жарақтарды алып тастаңыз. Орам материалдарын алып тастаңыз.
2. Шағын компьютердегі қосқыштарға қосылу үшін құрылғыларды таңдауды шешіңіз (I).

| Қосқыш | Мақсаты |
|--------------|--|
| JAE (80 pin) | Интерактивті Multiboard көп тақтамен деректермен алмасу |
| HDMI OUT | Мониторға бейне сигналды шығару |
| LAN (RJ45) | Желілік құрылғылармен деректер алмасу (маршрутизатор және т.б.) |
| AUX | Гарнитурадан, акустикалық жүйелерден және т.б. дыбыс сигналын қабылдау және/немесе беру. |
| USB (A) | Перифериялық құрылғылармен байланыс (пернетақта, тінтуір, веб-камера және т.б.), құрылғыларды қуатпен қамтамасыз ету/зарядтау (5,0 В, 0,9 А дейін) |
| USB (C) | Перифериялық құрылғылармен байланыс (пернетақта, тінтуір, веб-камера және т.б.), құрылғыларды қуатпен қамтамасыз ету/зарядтау (5,0 В, 1,0 А дейін) |

ЕСКЕРТУ. Интерактивті панель, перифериялық құрылғылар, қосылым кабельдері және micro-SIM картасы пакетке кірмейді. Сигнал сапасы мен зарядтау жылдамдығы кабель сипаттамаларына байланысты, сондықтан түпнұсқалық сертификатталған кабельдерді пайдаланыңыз.

3. Егер сізге 4G технологиясы арқылы сымсыз байланыс қажет болса, micro-SIM картасын ұяшыққа (I-20) чипті төмен қаратып салыңыз, ол сырт еткенше картаны басыңыз.

НАЗАР АУДАРЫҢЫЗ! Micro-SIM картасын құрылғы өшірілген кезде ғана салыңыз немесе алыңыз.

4. Wi-Fi және/немесе 4G желілерін пайдалану үшін антенналарды қосқыштарға (I-13 және/немесе I-14) тоқтағанша бұраңыз (II). Жақсырақ қосылым сапасы үшін (Wi-Fi немесе 4G) әр желі үшін бір антеннаның орнына екі антеннаны пайдаланыңыз. Осылайша барлық 4 антеннаны бір уақытта қосуға болады.

ЕСКЕРТУ. Антенналар қосылмаған болса, желі сигналын қабылдау әлсіз болады немесе қол жетімді болмауы мүмкін.

Орнату және пайдалану

Құрылғы екі жолмен қолданылады:

- интерактивті Multiboard орнатылған шағын компьютер ретінде;
- перифериялық құрылғылар қосылған шағын жұмыс үстелі компьютері ретінде.

Интерактивті Multiboard орнатылған шағын компьютер

НАЗАР АУДАРЫҢЫЗ! Шағын компьютерді Light, Light+ және Prime серияларының Multiboard интерактивті панельдерімен ғана үйлесімді. Шағын компьютерді басқа өндірушілер мен сериялардың интерактивті панельдеріне орнатпаңыз.

ЕСКЕРТУ. Құрылғыларды дұрыс конфигурациялау үшін интерактивті тақтаға арналған нұсқауларды пайдаланыңыз. Сіз оны **prestigio-solutions.com** сайтынан пайдаланып жатқан панель туралы ақпараты бар бетте жүктей аласыз.

1. Интерактивті панельдің қуаты өшірілгеніне көз жеткізіңіз. Шағын компьютерді интерактивті панель ұясына (III-1) салып, бекіту бұрандалары (III-2) арқылы қолмен бекітіңіз. Бұрандалар мықтап бекітілгеніне көз жеткізіңіз.
2. Пернетақта мен тінтуірді шағын компьютердің USB қосқыштарына қосыңыз, егер құрылғы интерактивті тақтаны пайдаланбай, солардың көмегімен басқарылатын болса.
3. Интерактивті панельді қосыңыз (сонымен қатар интерактивті тақтаға арналған нұсқауларды қараңыз). Бұл шағын компьютердің қуат көзі. Интерактивті панель экранында Android ОЖ интерфейсі пайда болғанша күтіңіз. Қуат түймесін (I-1) басу арқылы шағын компьютерді қосыңыз.
4. Интерактивті панельдің көзі ретінде шағын компьютерді таңдаңыз. Интерактивті панель мәзірінде «Сигнал көзі» бөлімін, содан кейін «OPS» опциясын таңдаңыз (сонымен қатар интерактивті тақтаға арналған нұсқауларды қараңыз). Windows ОЖ интерфейсі интерактивті панель экранында пайда болғанша күтіңіз.
5. Шағын компьютеріңізді басқарыңыз (таңдауыңыз):
 - сенсорлық экранның интерактивті панелі;
 - интерактивті панель үшін қашықтан басқару құралы;
 - пернетақталар мен тышқандар.
6. Wi-Fi желісіне кіруді реттеңіз. Экранның төменгі оң жақ бұрышындағы белгішені басыңыз . Пайда болған тізімде қажетті желіні таңдап, «Қосылу» түймесін басыңыз.
7. Wi-Fi желісіне кіру мүмкіндігіңіз болмаса, 4G желісін пайдаланыңыз. Желіге қосылу байланыс қызметін жеткізушінің нұсқауларына сәйкес жүзеге асырылады.



Қосылған перифериялық құрылғылары бар шағын жұмыс үстелі компьютері

НАЗАР АУДАРЫҢЫЗ! Қуат адаптері қажет (жоғарыдағы қажетті параметрлерді қараңыз).

1. Шағын компьютерді таза, құрғақ және тұрақты бетке (үстел, тұғыр, т.б.) қойыңыз.
2. Перифериялық құрылғыларды (монитор, пернетақта, тінтуір және т.б.) шағын компьютер қосқыштарына қосыңыз.
3. Қуат адаптерін шағын компьютерге қосыңыз (IV-1). Ашаны розеткаға салыңыз.
4. Қуат түймесін (I-1) басу арқылы шағын компьютерді қосыңыз. Мониторда Windows ОЖ интерфейсі пайда болғанша күтіңіз.
5. Қосылған пернетақта мен тінтуірдің көмегімен шағын компьютерді басқарыңыз.
6. Wi-Fi желісіне кіруді реттеңіз. Экранның төменгі оң жақ бұрышындағы белгішені басыңыз . Пайда болған тізімде қажетті желіні таңдап, «Қосылу» түймесін басыңыз.
7. Wi-Fi желісіне кіру мүмкіндігіңіз болмаса, 4G желісін пайдаланыңыз. Желіге қосылу байланыс қызметін жеткізушінің нұсқауларына сәйкес жүзеге асырылады.

Сондай-ақ, шағын компьютерге сыртқы жад медиасын (флэш-дискілер), конференция байланысы құрылғыларын (веб-камералар, динамиктер) және динамик жүйелерін қосуға болады.

Жарықдиодты көрсеткіш

| Көрсеткіш | Күйінің | Сипаттамасы |
|---|--------------------|--|
|  | Қызыл жанады | Құрылғы қосулы және жұмыс істейді |
| | Жанбайды | Құрылғы өшірілген / қуат көзі жоқ |
|  | Жасыл жыпылықтайды | Ішкі жад жұмыс істейді, деректер тасымалдануда, жүктеме аз |
| | Қатты жасыл | Ішкі жад жұмыс істейді, деректер тасымалдануда, жоғары жүктеме |
| | Жанбайды | Ішкі жад жұмыс істемейді / қуат көзі жоқ |

Жұмысты аяқтау

Аяқтаған кезде барлық қолданбаларды жабыңыз. Содан кейін шағын компьютерді келесі жолдардың бірімен өшіріңіз:

- «Бастау» мәзірінен «Өшіру» → «Жұмысты аяқтау» тармағын таңдаңыз;
- қуат түймесін (I-1) бір рет басыңыз.

ЕСКЕРТУ. Шағын компьютердің функционалдығы туралы толық ақпаратты веб-сайттағы құрылғының толық пайдаланушы нұсқаулығын қараңыз: **prestigio-solutions.com**.

Ақаулық себебін іздеу және түзету

1. Жарықдиодтар жанбайды, шағын компьютер қосылмайды:

- қуат көзі ақаулы. Интерактивті жалпақ панельді немесе қуат адаптерін (шағын компьютерді қалай пайдаланатыныңызға байланысты) басқа розеткаға қосыңыз. Электр желісінің жұмысқа жарамдылығын тексеру;
- шағын компьютерді интерактивті панельге дұрыс қосылмаған. Шағын компьютердің ұяға толығымен салынғанын және бұрандалардың мықтап тартылғанын тексеріңіз. Қажет болса, шағын компьютерді ажыратып, бұрандаларды қатайтып, оны ұяға қайта салыңыз.

2. Windows ОЖ жүктелмейді:

- SSD дискісі ақаулы. Диагностика және жөндеу үшін қызмет көрсету орталығына хабарласыңыз;
- ОЖ зақымдалған немесе орнатылмаған. ОЖ орнату/қайта орнату немесе ОЖ диагностикалау және қалпына келтіру үшін қызмет көрсету орталығына хабарласыңыз.

3. Экрандағы интерфейс «қатып қалады» немесе жауап бермейді: белсенді процестерден ауыр жүктеме. Қалпына келтіру түймесін (I-11) жұқа затты (қағаз қыстырғыш, т.б.) пайдаланып басыңыз.

4. Интернет сигналы әлсіз немесе жоқ:

- желілік сигналға кедергі бар (электр құрылғылары, құрылыс құрылымдары). Кедергіні алып тастаңыз немесе шағын компьютерді жылжытыңыз;
- антенналар Wi-Fi немесе 4G қосқыштарына толығымен бұрылмаған. Антенналардың толығымен бұралғанына көз жеткізіңіз;
- micro-SIM картасы салынбаған немесе дұрыс салынбаған. Шағын компьютерді өшіріп, оны интерактивті панельден ажыратыңыз. Картаның ұяға чипті төмен қаратып салынғанын тексеріңіз;
- қосылған желі қолжетімді емес. Қосылым параметрлерін тексеріңіз және қажет болса, қызмет провайдеріне хабарласыңыз.

5. Шағын компьютер қатты шу шығарады және/немесе қызып кетті:

- салқындату жүйесі лас немесе ақаулы. Салқындату жүйесін диагностикалау және тазалау үшін қызмет көрсету орталығына хабарласыңыз.

НАЗАР АУДАРЫҢЫЗ! Ұсынылған әдістердің ешқайсысы мәселені шешуге көмектеспесе, жеткізушіге немесе уәкілетті қызмет көрсету орталығына хабарласыңыз (орталық мекенжайлары үшін **prestigio-solutions.com/warranty** қараңыз). Құрылғыны бөлшектемеңіз немесе оны өзіңіз жөндеуге әрекет жасамаңыз.

СӘЙКЕСТІК ТУРАЛЫ ЖЕҢІЛДІРІЛГЕН ДЕКЛАРАЦИЯ

Осы арқылы ASBISС құрылғының 2014/53/EU директивасына сәйкес екенін мәлімдейді. ЕО сәйкестік декларациясының толық мәтінін келесі веб-сайттан табуға болады: **files.prestigio-solutions.com/documents/certificates/multiboards**.



I – Išvaizda (žr. 4 puslapį)

- | | |
|---|--|
| 1 Maitinimo mygtukas | 11 Paleidimo iš naujo mygtukas |
| 2 Maitinimo rodiklis | 12 Montavimo angos |
| 3 Vidinio duomenų laikmeno būsenos rodiklis | 13 Antenos jungtys (Wi-Fi tinklas) |
| 4 AUX jungtis | 14 Antenos jungtys (4G tinklas) |
| 5 HDMI OUT jungtys | 15 Ventilacijos angos |
| 6 Rankena | 16 Antenos |
| 7 USB (C) 3.1 jungtis | 17 Aušinimo ventilatorius (po apsauginėmis grotelėmis) |
| 8 USB (A) 3.1 jungtys | 18 Maitinimo jungtis |
| 9 LAN (RJ45) jungtis | 19 JAE (80 pin) jungtis |
| 10 USB (A) 3.0 jungtys | 20 Micro-SIM kortelei jungtis |

II – Antenos prijungimo prie jungties pavyzdys (žr. 5 puslapį *)

PASTABA. Jame yra 4 identiškos antenos. Darbas su Wi-Fi arba 4G tinklu priklauso nuo antenos prijungimo prie konkretios jungties (I-13 arba I-14).

III – Įdėjimas interaktyviajame skydelyje (žr. 5 puslapį *)

- Įdėjimas į interaktyviojo skydelio galinėje pusėje esantį lizdą
- Fiksavimas tvirtinimo varžtais

IV – Naudojimas kaip stalinį minikompiuterį (žr. 6 puslapį *)

- Maitinimo adapterio prijungimas (į komplektą neįeina)
- Periferinių įrenginių prijungimo prie minikompiuterio pavyzdys

PSMB528K001 minikompiuteris skirtas dirbti su Windows operacine sistema (OS) pagrįstomis programomis, kurti ir apdoroti duomenis. Įdėjimas į Multiboard interaktyvųjį skydelį (suderinama su Light, Light+, Prime serijomis). Jį taip pat galima naudoti kaip stalinį minikompiuterį.

Techninės charakteristikos. Maitinimo šaltinis: įvestis 19 V (DC), 4.74 A, maks. 90.0 W (budėjimo režime ≤ 0.83 W); USB išvestis (A): 5.0 V (DC), 0.9 A, USB išvestis (C): 5.0 V (DC), 1.0 A. Reikalingi maitinimo adapterio parametrai: įėjimas 100–240 V (AC), 50/60 Hz; išėjimas 19 V (DC), 4,74 A, 90,0 W.

Jungtys: JAE (80 pin); HDMI OUT (×2); LAN (RJ45); AUX; USB (A) 3.0 (×2); USB (A) 3.1 (×2); USB (C) 3.1; micro-SIM kortelės lizdas. Centrinis procesorius: Intel Core i5 1235U 4.4 GHz (10 branduolių). GPU: Intel Iris Xe Graphics 1.2 GHz. Garso kodekas: Realtek ALC897. RAM: DDR5, 8 GB (maks. 64 GB). ROM: SSD, 256 GB. LAN 10/100/1000 Mbps. Wi-Fi 802.11 (2.4/5.0 GHz): ≤ 17 dBm (50.12 mW). BT 5.2: ≤ 9.5 dBm (8.91 mW). 3G, 4G (LTE): B1/B3/B7/B8/B20/B28; LTE-TDD: B38/B41 (priėmimas iki 150 Mbps, perdavimas iki 50 Mbps): ≤ 24 dBm (251.19 mW). Windows 11 Pro OS. Valdymas: rankinis (klaviatūra ir pelė), Multiboard jutiklinis ekranas, nuotolinis (nuotolinio valdymo pultas Multiboard ekranui).

Medžiaga: metalas, plastikas. Spalva: juoda. Dydis (I×P×A): 180×119×30 mm. Neto masė: 1.5 kg.

Eksploatavimo sąlygos: temperatūra –5...+45 °C; santykinė drėgmė 10–95 % (be kondensacijos).

Laikymo sąlygos: temperatūra –20...+60 °C; santykinė drėgmė 10–95 % (be kondensacijos).

Pristatymo turinys: PSMB528K001 minikompiuteris, antenos (4 vnt.), tvirtinimo varžtai (2 vnt.), trumpas naudotojo vadovas.

Garantija: 2 metai, jei vietos įstatymai nenumato kitaip (žr. prestigio-solutions.com/warranty).

Tarnavimo laikas: 2 metai.

Jei naudojantis įrenginį kyla problemų ar klausimų, prieš grąžindami jį pardavėjui, kreipkitės į techninės pagalbos tarnybą. Noredami tai padaryti, užpildykite formą, esančią svetainės prestigio-solutions.com pagrindinio puslapio apačioje.

* Vaizdai yra tik informacinio pobūdžio.

Apribojimai ir įspėjimai

DĖMESIO! Šiame dokumente pateikti įspėjimai, atsargumo priemonės ir instrukcijos neapima visų galimų pavojingų situacijų. Naudojant įrenginį reikia vadovautis sveiku protu.

1. Įrenginį naudokite tik patalpose. Nelaikykite įrenginio aukštoje temperatūroje (nuo elektrinio šildytuvo, tiesioginių saulės spindulių). Neleiskite skysčiams ar dulkiams patekti ant įrenginio.
2. Neuždenkite įrenginio ventiliacijos angų.
3. Šis įrenginys neskirtas naudoti jaunesniems nei 14 metų vaikams arba asmenims, kurių fiziniai, protiniai ar intelektualiniai gebėjimai yra riboti, neturintiems pakankamai patirties ar žinių, kaip naudotis įrenginiu.
4. Neįjunkite minikompiuterio ir/arba interaktyviojo skydelio maitinimo šaltinį prieš prijungdami kabelius.
5. Naudokite minikompiuterio jungtys tik pagal numatytą paskirtį. Neįdėkite į jungtis pašalinių daiktų ir nenaudokite jėgos, kai prie jungčių jungiate kabelius ir flash duomenų laikmenas.
6. Neleiskite, kad prie minikompiuterio prijungti kabeliai susilankstytų ar susispaustų. Neleiskite jiems liestis su karštais paviršiais ar aštriais daiktais.
7. Prieš išjungdami interaktyvųjį skydelį, išjunkite minikompiuterį. Atjunkite minikompiuterį nuo interaktyviojo skydelio tik prieš tai atjungę abu įrenginius.
8. Išjungę įrenginį palaukite bent 30 sekundžių, kol vėl jį įjungsite.
9. Prieš valydami išjunkite minikompiuterį, atjunkite jį nuo interaktyviojo skydelio. Valymui naudokite sausą, minkštą šluostę be pūkielių. Nenaudokite agresyvių ploviklių, abrazyvinių medžiagų ar metalinių kempinių.
10. Žaibų audros metu atjunkite įrenginį nuo maitinimo šaltinio.
11. Reguliariai atnaujinkite įrenginyje įrengtą programinę ir aparatinę įrangą į naujausias versijas.
12. Prieš įrengdami programinę įrangą įsitikinkite, kad jos sisteminiai reikalavimai atitinka minikompiuterio parametrus. Jei turite klausimų apie programinės įrangos veikimą, kreipkitės į jos kūrėjo pagalbos tarnybą.
13. Nenuleiskite ir netrenkite įrenginio.
14. Jei įrenginys buvo gabenamas arba laikomas žemoje temperatūroje, prieš naudodami palikite jį 2 valandas kambario temperatūroje.
15. Jei veikimo metu atsiranda dūmų, triukšmo ar kvapo, nedelsdami atjunkite įrenginį nuo maitinimo šaltinio. Susisieki su techninės pagalbos tarnyba užpildydami atsiliepimų formą, esančią svetainės **prestigio-solutions.com** pagrindiniame puslapyje.

Paruošimas eksploatavimui

1. Atsargiai atidarykite dėžutę ir išimkite iš jos įrenginį bei priedus. Pašalinkite pakavimo medžiagas.
2. Nuspręskite, kokius įrenginius norite prijungti prie minikompiuterio jungčių (I).

| Jungtis | Paskirtis |
|--------------|---|
| JAE (80 pin) | Keitimasis duomenimis su Multiboard interaktyviuoju skydeliu |
| HDMI OUT | Vaizdo išvestis į monitorių |
| LAN (RJ45) | Keitimasis duomenimis su tinklo įrenginiais (maršrutizatoriumi ir kt.) |
| AUX | Garso signalų priėmimas ir/arba perdavimas iš/į ausines, akustinės sistemos ir kt. |
| USB (A) | Keitimasis duomenimis su periferiniais įrenginiais (klaviatūra, pelė, internetine vaizdo kamera ir kt.), įrenginių maitinimas ir įkrovimas (iki 5.0 V, 0.9 A) |
| USB (C) | Keitimasis duomenimis su periferiniais įrenginiais (klaviatūra, pelė, internetine vaizdo kamera ir kt.), įrenginių maitinimas ir įkrovimas (iki 5.0 V, 1.0 A) |

PASTABA. Interaktyvusis skydelis, periferiniai įrenginiai, jungiamieji kabeliai ir micro-SIM kortelė į pristatymo turinį neįeina. Signalo kokybė ir įkrovimo greitis priklauso nuo kabelio savybių, todėl naudokite originalius sertifikuotus kabelius.

3. Jei reikalingas 4G belaidis ryšys, įdėkite micro-SIM kortelę į lizdą (I-20) mikroschema žemyr ir spauskite kortelę, kol ji užsifiksuos.

DĖMESIO! Įdėkite ir išimkite micro-SIM kortelę tik tada, kai įrenginys yra išjungtas.

4. Norėdami naudotis Wi-Fi ir/arba 4G tinklais, prie jungčių (I-13 ir/arba I-14) prisukite antenas tiek, kiek jos telpa (II). Norėdami užtikrinti geresnę ryšio kokybę (Wi-Fi arba 4G), naudokite dvi antenas, o ne po vieną kiekvienam tinklui. Tokiu būdu vienu metu galima prijungti visas 4 antenas.

PASTABA. Jei antenos neprijungtos, tinklo signalo priėmimas bus silpnas arba jo gali nebūti.

Įrengimas ir eksploatavimas

Įrenginys naudojamas dviem būdais:

- kaip minikompiuteris, įmontuotas interaktyviajame Multiboard skydelyje;
- kaip stalinis minikompiuteris su prijungtais periferiniais įrenginiais.

Interaktyviajame Multiboard skydelyje įmontuotas minikompiuteris

DĖMESIO! Minikompiuteris suderinamas tik su Light, Light+ ir Prime serijos Multiboard interaktyviosiomis skydeliais. Neįrenkite minikompiuterio į kitų gamintojų ir serijų interaktyvius skydelius.

PASTABA. Norėdami teisingai nustatyti įrenginius, vadovaukitės interaktyviojo skydelio instrukcija. Ją galite atsisiųsti iš prestigio-solutions.com naudojama skydelio informacijos puslapyje.

1. Įsitikinkite, kad interaktyviojo skydelio maitinimo šaltinis yra išjungtas. Įstatykite minikompiuterį į interaktyviojo skydelio lizdą (III-1) ir rankiniu būdu pritvirtinkite jį tvirtinimo varžtais (III-2). Įsitikinkite, kad varžtai gerai priveržti.

2. Prie minikompiuterio USB jungčių prijunkite klaviatūrą ir pelę, jei jomis valdysite įrenginį, o ne interaktyvųjį skydelį.

3. Įjunkite interaktyvųjį skydelį (taip pat žr. interaktyviojo skydelio instrukciją). Tai yra minikompiuterio maitinimo šaltinis. Palaukite, kol interaktyviojo skydelio ekrane pasirodys Android OS sąsaja. Įjunkite minikompiuterį paspausdami maitinimo mygtuką (I-1).

4. Pasirinkite minikompiuterį kaip interaktyviojo skydelio signalo šaltinį. Interaktyviojo skydelio meniu pasirinkite skyrių „Signalo šaltinis“, tada pasirinkite parinktį „OPS“ (taip pat žr. interaktyviojo skydelio instrukcijas). Palaukite, kol interaktyviojo skydelio ekrane pasirodys Windows OS sąsaja.

5. Valdykite minikompiuterį naudodami (pasirinkite):

- interaktyviojo skydelio jutiklinio ekrano;
- interaktyviojo skydelio nuotolinio valdymo pulto;
- klaviatūra ir pelė.

6. Nustatykite prieigą prie Wi-Fi tinklo. Apatiniame dešiniajame ekrano kampe spustelėkite piktogramą . Atsidariusiame sąrašė pasirinkite norimą tinklą, tada spustelėkite „Prijungti“.

7. Jei neturite prieigos prie Wi-Fi tinklo, naudokitės 4G tinklu. Prie tinklo jungiamasi pagal ryšio paslaugų teikėjo instrukcijas.

Stalinis minikompiuteris su prijungtais periferiniais įrenginiais

DĖMESIO! Būtinai maitinimo adapteris (žr. reikiamus parametrus aukščiau).

1. Padėkite minikompiuterį ant švaraus, sauso ir stabilaus paviršiaus (ant stalo, stovo ir t.t.).

2. Prijunkite periferinius įrenginius (monitorius, klaviatūra, pelė ir kt.) prie minikompiuterio jungčių.

3. Prijunkite maitinimo adapterį prie minikompiuterio (IV-1). Įkiškite kištuką į maitinimo lizdą.

4. Įjunkite minikompiuterį paspausdami maitinimo mygtuką (I-1). Palaukite, kol monitoriuje pasirodys Windows OS sąsaja.



5. Valdykite minikompiuterį prijungta klaviatūra ir pele.

6. Nustatykite prieigą prie Wi-Fi tinklo. Apatiniame dešiniajame ekrano kampe spustelėkite piktogramą . Atsidariusiame sąrašė pasirinkite norimą tinklą, tada spustelėkite „Prijungti“.

7. Jei neturite prieigos prie Wi-Fi tinklo, naudokitės 4G tinklu. Prie tinklo jungiamasi pagal ryšio paslaugų teikėjo instrukcijas.

Prie minikompiuterio taip pat galite prijungti vidinis duomenų laikmenas (flash duomenų laikmenai), konferencinio pokalbio įrenginius (internetine vaizdo kameras, garsiakalbius), akustinės sistemos.

Šviesos diodų indikacija

| Rodiklis | Būseną | Aprašymas |
|---|------------------|---|
|  | Šviečia raudonai | Įrenginys įjungtas ir veikia |
| | Nešviečia | Įrenginys išjungtas / nėra veikiančio maitinimo šaltinio |
|  | Mirksi žaliai | Veikia vidinis duomenų laikmenas, vyksta duomenų perdavimas, maža apkrova |
| | Užsidega žaliai | Veikia vidinis duomenų laikmenas, vyksta duomenų perdavimas, didelė apkrova |
| | Nešviečia | Neįjungtas vidinis duomenų laikmenas / nėra veikiančio maitinimo šaltinio |

Darbo užbaigimas

Baigę darbą uždarykite visas programėles. Tada nutraukite minikompiuterio darbą vienu iš toliau nurodytų būdų:

- „Pradžią“ meniu pasirinkite „Išjungimas“ → „Darbo pabaiga“;
- vieną kartą paspauskite maitinimo mygtuką (I-1).

PASTABA. Daugiau informacijos apie minikompiuterio funkcinės galimybes rasite pilname įrenginio naudotojo vadove adresu: prestigio-solutions.com.

Galimų gedimų pašalinimas

1. Šviesos diodai nešviečia, minikompiuteris neįsijungia:

- maitinimo šaltinis yra sugedęs. Prijunkite interaktyvųjį skydelį arba maitinimo adapterį (priklausomai nuo to, kaip naudojate minikompiuterį) prie kito maitinimo lizdo. Patikrinkite, ar gerai veikia elektros tinklas;
- minikompiuteris neteisingai prijungtas prie interaktyviojo skydelio. Įsitikinkite, kad minikompiuteris į lizdą įdėtas tiek, kiek telpa, ir kad varžtai gerai priveržti. Jei reikia, atjunkite minikompiuterį ir vėl įdėkite jį į lizdą priverždami varžtus.

2. Windows OS neatsisiunčiama:

- SSD duomenų laikmenas yra sugedęs. Kreipkitės į techninės priežiūros centrą dėl diagnostikos ir remonto;
- OS yra sugedusi arba neįrengta. Įrenkite / iš naujo įrenkite OS arba kreipkitės į techninės priežiūros centrą, kad diagnozuotų ir atkurtų OS veikimą.

3. Ekrane esanti sąsaja „užstringa“ arba nereaguoja: didelė aktyviųjų procesų apkrova. Plonu daiktu (segtuku ar pan.) paspauskite paleidimo iš naujo mygtuką (I-11).

4. Interneto signalas yra silpnas arba jo iš viso nėra:

- yra trukdis tinklo signalui (elektros prietaisai, pastato konstrukcijos). Pašalinkite trukdžią arba perkelkite minikompiuterį;
- antenos nėra iki galo prisuktos prie Wi-Fi arba 4G jungčių. Įsitikinkite, kad antenos prisuktos iki galo;
- micro-SIM kortelė neįdėta arba įdėta neteisingai. Išjunkite minikompiuterį, atjunkite jį nuo interaktyviojo skydelio. Įsitikinkite, kad kortelė į lizdą įdėta mikroschema žemyn;
- prijungiamas tinklas yra nepasiekiamas. Patikrinkite prijungimo nustatymus, jei reikia, kreipkitės į paslaugų teikėją.

5. Minikompiuteris kelia didelį triukšmą ir/arba perkaista:

- aušinimo sistema yra nešvari arba sugedusi. Kreipkitės į techninės priežiūros centrą, kad diagnozuotų ir išvalytų aušinimo sistemą.

DĖMESIO! Jei nė vienas iš siūlomų sprendimų problemos neišsprendžia, kreipkitės į tiekėją arba įgaliojantį techninės priežiūros centrą (centrų adresus rasite tinklalapyje prestigio-solutions.com/warranty). Neardykite ir nebandykite patys taisyti įrenginio.

SUPAPRASTINTA ATITIKTIES DEKLARACIJA

ASBISC pareiškia, kad prietaisas atitinka Direktyvą 2014/53/EU. Visą ES atitikties deklaracijos tekstą galima rasti šiuo interneto adresu: files.prestigio-solutions.com/documents/certificates/multiboards.

I – Izskats (sk. 4. lappusi)

- | | | | |
|----|--------------------------------------|----|---|
| 1 | Barošanas poga | 11 | Restartēšanas poga |
| 2 | Barošanas indikators | 12 | Montāžas atveres |
| 3 | Iekšējās atmiņas stāvokļa indikators | 13 | Antenu savienotāji (Wi-Fi tīkls) |
| 4 | AUX savienotājs | 14 | Antenu savienotāji (4G tīkls) |
| 5 | HDMI OUT savienotāji | 15 | Ventilācijas atveres |
| 6 | Rokturis | 16 | Antenas |
| 7 | USB (C) 3.1 savienotājs | 17 | Dzesēšanas ventilators (zem aizsargrežģa) |
| 8 | USB (A) 3.1 savienotāji | 18 | Barošanas savienotājs |
| 9 | LAN (RJ45) savienotājs | 19 | JAE (80 pin) savienotājs |
| 10 | USB (A) 3.0 savienotāji | 20 | Micro-SIM kartes slots |

II – Antenas pievienošanas savienotājam piemērs (sk. 5. lappusi *)

PIEZĪME. Tam ir 4 vienādas antenas komplektā. Darbība ar Wi-Fi vai 4G tīklu ir atkarīga no antenas savienojuma ar konkrēto savienotāju (I-13 vai I-14).

III – Uzstādīšana interaktīvā panelī (sk. 5. lappusi *)

- 1 Ievietošana interaktīvā paneļa aizmugurējā slotā
- 2 Piestiprināšana ar stiprinājuma skrūvēm

IV – Izmanto kā galda mini datoru (sk. 6. lappusi *)

- 1 Strāvas adaptera pievienošana (nav iekļauts komplektā)
- 2 Perifērijas ierīču mini datoram pieslēgšanas piemērs

PSMB528K001 mini dators ir paredzēts darbam ar Windows operētājsistēmas (OS) programmām, datu izveidei un apstrādei. Var uzstādīt Multiboard interaktīvā panelī (saderīgs ar Light, Light+, Prime sērijām). To var izmantot arī kā galda mini datoru.

Tehniskie dati. Barošana: ieeja 19 V (DC), 4,74 A, 90,0 W maks. (gaidīšanas režīmā ≤ 0,83 W); USB (A) izeja: 5,0 V (DC), 0,9 A, USB (C) izeja: 5,0 V (DC), 1,0 A. Strāvas adaptera nepieciešamie parametri: ieeja 100–240 V (AC), 50/60 Hz; izeja 19 V (DC), 4,74 A, 90,0 W.

Savienotāji: JAE (80 pin); HDMI OUT (×2); LAN (RJ45); AUX; USB (A) 3.0 (×2); USB (A) 3.1 (×2); USB (C) 3.1; micro-SIM kartes slots. CPU: Intel Core i5 1235U 4,4 GHz (10 kodolu). GPU: Intel Iris Xe Graphics 1,2 GHz. Audio kodeks: Realtek ALC897. RAM: DDR5, 8 GB (maks. 64 GB). ROM: SSD, 256 GB. LAN 10/100/1000 Mbps. Wi-Fi 802.11 (2,4/5,0 GHz): ≤ 17 dBm (50,12 mW). BT 5.2: ≤ 9,5 dBm (8,91 mW). 3G, 4G (LTE): B1/B3/B7/B8/B20/B28; LTE-TDD: B38/B41 (saņem līdz 150 Mbps, pārraida līdz 50 Mbps): ≤ 24 dBm (251,19 mW). OS Windows 11 Pro. Vadība: manuāla (tastatūra un pele, Multiboard skārienekrāns), attālā (Multiboard tālvadības pults).

Materiāls: metāls, plastmasa. Krāsa: melna. Izmērs (G×P×A): 180×119×30 mm. Neto svars: 1,5 kg.

Darba apstākļi: temperatūra –5...+45 °C; relatīvais mitrums 10–95 % (bez kondensācijas).

Uzglabāšanas apstākļi: temperatūra –20...+60 °C; relatīvais mitrums 10–95 % (bez kondensācijas).

Piegādes komplekts: PSMB528K001 mini dators, antenas (4 gab.), stiprinājuma skrūves (2 gab.), ātrā lietošanas pamācība.

Garantija: 2 gadi, ja vien vietējie tiesību akti nenosaka citādi (sk. [prestigio-solutions.com/warranty](https://www.prestigio-solutions.com/warranty)).

Kalpošanas laiks: 2 gadi.

Ja ierīces lietošanas laikā rodas problēmas vai jautājumi, sazinieties ar tehnisko atbalstu, pirms atdotat ierīci atpakaļ mazumtirgotājam. Lai to izdarītu, aizpildiet veidlapu, kas atrodas [prestigio-solutions.com](https://www.prestigio-solutions.com) sākumlapas apakšā.

* Attēli ir tikai ilustratīvi.

Ierobežojumi un brīdinājumi

BRĪDINĀJUMS! Šajā dokumentā ietvertie brīdinājumi, piesardzības pasākumi un norādījumi neietver visas iespējamās bīstamās situācijas. Lietojot ierīci, rīkojieties ar veselību saprātu.

1. Izmantojiet ierīci tikai telpās. Nepakļaujiet ierīci augstai temperatūrai (no elektriskā sildītāja, tiešiem saules stariem). Nepieļaujiet šķidrumu vai putekļu nokļušanu saskarē ar ierīci.
2. Neaizsprostojiet ierīces ventilācijas atveres.
3. Šo ierīci nav paredzēts lietot bērniem līdz 14 gadu vecumam vai personām ar ierobežotām fiziskām, garīgām vai intelektuālām spējām, kurām nav pietiekamas pieredzes vai zināšanu par ierīces lietošanu.
4. Pirms kabeļu savienošanas neieslēdziet barošanas padevi mini datoram un/vai interaktīvajam panelim.
5. Izmantojiet mini datora savienotājus tikai tiem paredzētajiem mērķiem. Savienotajos neievietojiet svešķermeņus, kā arī ar spēku neievietojiet savienotajos kabeļus vai zibatmiņas diskus.
6. Nepieļaujiet, ka kabeļi, kas savienoti ar mini datoru, tiek sastiepti vai saspiesti. Nepieļaujiet, lai tie nonāktu saskarē ar karstām virsmām vai asiem priekšmetiem.
7. Izslēdziet mini datoru pirms interaktīvā paneļa izslēgšanas. Atvienojiet mini datoru no interaktīvā paneļa tikai pēc abu ierīču izslēgšanas.
8. Pēc ierīces izslēgšanas pagaidiet vismaz 30 sekundes, pirms to atkal ieslēdzat.
9. Pirms tīrīšanas izslēdziet mini datoru un atvienojiet to no interaktīvā paneļa. Tīrīšanai izmantojiet sausu, mīkstu drānu, kas nesatur šķiedras. Neizmantojiet agresīvus mazgāšanas vai abrazīvos līdzekļus vai metāla sūkļus.
10. Zibens vētras laikā atvienojiet ierīci no strāvas avota.
11. Regulāri atjauniniet ierīces instalēto programmatūru un programmaparatūru līdz jaunākajām versijām.
12. Pirms programmatūras instalēšanas pārliecinieties, vai tās sistēmas prasības atbilst mini datora parametriem. Ja jums ir kādi jautājumi par programmatūras darbību, sazinieties ar tās izstrādātāja atbalsta dienestu.
13. Nenometiet ierīci un netrāpiet tai.
14. Ja ierīce ir transportēta vai uzglabāta zemā temperatūrā, pirms lietošanas atstājiet to 2 stundas istabas temperatūrā.
15. Ja darbības laikā tiek konstatēti dūmi, troksnis vai smaka, nekavējoties atvienojiet ierīci no barošanas avota. Sazinieties ar tehnisko atbalstu, aizpildot atsauksmju veidlapu prestigio-solutions.com sākumlapā.

Sagatavošana lietošanai

1. Uzmanīgi atveriet kārbu un izņemiet ierīci un piederumus. Noņemiet iepakojuma materiālus.
2. Izlemiet, kuras ierīces pieslēgt mini datora savienotājiem (I).

| Savienotājs | Galamērķis |
|--------------|--|
| JAE (80 pin) | Datu apmaiņa ar Multiboard interaktīvo paneli |
| HDMI OUT | Vīdeo izeja uz monitoru |
| LAN (RJ45) | Datu apmaiņa ar tīkla ierīcēm (maršrutētāju u. c.) |
| AUX | Audio signālu saņemšana un/vai pārraide no/uz austiņām, akustiskās sistēmām u. c. |
| USB (A) | Datu apmaiņa ar perifērijas ierīcēm (tastatūra, pele, tīmekļa kamera u. c.), barošana/uzlāde ierīcēm (līdz 5,0 V, 0,9 A) |
| USB (C) | Datu apmaiņa ar perifērijas ierīcēm (tastatūra, pele, tīmekļa kamera u. c.), barošana/uzlāde ierīcēm (līdz 5,0 V, 1,0 A) |

PIEZĪME. Interaktīvais panelis, perifērijas ierīces, savienojuma kabeļi un micro-SIM karte nav iekļauti piegādes komplektā. Signāla kvalitāte un uzlādes ātrums ir atkarīgs no kabeļa īpašībām, tāpēc izmantojiet oriģinālus sertificētus kabeļus.

3. Ja nepieciešams 4G bezvadu savienojums, ievietojiet micro-SIM karti slotā (I-20) ar mikroshēmu uz leju, piespiežot karti, līdz atskan klikšķis.

BRĪDINĀJUMS! Micro-SIM karti ievietojiet un izņemiet tikai tad, kad ierīce ir izslēgta.

4. Lai izmantotu Wi-Fi un/vai 4G tīklu, pieskrūvējiet antenas savienotājiem (I-13 un/vai I-14) līdz galam (II). Lai nodrošinātu labāku savienojuma kvalitāti (Wi-Fi vai 4G), izmantojiet divas antenas, nevis vienu katram tīklam. Šādā veidā visas 4 antenas var pieslēgt vienlaicīgi.

PIEZĪME. Ja antenas nav pievienotas, tīkla signāla uztveršana būs vāja vai var nebūt pieejama.

Uzstādīšana un lietošana

Ierīci izmanto divējādi:

- kā Multiboard interaktīvā panelī iebūvēts mini dators;
- kā galda mini datoru ar pieslēgtiem perifērijas ierīcēm.

Multiboard interaktīvā panelī iebūvēts mini dators

BRĪDINĀJUMS! Mini dators ir saderīgs tikai ar Multiboard Light, Light+ un Prime sērijas interaktīvajiem paneliem. Neuzstādiet mini datoru citu ražotāju un sēriju interaktīvajos paneļos.

PIEZĪME. Lai pareizi iestatītu ierīces, skatiet interaktīvā paneļa lietošanas instrukciju. To var lejupielādēt no **prestigio-solutions.com** izmantoto paneļa informācijas lapā.

1. Pārlicinieties, ka interaktīvā paneļa barošana ir izslēgta. Ievietojiet mini datoru interaktīvā paneļa slotā (III-1) un manuāli nostipriniet to ar montāžas skrūvēm (III-2). Pārlicinieties, ka skrūves ir stingri pievilktas.
2. Pievienojiet tastatūru un peli mini datora USB savienotājam, ja izmantosit tos, bet ne interaktīvo paneli, lai vadītu ierīci.
3. Ieslēdziet interaktīvo paneli (sk. arī interaktīvā paneļa lietošanas instrukciju). Tas ir mini datora barošanas avots. Pagaidiet, līdz interaktīvā paneļa ekrānā parādīsies Android OS saskarne. Ieslēdziet mini datoru, nospiežot barošanas pogu (I-1).
4. Izvēlieties mini datoru kā signāla avotu interaktīvajam panelim. Interaktīvā paneļa izvēlnē izvēlieties sadaļu "Signāla avots", pēc tam – opciju "OPS" (sk. arī interaktīvā paneļa instrukcijas). Pagaidiet, līdz interaktīvā paneļa ekrānā parādīsies Windows OS saskarne.
5. Vadiet mini datoru izmantojot (pēc izvēles):
 - interaktīvā paneļa skārienekrānu;
 - interaktīvā paneļa tālvadības pultu;
 - tastatūru un peli.
6. Iestatiet piekļuvi Wi-Fi tīklam. Ekrāna apakšējā labajā stūrī nospiediet uz ikonas . Izveidotajā sarakstā atlasiet vēlamo tīklu un nospiediet uz "Pievienot".
7. Ja jums nav pieejams Wi-Fi tīkls, izmantojiet 4G tīklu. Tīkla pievienojums tiek veikts saskaņā ar sakaru pakalpojumu sniedzēja norādījumiem.



Galda mini dators ar pieslēgtām perifērijas ierīcēm

BRĪDINĀJUMS! Nepieciešams strāvas adapteris (skatīt nepieciešamos parametrus iepriekš).

1. Novietojiet mini datoru uz tīras, sausas un stabilas virsmas (galda, statīva utt.).
2. Pievienojiet perifērijas ierīces (monitoru, tastatūru, peli u. c.) mini datora savienotājiem.
3. Savienojiet strāvas adapteri ar mini datoru (IV-1). Ievietojiet spraudņi kontaktligzdā.
4. Ieslēdziet mini datoru, nospiežot barošanas pogu (I-1). Pagaidiet, līdz monitorā parādīsies Windows OS saskarne.
5. Pārvaldiet mini datoru ar pievienoto tastatūru un peli.
6. Iestatiet piekļuvi Wi-Fi tīklam. Ekrāna apakšējā labajā stūrī nospiediet uz ikonas . Izveidotajā sarakstā atlasiet vēlamo tīklu un nospiediet uz "Pievienot".
7. Ja jums nav pieejams Wi-Fi tīkls, izmantojiet 4G tīklu. Tīkla pievienojums tiek veikts saskaņā ar sakaru pakalpojumu sniedzēja norādījumiem.

Mini datoram var pievienot arī ārējos datu nesējus (zibatmiņas diskus), konferenču ierīces (tīmekļa kameras, skaļruņus), akustiskās sistēmas.

LED indikācija

| Indikators | Stāvoklis | Apraksts |
|---|---------------------|---|
|  | Deg sarkanā | Ierīce ir ieslēgta un darbojas |
| | Nedeg | Ierīce izslēgta / nav barošanas padeves |
|  | Mirgo zaļi | Iekšējā atmiņa darbojas, notiek datu pārsūtīšana, zema slodze |
| | Aizdegas zaļā krāsā | Iekšējā atmiņa darbojas, notiek datu pārsūtīšana, liela slodze |
| | Nedeg | Iekšējā atmiņa darbojas nav iedarbināta / nav barošanas padeves |

Izslēgšana

Kad esat pabeidzis darbu, aizveriet visas programmas. Pēc tam pārtrauciet mini datora darbību vienā no šādiem veidiem:

- "Sākums" izvēlnē izvēlieties "Barošana" → "Izslēgt";
- vienreiz nospiediet barošanas pogu (I-1).

PIEZĪME. Lai iegūtu vairāk informācijas par mini datora funkcionalitāti, lūdzu, sk. pilnu ierīces lietotāja rokasgrāmatu vietnē: prestigio-solutions.com.

Iespējamu darbības traucējumu novēršana

1. LED indikatori nedeg, mini dators neieslēdzas:

- barošanas avots ir bojāts. Savienojiet interaktīvo paneli vai strāvas adapteri (atkarībā no tā, kā izmantojat mini datoru) ar citu kontaktligzdu. Pārbaudiet, vai elektrotīkla ir darba kārtībā;
- mini dators nav pareizi savienots ar interaktīvo paneli. Pārliedzinieties, ka mini dators ir ievietots slotā līdz galam un ka skrūves ir stingri pievilktas. Ja nepieciešams, atvienojiet mini datoru un ievietojiet to atpakaļ slotā, pievelkot skrūves.

2. Windows OS netiek ielādēta:

- SSD atmiņa ir bojāta. Sazinieties ar servisa centru, lai veiktu diagnostiku un remontu;
- OS ir bojāta vai nav instalēta. Instalējiet/pārinstalējiet OS vai sazinieties ar servisa centru, lai diagnosticētu un atjaunotu OS funkcionalitāti.

3. Saskaņā ekrānā "iesalst" vai nereaģē: liela slodze no aktīviem procesiem. Nospiediet restartēšanas pogu (I-11) ar plānu priekšmetu (papīra saspraudi utt.).

4. Interneta signāls ir vājš vai tā nav vispār:

- ir traucējumi ar elektrotīkla signālu (elektroierīces, ēkas konstrukcijas). Noņemiet traucējumus vai pārvietojiet mini datoru;
- antenas nav līdz galam pieskrūvētas pie Wi-Fi vai 4G savienotājiem. Pārliedzinieties, ka antenas ir ieskrūvētas līdz galam;
- mikro-SIM karte nav ievietota vai ir ievietota nepareizi. Izslēdziet mini datoru, atvienojiet to no interaktīvā paneļa. Pārliedzinieties, ka karte ir ievietota slotā ar mikroshēmu uz leju;
- savienojamais tīkls nav pieejams. Pārbaudiet savienojuma iestatījumus, vajadzības gadījumā sazinieties ar pakalpojumu sniedzēju.

5. Mini dators rada lielu troksni un/vai pārkarst:

- dzesēšanas sistēma ir netīra vai bojāta. Sazinieties ar servisa centru, lai diagnosticētu un iztīrītu dzesēšanas sistēmu.

BRĪDINĀJUMS! Ja neviens no piedāvātajiem risinājumiem neatrisina problēmu, sazinieties ar piegādātāju vai pilnvaroto servisa centru (centru adreses sk. tīmekļa vietnē prestigio-solutions.com/warranty). Nedemontējiet un nemēģiniet salabot ierīci paši.

VIENKĀRŠOTA ATBILSTĪBAS DEKLARĀCIJA

ASBISC ar šo paziņo, ka ierīce atbilst Direktīvai 2014/53/EU. Pilns ES atbilstības deklarācijas teksts ir pieejams šādā tīmekļa adresē: files.prestigio-solutions.com/documents/certificates/multiboards.



I – Wygląd (patrz strona 4)

- | | |
|--|---|
| 1 Przycisk zasilania | 11 Przycisk restartu |
| 2 Wskaźnik zasilania | 12 Otwory montażowe |
| 3 Wskaźnik stanu dysku pamięci wewnętrznej | 13 Złącza antenowe (sieć Wi-Fi) |
| 4 Złącze AUX | 14 Złącza antenowe (sieć 4G) |
| 5 Złącza HDMI OUT | 15 Otwory wentylacyjne |
| 6 Uchwyt | 16 Anteny |
| 7 Złącze USB (C) 3.1 | 17 Wentylator chłodzący (pod kratką ochronną) |
| 8 Złącza USB (A) 3.1 | 18 Złącze zasilania |
| 9 Złącze LAN (RJ45) | 19 Złącze JAE (80-pin) |
| 10 Złącza USB (A) 3.0 | 20 Gniazdo karty micro-SIM |

II – Przykład podłączenia anteny do złącza (patrz strona 5 *)

NOTATKA. W zestawie znajdują się 4 identyczne anteny. Działanie z siecią Wi-Fi lub 4G zależy od podłączenia anteny do określonego złącza (I-13 lub I-14).

III – Instalacja w panelu interaktywnym (patrz strona 5 *)

- 1 Włożenie do gniazda z tyłu panelu interaktywnego
- 2 Mocowanie za pomocą śrub mocujących

IV – Zastosowanie jako minikomputer stacjonarny (patrz strona 6 *)

- 1 Podłączenie zasilacza (nie wchodzi w skład zestawu)
- 2 Przykład podłączenia urządzeń peryferyjnych do minikomputera

Minikomputer **PSMB528K001** jest przeznaczony do pracy z programami opartymi na systemie operacyjnym (SO) Windows, tworzenia i przetwarzania danych. Instalacja w panelu interaktywnym Multiboard (kompatybilny z seriami Light, Light+, Prime). Może być również używany jako minikomputer stacjonarny.

Dane techniczne. Zasilanie: wejście 19 V (DC), 4,74 A, 90,0 W maks. (tryb gotowości ≤ 0,83 W); wyjście USB (A): 5,0 V (DC), 0,9 A, wyjście USB (C): 5,0 V (DC), 1,0 A. Wymagane parametry zasilacza: wejście 100–240 V (AC), 50/60 Hz; wyjście 19 V (DC), 4,74 A, 90,0 W.

Złącza: JAE (80 pin); HDMI OUT (×2); LAN (RJ45); AUX; USB (A) 3.0 (×2); USB (A) 3.1 (×2); USB (C) 3.1; gniazdo karty micro-SIM. Centralna jednostka przetwarzania: Intel Core i5 1235U 4,4 GHz (10 rdzeni). Procesor graficzny: Intel Iris Xe Graphics 1,2 GHz. Kodek audio: Realtek ALC897. RAM: DDR5, 8 GB (maks. 64 GB). ROM: SSD, 256 GB. LAN 10/100/1000 Mb/s. Wi-Fi 802.11 (2,4/5,0 GHz): ≤ 17 dBm (50,12 mW). BT 5.2: ≤ 9,5 dBm (8,91 mW). 3G, 4G (LTE): B1/B3/B7/B8/B20/B28; LTE-TDD: B38/B41 (odbior do 150 Mb/s, nadawanie do 50 Mb/s): ≤ 24 dBm (251,19 mW). SO Windows 11 Pro. Sterowanie: ręczne (klawiatura i mysz, ekran dotykowy Multiboard), zdalne (pilot do Multiboard).

Materiał: metal, tworzywo sztuczne. Kolor: czarny. Rozmiar (dł.×szer.×wys.): 180×119×30 mm. Waga netto: 1,5 kg.

Warunki pracy: temperatura –5...+45 °C; wilgotność względna 10–95 % (bez kondensacji).

Warunki przechowywania: temperatura –20...+60 °C; wilgotność względna 10–95 % (bez kondensacji).

Zakres dostawy: minikomputer PSMB528K001, anteny (4 szt.), śruby mocujące (2 szt.), skrócona instrukcja obsługi.

Gwarancja: 2 lata, jeśli lokalne przepisy nie stanowią inaczej (patrz prestigio-solutions.com/warranty).

Żywotność: 2 lata.

W przypadku jakichkolwiek problemów lub pytań podczas korzystania z urządzenia należy skontaktować się z pomocą techniczną przed odesłaniem urządzenia do sprzedawcy. W tym celu należy wypełnić formularz znajdujący się na dole strony głównej witryny prestigio-solutions.com.

* Obrazy służą wyłącznie celom informacyjnym.

Ograniczenia i ostrzeżenia

UWAGA! Ostrzeżenia, środki ostrożności i instrukcje zawarte w niniejszym dokumencie nie obejmują wszystkich możliwych niebezpiecznych sytuacji. Podczas korzystania z urządzenia należy zachować zdrowy rozsądek.

1. Z urządzenia należy korzystać wyłącznie w pomieszczeniach. Nie wystawiać urządzenia na działanie wysokich temperatur (grzejnik elektryczny, bezpośrednie światło słoneczne). Nie należy dopuszczać do kontaktu urządzenia z cieczami lub pyłem.
2. Nie należy blokować otworów wentylacyjnych urządzenia.
3. To urządzenie nie jest przeznaczone do użytku przez dzieci poniżej 14 roku życia lub osoby o ograniczonych zdolnościach fizycznych, umysłowych lub intelektualnych bez wystarczającego doświadczenia lub wiedzy na temat korzystania z urządzenia.
4. Nie włączaj zasilania minikomputera i/lub panelu interaktywnego przed podłączeniem kabli.
5. Złącza minikomputera należy używać wyłącznie zgodnie z ich przeznaczeniem. Nie należy wkładać obcych przedmiotów do złączy ani wciskać do nich kabli lub pamięci flash na siłę.
6. Nie zgniataj ani nie ściskaj kabli podłączonych do minikomputera. Nie dopuszczać do ich kontaktu z gorącymi powierzchniami lub ostrymi przedmiotami.
7. Należy wyłączyć minikomputer przed wyłączeniem panelu interaktywnego. Odłącz minikomputer od panelu interaktywnego dopiero po uprzednim odłączeniu obu urządzeń.
8. Po wyłączeniu urządzenia należy odczekać co najmniej 30 sekund przed jego ponownym włączeniem.
9. Przed czyszczeniem należy wyłączyć minikomputer i odłączyć go od panelu interaktywnego. Do czyszczenia należy używać suchej, miękkiej i niestrzępiącej się szmatki. Nie używaj agresywnych detergentów, materiałów ściernych ani metalowych gąbek.
10. Odłącz urządzenie od źródła zasilania podczas burzy z piorunami.
11. Regularnie aktualizuj zainstalowane oprogramowanie i oprogramowanie sprzętowe urządzenia do najnowszych wersji.
12. Przed zainstalowaniem oprogramowania należy upewnić się, że jego wymagania systemowe odpowiadają parametrom minikomputera. W przypadku jakichkolwiek pytań dotyczących działania oprogramowania należy skontaktować się z działem pomocy technicznej jego twórcy.
13. Nie upuszczaj ani nie uderzaj urządzenia.
14. Jeśli urządzenie było transportowane lub przechowywane w niskich temperaturach, przed użyciem należy pozostawić je na 2 godziny w temperaturze pokojowej.
15. W przypadku wykrycia dymu, hałasu lub zapachu podczas pracy, należy natychmiast odłączyć urządzenie od zasilania. Skontaktuj się z pomocą techniczną, wypełniając formularz opinii na stronie głównej witryny **prestigio-solutions.com**.

Przygotowanie do użycia

1. Ostrożnie otwórz opakowanie i wyjmij z niego urządzenie oraz akcesoria. Usuń materiały opakowaniowe.
2. Zdecyduj, które urządzenia podłączyć do złączy minikomputera (I).

| Złącze | Przypisanie |
|--------------|---|
| JAE (80 pin) | Wymiana danych z panelem interaktywnym Multiboard |
| HDMI OUT | Wyjście sygnału wideo do monitora |
| LAN (RJ45) | Wymiana danych z urządzeniami sieciowymi (router itp.) |
| AUX | Odbieranie i/lub przysyłanie sygnałów audio z/do zestawów słuchawkowych, głośników itp. |
| USB (A) | Wymiana danych z urządzeniami peryferyjnymi (klawiatura, mysz, kamera internetowa itp.), zasilanie/ładowanie urządzeń (do 5,0 V, 0,9 A) |
| USB (C) | Wymiana danych z urządzeniami peryferyjnymi (klawiatura, mysz, kamera internetowa itp.), zasilanie/ładowanie urządzeń (do 5,0 V, 1,0 A) |

NOTATKA. Panel interaktywny, urządzenia peryferyjne, kable połączeniowe i karta micro-SIM nie wchodzi w zakres dostawy. Jakość sygnału i szybkość ładowania zależą od charakterystyki kabla, dlatego należy używać oryginalnych certyfikowanych kabli.

3. Jeśli wymagana jest łączność bezprzewodowa 4G, włóż kartę micro-SIM do gniazda (I-20) chipem skierowanym w dół, wciskając ją aż do zatrzasknięcia.

UWAGA! Kartę micro-SIM należy wkładać i wyjmować tylko wtedy, gdy urządzenie jest wyłączone.

4. Aby korzystać z sieci Wi-Fi i/lub 4G, przykręć anteny do złączy (I-13 i/lub I-14) do oporu (II). Aby uzyskać lepszą jakość połączenia (Wi-Fi lub 4G), użyj dwóch anten zamiast jednej dla każdej sieci. W ten sposób można podłączyć wszystkie 4 anteny jednocześnie.

NOTATKA. Jeśli anteny nie są podłączone, odbiór sygnału sieciowego będzie słaby lub może być niedostępny.

Instalacja i użytkowanie

Urządzenie jest używane na dwa sposoby:

- jako minikomputer wbudowany w interaktywny panel Multiboard;
- jako minikomputer stacjonarny z podłączonymi urządzeniami peryferyjnymi.

Minikomputer wbudowany w interaktywny panel Multiboard

UWAGA! Minikomputer jest kompatybilny wyłącznie z panelami interaktywnymi Multiboard z serii Light, Light+ i Prime. Nie należy instalować minikomputera w panelach interaktywnych innych producentów i serii.

NOTATKA. Prawidłowe ustawienia urządzeń znajdują się w instrukcji panelu interaktywnego. Można go pobrać ze witryny prestigio-solutions.com na stronie z informacjami o panelu.

1. Upewnij się, że zasilanie panelu interaktywnego jest wyłączone. Włóż minikomputer do gniazda panelu interaktywnego (III-1) i zabezpiecz go ręcznie za pomocą śrub montażowych (III-2). Upewnij się, że śruby są dobrze dokręcone.
2. Podłącz klawiaturę i mysz do portów USB minikomputera, jeśli będą one używane do sterowania urządzeniem, a nie panelem interaktywnym.
3. Włącz panel interaktywny (patrz również instrukcje dotyczące panelu interaktywnego). Jest to źródło zasilania dla minikomputera. Poczekaj, aż na ekranie panelu interaktywnego pojawi się interfejs systemu operacyjnego Android. Włącz minikomputer, naciskając przycisk zasilania (I-1).
4. Wybierz minikomputer jako źródło sygnału dla panelu interaktywnego. W menu panelu interaktywnego wybierz sekcję „Źródło sygnału”, a następnie wybierz opcję „OPS” (patrz również instrukcje dotyczące panelu interaktywnego). Poczekaj, aż na ekranie panelu interaktywnego pojawi się interfejs systemu operacyjnego Windows.
5. Steruj minikomputerem za pomocą (do wyboru):
 - ekranu dotykowego panelu interaktywnego;
 - pilota zdalnego sterowania do panelu interaktywnego;
 - klawiatury i myszy.
6. Skonfiguruj dostęp do sieci Wi-Fi. W prawym dolnym rogu ekranu kliknij ikonę . Na wyświetlonej liście wybierz żądaną sieć, a następnie kliknij przycisk „Połącz”.
7. Jeśli nie masz dostępu do sieci Wi-Fi, skorzystaj z sieci 4G. Połączenie sieciowe jest wykonywane zgodnie z instrukcjami dostawcy usług komunikacyjnych.



Minikomputer stacjonarny z podłączonymi urządzeniami peryferyjnymi

UWAGA! Niezbędny jest zasilacz (patrz wymagane parametry powyżej).

1. Umieść minikomputer na czystej, suchej i stabilnej powierzchni (stół, stojak itp.).
2. Podłącz urządzenia peryferyjne (monitor, klawiaturę, mysz itp.) do złączy minikomputera.
3. Podłącz zasilacz do minikomputera (IV-1). Włóż wtyczkę do gniazda.
4. Włącz minikomputer, naciskając przycisk zasilania (I-1). Poczekaj, aż na monitorze pojawi się interfejs systemu operacyjnego Windows.
5. Steruj minikomputerem za pomocą podłączonej klawiatury i myszy.
6. Skonfiguruj dostęp do sieci Wi-Fi. W prawym dolnym rogu ekranu kliknij ikonę . Na wyświetlonej liście wybierz żądaną sieć, a następnie kliknij przycisk „Połącz”.
7. Jeśli nie masz dostępu do sieci Wi-Fi, skorzystaj z sieci 4G. Połączenie sieciowe jest wykonywane zgodnie z instrukcjami dostawcy usług komunikacyjnych.

Do minikomputera można również podłączyć zewnętrzne nośniki danych (dyski flash), urządzenia konferencyjne (kamery internetowe, zestawy głośnomówiące) i głośniki.

Wskazanie LED

| Wskaźnik | Stan | Opis |
|---|--------------------|---|
|  | Świeci na czerwono | Urządzenie jest włączone i działa |
| | Nie świecić | Urządzenie wyłączone / brak zasilania |
|  | Miga na zielono | Dysk wewnętrzny jest uruchomiony, trwa przysyłanie danych, niskie obciążenie |
| | Świeci na zielono | Dysk wewnętrzny jest uruchomiony, trwa przysyłanie danych, wysokie obciążenie |
| | Nie świecić | Dysk wewnętrzny nie został uruchomiony / brak zasilania |

Zakończenie pracy

Po zakończeniu zamknij wszystkie aplikacje. Następnie zakończ działanie minikomputera w jeden z następujących sposobów:

- z menu „Start” wybierz „Zasilanie” → „Zamknij”;
- naciśnij raz przycisk zasilania (I-1).

NOTATKA. Więcej informacji na temat funkcjonalności mini PC można znaleźć w pełnej instrukcji obsługi urządzenia na stronie: prestigio-solutions.com.

Usuwanie ewentualnych usterek

1. Diody LED nie świecą się, a minikomputer nie włącza się:

- zasilacz jest uszkodzony. Podłącz panel interaktywny lub zasilacz (w zależności od sposobu korzystania z minikomputera) do innego gniazda zasilania. Sprawdź, czy układ elektryczny jest w dobrym stanie technicznym;
- minikomputer nie jest prawidłowo podłączony do panelu interaktywnego. Upewnij się, że minikomputer jest włożony do gniazda do oporu i że śruby są dobrze dokręcone. W razie potrzeby odłącz minikomputer i włóż go ponownie do gniazda, dokręcając śruby.

2. System operacyjny Windows nie uruchamia się:

- dysk SSD jest uszkodzony. Skontaktuj się z centrum serwisowym w celu przeprowadzenia diagnostyki i naprawy;
- System operacyjny jest uszkodzony lub nie został zainstalowany. Zainstaluj/ponownie zainstaluj system operacyjny lub skontaktuj się z centrum serwisowym w celu zdiagnozowania i przywrócenia funkcjonalności systemu operacyjnego.

3. Interfejs na ekranie „zawiesza się” lub nie odpowiada: duże obciążenie przez aktywne procesy. Naciśnij przycisk restartu (I-11) za pomocą cienkiego przedmiotu (spinacza do papieru itp.).

4. Sygnał internetowy jest słaby lub nie ma go wcale:

- występują zakłócenia sygnału sieciowego (urządzenia elektryczne, konstrukcje budowlane). Usuń zakłócenia lub przenieś minikomputer;
- anteny nie są przykręcone do złącz Wi-Fi lub 4G. Upewnij się, że anteny są wkręcone do końca;
- karta micro-SIM nie jest włożona lub jest włożona nieprawidłowo. Wyłącz minikomputer i odłącz go od panelu interaktywnego. Upewnij się, że karta jest włożona do gniazda chipem skierowanym w dół;
- podłączana sieć jest niedostępna. Sprawdź ustawienia połączenia, w razie potrzeby skontaktuj się z usługodawcą.

5. Minikomputer generuje dużo hałasu i/lub przegrzewa się:

- system chłodzenia jest zanieczyszczony lub uszkodzony. Skontaktować się z centrum serwisowym w celu zdiagnozowania i wyczyszczenia systemu chłodzenia.

UWAGA! Jeśli żadna z sugerowanych metod nie rozwiąże problemu, należy skontaktować się z dostawcą lub autoryzowanym centrum serwisowym (adresy centrów można znaleźć na stronie prestigio-solutions.com/warranty). Nie należy demontować ani próbować naprawiać urządzenia samodzielnie.

UPROSZCZONA DEKLARACJA ZGODNOŚCI

Niniejszym ASBISC oświadcza, że urządzenie jest zgodne z dyrektywą 2014/53/EU. Pełny tekst deklaracji zgodności UE można znaleźć pod następującym adresem internetowym: files.prestigio-solutions.com/documents/certificates/multiboards.

RO**I – Aspect (a se vedea pagina 4)**

- | | |
|---|--|
| 1 Butonul de alimentare | 11 Butonul de repornire |
| 2 Indicator de alimentare | 12 Găuri de montaj |
| 3 Indicator de stare a stocării interne | 13 Conectori de antenă (rețea Wi-Fi) |
| 4 Conector AUX | 14 Conectori de antenă (rețea 4G) |
| 5 Conectori HDMI OUT | 15 Orificii de ventilație |
| 6 Mâner | 16 Antene |
| 7 Conector USB (C) 3.1 | 17 Ventilator de răcire (sub grila de protecție) |
| 8 Conectori USB (A) 3.1 | 18 Conector de alimentare |
| 9 Conector LAN (RJ45) | 19 Conector JAE (80 pin) |
| 10 Conectori USB (A) 3.0 | 20 Slot pentru cartela micro-SIM |

II – Exemplu de conectare a antenei la conector (a se vedea pagina 5 *)

NOTĂ. Acesta vine cu 4 antene identice. Funcționarea cu rețeaua Wi-Fi sau 4G depinde de conectarea antenei la conectorul specific (I-13 sau I-14).

III – Instalarea în panoul interactiv (a se vedea pagina 5 *)

- 1 Introducerea în slot de pe partea din spate a panoului interactiv
- 2 Fixare cu șuruburi de fixare

IV – Utilizare ca mini-computer de birou (a se vedea pagina 6 *)

- 1 Conectarea adaptorului de alimentare (nu este inclus în pachet)
- 2 Un exemplu de conectare a dispozitivelor periferice la un mini-computer

Mini-computerul **PSMB528K001** este proiectat pentru a lucra cu programe bazate pe sistemul de operare (OS) Windows, pentru a crea și procesa date. Instalat în panoul interactiv Multiboard (compatibil cu seriile Light, Light+, Prime). Acesta poate fi utilizat și ca mini-computer de birou.

Specificații. Sursa de alimentare: intrare 19 V (DC), 4,74 A, 90,0 W max. (standby ≤ 0,83 W); ieșire USB (A): 5,0 V (DC), 0,9 A, ieșire USB (C): 5,0 V (DC), 1,0 A. Parametrii necesari adaptorului de alimentare: intrare 100–240 V (AC), 50/60 Hz; ieșire 19 V (DC), 4,74 A, 90,0 W.

Conectori: JAE (80 pin); HDMI OUT (×2); LAN (RJ45); AUX; USB (A) 3.0 (×2); USB (A) 3.1 (×2); USB (C) 3.1; slot pentru card micro-SIM. CPU: Intel Core i5 1235U 4,4 GHz (10 nuclee). GPU: Intel Iris Xe Graphics 1,2 GHz. Codec audio: Realtek ALC897. RAM: DDR5, 8 GB (max. 64 GB). ROM: SSD, 256 GB. LAN 10/100/1000 Mbit/s. Wi-Fi 802.11 (2,4/5,0 GHz): ≤ 17 dBm (50,12 mW). BT 5.2: ≤ 9,5 dBm (8,91 mW). 3G, 4G (LTE): B1/B3/B7/B8/B20/B28; LTE-TDD: B38/B41 (recepție până la 150 Mbit/s, transmisie până la 50 Mbit/s): ≤ 24 dBm (251,19 mW). Windows 11 Pro. Control: manual (tastatură și mouse, ecran tactil Multiboard), telecomandă (telecomandă pentru Multiboard).

Material: metal, plastic. Culoare: negru. Dimensiuni (L×L×Î): 180×119×30 mm. Greutate netă: 1,5 kg.

Condiții de funcționare: temperatură –5...+45 °C; umiditate relativă 10–95 % (fără condensare).

Condiții de depozitare: temperatură –20...+60 °C; umiditate relativă 10–95 % (fără condens).

Livrarea include: mini-computer PSMB528K001, antene (4 buc.), șuruburi de fixare (2 buc.), manual de utilizare.

Garanție: 2 ani, cu excepția cazului în care legislația locală prevede altfel (a se vedea [prestigio-solutions.com/warranty](https://www.prestigio-solutions.com/warranty)).

Durata de viață: 2 ani.

Dacă întâmpinați probleme sau întrebări în timpul utilizării dispozitivului, contactați serviciul de asistență tehnică înainte de a-l returna vânzătorului. Pentru a face acest lucru, completați formularul din partea de jos a paginii de pornire de pe site-ul [prestigio-solutions.com](https://www.prestigio-solutions.com).

* Imaginile au doar un scop informativ.

Restricții și avertismente

ATENȚIE! Avertismentele, precauțiile și instrucțiunile conținute în acest document nu includ toate situațiile periculoase posibile. Folosiți bunul simț atunci când utilizați dispozitivul.

1. Utilizați dispozitivul numai în interior. Nu expuneți dispozitivul la temperaturi ridicate (de la un încălzitor electric, lumina directă a soarelui). Nu permiteți ca lichidele sau praful să intre în contact cu dispozitivul.
2. Nu blocați orificiile de ventilație ale dispozitivului.
3. Dispozitivul nu este destinat utilizării de către copii cu vârsta sub 14 ani sau de către persoane cu capacități fizice, mentale sau intelectuale reduse, care nu au suficientă experiență sau cunoștințe suficiente despre cum să utilizeze dispozitivul.
4. Nu porniți mini-computerul și/sau panoul interactiv înainte de a conecta cablurile.
5. Folosiți conectorii mini-computerului numai în scopul pentru care au fost proiectați. Nu introduceți obiecte străine în conectori și nu forțați cablurile sau unitățile flash în conectori.
6. Nu striviți și nu strângeți cablurile conectate la mini-computer. Nu permiteți ca acestea să intre în contact cu suprafețe fierbinți sau obiecte ascuțite.
7. Opritiți mini-computerul înainte de a opri panoul interactiv. Deconectați mini-computerul de la panoul interactiv numai după ce ați deconectat mai întâi ambele dispozitive.
8. După ce ați oprit dispozitivul, așteptați cel puțin 30 de secunde înainte de a-l porni din nou.
9. Opritiți mini-computerul, deconectați-l de la panoul interactiv înainte de curățare. Pentru curățare, utilizați o cârpă uscată, moale și fără scame. Nu folosiți detergenți agresivi sau abrazivi sau bureți metalici.
10. Deconectați dispozitivul de la sursa de alimentare în timpul unei furtuni cu fulgere.
11. Actualizați în mod regulat software-ul și firmware-ul instalat al dispozitivului la cele mai recente versiuni.
12. Înainte de a instala software-ul, asigurați-vă că cerințele de sistem ale acestuia corespund parametrilor mini-computerului. În cazul în care aveți întrebări cu privire la funcționarea software-ului, vă rugăm să contactați serviciul de asistență al dezvoltatorului acestuia.
13. Nu scăpați și nu loviți dispozitivul.
14. Dacă dispozitivul a fost transportat sau depozitat la temperaturi scăzute, lăsați-l la temperatura camerei timp de 2 ore înainte de utilizare.
15. Dacă detectați fum, zgomot sau miros în timpul utilizării dispozitivului, deconectați-l imediat de la sursa de alimentare. Contactați asistența tehnică prin completarea formularului de feedback de pe pagina de start a **prestigio-solutions.com**.

Pregătirea pentru exploatare

1. Deschideți cu grijă cutia și scoateți dispozitivul și accesoriile. Îndepărtați materialele de ambalare.
2. Decideți ce dispozitive să conectați la conectorii de pe mini-computer (I).

| Conector | Destinație |
|--------------|--|
| JA6 (80 pin) | Schimb de date cu panoul interactiv Multiboard |
| HDMI OUT | Ieșire video către monitor |
| LAN (RJ45) | Schimbul de date cu dispozitivele de rețea (router etc.) |
| AUX | Primirea și/sau transmiterea semnalelor audio de la/la căști, difuzoare etc. |
| USB (A) | Schimb de date cu dispozitive periferice (tastatură, mouse, cameră web etc.), dispozitive de alimentare/încărcare (până la 5,0 V, 0,9 A) |
| USB (C) | Schimb de date cu dispozitive periferice (tastatură, mouse, cameră web etc.), dispozitive de alimentare/încărcare (până la 5,0 V, 1,0 A) |

NOTĂ. Panoul interactiv, dispozitivele periferice, cablurile de conectare și cardul micro-SIM nu sunt incluse în pachetul de livrare. Calitatea semnalului și viteza de încărcare depind de caracteristicile cablului, așa că utilizați cabluri originale certificate.

3. Dacă este necesară conectivitatea wireless 4G, introduceți cartela micro-SIM în slot (I-20), cu cipul orientat în jos, apăsând-o până când se fixează în poziție.

ATENȚIE! Introduceți și scoateți cartela micro-SIM numai atunci când dispozitivul este oprit.

4. Pentru a utiliza rețelele Wi-Fi și/sau 4G, înșurubați antenele la conectori (I-13 și/sau I-14) până la capăt (II). Pentru o calitate mai bună a conexiunii (Wi-Fi sau 4G), utilizați două antene în loc de una pentru fiecare rețea. În acest fel, toate cele 4 antene pot fi conectate în același timp.

NOTĂ. Dacă antenele nu sunt conectate, recepția semnalului de rețea va fi slabă sau poate să nu fie disponibilă.

Instalare și funcționare

Dispozitivul este utilizat în două moduri:

- ca un mini-computer încorporat în panoul interactiv Multiboard;
- ca un mini-computer de birou cu dispozitive periferice conectate.

Mini-computer încorporat în panoul interactiv Multiboard

ATENȚIE! Mini-computerul este compatibil numai cu panourile interactive Multiboard din seriile Light, Light+ și Prime. Nu instalați mini-computerul în panouri interactive ale altor producători și serii.

NOTĂ. Consultați instrucțiunile pentru panoul interactiv pentru setarea corectă a dispozitivelor. Îl puteți descărca de pe prestigio-solutions.com de pe pagina de informații despre panou.

1. Asigurați-vă că panoul interactiv este oprit. Introduceți mini-computerul în slot a panoului interactiv (III-1) și fixați-l manual cu șuruburile de montare (III-2). Asigurați-vă că șuruburile sunt bine strânse.
2. Conectați o tastatură și un mouse la porturile USB ale mini-computerului dacă le veți folosi pentru a controla dispozitivul și nu panoul interactiv.
3. Porniți panoul interactiv (a se vedea, de asemenea, instrucțiunile pentru panoul interactiv). Este sursa de alimentare a mini-computerului. Așteptați ca interfața sistemului de operare Android să apară pe ecranul panoului interactiv. Porniți mini-computerul apăsând butonul de alimentare (I-1).
4. Selectați mini-computerul ca sursă de semnal pentru panoul interactiv. În meniul panoului interactiv, selectați secțiunea „Sursa semnalului”, apoi selectați opțiunea „OPS” (a se vedea, de asemenea, instrucțiunile pentru panoul interactiv). Așteptați ca interfața sistemului de operare Windows să apară pe ecranul panoului interactiv.
5. Controlați mini-computerul cu (la alegere):
 - a ecranului tactil al panoului interactiv;
 - telecomandă pentru panoul interactiv;
 - tastatură și mouse.
6. Configurați accesul la rețeaua Wi-Fi. În colțul din dreapta jos al ecranului, faceți clic pe pictograma . În lista care apare, selectați rețeaua dorită, apoi faceți clic pe „Conectare”.
7. Dacă nu aveți acces la o rețea Wi-Fi, utilizați o rețea 4G. Conectarea la rețea se realizează în conformitate cu instrucțiunile furnizorului de servicii de comunicații.



Mini-computer de birou cu dispozitive periferice conectate

ATENȚIE! Este necesar un adaptor de alimentare (vezi parametrii necesari mai sus).

1. Așezați mini-computerul pe o suprafață curată, uscată și stabilă (masă, suport etc.).
2. Conectați dispozitivele periferice (monitor, tastatură, mouse etc.) la conectorii mini-computerului.
3. Conectați adaptorul de alimentare la mini-computer (IV-1). Introduceți fișa în priză.
4. Porniți mini-computerul apăsând butonul de alimentare (I-1). Așteptați ca interfața sistemului de operare Windows să apară pe monitor.
5. Controlați mini-computerul cu ajutorul tastaturii și mouse-ului conectate.
6. Configurați accesul la rețeaua Wi-Fi. În colțul din dreapta jos al ecranului, faceți clic pe pictograma . În lista care apare, selectați rețeaua dorită, apoi faceți clic pe „Conectare”.
7. Dacă nu aveți acces la o rețea Wi-Fi, utilizați o rețea 4G. Conectarea la rețea se realizează în conformitate cu instrucțiunile furnizorului de servicii de comunicații.

De asemenea, puteți conecta la mini-computer suporturi de date externe (unități flash), dispozitive de conferință (camere web, difuzoare) și difuzoare.

Indicație LED

| Indicator | Stare | Descriere |
|---|-------------------|---|
|  | Se aprinde roșu | Dispozitivul este pornit și funcționează |
| | Nu aprinde | Dispozitiv oprit / fără alimentare cu energie electrică |
|  | Verde intermitent | Unitatea internă este în funcțiune, transferul de date este în curs, sarcină redusă |
| | Se aprinde verde | Unitatea internă este în funcțiune, transferul de date este în curs, sarcină mare |
| | Nu aprinde | Unitatea internă nu a fost pornită / nu există sursă de alimentare |

Închidere

Închideți toate aplicațiile după ce ați terminat. În continuare, închideți mini-computerul într-unul din următoarele moduri:

- din meniul „Start”, selectați „Pornit/Oprit” → „Închidere”;
- apăsați o dată butonul de pornire (I-1).

NOTĂ. Pentru mai multe informații despre funcționalitatea mini-computerului, vă rugăm să consultați manualul de utilizare complet al dispozitivului la: prestigio-solutions.com.

Depanarea posibilelor defecțiuni

1. LED-urile nu se aprind și mini-computerul nu pornește:

- sursa de alimentare este defectă. Conectați panoul interactiv sau adaptorul de alimentare (în funcție de modul de utilizare a mini-computerului) la o altă priză de curent. Verificați dacă sistemul electric este în stare bună de funcționare;
- mini-computerul nu este conectat corect la panoul interactiv. Asigurați-vă că mini-computerul este introdus în fantă până la capăt și că șuruburile sunt bine strânse. Dacă este necesar, deconectați mini-computerul și reintroduceți-l în slot prin strângerea șuruburilor.

2. Sistemul de operare Windows nu pornește:

- unitatea SSD este defectă. Contactați un centru de service pentru diagnosticare și reparații;
- Sistemul de operare este corupt sau nu este instalat. Instalați/reinstalați sistemul de operare sau contactați un centru de service pentru a diagnostica și a restabili funcționalitatea sistemului de operare.

3. Interfața de pe ecran se „blochează” sau nu răspunde: sarcină mare din partea proceselor active. Apăsați butonul de repornire (I-11) cu un obiect subțire (agrafa de hârtie etc.).

4. Semnalul de internet este slab sau inexistent:

- există interferențe cu semnalul de rețea (aparate electrice, structuri de clădiri). Îndepărtați interferențele sau mutați mini-computerul;
- antenele nu sunt înșurubate până la capăt la conectorii Wi-Fi sau 4G. Asigurați-vă că antenele sunt înșurubate până la capăt;
- cartela micro-SIM nu este introdusă sau nu este introdusă corect. Opriiți mini-computerul, deconectați-l de la panoul interactiv. Asigurați-vă că cardul este introdus în slot cu cipul orientat în jos;
- rețeaua care urmează să fie conectată nu este disponibilă. Verificați setările de conectare, contactați furnizorul de servicii dacă este necesar.

5. Mini-computerul face mult zgomot și/sau se supraîncălzește:

- sistemul de răcire este murdar sau defect. Contactați un centru de service pentru a diagnostica și curăța sistemul de răcire.

ATENȚIE! Dacă niciuna dintre soluțiile sugerate nu rezolvă problema, contactați furnizorul dumneavoastră sau un centru de service autorizat (consultați prestigio-solutions.com/warranty pentru adresele centrelor). Nu dezasamblați și nu încercați să reparați singur dispozitivul.

DECLARAȚIE SIMPLIFICATĂ DE CONFORMITATE

ASBISC declară prin prezenta că dispozitivul este conform cu Directiva 2014/53/EU. Textul integral al Declarației de conformitate a UE poate fi consultat la următoarea adresă web: files.prestigio-solutions.com/documents/certificates/multiboards.

**I – Vzhľad (pozri stranu 4)**

- | | |
|-----------------------------------|--|
| 1 Tlačidlo napájania | 11 Tlačidlo reštartu |
| 2 Indikátor napájania | 12 Montážne otvory |
| 3 Indikátor stavu internej pamäte | 13 Konektory antény (sieť Wi-Fi) |
| 4 Konektor AUX | 14 Konektory antény (sieť 4G) |
| 5 Konektory HDMI OUT | 15 Vetracie otvory |
| 6 Rukoväť | 16 Antény |
| 7 Konektor USB (C) 3.1 | 17 Chladiaci ventilátor (pod ochrannou mriežkou) |
| 8 Konektory USB (A) 3.1 | 18 Napájací konektor |
| 9 Konektor LAN (RJ45) | 19 Konektor JAE (80 pin) |
| 10 Konektory USB (A) 3.0 | 20 Slot pre kartu micro-SIM |

II – Príklad pripojenia antény ku konektoru (pozri stranu 5 *)

POZNÁMKA. Balenie obsahuje 4 identické antény. Prevádzka so sieťou Wi-Fi alebo 4G závisí od pripojenia antény ku konkrétnemu konektoru (I-13 alebo I-14).

III – Inštalácia v interaktívnom paneli (pozri stranu 5 *)

- 1 Vloženie do slotu na zadnej strane interaktívneho panela
- 2 Upevnenie pomocou upevňovacích skrutiek

IV – Použitie ako stolný minipočítač (pozri stranu 6 *)

- 1 Pripojenie napájacieho adaptéra (nie je súčasťou balenia)
- 2 Príklad pripojenia periférnych zariadení k minipočítaču

Minipočítač **PSMB528K001** je určený na prácu s programami založenými na operačnom systéme (OS) Windows, na vytváranie a spracovanie údajov. Inštaluje sa do interaktívneho panela Multiboard (kompatibilné série Light, Light+, Prime). Môže sa používať aj ako stolový minipočítač.

Technické špecifikácie. Napájanie: vstup 19 V (DC), 4,74 A, 90,0 W max. (v pohotovostnom režime $\leq 0,83$ W); výstup USB (A): 5,0 V (DC), 0,9 A, výstup USB (C): 5,0 V (DC), 1,0 A. Požadované parametre napájacieho adaptéra: vstup 100–240 V (AC), 50/60 Hz; výstup 19 V (DC), 4,74 A, 90,0 W.

Konektory: JAE (80 pin); HDMI OUT (×2); LAN (RJ45); AUX; USB (A) 3.0 (×2); USB (A) 3.1 (×2); USB (C) 3.1; slot na kartu micro-SIM. CPU: Intel Core i5 1235U 4,4 GHz (10 jadier). GPU: Intel Iris Xe Graphics 1,2 GHz. Audio kodek: Realtek ALC897. RAM: DDR5, 8 GB (max. 64 GB). ROM: SSD, 256 GB. LAN 10/100/1000 Mbps. Wi-Fi 802.11 (2,4/5,0 GHz): ≤ 17 dBm (50,12 mW). BT 5.2: $\leq 9,5$ dBm (8,91 mW). 3G, 4G (LTE): B1/B3/B7/B8/B20/B28; LTE-TDD: B38/B41 (príjem do 150 Mbps, vysielanie do 50 Mbps): ≤ 24 dBm (251,19 mW). OS Windows 11 Pro. Ovládanie: manuálne (klávesnica a myš, dotykový displej Multiboard), diaľkové (diaľkový ovládač Multiboard).

Materiál: kov, plast. Farba: čierna. Veľkosť (D×Š×V): 180×119×30 mm. Čistá hmotnosť: 1,5 kg.

Prevádzkové podmienky: teplota $-5...+45$ °C; relatívna vlhkosť 10–95 % (bez kondenzácie).

Podmienky skladovania: teplota $-20...+60$ °C; relatívna vlhkosť 10–95 % (bez kondenzácie).

Obsah balenia: minipočítač PSMB528K001, antény (4 ks), upevňovacie skrutky (2 ks), stručná príručka.

Záruka: 2 roky, ak miestne zákony nestanovujú inak (pozri prestigio-solutions.com/warranty).

Životnosť: 2 roky.

Ak sa počas používania zariadenia vyskytnú akékoľvek problémy alebo otázky, pred vrátením zariadenia predajcovi kontaktujte technickú podporu. Ak tak chcete urobiť, vyplňte formulár v dolnej časti domovskej stránky prestigio-solutions.com.

* Obrázky slúžia len na ilustračné účely.

Obmedzenia a upozornenia

VAROVANIE! Upozornenia, bezpečnostné opatrenia a pokyny uvedené v tomto dokumente nezahŕňajú všetky možné nebezpečné situácie. Pri používaní zariadenia používajte zdravý rozum.

1. Zariadenie používajte len v interiéri. Nevystavujte zariadenie vysokým teplotám (od elektrického ohrievača, priameho slnečného žiarenia). Nedovoľte, aby sa so zariadením dostali do kontaktu kvapaliny alebo prach.
2. Neblokujte vetracie otvory zariadenia.
3. Tento spotrebič nie je určený na používanie deťmi mladšími ako 14 rokov alebo osobami so zníženými fyzickými, duševnými alebo mentálnymi schopnosťami bez dostatočných skúseností alebo znalostí, ako spotrebič používať.
4. Pred pripojením káblov nezapínajte napájanie minipočítača a/alebo interaktívneho panela.
5. Konektory minipočítača používajte len na určený účel. Do konektorov nevkladajte cudzie predmety a do konektorov nevkladajte silou káble ani flash disky.
6. Nedovoľte, aby sa káble pripojené k minipočítaču zalomili alebo stlačili. Nedovoľte, aby sa dostali do kontaktu s horúcimi povrchmi alebo ostrými predmetmi.
7. Pred vypnutím interaktívneho panela vypnite minipočítač. Odpojte minipočítač od interaktívneho panela až po vypnutí oboch zariadení.
8. Po vypnutí zariadenia počkajte aspoň 30 sekúnd, kým ho znova zapnete.
9. Pred čistením minipočítača vypnite a odpojte ho od interaktívneho panela. Na čistenie používajte suchú, mäkkú handričku, ktorá nepúšťa vlákna. Nepoužívajte agresívne čistiace alebo abrazívne prostriedky ani kovové špongie.
10. Počas búrky odpojte zariadenie od zdroja napájania.
11. Pravidelne aktualizujte nainštalovaný softvér a firmvér zariadenia na najnovšie verzie.
12. Pred inštaláciou softvéru sa uistite, že jeho systémové požiadavky zodpovedajú parametrom minipočítača. Ak máte akékoľvek otázky týkajúce sa fungovania softvéru, obráťte sa na službu podpory jeho vývojára.
13. Zariadenie nepúšťajte ani do neho neudierajte.
14. Ak bolo zariadenie prepravované alebo skladované pri nízkych teplotách, nechajte ho pred použitím 2 hodiny pri izbovej teplote.
15. Ak spozorujete dym, zvláštne zvuky alebo zápach vychádzajúci zo zariadenia, okamžite ho odpojte od zdroja napájania. Kontaktujte technickú podporu vyplnením formulára spätnej väzby na domovskej stránke **prestigio-solutions.com**.

Príprava na použitie

1. Opatrne otvorte škatuľu a vyberte zariadenie a príslušenstvo. Odstráňte obalové materiály.
2. Rozhodnite, ktoré zariadenia pripojíte ku konektorom na minipočítači (I).

| Konektor | Cieľová destinácia |
|--------------|---|
| IAE (80 pin) | Výmena údajov s interaktívnym panelom Multiboard |
| HDMI OUT | Výstup video signálu na monitor |
| LAN (RJ45) | Výmena údajov so sieťovými zariadeniami (smerovač atď.) |
| AUX | Prijímanie a/alebo vysielanie zvukových signálov z/do náhlavných súprav, reproduktorov atď. |
| USB (A) | Výmena údajov s periférnymi zariadeniami (klávesnica, myš, webová kamera atď.), napájanie/nabíjanie zariadení (do 5,0 V, 0,9 A) |
| USB (C) | Výmena údajov s periférnymi zariadeniami (klávesnica, myš, webová kamera atď.), napájanie/nabíjanie zariadení (do 5,0 V, 1,0 A) |

POZNÁMKA. Interaktívny panel, periférne zariadenia, pripojovacie káble a karta micro-SIM nie sú súčasťou balenia. Kvalita signálu a rýchlosť nabíjania závisí od vlastností kábla, preto používajte originálne certifikované káble.

3. Ak sa vyžaduje bezdrôtové pripojenie 4G, vložte kartu micro-SIM do slotu (I-20) čipom nadol a zatlačte ju, kým nezacvakne na miesto.

VAROVANIE! Kartu micro-SIM vkladajte a vyberajte len vtedy, keď je zariadenie vypnuté.

4. Ak chcete používať siete Wi-Fi a/alebo 4G, priskrutkujte antény ku konektorom (I-13 a/alebo I-14) tak ďaleko, ako to len ide (II). Ak chcete dosiahnuť lepšiu kvalitu pripojenia (Wi-Fi alebo 4G), použite dve antény namiesto jednej pre každú sieť. Týmto spôsobom je možné pripojiť všetky 4 antény súčasne.

POZNÁMKA. Ak nie sú pripojené antény, príjem sieťového signálu bude slabý alebo nemusí byť dostupný.

Inštalácia a prevádzka

Zariadenie sa používa dvoma spôsobmi:

- ako minipočítač zabudovaný do interaktívneho panelu Multiboard;
- ako stolný minipočítač s pripojenými periférnymi zariadeniami.

Minipočítač zabudovaný do interaktívneho panelu Multiboard

VAROVANIE! Minipočítač je kompatibilný len s interaktívnymi panelmi Multiboard sérií Light, Light+ a Prime. Neinštalujte minipočítač do interaktívnych panelov iných výrobcov a sérií.

POZNÁMKA. Ak chcete správne nastaviť zariadenia, použite pokyny pre interaktívny panel. Môžete si ho stiahnuť zo stránky prestigio-solutions.com na stránke s informáciami o používanom paneli.

1. Skontrolujte, či je napájanie interaktívneho panela vypnuté. Vložte minipočítač do slotu interaktívneho panela (III-1) a ručne ho upevnite pomocou montážnych skrutiek (III-2). Uistite sa, že sú skrutky pevne dotiahnuté.

2. Pripojte klávesnicu a myš k USB konektorom minipočítača, ak bude zariadenie ovládané pomocou nich a nie pomocou interaktívneho panela.

3. Zapnite interaktívny panel (pozri tiež pokyny pre interaktívny panel). Je to zdroj napájania pre minipočítač. Počkajte, kým sa na obrazovke interaktívneho panela zobrazí rozhranie operačného systému Android. Zapnite minipočítač stlačením tlačidla napájania (I-1).

4. Vyberte minipočítač ako zdroj signálu pre interaktívny panel. V ponuke interaktívneho panela vyberte časť „Zdroj signálu“ a potom vyberte možnosť „OPS“ (pozri tiež pokyny pre interaktívny panel). Počkajte, kým sa na obrazovke interaktívneho panela zobrazí rozhranie operačného systému Windows.

5. Ovládajte minipočítač pomocou (podľa vlastného výberu):

- dotykovej obrazovky interaktívneho panela;
- diaľkového ovládača pre interaktívny panel;
- klávesnice a myši.

6. Nastavte prístup k sieti Wi-Fi. V pravom dolnom rohu obrazovky stlačte ikonu . V zobrazenom zozname vyberte požadovanú sieť a potom stlačte tlačidlo „Pripojiť“.

7. Ak nemáte prístup k sieti Wi-Fi, použite sieť 4G. Pripojenie k sieti sa vykonáva podľa pokynov poskytovateľa komunikačných služieb.

Stolný minipočítač s pripojenými periférnymi zariadeniami

VAROVANIE! Je potrebný napájací adaptér (pozri požadované parametre vyššie).

1. Umiestnite minipočítač na čistý, suchý a stabilný povrch (na stôle, na podstavce atď.).

2. Pripojte periférne zariadenia (monitor, klávesnicu, myš atď.) ku konektorom minipočítača.

3. Pripojte napájací adaptér k minipočítaču (IV-1). Zasuňte zástrčku do zásuvky.

4. Zapnite minipočítač stlačením tlačidla napájania (I-1). Počkajte, kým sa na monitore zobrazí rozhranie operačného systému Windows.



5. Ovládajte minipočítač pomocou pripojenej klávesnice a myši.

6. Nastavte prístup k sieti Wi-Fi. V pravom dolnom rohu obrazovky stlačte ikonu . V zobrazenom zozname vyberte požadovanú sieť a potom stlačte tlačidlo „Pripojiť“.

7. Ak nemáte prístup k sieti Wi-Fi, použite sieť 4G. Pripojenie k sieti sa vykonáva podľa pokynov poskytovateľa komunikačných služieb.

K minipočítaču môžete pripojiť aj externé dátové nosiče (flash disky), zariadenie na konferenčné hovory (webové kamery, reproduktory) a akustické systémy.

Indikácia LED

| Indikátor | Stav | Popis |
|---|-------------------------|--|
|  | Sa rozsvieti na červeno | Zariadenie je zapnuté a spustené |
| | Nesvieti | Zariadenie je vypnuté / bez napájania |
|  | Bliká na zeleno | Interné úložisko je spustené, prebieha prenos údajov, nízke zaťaženie |
| | Svieti na zeleno | Interné úložisko je spustené, prebieha prenos údajov, vysoké zaťaženie |
| | Nesvieti | Interné úložisko nie je spustené / bez napájania |

Vypnutie

Po dokončení zatvorte všetky aplikácie. Potom vypnite minipočítač jedným z nasledujúcich spôsobov:

- v menu „Štart“ vyberte položku „Napájanie“ → „Vypnúť“;
- stlačte raz tlačidlo napájania (I-1).

POZNÁMKA. Ďalšie informácie o funkciách minipočítača nájdete v úplnej používateľskej príručke zariadenia na adrese: prestigio-solutions.com.

Odstránenie možných porúch

1. LED diódy sa nerozsvietia a minipočítač sa nezapne:

- zdroj napájania je chybný. Pripojte interaktívny panel alebo napájací adaptér (v závislosti od spôsobu používania minipočítača) do inej elektrickej zásuvky. Skontrolujte, či elektrická sieť funguje správne;
- minipočítač nie je správne pripojený k interaktívnemu panelu. Uistite sa, že je minipočítač zasunutý do slotu tak ďaleko, ako to ide, a že sú skrutky pevne dotiahnuté. V prípade potreby odpojte minipočítač a opätovne ho vložte do slotu dotiahnutím skrutiek.

2. Operačný systém Windows sa nespustí:

- jednotka SSD je chybná. Obráťte sa na servisné stredisko, ktoré vykoná diagnostiku a opravu;
- operačný systém je poškodený alebo nie je nainštalovaný. Nainštalujte/preinštalujte operačný systém alebo sa obráťte na servisné stredisko, aby diagnostikovalo a obnovilo funkčnosť operačného systému.

3. Rozhranie na obrazovke „visí“ alebo nereaguje: veľké zaťaženie aktívnymi procesmi. Stlačte tlačidlo reštartu (I-11) pomocou tenkého predmetu (sponkou na papier a pod.).

4. Internetový signál je slabý alebo žiadny:

- dochádza k rušeniu sieťového signálu (elektrické spotrebiče, stavebné konštrukcie). Odstráňte rušenie alebo premiestnite minipočítač;
- antény nie sú úplne priskrutkované ku konektorom Wi-Fi alebo 4G. Skontrolujte, či sú antény úplne priskrutkované;
- karta micro-SIM nie je vložená alebo je vložená nesprávne. Vypnite minipočítač a odpojte ho od interaktívneho panela. Uistite sa, že je karta vložená do slotu čipom nadol;
- sieť, ku ktorej sa chcete pripojiť, nie je dostupná. Skontrolujte nastavenia pripojenia a v prípade potreby sa obráťte na poskytovateľa služieb.

5. Minipočítač vydáva veľký hluk a/alebo sa prehrieva:

- chladiaci systém je znečistený alebo chybný. Obráťte sa na servisné stredisko, aby diagnostikovalo a vyčistilo chladiaci systém.

VAROVANIE! Ak žiadne z navrhovaných riešení problém nevyrieši, obráťte sa na svojho dodávateľa alebo autorizované servisné stredisko (adresy stredísk nájdete na webovej stránke prestigio-solutions.com/warranty). Zariadenie nerozoberajte ani sa ho nepokúšajte sami opraviť.

ZJEDNODUŠENÉ VYHLÁSENIE O ZHODE

ASBISC týmto vyhlasuje, že zariadenie spĺňa smernicu 2014/53/EU. Úplné znenie EÚ vyhlásenia o zhode je dostupné na tejto internetovej stránke: files.prestigio-solutions.com/documents/certificates/multiboards.

I – Videz (glejte stran 4)

- | | |
|--|--|
| 1 Gumb za vklop | 11 Gumb za ponovni zagon |
| 2 Indikator napajanja | 12 Montažne odprtine |
| 3 Indikator stanja notranjega pomnilnika | 13 Priključki za antene (omrežje Wi-Fi) |
| 4 Prikluček AUX | 14 Priključki za antene (omrežje 4G) |
| 5 Priključki HDMI OUT | 15 Prezračevalne odprtine |
| 6 Ročaj | 16 Antene |
| 7 Prikluček USB (C) 3.1 | 17 Ventilator za hlajenje (pod zaščitno rešetko) |
| 8 Priključki USB (A) 3.1 | 18 Prikluček za napajanje |
| 9 Prikluček LAN (RJ45) | 19 Prikluček JAE (80 pin) |
| 10 Priključki USB (A) 3.0 | 20 Slot za kartico micro-SIM |

II – Primer priklopa antene na priključek (glejte stran 5 *)

OPOMBA. Dobava vsebuje 4 enake antene. Delovanje v omrežju Wi-Fi ali 4G je odvisno od povezave antene z določenim priključkom (I-13 ali I-14).

III – Namestitev v interaktivno ploščo (glejte stran 5 *)

- 1 Vstavitev v slot na zadnji strani interaktivne plošče
- 2 Pritrditev s montažnimi vijaki

IV – Uporaba kot namizni mini računalnik (glejte stran 6 *)

- 1 Pripojenie napájacieho adaptéra (nie je súčasťou balenia)
- 2 Primer priključitve perifernih naprav na mini računalnik

Mini računalnik **PSMB528K001** je zasnovan za delovanje s programi, ki temeljijo na operacijskem sistemu (OS) Windows, ter za ustvarjanje in obdelavo podatkov. Namešča se v interaktivno ploščo Multiboard (združljive serije Light, Light+, Prime). Uporablja se lahko tudi kot namizni mini računalnik.

Specifikacije. Napajanje: vhod 19 V (DC), 4,74 A, največ 90,0 W (stanje pripravljenosti ≤ 0,83 W); izhod USB (A): 5,0 V (DC), 0,9 A; izhod USB (C): 5,0 V (DC), 1,0 A. Požadovane parametre napájacieho adaptéra: vstop 100–240 V (AC), 50/60 Hz; výstup 19 V (DC), 4,74 A, 90,0 W.

Priključki: JAE (80 pin), HDMI OUT (×2), LAN (RJ45), AUX, USB (A) 3.0 (×2), USB (A) 3.1 (×2), USB (C) 3.1, slot za kartico micro-SIM. CPU: Intel Core i5 1235U 4,4 GHz (10 jeder). GPU: Intel Iris Xe Graphics 1,2 GHz. Zvočni kodek: Realtek ALC897. RAM: DDR5, 8 GB (največ 64 GB). ROM: SSD, 256 GB. LAN 10/100/1000 Mb/s. Wi-Fi 802.11 (2,4/5,0 GHz): ≤ 17 dBm (50.12 mW). BT 5.2: ≤ 9.5 dBm (8.91 mW). 3G, 4G (LTE): B1/B3/B7/B8/B20/B28; LTE-TDD: B38/B41 (sprejem do 150 Mb/s, prenos do 50 Mb/s): ≤ 24 dBm (251.19 mW). Windows 11 Pro OS. Upravljanje: ročno (tipkovnica in miška, zaslon na dotik Multiboard), daljinsko (daljinski upravljalnik za Multiboard).

Material: kovina, plastika. Barva: črna. Dimenzije (D×Š×V): 180×119×30 mm. Neto teža: 1,5 kg.

Delovni pogoji: temperatura –5...+45 °C; relativna vlažnost 10–95 % (brez kondenzacije).

Pogoji shranjevanja: temperatura –20...+60 °C; relativna vlažnost 10–95 % (brez kondenzacije).

Vsebina dobave: mini računalnik PSMB528K001, antene (4 ks), montažni vijaki (2 ks), hitri uporabniški vodnik.

Garancija: 2 leti, razen če lokalna zakonodaja ne določa drugače (glej prestigio-solutions.com/warranty).

Življenjska doba: 2 leti.

Če imate med uporabo naprave kakršne koli težave ali vprašanja, se obrnite na tehnično podporo, preden jo vrnete prodajalcu. V ta namen izpolnite obrazec na dnu domače strani na spletnem mestu prestigio-solutions.com.

* Slike so zgolj informativne narave.

Omejitve in opozorila

POZOR! Opozorila, previdnostni ukrepi in navodila v tem dokumentu ne vključujejo vseh možnih nevarnih situacij. Pri uporabi naprave upoštevajte zdrav razum.

1. Napravo uporabljajte samo v zaprtih prostorih. Naprave ne izpostavljajte visokim temperaturam (od električnega grelnika, neposredne sončne svetlobe). Ne dovolite, da bi tekočine ali prah prišli v stik z napravo.
2. Ne zapirajte prezračevalnih odprtin naprave.
3. Ta naprava ni namenjena za uporabo otrokom, mlajšim od 14 let, ali osebam z zmanjšanimi telesnimi, duševnimi ali intelektualnimi sposobnostmi, ki nimajo dovolj izkušenj ali znanja o uporabi naprave.
4. Preden priključite kable, ne vklopite napajanja mini računalnika in/ali interaktivne plošče.
5. Priključke mini računalnika uporabljajte samo za predvideni namen. Ne vstavljajte tujih predmetov v priključke in ne uporabljajte sile, ko priključujete kable in bliskovne pogone na priključke.
6. Ne dovolite, da bi se kabli, povezani z mini računalnikom, prepognili ali preščipnili. Ne dovolite, da pridejo v stik z vročimi površinami ali ostrimi predmeti.
7. Preden izklopite interaktivno ploščo, izklopite mini računalnik. Mini računalnik odklopite z interaktivne plošče šele, ko najprej izklopite obe napravi.
8. Po izklopu naprave počakajte vsaj 30 sekund, preden jo ponovno vklopite.
9. Pred čiščenjem izklopite mini računalnik in ga odklopite z interaktivne plošče. Za čiščenje uporabljajte suho, mehko krpo, ki ne pušča vlaken. Ne uporabljajte agresivnih čistilnih ali abrazivnih sredstev ali kovinskih gobic.
10. Med nevihtami izključite napravo iz vira napajanja.
11. Redno posodablajte nameščeno programsko in vdeleno programsko opremo naprave na najnovejše različice.
12. Pred namestitvijo programske opreme se prepričajte, da njene sistemske zahteve ustrezajo parametrom mini računalnika. Če imate kakršna koli vprašanja o delovanju programske opreme, se obrnite na službo za podporo njenega razvijalca.
13. Pazite, da vam naprava ne pade ali udari.
14. Če je bila naprava transportirana ali shranjena pri nizkih temperaturah, jo pred uporabo 2 uri pustite na sobni temperaturi.
15. Če se med delovanjem pojavi dim, hrup ali vonj, napravo takoj izključite iz električnega omrežja. Obrnite se na tehnično podporo tako, da izpolnite obrazec za povratne informacije na domači strani spletnega mesta **prestigio-solutions.com**.

Priprava na uporabo

1. Previdno odprite škatlo ter izvlecite napravo in dodatno opremo. Odstranite embalažni material.
2. Odločite se, katere naprave boste povezali na priključke mini računalnika (I).

| Priključek | Namen |
|--------------|---|
| IAE (80 pin) | Izmenjava podatkov z interaktivno ploščo Multiboard |
| HDMI OUT | Oddajanje video signala monitorju |
| LAN (RJ45) | Izmenjava podatkov z omrežnimi napravami (usmerjevalnik itd.) |
| AUX | Sprejem in/ali prenos zvočnega signala iz/na slušalke, zvočniške sisteme itd. |
| USB (A) | Izmenjava podatkov s perifernimi napravami (tipkovnica, miška, spletna kamera itd.), napajanje/polnjenje naprav (do 5.0 V, 0.9 A) |
| USB (C) | Izmenjava podatkov s perifernimi napravami (tipkovnica, miška, spletna kamera itd.), napajanje/polnjenje naprav (do 5.0 V, 1.0 A) |

OPOMBA. Interaktivna plošča, periferne naprave, priključni kabli in kartica micro-SIM niso vključeni v obseg dobave. Kakovost signala in hitrost polnjenja sta odvisni od lastnosti kabla, zato uporabljajte originalne certificirane kable.

3. Če je potrebna brezžična povezaljivost 4G, vstavite kartico micro-SIM v slot (I-20) s čipom navzdol in jo pritisnite, dokler se ne zaskoči.

POZORI! Kartico micro-SIM vstavljajte in odstranjujte le, ko je naprava izklopljena.

4. Če želite uporabljati omrežja Wi-Fi in/ali 4G, privijte antene na priključke (I-13 in/ali I-14) do konca (II). Za boljšo kakovost povezave (Wi-Fi ali 4G) uporabite dve anteni namesto ene za vsako omrežje. Na ta način lahko hkrati priključite vse 4 antene.

OPOMBA. Če anteni nista povezani, bo sprejem omrežnega signala šibek ali morda ne bo na voljo.

Namestitev in uporaba

Naprava se uporablja na dva načina:

- kot mini računalnik, vgrajen v interaktivno ploščo Multiboard;
- kot namizni mini računalnik s priključenimi perifernimi napravami.

Mini računalnik, vgrajen v interaktivno ploščo Multiboard

POZOR! Mini računalnik je združljiv samo z interaktivnimi ploščami Multiboard serij Light, Light+ in Prime. Mini računalnika ne nameščajte v interaktivne plošče drugih proizvajalcev in serij.

OPOMBA. Za pravilno nastavitve naprav glejte navodila za interaktivno ploščo. Prenesete jih lahko s spletnega mesta prestigio-solutions.com na strani z informacijami o plošči.

1. Prepričajte se, da je napajanje interaktivne plošče izklopljeno. Mini računalnik vstavite v slot interaktivne plošče (III-1) in ga ročno pritrdite z montažnimi vijaki (III-2). Prepričajte se, da so vijaki dobro priviti.
2. Tipkovnico in miško priklopite na priključke USB mini računalnika, če boste napravo upravljali z njima in ne z interaktivno ploščo.
3. Vključite interaktivno ploščo (glejte tudi navodila za interaktivno ploščo). Je vir energije za mini računalnik. Počakajte, da se na zaslonu interaktivne plošče prikaže vmesnik OS Android. Vključite mini računalnik s pritiskom na gumb za vklop (I-1).
4. Kot vir signala za interaktivno ploščo izberite mini računalnik. V meniju interaktivne plošče izberite razdelek "Vir signala" in nato možnost "OPS" (glejte tudi navodila za interaktivno ploščo). Počakajte, da se na zaslonu interaktivne plošče prikaže vmesnik OS Windows.
5. Upravljajte mini računalnik z uporabo (po vaši izbiri):
 - zaslona na dotik interaktivne plošče;
 - daljinskega upravljalnika za interaktivno ploščo;
 - tipkovnice in miške.
6. Nastavite dostop do omrežja Wi-Fi. V spodnjem desnem kotu zaslona kliknite ikono . Na prikazanem seznamu izberite zeleno omrežje in kliknite "Poveži".
7. Če nimate dostopa do omrežja Wi-Fi, uporabite omrežje 4G. Omrežna povezava se izvede v skladu z navodili ponudnika komunikacijskih storitev.



Namizni mini računalnik s priključenimi perifernimi napravami

POZOR! Je potreben napajalni adapter (pozri požadovane parametre višje).

1. Mini računalnik postavite na čisto, suho in stabilno površino (mizo, stojalo itd.).
2. Priključite periferne naprave (monitor, tipkovnico, miško itd.) na priključke mini računalnika.
3. Nato priključite napajalnik na mini računalnik (IV-1). Vtič vstavite v vtičnico.
4. Vključite mini računalnik s pritiskom na gumb za vklop (I-1). Počakajte, da se na zaslonu prikaže vmesnik OS Windows.
5. Upravljajte mini računalnik s priključeno tipkovnico in miško.
6. Nastavite dostop do omrežja Wi-Fi. V spodnjem desnem kotu zaslona kliknite ikono . Na prikazanem seznamu izberite zeleno omrežje in kliknite "Poveži".
7. Če nimate dostopa do omrežja Wi-Fi, uporabite omrežje 4G. Omrežna povezava se izvede v skladu z navodili ponudnika komunikacijskih storitev.

Na mini računalnik lahko priključite tudi zunanje nosilce podatkov (diske flash), konferenčne naprave (spletne kamere, speakerfone) in zvočniške sisteme.

LED indikacija

| Indikator | Status | Opis |
|---|---------------|---|
|  | Sveti rdeče | Naprava je vklopljena in deluje |
| | Ne sveti | Naprava je izklopljena / ni napajanja |
|  | Utripa zeleno | Notranji pomnilnik deluje, poteka prenos podatkov, nizka obremenitev |
| | Sveti zeleno | Notranji pomnilnik deluje, poteka prenos podatkov, velika obremenitev |
| | Ne sveti | Notranji pomnilnik se ni zagnal / ni napajanja |

Dokončanje dela

Ko končate, zaprite vse aplikacije. Nato izklopite mini računalnik na enega od naslednjih načinov:

- v meniju "Start" izberite "Izklop" → "Dokončaj";
- enkrat pritisnite gumb za vklop (I-1).

OPOMBA. Več informacij o delovanju mini računalnika najdete v celotnem uporabniškem priročniku naprave na spletnem mestu: prestigio-solutions.com.

Odpravljanje morebitnih težav v delovanju

1. LED diode ne svetijo, mini računalnik se ne vklopi:

- vir napajanja je v okvari. Interaktivno ploščo ali napajalnik (odvisno od načina uporabe mini računalnika) priključite na drugo vtičnico. Preverite, ali električno omrežje deluje pravilno;
- mini računalnik ni pravilno povezan z interaktivno ploščo. Prepričajte se, da je mini računalnik vstavljen v slot do konca in da so vijaki dobro priviti. Po potrebi odklopite mini računalnik in ga z zategovanjem vijakov ponovno vstavite v slot.

2. OS Windows se ne nalaga:

- pogon SSD je okvarjen. Obrnite se na servisni center za diagnostiko in popravilo;
- OS je poškodovan ali ni nameščen. Namestite ali znova namestite OS ali se obrnite na servisni center za diagnostiko in obnovitev OS.

3. Vmesnik na zaslonu zamrzne ali se ne odziva: velika obremenitev zaradi aktivnih procesov. S tankim predmetom (sponka za papir itd.) pritisnite gumb za ponovni zagon (I-11).

4. Internetni signal je šibek ali ga sploh ni:

- obstajajo motnje v omrežnem signalu (električne naprave, gradbene konstrukcije). Odstranite motnje ali premaknite mini računalnik;
- antene niso privite do konca na priključke Wi-Fi ali 4G. Prepričajte se, da so antene privite do konca;
- kartica micro-SIM ni vstavljena ali je vstavljena napačno. Izklopite mini računalnik in ga odklopite z interaktivne plošče. Prepričajte se, da je kartica vstavljena v slot s čipom navzdol;
- omrežje, ki ga želite povezati, ni na voljo. Preverite nastavitve povezave in se po potrebi obrnite na ponudnika storitev.

5. Mini računalnik močno šumi in/ali se pregreva:

- hladilni sistem je umazan ali okvarjen. Obrnite se na servisni center za diagnostiko in čiščenje hladilnega sistema.

POZOR! Če nobena od predlaganih rešitev ne odpravi težave, se obrnite na dobavitelja ali pooblaščen servisni center (naslove centrov najdete na spletni strani prestigio-solutions.com/warranty). Naprave ne razstavljajte in ne poskušajte popraviti sami.

POENOSTAVLJENA IZJAVA O SKLADNOSTI

ASBISC izjavlja, da je naprava skladna z Direktivo 2014/53/EU. Celotno besedilo Izjave EU o skladnosti je na voljo na naslednjem spletnem naslovu: files.prestigio-solutions.com/documents/certificates/multiboards.

I – Izgled (v. stranu 4)

- | | |
|--------------------------------------|--|
| 1 Dugme za napajanje | 11 Dugme za restartovanje |
| 2 Indikator napajanja | 12 Montažni otvori |
| 3 Indikator statusa interne memorije | 13 Antenski konektori (Wi-Fi mreža) |
| 4 AUX konektor | 14 Antenski konektori (4G mreža) |
| 5 HDMI OUT konektori | 15 Otvori za ventilaciju |
| 6 Drška | 16 Antene |
| 7 USB (C) 3.1 konektor | 17 Ventilator za hlađenje (ispod zaštitne rešetke) |
| 8 USB (A) 3.1 konektori | 18 Konektor za napajanje |
| 9 LAN konektor (RJ45) | 19 JAE konektor (80 pin) |
| 10 USB (A) 3.0 konektori | 20 Slot za micro SIM karticu |

II – Primer povezivanja antene na konektor (v. stranu 5 *)

NAPOMENA. Paket isporuke uključuje 4 identične antene. Rad sa Wi-Fi ili 4G mrežom zavisi od povezivanja antene na određeni konektor (I-13 ili I-14).

III – Ugradnja u interaktivni panel (v. stranu 5 *)

- 1 Umetanje u slot na zadnjoj strani interaktivnog panela
- 2 Fiksiranje pomoću montažnih zavrtnja

IV – Upotreba u svojstvu stonog mini PC računara (v. stranicu 6 *)

- 1 Povezivanje adaptera za napajanje (nije uključen u paket)
- 2 Primer povezivanja perifernih uređaja na mini računar

Mini računar **PSMB528K001** je namenjen za rad sa programima zasnovanim na Windows operativnom sistemu (OS), kreiranje i obradu podataka. Instalira se u interaktivni panel Multiboard (kompatibilnih Light, Light+, Prime serija). Može se koristiti i kao stoni mini PC računar.

Specifikacije. Napajanje: ulaz 19 V (DC), 4.74 A, 90.0 W najviše (pripravnost ≤ 0.83 W); izlaz USB (A): 5.0 V (DC), 0.9 A; izlaz USB (C): 5.0 V (DC), 1.0 A. Potrebni parametri adaptera za napajanje: ulaz 100–240 V (AC), 50/60 Hz; izlaz 19 V (DC), 4.74 A, 90.0 W.

Konektori: JAE (80 pin), HDMI OUT (×2), LAN (RJ45), AUX, USB (A) 3.0 (×2), USB (A) 3.1 (×2), USB (C) 3.1, slot za micro-SIM karticu. CPU: Intel Core i5 1235U 4,4 GHz (10 jezgara). GPU: Intel Iris Kse Graphics 1,2 GHz. Audio kodek: Realtek ALC897. RAM: DDR5, 8 GB (najviše 64 GB). ROM: SSD, 256 GB. LAN 10/100/1000 Mbit/s. Wi-Fi 802.11 (2,4/5,0 GHz): ≤ 17 dBm (50.12 mW). BT 5.2: ≤ 9,5 dBm (8.91 mW). 3G, 4G (LTE): B1/B3/B7/B8/B20/B28, LTE-TDD: B38/B41 (prijem do 150 Mbit/s, prenos do 50 Mbit/s): ≤ 24 dBm (251.19 mW). Windows 11 Pro OS. Upravljanje: ručno (tastatura i miš, Multiboard ekran na dodir), daljinsko (daljinski upravljač za Multiboard).

Materijal: metal, plastika. Boja: crna. Veličina (D×Š×V): 180×119×30 mm. Neto težina: 1,5 kg.

Uslovi korišćenja: temperatura –5...+45 °C, relativna vlažnost 10–95 % (bez kondenzacije).

Uslovi skladištenja: temperatura –20...+60 °C, relativna vlažnost 10–95 % (bez kondenzacije).

Paket isporuke: mini računar PSMB528K001, antene (4 kom.), montažni zavrtnji (2 kom.), kratki korisnički vodič.

Garancija: 2 godine osim ako lokalni zakon ne zahteva drugačije (v. [prestigio-solutions.com/warranty](https://www.prestigio-solutions.com/warranty)).

Upotrebni rok: 2 godine.

Ako imate bilo kakvih problema ili pitanja prilikom korišćenja uređaja, kontaktirajte tehničku podršku pre nego što vratite uređaj prodavcu. Da to uradite, popunite formular na dnu glavne stranice na [prestigio-solutions.com](https://www.prestigio-solutions.com).

* Slike su datesamo u informativne svrhe.

Ograničenja i upozorenja

PAŽNJA! Upozorenja, mere opreznosti i uputstva sadržana u ovom dokumentu ne pokrivaju sve moguće opasne situacije. Vodite se zdravim razumom kada koristite uređaj.

1. Koristite uređaj samo u zatvorenom. Ne izlažite uređaj visokim temperaturama (od električnih grejača, direktne sunčeve svetlosti). Pazite da tečnosti ili prašina ne dođu u dodir sa uređajem.
2. Ne blokirajte otvore za ventilaciju uređaja.
3. Ovaj uređaj nije namenjen za upotrebu od strane dece mlađe od 14 godina ili osoba sa smanjenim fizičkim, psihičkim ili mentalnim sposobnostima osim ako imaju dovoljno iskustva i znanja za rukovanje uređajem.
4. Ne uključujte napajanje mini računara i/ili interaktivnog panela dok kablovi nisu povezani.
5. Koristite konektore mini računara samo za njihovu namenu. Nemojte umetati nikakve predmete u konektore i nemojte koristiti silu prilikom povezivanja kablova i fleš diskova na konektore.
6. Pazite da se kablovi povezani sa mini računarom ne saviju ni ne stisnu. Takođe pazite da ne dođu u dodir sa vrućim površinama ili oštrim predmetima.
7. Isključite mini računar pre nego što isključite interaktivni panel. Odspojite mini računar od interaktivnog panela tek nakon što prvo isključite oba uređaja.
8. Nakon što isključite uređaj, sačekajte najmanje 30 sekundi pre nego što ga ponovo uključite.
9. Pre čišćenja isključite mini računar i odspojite ga od interaktivnog panela. Za čišćenje koristite suhu, meku krpu koja ne ostavlja dlačice. Nemojte koristiti agresivne deterdžente ili abrazivna sredstva, niti metalne sunderere.
10. Isključite uređaj iz izvora napajanja prilikom oluje sa grmljavinom.
11. Redovno ažurirajte instalirani softver i firmver uređaja na najnovije verzije.
12. Pre instaliranja softvera, uverite se da njegovi sistemski zahtevi odgovaraju parametrima vašeg mini računara. Za pitanja u vezi sa radom softvera, obratite se službi podrške njegovog programera.
13. Nemojte ispuštati ili bacati uređaj.
14. Ako se uređaj prevezio ili skladištio na niskim temperaturama, ostavite ga na sobnoj temperaturi 2 sata pre upotrebe.
15. Ako tokom rada uređaja primetite dim, buku ili miris, odmah ga isključite iz izvora napajanja. Kontaktirajte tehničku podršku popunjavanjem obrasca za povratne informacije na glavnoj stranici **prestigio-solutions.com**.

Priprema za korišćenje

1. Oprezno otvorite kutiju i izvadite uređaj i pribor. Uklonite materijale za pakovanje.
2. Odlučite se o izboru uređaja za povezivanje na konektore na mini računaru (I).

| Konektor | Namena |
|--------------|---|
| JAE (80 pin) | Razmena podataka sa interaktivnim panelom Multiboard |
| HDMI OUT | Izlaz video signala na monitor |
| LAN (RJ45) | Razmena podataka sa mrežnim uređajima (ruter, itd.) |
| AUX | Prijem i/ili prenos audio signala sa/do slušalice, akustičkih sistema itd. |
| USB (A) | Razmena podataka sa perifernim uređajima (tastatura, miš, veb kamera, itd.), napajanje/punjenje uređaja (do 5.0 V, 0.9 A) |
| USB (C) | Razmena podataka sa perifernim uređajima (tastatura, miš, veb kamera itd.), napajanje/punjenje uređaja (do 5.0 V, 1.0 A) |

NAPOMENA. Interaktivni panel, periferni uređaji, kablovi za povezivanje i micro-SIM kartica nisu uključeni u paket isporuke. Kvalitet signala i brzina punjenja zavise od karakteristika kabla, pa za to koristite originalne sertifikovane kablove.

3. Ako vam treba bežično povezivanje pomoću 4G tehnologije, umetnite micro-SIM karticu u slot (I-20) sa čipom nadole, pritiskajući karticu dok ne klikne.

PAŽNJA! Ubacujte odnosno uklanjajte micro-SIM karticu samo kada je uređaj isključen.

4. Da biste koristili Wi-Fi i/ili 4G mreže, uvrnite antene u konektore (I-13 i/ili I-14) do kraja (II). Za bolji kvalitet veze (Wi-Fi ili 4G), koristite dve antene umesto jedne za svaku mrežu. Dakle, sve 4 antene mogu biti povezane istovremeno.

NAPOMENA. Ako antene nisu povezane, prijem mrežnog signala će biti slab ili možda neće biti dostupan.

Instalacija i korišćenje

Uređaj se koristi na dva načina:

- kao mini računar ugrađen u interaktivni panel Multiboard;
- kao stoni mini PC računar sa povezanim periferijnim uređajima.

Mini računar ugrađen u interaktivni panel Multiboard

PAŽNJA! Mini računar je kompatibilan samo sa Multiboard interaktivnim panelima iz Light, Light+ i Prime serija. Nemojte instalirati mini računar u interaktivne panele drugih proizvođača i serija.

NAPOMENA. Za uredno konfigurisanje uređaja koristite uputstva za interaktivni panel. Možete ih preuzeti sa **prestigio-solutions.com** na stranici sa informacijama o panelu koji koristite.

1. Uverite se da je napajanje interaktivnog panela onemogućeno. Umetnite mini računar u slot interaktivnog panela (III-1) i pričvrstite ga ručno pomoću montažnih zavrtnja (III-2). Uverite se da su zavrtnji dobro zategnuti.
2. Povežite tastaturu i miša na USB konektore mini računara ako će se uređajem bude upravljalo pomoću njih, a ne pomoću interaktivnog panela.
3. Uključite interaktivni panel (v. takođe uputstva za interaktivni panel). To je izvor napajanja za mini računar. Sačekajte da se interfejs Android OS prikaže na ekranu interaktivnog panela. Uključite mini računar pritiskom na dugme za napajanje (I-1).
4. Izaberite mini računar kao izvor signala za interaktivni panel. U meniju interaktivnog panela izaberite odeljak "Izvor signala", a zatim opciju "OPS" (v. takođe uputstva za interaktivni panel). Sačekajte da se interfejs Windows OS prikaže na ekranu interaktivnog panela.
5. Upravljajte mini računarom koristeći (po vašem izboru):
 - interaktivni panel sa ekranom na dodir;
 - daljinski upravljač za interaktivni panel;
 - tastature i miševe.
6. Podesite pristup Wi-Fi mreži. U donjem desnom uglu ekrana kliknite na ikonu . Na listi koja se prikaže izaberite potrebnu mrežu, a zatim kliknite na "Poveži se".
7. Ako nemate pristup Wi-Fi mreži, koristite 4G mrežu. Mrežno povezivanje se obavlja u skladu sa uputstvima provajdera komunikacionih usluga.



Stoni mini PC računar sa povezanim periferijnim uređajima

PAŽNJA! Potreban je adapter za napajanje (pogledajte potrebne parametre iznad).

1. Stavite mini računar na čistu, suhu i stabilnu površinu (sto, postolje, itd.).
2. Povežite periferne uređaje (monitor, tastaturu, miš, itd.) na konektore mini računara.
3. Priključite adapter za napajanje na mini računar (IV-1). Umetnite utikač u utičnicu.
4. Uključite mini računar pritiskom na dugme za napajanje (I-1). Sačekajte da se interfejs Windows OS prikaže na monitoru.
5. Upravljajte mini računarom pomoću povezanih tastature i miša.
6. Podesite pristup Wi-Fi mreži. U donjem desnom uglu ekrana kliknite na ikonu . Na listi koja se prikaže izaberite potrebnu mrežu, a zatim kliknite na "Poveži se".
7. Ako nemate pristup Wi-Fi mreži, koristite 4G mrežu. Mrežno povezivanje se obavlja u skladu sa uputstvima provajdera komunikacionih usluga.

Takođe možete da povežete na mini-računar eksterne medije za skladištenje (fleš diskove), uređaje za konferencijsku komunikaciju (veb kamere, spikerfoni) i akustičke sisteme.

LED indikacija

| Indikator | Status | Opis |
|---|----------------|--|
|  | Svetli crveno | Uređaj je uključen i radi |
| | Ne svetli | Uređaj je isključen / nema napajanja |
|  | Treperi zeleno | Unutrašnja sabirnica radi, podaci se prenose, malo opterećenje |
| | Svetli zeleno | Unutrašnja sabirnica radi, podaci se prenose, veliko opterećenje |
| | Ne svetli | Unutrašnja sabirnica ne radi / nema napajanja |

Isključivanje

Kada završite sa radom, zatvorite sve aplikacije. Zatim isključite mini računar na jedan od sledećih načina:

- u meniju "Start" izaberite "Isključivanje" → "Završi";
- pritisnite jednom dugme za napajanje (I-1).

NAPOMENA. Za detaljne informacije o funkcionalnosti mini računara v. puni korisnički priručnik za uređaj na veb-sajtu: prestigio-solutions.com.

Rešavanje problema

1. LED diode ne svetle, mini računar se ne uključuje:

- greška izvora napajanja. Povežite interaktivni ravni panel ili adapter za napajanje (u zavisnosti od toga kako koristite mini računar) na drugu utičnicu. Proverite ispravnost električne mreže;
- mini računar nije uredno povezan sa interaktivnim panelom. Uverite se da je mini računar u potpunosti umetnut u slot i da su zavrtnji dobro zategnuti. Ako je potrebno, isključite mini računar i ponovo ga umetnite u slot, pritegnuvši zavrtnje.

2. Windows OS se ne učitava:

- SSD sabirnica je pokvarena. Obratite se servisnom centru za dijagnostiku i popravak;
- OS je oštećen ili nije instaliran. Instalirajte/reinstalirajte OS ili kontaktirajte servisni centar radi dijagnostike i povratka radnog stanja OS.

3. Interfejs na ekranu se "zamrzava" ili ne reaguje: veliko opterećenje od aktivnih procesa. Pritisnite dugme za restartovanje (I-11) pomoću tankog predmeta (spojke, itd.).

4. Internet signal je slab ili ga nema:

- ima smetnji za mrežni signal (električni uređaji, građevinske konstrukcije). Uklonite smetnje ili premestite mini računar;
- antene nisu do kraja uvrnute u Wi-Fi ili 4G konektore. Proverite da li su antene uvrnute do kraja;
- micro-SIM kartica nije umetnuta ili je umetnuta pogrešno. Isključite mini računar i odspojite ga od interaktivnog panela. Uverite se da je kartica umetnuta u slot tako da je čip okrenut nadole;
- povezana mreža nije dostupna. Proverite podešavanja za povezivanje i po potrebi kontaktirajte svog provajdera usluga.

5. Mini računar pravi mnogo buke i/ili se pregreva:

- sistem za hlađenje je onečišćen ili pokvaren. Obratite se servisnom centru za dijagnostiku i čišćenje sistema za hlađenje.

PAŽNJA! Ako nijedna od navedenih opcija ne pomogne u rešavanju problema, kontaktirajte dobavljača ili ovlašćeni servisni centar (adrese centara v. na: prestigio-solutions.com/warranty). Ne rastavljajte uređaj niti ne pokušavajte da ga sami popravite.

POJEDNOSTAVLJENA IZJAVA O USKLAĐENOSTI

Ovim ASBISC izjavljuje da je uređaj u skladu sa Direktivom 2014/53/EU. Kompletan tekst EU Izjave o usklađenosti može se naći na sledećoj veb stranici: files.prestigio-solutions.com/documents/certificates/multiboards.

I – Зовнішній вигляд (див. сторінку 4)

- | | |
|---|---|
| 1 Кнопка живлення | 11 Кнопка перезапуску |
| 2 Індикатор живлення | 12 Монтажні отвори |
| 3 Індикатор стану внутрішнього накопичувача | 13 Роз'єми для антен (мережа Wi-Fi) |
| 4 Роз'єм AUX | 14 Роз'єми для антен (мережа 4G) |
| 5 Роз'єм HDMI OUT | 15 Вентиляційні отвори |
| 6 Руків'я | 16 Антени |
| 7 Роз'єм USB (C) 3.1 | 17 Вентилятор охолодження (під захисною решіткою) |
| 8 Роз'єми USB (A) 3.1 | 18 Роз'єм живлення |
| 9 Роз'єм LAN (RJ45) | 19 Роз'єм JAE (80 pin) |
| 10 Роз'єми USB (A) 3.0 | 20 Слот для картки micro-SIM |

II – Приклад підключення антени до роз'єму (див. сторінку 5 *)

ПРИМІТКА. У комплект постачання входять 4 однакові антени. Робота з мережею Wi-Fi або 4G залежить від підключення антени до конкретного роз'єму (I-13 або I-14).

III – Встановлення в інтерактивну панель (див. сторінку 5 *)

- 1 Вставка в слот на задній стороні інтерактивної панелі
- 2 Фіксація за допомогою кріпильних гвинтів

IV – Використання як настільний мінікомп'ютер (див. сторінку 6 *)

- 1 Підключення адаптера живлення (не входить в комплект)
- 2 Приклад підключення периферійних пристроїв до мінікомп'ютера

Мінікомп'ютер **PSMB528K001** призначений для роботи з програмами на базі операційної системи (ОС) Windows, створення та обробки даних. Встановлюється в інтерактивну панель Multiboard (сумісні серії Light, Light+, Prime). Також може використовуватися як настільний мінікомп'ютер.

Технічні характеристики. Електроживлення: вхід 19 В (DC), 4,74 А, 90,0 Вт макс. (у режимі очікування ≤ 0,83 Вт); вихід USB (A): 5,0 В (DC), 0,9 А, вихід USB (C): 5,0 В (DC), 1,0 А. Необхідні параметри адаптера живлення: вхід 100–240 В (AC), 50/60 Гц; вихід 19 В (DC), 4,74 А, 90,0 Вт.

Роз'єми: JAE (80 pin); HDMI OUT (×2); LAN (RJ45); AUX; USB (A) 3.0 (×2); USB (A) 3.1 (×2); USB (C) 3.1; слот для картки micro-SIM. Центральний процесор: Intel Core i5 1235U 4,4 ГГц (10 ядер). Графічний процесор: Intel Iris Xe Graphics 1,2 ГГц. Аудіокодек: Realtek ALC897. RAM: DDR5, 8 ГБ (макс. 64 ГБ). ROM: SSD, 256 ГБ. LAN 10/100/1000 Мбіт/с. Wi-Fi 802.11 (2,4/5,0 ГГц): ≤ 17 дБм (50,12 мВт). BT 5.2: ≤ 9,5 дБм (8,91 мВт). 3G, 4G (LTE): B1/B3/B7/B8/B20/B28; LTE-TDD: B38/B41 (прийом до 150 Мбіт/с, передача до 50 Мбіт/с): ≤ 24 дБм (251,19 мВт). Windows 11 Pro. Управління: ручне (клавіатура та миша, сенсорний екран Multiboard), віддалене (пульт ДУ для Multiboard).

Матеріал: пластик, метал. Колір: чорний. Розмір (Д×Ш×В): 180×119×30 мм. Маса нетто: 1,5 кг.

Умови експлуатації: температура –5...+45 °С; відносна вологість 10–95 % (без утворення конденсату).

Умови зберігання: температура –20...+60 °С; відносна вологість 10–95 % (без утворення конденсату).

Комплект постачання: мінікомп'ютер PSMB528K001, антени (4 шт.), кріпильні гвинти (2 шт.), короткий посібник користувача.

Гарантія: 2 роки, якщо інше не встановлене місцевим законодавством (див. prestigio-solutions.com/warranty).

Термін служби: 2 роки.

Якщо у вас виникли проблеми або питання при експлуатації пристрою, перш ніж повернути його до продавця, зв'яжіться зі службою технічної підтримки. Для цього заповніть форму знизу головної сторінки на сайті prestigio-solutions.com.

* Зображення наведені виключно з ознайомлювальною метою.

Обмеження та попередження

УВАГА! Попередження, запобіжні заходи та інструкції, що містяться в цьому документі, не включають усі можливі небезпечні ситуації. При використанні пристрою слід керуватися здоровим глуздом.

1. Використовуйте пристрій лише у приміщенні. Не піддавайте пристрій дії високих температур (від електричного нагрівача, прямих сонячних променів). Не допускайте потрапляння рідини та пилу на пристрій.
2. Не перекривайте вентиляційні отвори пристрою.
3. Пристрій не призначений для використання дітьми віком до 14 років або особами з обмеженими фізичними, психічними чи розумовими здібностями за відсутності в них достатнього досвіду або знання з експлуатації пристрою.
4. Не вмикайте живлення мінікомп'ютера та/або інтерактивної панелі перед підключенням кабелів.
5. Використовуйте роз'єми мінікомп'ютера тільки за їх прямим призначенням. Не вставляйте у роз'єми сторонні предмети, не застосовуйте силу при підключенні до роз'ємів кабелів та флеш-накопичувачів.
6. Не допускайте заломів та затискань кабелів, що підключаються до мінікомп'ютера. Не допускайте контакту з гарячими поверхнями та гострими предметами.
7. Відключайте мінікомп'ютер до вимкнення інтерактивної панелі. Від'єднуйте мінікомп'ютер від інтерактивної панелі, лише попередньо відключивши обидва пристрої.
8. Після вимкнення пристрою зачекайте щонайменше 30 секунд, перш ніж увімкнути його знову.
9. Перед очищенням вимкніть мінікомп'ютер, від'єднуйте його від інтерактивної панелі. Для очищення використовуйте суху м'яку тканину без ворсу. Не використовуйте агресивні миючі або абразивні засоби та металеві губки.
10. Від'єднуйте пристрій від джерела живлення під час грози.
11. Регулярно оновлюйте встановлене програмне забезпечення та прошивку пристрою до останніх версій.
12. Перед встановленням програмного забезпечення переконайтеся, що його системні вимоги відповідають параметрам мінікомп'ютера. З питань роботи програмного забезпечення звертайтеся до служби підтримки його розробника.
13. Не допускайте падіння пристрою та ударів по ньому.
14. Якщо пристрій транспортувався або зберігався при низьких температурах, перед використанням залиште його на 2 години при кімнатній температурі.
15. У разі виявлення задимлення, стороннього шуму або запаху при роботі пристрою негайно відключіть його від джерела живлення. Зверніться до служби підтримки, заповнивши форму зворотного зв'язку на головній сторінці сайту prestigio-solutions.com.

Підготовка до експлуатації

1. Обережно відкрийте коробку, витягніть з неї пристрій та комплектуючі. Видаліть пакувальні матеріали.
2. Визначте вибір пристроїв для підключення до гнізда на мінікомп'ютері (I).

| Роз'єм | Призначення |
|--------------|---|
| JAЕ (80 pin) | Обмін даними з інтерактивною панеллю Multiboard |
| HDMI OUT | Виведення відеосигналу на монітор |
| LAN (RJ45) | Обмін даними з мережевими пристроями (маршрутизатором та ін.) |
| AUX | Прийом та/або передача аудіосигналу з/на гарнітуру, акустичні системи та ін. |
| USB (A) | Обмін даними з периферійними пристроями (клавіатура, миша, веб-камера та ін.), живлення/зарядка пристроїв (до 5,0 В, 0,9 А) |
| USB (C) | Обмін даними з периферійними пристроями (клавіатура, миша, веб-камера та ін.), живлення/зарядка пристроїв (до 5,0 В, 1,0 А) |

ПРИМІТКА. Інтерактивна панель, периферійні пристрої, кабелі для підключення та картка micro-SIM не входять до комплекту постачання. Якість сигналу та швидкість заряджання залежать від характеристик кабелю, тому використовуйте оригінальні сертифіковані кабелі.

3. Якщо необхідний бездротовий зв'язок за технологією 4G, вставте картку micro-SIM у слот (I-20) чипом вниз, натиснувши на картку до клацання.

УВАГА! Вставляйте та виймайте картку micro-SIM лише при вимкненому пристрої.

4. Для використання мереж Wi-Fi та/або 4G прикрутіть антени до роз'ємів (I-13 та/або I-14) до упору (II). Для кращої якості зв'язку (Wi-Fi або 4G) використовуйте дві антени замість однієї для кожної мережі. Таким чином, одночасно можуть бути підключені всі 4 антени.

ПРИМІТКА. Якщо антени не підключені, прийом сигналу мережі буде слабким або може бути відсутнім.

Встановлення та експлуатація

Пристрій використовується двома способами:

- як мінікомп'ютер, вбудований в інтерактивну панель Multiboard;
- як настільний мінікомп'ютер з підключеними периферійними пристроями.

Мінікомп'ютер, вбудований в інтерактивну панель Multiboard

УВАГА! Мінікомп'ютер сумісний лише з інтерактивними панелями Multiboard серій Light, Light+ та Prime. Не встановлюйте мінікомп'ютер в інтерактивні панелі інших виробників та серій.

ПРИМІТКА. Для коректного налаштування пристроїв використовуйте інструкцію до інтерактивної панелі. Ви можете завантажити її на сайті prestigio-solutions.com на сторінці з інформацією про панель, що використовується.

1. Переконайтеся, що живлення інтерактивної панелі вимкнено. Вставте мінікомп'ютер у слот інтерактивної панелі (III-1) та зафіксуйте за допомогою кріпильних гвинтів вручну (III-2). Переконайтеся, що гвинти надійно затягнуті.
2. Підключіть до роз'ємів USB мінікомп'ютера клавіатуру та мишу, якщо управління пристроєм здійснюватиметься за їх допомогою, а не за допомогою інтерактивної панелі.
3. Увімкніть інтерактивну панель (див. інструкцію до інтерактивної панелі). Вона є джерелом живлення для мінікомп'ютера. Дочекайтеся появи інтерфейсу ОС Android на екрані інтерактивної панелі. Увімкніть мінікомп'ютер, натиснувши кнопку живлення (I-1).
4. Виберіть мінікомп'ютер як джерело сигналу для інтерактивної панелі. У меню інтерактивної панелі виберіть розділ «Джерело сигналу», далі – опцію «OPS» (див. також інструкцію до інтерактивної панелі). Дочекайтеся появи інтерфейсу ОС Windows на екрані інтерактивної панелі.
5. Управляйте мінікомп'ютером за допомогою (на вибір):
 - сенсорний екран інтерактивної панелі;
 - пульта дистанційного управління для інтерактивної панелі;
 - клавіатури та миші.
6. Налаштуйте доступ до мережі Wi-Fi. У нижньому правому куті екрана натисніть на іконку . У списку виберіть необхідну мережу, потім натисніть «Підключитися».
7. Якщо ви не маєте доступу до мережі Wi-Fi, скористайтеся мережею 4G. Мережеве підключення здійснюється відповідно до інструкцій провайдера послуг зв'язку.



Настільний мінікомп'ютер із підключеними периферійними пристроями

УВАГА! Необхідний адаптер живлення (див. необхідні параметри вище).

1. Розмістіть мінікомп'ютер на чистій, сухій та стійкій поверхні (на столі, на підставці тощо).
2. Підключіть периферійні пристрої (монітор, клавіатура, миша та ін.) до роз'ємів мінікомп'ютера.
3. Підключіть адаптер живлення до мінікомп'ютера (IV-1). Вставте штепсель у розетку.
4. Увімкніть мінікомп'ютер, натиснувши кнопку живлення (I-1). Дочекайтеся появи інтерфейсу ОС Windows на моніторі.
5. Управляйте мінікомп'ютером за допомогою підключених клавіатури та миші.
6. Налаштуйте доступ до мережі Wi-Fi. У нижньому правому куті екрана натисніть на іконку . У списку виберіть необхідну мережу, потім натисніть «Підключитися».
7. Якщо ви не маєте доступу до мережі Wi-Fi, скористайтеся мережею 4G. Мережеве підключення здійснюється відповідно до інструкцій провайдера послуг зв'язку.

До мінікомп'ютера можна також підключати зовнішні носії даних (флеш-накопичувачі), пристрої конференц-зв'язку (вебкамери, спікерфони), акустичні системи.

Світлодіодна індикація

| Індикатор | Стан | Опис |
|---|-----------------|--|
|  | Горить червоним | Пристрій увімкнено та працює |
| | Не горить | Пристрій вимкнено / немає подачі живлення |
|  | Блимає зеленим | Внутрішній накопичувач працює, йде передача даних, низьке навантаження |
| | Горить зеленим | Внутрішній накопичувач працює, йде передача даних, високе навантаження |
| | Не горить | Внутрішній накопичувач не запущено / немає подачі живлення |

Завершення роботи

Після закінчення роботи закрийте всі застосунки. Далі завершіть роботу мінікомп'ютера одним із способів:

- у меню «Пуск» виберіть «Вимкнення» → «Завершення роботи»;
- натисніть один раз на кнопку живлення (I-1).

ПРИМІТКА. Докладнішу інформацію про функціональні можливості мінікомп'ютера див. у повному посібнику користувача пристрою на сайті: **prestigio-solutions.com**.

Усунення можливих несправностей

1. Світлодіоди не горять, мінікомп'ютер не вмикається:

- джерело живлення несправне. Підключіть інтерактивну панель або адаптер живлення (залежно від способу використання мінікомп'ютера) до іншої розетки. Перевірте справність електромережі;
- мінікомп'ютер неправильно підключено до інтерактивної панелі. Переконайтеся, що мінікомп'ютер вставлено в гніздо до упору, а гвинти надійно затягнуті. За необхідності від'єднайте мінікомп'ютер і знову вставте його в слот, затягнувши гвинти.

2. Не відбувається завантаження ОС Windows:

- накопичувач SSD несправний. Зверніться до сервісного центру для діагностики та ремонту;
- ОС пошкоджено або не встановлено. Встановіть/перевстановіть ОС або зверніться до сервісного центру для діагностики та відновлення працездатності ОС.

3. Інтерфейс на екрані «зависає» або не відповідає: сильне навантаження від активних процесів. Натисніть кнопку перезапуску (I-11) за допомогою тонкого предмета (скріпки тощо).

4. Сигнал мережі Інтернет слабкий або відсутній:

- є перешкода для сигналу мережі (електроприлади, будівельні конструкції). Усуньте перешкоду або перемістіть мінікомп'ютер;
- антени не до упору прикручені до роз'ємів Wi-Fi або 4G. Переконайтеся, що антени прикручені до упору;
- картка мікро-SIM не вставлена або некоректно вставлена. Вимкніть мінікомп'ютер, від'єднайте його від інтерактивної панелі. Переконайтеся, що картка вставлена в слот чипом униз;
- мережа, що підключається, недоступна. Перевірте налаштування підключення, за потреби зверніться до провайдера послуг.

5. Мінікомп'ютер видає сильний шум та/або перегрівается:

- система охолодження забруднена чи несправна. Зверніться до сервісного центру для діагностики та очищення системи охолодження.

УВАГА! Якщо жоден із запропонованих способів не допоміг вирішити проблему, зверніться до постачальника або до авторизованого сервісного центру (адреси центрів див. на веб-сторінці **prestigio-solutions.com/warranty**). Не розбирайте пристрій і не намагайтеся відремонтувати його самостійно.

СПРОЩЕНА ДЕКЛАРАЦІЯ ВІДПОВІДНОСТІ

Цим ASBISC заявляє, що пристрій відповідає Директиві 2014/53/EU. З повним текстом Декларації відповідності ЄС можна ознайомитися за наступною веб-адресою: **files.prestigio-solutions.com/documents/certificates/multiboards**.



I – Tashqi ko'rinishi (4 -sahifaga qarang)

- | | |
|---------------------------------------|--|
| 1 Elektr ta'minoti tugmasi | 11 Qayta ishga tushirish tugmasi |
| 2 Quvvat ko'rsatkichi | 12 Montaj teshiklari |
| 3 Ichki yig'uvchi holati ko'rsatkichi | 13 Antenna ulagichlari (Wi-Fi tarmog'i) |
| 4 AUX ulagichi | 14 Antenna ulagichlari (4G tarmog'i) |
| 5 HDMI OUT ulagichlari | 15 Ventilyatsiya teshiklari |
| 6 Tutqich | 16 Antennalar |
| 7 USB (C) 3.1 ulagichi | 17 Sovutish ventilyatori (himoya panjarasi ostida) |
| 8 USB (A) 3.1 ulagichlari | 18 Quvvat ulagichi |
| 9 LAN (RJ45) ulagichi | 19 JAE ulagichi (80 pin) |
| 10 USB (A) 3.0 ulagichlari | 20 Micro-SIM kartasi uchun uya |

II – Antennani ulagichga ulash misoli (5 *-sahifaga qarang)

ESLATMA. Yetkazib berish to'plamiga 4 ta bir xil antennalar kiradi. Wi-Fi yoki 4G tarmog'i bilan ishlash antennani ma'lum bir ulagichga (I-13 yoki I-14) ulashga bog'liq.

III – Interfaol panelga o'rnatish (5 *-sahifaga qarang)

- 1 Interfaol panelning orqa qismidagi uyaga joylashtiring
- 2 Mustahkamlash vintlari bilan mahkamlash

IV – Ish stoli mini kompyuter sifatida foydalanish (6 *-sahifaga qarang)

- 1 Quvvat adapterini ulash (paketga kiritilmagan)
- 2 Tashqi qurilmalarni mini-kompyuterga ulash misoli

PSMB528K001 mini-kompyuteri Windows operatsion tizimi (OT) asosidagi dasturlar bilan ishlash, ma'lumotlarni yaratish va qayta ishlash uchun mo'ljallangan. Interfaol Multiboard paneliga o'rnatiladi (mos keladigan Light, Light+, Prime seriyalari). Mini ish stoli kompyuter sifatida ham foydalanish mumkin.

Texnik xususiyatlari. Quvvat manbai: kirish 19 V (DC), 4,74 A, 90,0 Vt maks. (kutish rejimida $\leq 0,83$ Vt); USB chiqishi (A): 5,0 V (DC), 0,9 A, USB chiqishi (C): 5,0 V (DC), 1,0 A. Quvvat adapterining kerakli parametrlari: kirish 100–240 V (AC), 50/60 Gts; chiqish 19 V (DC), 4,74 A, 90,0 Vt.

Ulagichlar: JAE (80 pin); HDMI OUT ($\times 2$); LAN (RJ45); AUX; USB (A) 3.0 ($\times 2$); USB (A) 3.1 ($\times 2$); USB (C) 3.1; micro-SIM karta uchun uya. Markaziy protsessor: Intel Core i5 1235U 4,4 GGts (10 yadroli). Grafik protsessor: Intel Iris Xe Graphics 1,2 GGts. Audikodek: Realtek ALC897. RAM: DDR5, 8 GB (maksimal 64 GB). ROM: SSD, 256 GB. LAN 10/100/1000 Mbit/s. Wi-Fi 802.11 (2,4/5,0 GHz): ≤ 17 dBm (50,12 mVt). BT 5.2: $\leq 9,5$ dBm (8,91 mVt). 3G, 4G (LTE): B1/B3/B7/B8/B20/B28; LTE-TDD: B38/B41 (150 Mbit/s gacha qabul qilish, 50 Mbit/s gacha uzatish): ≤ 24 dBm (251,19 mVt). Windows 11 Pro OT. Boshqarish: qo'lda (klaviatura va sichqoncha, Multiboard sensorli ekrani), masofadan boshqarish (Multiboard uchun masofadan boshqarish). Material: metall, plastik Qora rang. O'lchami (UxExB): 180x119x30 mm. Netto (sof) og'irligi: 1,5 kg.

Ishlatish shartlari: harorat $-5...+45$ °C; nisbiy namlik 10–95 % (kondensatsiyalanmagan).

Saqlash shartlari: harorat $-20...+60$ °C; nisbiy namlik 10–95 % (kondensatsiyalanmagan).

Yetkazib berish to'plami: mini-kompyuter PSMB528K001, antennalar (4 dona), mustahkamlash vintlari (2 dona), foydalanuvchi uchun qisqa qo'llanma.

Kafolat: 2 yil, agar mahalliy qonunchilikda boshqacha qoida nazarda tutilmagan bo'lsa (prestigio-solutions.com/warranty qarang).

Xizmat muddati: 2 yil.

Agar qurilmangizdan foydalanishda muammo yoki savollaringiz bo'lsa, uni sotuvchiga qaytarishdan oldin texnik yordam xizmatiga murojaat qiling. Buning uchun prestigio-solutions.com saytidagi asosiy sahifaning pastki qismidagi shaklni to'ldiring.

* Rasmlar faqat ma'lumot olish uchun berilgan.

Cheklovlar va ogohlantirishlar

DIQQAT! Ushbu hujjatdagi ogohlantirishlar, ehtiyot chorolari va ko'rsatmalar barcha mumkin bo'lgan xavfli vaziyatlarni qamrab olmaydi. Qurilmadan foydalanganda aql bilan ish tuting.

1. Qurilmadan faqat bino ichida foydalaning. Qurilmani yuqori haroratga (elektr isitgichi, to'g'ridan-to'g'ri quyosh nurlari) ta'sir qilmang. Qurilmaga suyuqlik yoki chang tushishiga yo'l qo'ymang.
2. Qurilmaning ventilyatsiya teshiklarini to'sib qo'ymang.
3. Qurilma 14 yoshgacha bo'lgan bolalar yoki jismoniy, ruhiy yoki aqliy qobiliyati cheklangan shaxslar tomonidan qurilmani ishlatish bo'yicha yetarli tajriba yoki bilimga ega bo'lmagan taqdirda foydalanish uchun mo'ljallanmagan.
4. Kabellar ulanmaguncha mini-kompyuter va/yoki interfaol panelni yoqmag.
5. Mini-kompyuter ulagichlaridan faqat mo'ljallangan maqsadlarda foydalaning. Ulagichlarning ichiga begona predmetlarni solmag, Kabellar va flesh-disklarni ulagichlarga ulashda kuch ishlatmag.
6. Mini-kompyuterga ulangan kabellarning bukilishiga yoki siqilishiga yo'l qo'ymang. Ularning issiq yuzalar yoki o'tkir narsalar bilan aloqa qilishiga yo'l qo'ymang.
7. Interfaol panelni o'chirishdan oldin mini-kompyuterni o'chiring. Mini-kompyuterni interfaol paneldan faqat ikkala qurilmani o'chirgandan so'ng ajratib oling.
8. Qurilmani o'chirgandan so'ng, uni qayta yoqishdan oldin kamida 30 soniya kuting.
9. Tozalashdan oldin mini-kompyuterni o'chiring va uni interfaol paneldan ajratib oling. Tozalash uchun quruq, yumshoq, tuklarsiz matodan foydalaning. Agressiv yuvish yoki abraziv vositalarini yoki metall gubkalarni ishlatmag.
10. Momaqaldiroq paytida qurilmani quvvat manбайдan uzing.
11. O'rnatilgan dasturiy ta'minot va qurilma proshivkasini muntazam ravishda so'nggi versiyalarga muntazam yangilab turing.
12. Dasturiy ta'minotni o'rnatishdan oldin uning tizim talablari mini-kompyuteringiz talablariga mos kelishiga ishonch hosil qiling. Dasturiy ta'minotning ishlashi bilan bog'liq savollar bo'yicha ishlab chiquvchining qo'llab-quvvatlash xizmatiga murojaat qiling.
13. Qurilmaning qulashi va zarba bo'lishiga yo'l qo'ymang.
14. Agar qurilma past haroratlarda tashilgan yoki saqlangan bo'lsa, ishlatishdan oldin uni xona haroratida 2 soat davomida qoldiring.
15. Agar qurilma ishlayotganda tutun, tashqi shovqin yoki hid aniqlansa, uni darhol quvvat manбайдan uzing. **Prestigio-solutions.com** saytining asosiy sahifasidagi fikr-mulohaza shaklini to'ldirish orqali texnik yordam xizmati bilan bog'laning.

Foydalanishga tayyorgarlik

1. Qutini ehtiyotkorlik bilan oching va undan qurilma va aksessuarlarni chiqarib oling. O'raladigan materiallarini olib tashlang.
2. Mini-kompyuterdagi (I) ulagichlarga ulanish uchun qanday qurilmalarni tanlashingizni hal qiling.

| Ulagich | Vazifasi |
|--------------|--|
| JAE (80 pin) | Multiboard interfaol paneli bilan ma'lumot almashish |
| HDMI OUT | Monitorga video signalning chiqishi |
| LAN (RJ45) | Tarmoq qurilmalari (router va boshqalar) bilan ma'lumotlar almashinuvi. |
| AUX | Eshitish vositasi, akustik tizimlari va boshqalardan (ga) audio signalni qabul qilish va/yoki uzatish. |
| USB (A) | Tashqi qurilmalar bilan ma'lumot almashish (klaviatura, sichqoncha, veb-kamera va boshqalar), qurilmalarni quvvat bilan ta'minlash / zaryadlash (5,0 V, 0,9 A gacha) |
| USB (C) | Tashqi qurilmalar bilan ma'lumot almashish (klaviatura, sichqoncha, veb-kamera va boshqalar), qurilmalarni quvvat bilan ta'minlash / zaryadlash (5,0 V, 0,9 A gacha) |

ESLATMA. Interfaol panel, tashqi qurilmalar, ulanish kabellari va micro-SIM karta yetkazib berish to'plamiga kiritilmagan. Signal sifati va zaryadlash tezligi kabel xususiyatlariga bog'liq, shuning uchun original sertifikatlangan kabellardan foydalaning.

3. Agar sizga 4G simsiz texnologiyasi kerak bo'lsa, micro-SIM kartani uyaga (I-20) chipini pastga qaratgan holda joylashtiring va u chiqirlash ovozi chiqquncha kartani bosing.

DIQQAT! Mikro-SIM kartani faqat qurilma o'chirilgan holatda joylashtiring yoki chiqarib oling.

4. Wi-Fi va/yoki 4G tarmoqlaridan foydalanish uchun antennalarni ulagichlarga (I-13 va/yoki I-14) ular to'xtaguncha (II) burab qo'ying. Yaxshi aloqa sifati uchun (Wi-Fi yoki 4G) har bir tarmoq uchun bitta antenna o'rniga ikkita antennadan foydalaning. Shu tarzda barcha 4 antennani bir vaqtning o'zida ulash mumkin.

ESLATMA. Agar antennalar ulanmagan bo'lsa, tarmoq signalini qabul qilish zaif bo'lishi yoki mavjud bo'lmisligi mumkin.

O'rnatish va ishlatish

Qurilma ikki usulda qo'llaniladi:

- Multiboard interfaol paneliga o'rnatilgan mini-kompyuter sifatida;
- ulangan tashqi qurilmalar bilan mini ish stoli kompyuter sifatida.

Multiboard interfaol paneliga o'rnatilgan mini-kompyuter

DIQQAT! Mini-kompyuter faqat Light, Light+ va Prime seriyali Multiboard interfaol panellari bilan mos keladi. Mini-kompyuterni boshqa ishlab chiqaruvchilar va seriyalarning interfaol panellariga o'rnatmang.

ESLATMA. Qurilmalarni to'g'ri sozlash uchun interfaol panelga mo'ljallangan qo'llanmadan foydalaning. Siz uni **prestigio-solutions.com** saytidan siz foydalanayotgan panel haqida ma'lumot sahifasida yuklab olishingiz mumkin.

1. Interfaol panelning quvvati o'chirilganligiga ishonch hosil qiling. Mini-kompyuterni interfaol panel uyusiga (III-1) joylashtiring va uni mustahkamlash vintlari (III-2) bilan qo'lda mahkamlang. Vintlar mahkam tortilganligiga ishonch hosil qiling.

2. Klaviatura va sichqonchani mini-kompyuterning USB ulagichlariga ulang, agar qurilma ular yordamida boshqarilsa va interfaol paneldan foydalanilmasa.

3. Interfaol panelni yoqing (shuningdek, interfaol panelga mo'ljallangan qo'llanmaga qarang). Bu mini-kompyuter uchun quvvat manbai. Interfaol panel ekranida Android OT interfeysi paydo bo'lishini kuting. Quvvat tugmasini (I-1) bosib minikompyuterni yoqing.

4. Interfaol panel uchun signal manbai sifatida mini-kompyuterni tanlang. Interfaol panel menyusida "Signal manbasi" bo'limini, so'ngra "OPS" opsiyasini tanlang (shuningdek, interfaol panelga mo'ljallangan qo'llanmaga qarang). Interfaol panel ekranida Windows OT interfeysi paydo bo'lishini kuting.

5. Mini kompyuterni quyidagilar yordamida boshqaring (xohlaganingizni tanlang):

- interfaol panelning sensorli ekranini;
- interfaol panel uchun masofadan boshqarish pulti;
- klaviatura va sichqoncha.

6. Wi-Fi tarmog'iga kirishni sozlang. Ekraning pastki o'ng burchagidagi okonkani bosing . Ko'rsatilgan ro'yxatda kerakli tarmoqni tanlang va "Ulanish" tugmasini bosing.

7. Agar Wi-Fi tarmog'iga kirish imkoningiz bo'lmasa, 4G tarmog'idan foydalaning. Tarmoqqa ulanish aloqa xizmati provayderining ko'rsatmalariga muvofiq amalga oshiriladi.

Ulangan tashqi qurilmalar bilan ish stoli mini- kompyuteri

DIQQAT! Quvvat adapteri kerak (yuqoridagi kerakli parametrlarga qarang).

1. Mini kompyuterni toza, quruq va barqaror yuzaga (stolga, taglikka, va hokazo) joylashtiring.

2. Tashqi qurilmalarni (monitor, klaviatura, sichqoncha va boshqalar) mini-kompyuter ulagichlariga ulang.

3. Quvvat adapterini mini kompyuterga ulang (IV-1). Shtepselni rozetkaga ulang.

4. Quvvat tugmasini (I-1) bosib mini-kompyuterni yoqing. Monitorida Windows OT interfeysi paydo bo'lishini kuting.



5. Ulangan klaviatura va sichqoncha yordamida mini-kompyuteringizni boshqaring.

6. Wi-Fi tarmog'iga kirishni sozlang. Ekraning pastki o'ng burchagidagi ikonkani bosing . Ko'rsatilgan ro'yxatda kerakli tarmoqni tanlang va "Ulanish" tugmasini bosing.

7. Agar Wi-Fi tarmog'iga kirish imkoningiz bo'lmasa, 4G tarmog'idan foydalaning. Tarmoqqa ulanish aloqa xizmati provayderining ko'rsatmalariga muvofiq amalga oshiriladi.

Shuningdek, mini-kompyuterga tashqi tashuvchi vositalarini (flesh-yig'uvchilar), konferents aloqa qurilmalarini (veb-kameralar, spikerfonlar) va akustik tizimlarini ulashingiz mumkin.

Yorug'lik diodi ko'rsatkichi

| Ko'rsatkichi | Holati | Tavsifi |
|---|--------------------------------|---|
|  | Qizil yonyapti | Qurilma yoqilgan va ishlamoqda |
| | Yonmayapti | Qurilma o'chirilgan / quvvat manbai yo'q |
|  | Yashil rang miltillab yonmoqda | Ichki yig'uvchi ishlamoqda, ma'lumotlar uzatilmoqda, past yuklanish |
| | Yashil rang yonmoqda | Ichki yig'uvchi ishlamoqda, ma'lumotlar uzatilmoqda, yuqori yuklanish |
| | Yonmayapti | Ichki yig'uvchi ishlamayapti / quvvat manbai yo'q |

Ishni tugatish

Ish tugagandan so'ng, barcha ilovalarni yoping. Keyin mini-kompyuterni quyidagi usullardan biri bilan o'chiring:

- "Boshlash" menyusida "O'chirish" → "Ishni tugatish" ni tanlang;
- quvvat tugmasini (I-1) bir marta bosing.

ESLATMA. Mini-kompyuterning funktsionalligi haqida batafsil ma'lumot olish uchun **prestigio-solutions.com** veb-saytidagi qurilmaning to'liq foydalanuvchi qo'llanmasiga qarang.

Mumkin bo'lgan nosozliklarni bartaraf etish

1. Yorug'lik diodlari yonmayapti, mini-kompyuter yoqilmaydi:

- quvvat manbai ishdan chiqqan. Interfaol panelni yoki quvvat adapterini (mini kompyuterdan foydalanish usuliga qarab) boshqa rozetkaga ulang. Elektr tarmog'ining xizmat ko'rsatishga yaroqliligini tekshiring;
- mini-kompyuter interfaol panelga to'g'ri ulanmagan. Mini-kompyuter uyaga to'liq joylashtirilganligiga va vintlar mahkam tortilganligiga ishonch hosil qiling. Agar kerak bo'lsa, mini-kompyuterni ajratib oling va vintlarni mahkam tortib, uni uyaga qayta joylashtiring.

2. Windows OT aks etmaydi:

- SSD yig'uvchisi ishdan chiqqan. Diagnostika va ta'mirlash uchun xizmat ko'rsatish markaziga murojaat qiling;
- OT shikastlangan yoki o'rnatilmagan. OT-ni o'rnatish/qayta o'rnatish yoki OT-ni diagnostika qilish va tiklash uchun xizmat ko'rsatish markaziga murojaat qiling.

3. Ekrandagi interfeys "qotib qoladi" yoki javob bermaydi: faol jarayonlardan kuchli yuklanish. Nozik ob'ekt (qog'oz qisqichi va boshqalar) yordamida qayta ishga tushirish tugmasini (I-11) bosing.

4. Internet signali zaif yoki yo'q:

- tarmoq signaliga (elektr jihozlari, qurilish inshootlari) xalaqit beradi. To'siqni yo'q qiling yoki mini-kompyuterni boshqa joyga joylashtiring;
- antennalar Wi-Fi yoki 4G ulagichlariga oxirigacha mahkam ulanmagan. Antennalar oxirigacha mahkam ulanganligiga ishonch hosil qiling;
- micro-SIM karta joylashtirilmagan yoki noto'g'ri joylashtirilgan. Mini-kompyuterni o'chiring va uni interfaol paneldan ajrating. SIM kartani uyaga chipini pastga qaratgan holda joylashtiring;
- ulangan tarmoq mavjud emas. Ulanish sozlamalaringizni tekshiring va agar kerak bo'lsa, xizmat ko'rsatuvchi provayderingizga murojaat qiling.

5. Mini-kompyuter kuchli shovqin chiqarmoqda va / yoki qizib ketmoqda:

- sovutish tizimi ifloslangan yoki ishdan chiqqan. Sovutish tizimini diagnostika qilish va tozalash uchun xizmat ko'rsatish markaziga murojaat qiling.

DIQQAT! Tavsiya etilgan usullardan hech biri muammoni hal qilishga yordam bermasa, yetkazib beruvchi yoki vakolatli xizmat ko'rsatish markaziga murojaat qiling (markaz manzillarini **prestigio-solutions.com/warranty** veb-sahifasida ko'rish mumkin). Qurilmani qismlarga ajratmang yoki uni o'zingiz ta'mirlashga urinmang.

SODDALASHTIRILGAN MUVOFIQLIK DEKLARATSIYASI

Shu bilan, ASBISC qurilmasi 2014/53/EU direktivasiga muvofiqligini e'lon qiladi. Evropa Ittifoqining Muvofiqlik deklaratsiyasining to'liq matni bilan quyidagi veb-manzilda tanishish mumkin: **files.prestigio-solutions.com/documents/certificates/multiboards**.



EN Recycling information. This symbol means that you must follow the Waste Electrical and Electronic Equipment (WEEE) regulations when disposing of the device and its electrical and electronic accessories. According to the rules, this equipment must be disposed of separately at the end of its service life. Do not dispose of the device and its electrical and electronic accessories together with unsorted municipal waste, as this would be harmful to the environment. To dispose of this equipment, it must be returned to the point of sale or turned in to a local recycling facility. You should contact your local household waste disposal service for more information.

AR معلومات التخلص. يعني هذا الرمز أنه يجب اتباع قواعد التعامل مع نفايات إنتاج المعدات الكهربائية والإلكترونية (WEEE) عند التخلص من الجهاز وأكسسواراته الكهربائية والإلكترونية. وفقا للقواعد، يخضع هذا الجهاز للتخلص منه بشكل منفصل في نهاية فترة خدمته. لا يجوز التخلص من الجهاز وأكسسواراته الكهربائية والإلكترونية مع نفايات منزلية غير مصنفة حيث يلحق بذلك أضرار بالبيئة. للتخلص من هذا الجهاز، يجب إعادته إلى مركز التوزيع المحلي. للحصول على المعلومات التفصيلية، يرجى الاتصال بالمخدمة المحلية التي تتشغل بالتخلص من نفايات البيوت.

AZ Təkrar emal məlumatları. Bu simvol cihazı və onun elektrik və elektron aksesuarlarını utilitizasiya edərkən Tullantılı Elektrik və Elektron Avadanlığı (WEEE) qaydalarına əməl etməlisiniz. Qaydalara görə, bu avadanlığı istismar müddəti bitdikdən sonra ayrıca utilitizasiya edilməlidir. Cihazı və onun elektrik və elektron aksesuarlarını çəşidlənməmiş məişət tullantıları ilə birlikdə atmayın, çünki bu, ətraf mühitə zərər verə bilər. Bu avadanlığı atmaq üçün satış məntəqəsinə qaytarılmalı və ya yerli təkrar emal müəssisəsinə təhvil verilməlidir. Ətraflı məlumat üçün yerli məişət tullantılarının atılması xidməti ilə əlaqə saxlamalısınız.

BG Информација за рециклирање. Този символ означува, че треба да се спазува разпоредбите за отпадъци от електрическо и електронно оборудване (WEEE), когато изхвърляте устройството и неговите електрически и електронни аксесоари. Съгласно правилата това оборудване трябва да се изхвърли отделно в края на експлоатационния му живот. Не изхвърляйте устройството и неговите електрически и електронни аксесоари заедно с несортирани битови отпадъци, тъй като това би било вредно за околната среда. За да изхвърлите това оборудване, то трябва да бъде върнато на мястото на продажба или предадено в местно съоръжение за рециклиране. Трябва да се свържете с местната служба за изхвърляне на битови отпадъци за повече информация.

BS Informacije o recikliranju. Ovaj simbol znači da morate sljediti propise o otpadnoj električnoj i elektronskoj opremi (WEEE) prilikom odlaganja uređaja i njegovih električnih i elektroničkih dodataka. Prema pravilima, ova oprema se mora odvojeno odlagati na kraju njenog vijeka trajanja. Nemojte odlagati uređaj i njegove električne i elektronske dodatke zajedno sa nerazvrstanim komunalnim otpadom, jer bi to moglo biti štetno po okolinu. Da biste odložili ovu opremu, ona se mora vratiti na prodajno mjesto ili predati lokalnom postrojenju za reciklažu. Za više informacija obratite se lokalnoj službi za odlaganje otpada iz domaćinstva.

CS Informace o recyklaci. Tento symbol znamená, že při likvidaci zařízení a jeho elektrického a elektronického příslušenství musíte dodržovat předpisy o odpadech z elektrických a elektronických zařízení (WEEE). Podle pravidel musí být toto zařízení po skončení životnosti zlikvidováno odděleně. Nelikvidujte přístroj a jeho elektrické a elektronické příslušenství společně s netříděným komunálním odpadem, protože by to poškozovalo životní prostředí. Chcete-li toto zařízení zlikvidovat, musíte je vrátit do místa prodeje nebo odvezdat do místního recyklačního zařízení. Pro více informací se obraťte na místní službu pro likvidaci domovního odpadu.

EL Πληροφορίες ανακύκλωσης. Αυτό το σύμβολο σημαίνει ότι πρέπει να ακολουθείτε τους κανονισμούς για τα Απόβλητα Ηλεκτρικού και Ηλεκτρονικού Εξοπλισμού (WEEE) όταν απορριπτετε τη συσκευή και τα ηλεκτρικά και ηλεκτρονικά της αξεσουάρ. Σύμφωνα με τους κανόνες, αυτός ο εξοπλισμός πρέπει να απορριπτεται χωριστά στο τέλος της διάρκειας ζωής του. Μην πετάτε τη συσκευή και τα ηλεκτρικά και ηλεκτρονικά της αξεσουάρ μαζί με μη διαλογηί αστικά απορρίμματα, καθώς κάτι τέτοιο θα ήταν επιβλαβές για το περιβάλλον. Για την απόρριψη αυτού του εξοπλισμού, πρέπει να επιστραφεί στο σημείο πώλησης ή να παραδοθεί σε τοπική εγκατάσταση ανακύκλωσης. Θα πρέπει να επικοινωνήσετε με την τοπική υπηρεσία απόρριψης οικιακών απορριμμάτων για περισσότερες πληροφορίες.

ET Taaskasutusteave. See sümbol tähendab, et seadme ning selle elektriliste ja elektrooniliste tarvikute kõrvaldamisel peate järgima elektrija elektroonikaseadmete jäätmeid (WEEE) käsitlevaid eeskirju. Reeglite kohaselt tuleb see seade kasutuse lõppedes eraldi ära visata. Ärge visake seadent ning selle elektrilisi ja elektroonilisi tarvikuid koos sorteerimata olmejäätmetega, kuna see oleks keskkonnale kahjulik. Selle seadme utiliseerimiseks tuleb see viia müügikohta või viia kohaliku ringlussevõtuettevõttesse. Lisateabe saamiseks võtke ühendust kohaliku olmejäätmete käitlejaga.

HR Informacije o recikliranju. Ovaj simbol znači da morate sljediti propise o otpadu električne i elektroničke opreme (WEEE) kada odlazete uređaj i njegove električne i elektroničke dodatke. Prema pravilima, ova se oprema mora odvojeno zbrinuti na kraju radnog vijeka. Nemojte odlagati uređaj i njegove električne i elektroničke dodatke zajedno s nerazvrstanim komunalnim otpadom jer bi to bilo štetno za okoliš. Da biste zbrinuli ovu opremu, morate je vratiti na prodajno mjesto ili predati lokalnom pogonu za recikliranje. Za više informacija kontaktirajte svoju lokalnu službu za odlaganje otpada iz kućanstva.

HU Újrahasznosítási információk. Ez a szimbólum azt jelenti, hogy be kell tartania az elektromos és elektronikus berendezések hulladékaira (WEEE) vonatkozó előírásokat a készülék és az elektromos és elektronikus tartozékok ártalmatlanításakor. A szabályok szerint ez a berendezést élettartama végén külön kell ártalmatlanítani. Ne dobja ki a készüléket és annak elektromos és elektronikus tartozékait a válogatatlan kommunális hulladékkal együtt, mert az káros lehet a környezetre. A berendezés ártalmatlanításához vissza kell juttatni az értékesítési helyre, vagy leadni egy helyi újrahasznosító telephelyen. További információért vegye fel a kapcsolatot a helyi háztartási hulladékkal kezelő szolgálattal.

HY Կերպարչական մասին տեղեկատվություն. Այս խորհրդանիշը նշանակում է, որ դուք պետք է հետևեք էլեկտրական և էլեկտրոնային սարքավորումների թափոսների (WEEE) կանոնակարգերին սարքը և դրա էլեկտրական և էլեկտրոնային պարագաները հեռացնելիս: Կանոնների համաձայն, այս սարքավորումը պետք է առանձին հեռացվի ծառայության մասնակի ավարտից հետո: Սարքը և դրա էլեկտրական և էլեկտրոնային պարագաները մի գցեք չտեսակավորված քաղաքային թափոսների հետ, քանի որ դա կարող է վնասակար լինել շրջակա միջավայրի համար: Այս սարքավորումները հեռացնելու համար այն պետք է վերադարձվի վաճառքի կետ կամ փոխանցվի տեղական վերաբանական հաստատություն: Լրացուցիչ տեղեկությունների համար դուք պետք է դիմեք ձեր տեղական կենցաղային սարքի հեռացման ծառայությանը:

KA ინფორმაცია გადამუშავების შესახებ. ეს სიმბოლო ნიშნავს, რომ თქვენ უნდა დაიცვათ ნარჩენი ელექტრო და ელექტრონული აღჭურვილობის (WEEE) წესები მოწყობილობის და მისი ელექტროული და ელექტრონული აქსესუარების განადგურებისას. წესების მიხედვით, ეს მოწყობილობა უნდა განადგურდეს ცალკე მისი მომხმარებლის ვადის ბოლოს. არ გადაყაროთ მოწყობილობა და მისი ელექტრო და ელექტრონული აქსესუარები დაუხარისხებელ მუნიციპალურ ნარჩენებს ვერაფრად, რადგან ეს საშიშრო იქნება გარემოსთვის. ამ აღჭურვილობის განკარგვის მიზნით, ის უნდა დაბრუნდეს გაყიდვის პუნქტში ან გადაეცეს ადგილობრივ გადამუშავების ობიექტს. დამატებითი ინფორმაციისთვის უნდა დაუკავშირდეთ თქვენს ადგილობრივ საყოფაცხოვრებო ნარჩენების გაგანის სამსახურს.

BG Всички споменати търговски марки и търговски имена са собственост на съответните им собственици. Информацията в този документ подлежи на промяна без предварително уведомяване на потребителите. Актуална информация и подробно описание на устройството, както и инструкции за свързване, сертификати, информация за компании, които приемат претенции за качество и гаранция, са налични в пълното ръководство за потребителя на prestigio-solutions.com. **BV** Svi spomenuti zaštitni znakovi i trgovačka imena vlasništvo su njihovih vlasnika. Informacije u ovom dokumentu podložne su promjenama bez prethodne najave korisnika. Ažurne informacije i detaljan opis uređaja, kao i uputstva za povezivanje, sertifikati, informacije o kompanijama koje prihvataju zahteve kvaliteta i garancije, dostupni su u punom korisničkom priručniku na prestigio-solutions.com. **CS** Všechny uvedené ochranné známky a obchodní názvy jsou majetkem příslušných vlastníků. Informace v tomto dokumentu se mohou změnit bez předchozího upozornění pro uživatele. Aktuální informace a podrobný popis zařízení, stejně jako pokyny pro připojení, certifikáty, informace o společnostech, které přijímají nároky na kvalitu a záruku, jsou k dispozici v úplné uživatelské příručce na adrese prestigio-solutions.com. **EL** Όλα τα εμπορικά σήματα και οι εμπορικές ονομασίες που αναφέρονται είναι ιδιοκτησία των αντίστοιχων κατόχων τους. Οι πληροφορίες σε αυτό το έγγραφο υπόκεινται σε αλλαγές χωρίς προηγούμενη ειδοποίηση των χρηστών. Ενημερωμένες πληροφορίες και λεπτομερής περιγραφή της συσκευής, καθώς και οδηγίες σύνδεσης, πιστοποιητικά, πληροφορίες σχετικά με εταιρείες που δέχονται αξιώσεις ποιότητας και εγγύηση, είναι διαθέσιμες στο πλήρες εγχειρίδιο χρήσης στη διεύθυνση prestigio-solutions.com. **ET** Kõik mainitud kaubamärgid ja kaubanimed on nende vastavate omanike omand. Selles dokumendis sisalduvat teavet võidakse muuta ilma kasutajate etteatamata. Seadme ajakohane teave ja üksikasjalik kirjeldus, samuti ühendamisjuhised, sertifikaadid, teave kvaliteedinõudeid ja garantiid aksepteerivate ettevõtete kohta on saadaval täielikus kasutusjuhendis aadressil prestigio-solutions.com. **HR** Svi spomenuti zaštitni znakovi i trgovački nazivi vlasništvo su svojih vlasnika. Informacije u ovom dokumentu podložne su promjenama bez prethodne obavijesti korisnicima. Najnovije informacije i detaljan opis uređaja, kao i upute za povezivanje, certifikati, informacije o tvrtkama koje prihvataju zahtjeve za kvalitetu i jamstvo, dostupni su u punom korisničkom priručniku na prestigio-solutions.com. **HU** Minden említett védjegy és kereskedelmi név a megfelelő tulajdonosok tulajdoná. A jelen dokumentumban szereplő információk a felhasználók előzetes értesítése nélkül változhatnak. Az aktuális információk és a kiegészítő részletes leírása, valamint a csatlakozási útmutatók, tanúsítványok, a minőségi igényeket és garanciát vállaló cégekről szóló információk a prestigio-solutions.com teljes használati útmutatójában érhetőek el. **HY** Աշխարհ բոլոր ապրանքային նշանները ու ֆիրմային անվանումները իրենց համապատասխան սեփականատերերի սեփականությունն են: Այս փաստաթղթի տեղեկատվությունը ներառված է փոփոխման արտադրատեղիների նախնական ծանուցման: Ժամանակակից տեղեկատվությունը և սարքի մակրամասն նկարագրությունը, ինչպես նաև, փաթեցման հրահանգները, վկայագրերը, որակի պահանջներն ու երաշխիքը ընդունող ընկերությունների մասին տեղեկությունները հասանելի են prestigio-solutions.com կայքում: **KA** ყველა ნახსენები სავაჭრო ნიშანი და სახელწოდება მათი შესაბამისი მფლობელების საკუთრებაა. ამ დოკუმენტის ინფორმაცია ექვემდებარება ცვლილებას მომხმარებლების წინასწარი შეტყობინების გარეშე. განახლებული ინფორმაცია და მოწოდებლობის დეტალური აღწერა, აგრეთვე კავშირის ინსტრუქციები, სერთიფიკატები, ინფორმაცია კომპანიების შესახებ, რომლებიც იღებენ ხარისხის პრეტენზიებს და გარანტიას, ხელმისაწვდომია მომხმარებლის სრულ სახელმძღვანელოში prestigio-solutions.com-ზე. **KK** Барлық аталған сауда белгілері мен сауда атаулары олардың тиісті иелерінің меншігі болып табылады. Бұл құжаттағы ақпарат пайдаланушыларға алдын ала ескертісі өзгертілуі мүмкін. Жаңартылған ақпарат пен құрылғының егжей-тегжейлі сипаттамасы, сондай-ақ қосылу нұсқаулары, сертификаттар, сапа туралы шағымдар мен кепілдіктерді қабылдайтын компаниялар туралы ақпарат prestigio-solutions.com сайтындағы толық пайдаланушы нұсқаулығында қолжетімді. **LT** Visi paminėti prekii ženklai ir prekii pavadinimai yra atitinkamų jų savininkų nuosavybė. Šiame dokumente pateikta informacija gali būti keičiama be išankstinio vartotojų įspėjimo. Naujausia informacija ir išsamų įrenginio aprašymą, taip pat prijungimo instrukcijas, sertifikatus, informaciją apie įmones, priimančias pretenzijas dėl kokybės ir garantij, rasite pilname vartotojų vadove adresu prestigio-solutions.com. **LV** Visas minētās preču zīmes un tirdzniecības nosaukumi ir to attiecīgo īpašnieku īpašums. Informācija šajā dokumentā var tikt mainīta bez iepriekšēja brīdinājuma lietotājiem. Jaunākā informācija un detalizētās ierīces apraksts, kā arī savienojuma instrukcijas, sertifikāti, informācija par uzņēmumiem, kas pieņem kvalitātes pretenzijas un garantijas, ir pieejama pilnā lietotāja rokasgrāmatā vietnē prestigio-solutions.com. **PL** Wszystkie wymienione znaki towarowe i nazwy handlowe są własnością ich odpowiednich właścicieli. Informacje zawarte w tym dokumencie mogą ulec zmianie bez wcześniejszego powiadomienia użytkowników. Aktualne informacje i szczegółowy opis urządzenia, a także instrukcje podłączenia, certyfikaty, informacja o firmach przyjmujących roszczenia jakościowe i gwarancję, dostępne są w pełnej instrukcji obsługi na stronie prestigio-solutions.com. **RO** Toate mărcile comerciale și denumirile comerciale menționate sunt proprietatea deținătorilor respectivi. Informațiile din acest document pot fi modificate fără a notifica prealabilă a utilizatorilor. Informații actualizate și o descriere detaliată a dispozitivului, precum și instrucțiuni de conectare, certificate, informații despre companiile care acceptă revendicări de calitate și garanție, sunt disponibile în manualul de utilizare complet la prestigio-solutions.com. **SK** Všetky uvedené ochranné známky a obchodné názvy sú vlastníctvom ich príslušných vlastníkov. Informácie v tomto dokumente sa môžu zmeniť bez predchádzajúceho upozornenia používateľov. Aktuálne informácie a podrobný popis zariadenia, ako aj pokyny na pripojenie, certifikáty, informácie o spoločnostiach, ktoré akceptujú nároky na kvalitu a záruku, sú k dispozícii v kompletnej používateľskej príručke na stránke prestigio-solutions.com. **SL** Vse omenjene blagovne znamke in trgovska imena so last njihovih lastnikov. Informacije v tem dokumentu se lahko spremenijo brez predhodnega obvestila uporabnikom. Najnoveše informacije in podroben opis naprave ter navodila za povezavo, certifikati, informacije o podjetjih, ki sprejemajo reklamacije glede kakovosti in garancijo, so na voljo v celotnem uporabniškem priručniku na prestigio-solutions.com. **SR** Svi pomenuti zaštitni znakovi i trgovačka imena vlasništvo su njihovih vlasnika. Informacije u ovom dokumentu su podložne promjenama bez prethodnog obaveštenja korisnika. Ažurne informacije i detaljan opis uređaja, kao i uputstva za povezivanje, sertifikati, informacije o kompanijama koje prihvataju zahteve kvaliteta i garancije, dostupni su u punom korisničkom priručniku na prestigio-solutions.com. **UK** Усі згадані торгові марки та торгові назви є власністю відповідних власників. Інформація в цьому документі може бути змінена без попереднього повідомлення користувачів. Актуальна інформація та детальний опис пристрою, а також інструкції з підключення, сертифікати, інформація про компанії, які приймають претензії щодо якості та гарантії, доступні в повному посібнику користувача на prestigio-solutions.com. **UZ** Ko'rsatilgan barcha savdo belgilari va savdo nomlari tegishli egalaringing mulki hisoblanadi. Ushbu hujjatdagi ma'lumotlar foydalanuvchilarni oldindan ogohlantirmasdan o'zgartirilishi mumkin. Eng so'nggi ma'lumotlar va qurilmangning batafsil tavsifi, shuningdek ulanish bo'yicha ko'rsatmalar, sertifikatlar, sifat da'volari va kafolatni qabul qiluvchi kompaniyalar haqidagi ma'lumotlar prestigio-solutions.com saytidagi to'liq foydalanuvchi qo'llanmasida mavjud.

EN Manufacturer | **AR** المنتج | **AZ** İstehsalçı | **BG** Производител | **BS** Proizvođač | **CS** Výrobce | **EL** Κατασκευαστής | **ET** Tootja | **HR** Proizvođač | **HU** Gyártó | **HY** Արտադրող | **KA** მწარმოებელი | **KK** Өндіруші аты | **LT** Gamintojas | **LV** Ražotājs | **PL** Producent | **RO** Producător | **SK** Výrobca | **SL** Proizvajalec | **SR** Proizvođač | **UK** Виробник | **UZ** Ishlab chiqaruvchi:
ASBISC Enterprises PLC, Iapetou, 1, Agios Athanasios, 4101, Limassol, Cyprus. Tel.: +357-25857090, Fax: 357-25-857288, asbis.com.

EN Manufacture date is indicated on the sticker under the serial number. Made in China.

AR فترة الخدمة: سنتان. يشار إلى تاريخ الإنتاج على الملصق تحت الرقم التسلسلي. صنع في الصين

AZ Zəmanət: pərakəndə satış tarixindən 1 il (AZ üçün). Xidmət müddəti: 2 il. İstehsal tarixi stikerdə seriya nömrəsinin altında göstərilir. Çin istehsalı. **BG** Датата на производство е посочена на стикер под серийния номер. Произведено в Китай. **BS** Datum proizvodnje je naveden na naljepnici. Proizvedeno u Kini. **CS** Datum výroby je uvedeno na nálepce pod sériovým číslem. Vyrobeno v Číně. **EL** Η ημερομηνία κατασκευής αναγράφεται σε αυτοκόλλητο κάτω από τον αύξοντα αριθμό. Κατασκευασμένο στην Κίνα. **ET** Tootmise kuupäev on kleebisel seerianumbri all. Valmistatud Hiinas. **HR** Datum proizvodnje je naveden na naljepnici. Proizvedeno u Kini. **HU** A gyártás dátuma a sorozatszám alatti matricán van feltüntetve. Kínában készült. **HY** Կաշուն ակտակի վրա նվաճ է արտադրության ամսաթիվը: Արտադրված է Չինաստանում: **KA** წარმოების თარიღი მითითებულია სტიკერზე სერიული ნომრის ქვეშ. დამზადებულია ჩინეთში. **KK** Өндіріс күні стикерде сериялық нөмірмен астында көрсетілген. Қытайда жасалған. **LT** Pagaminimo data nurodyta ant lipduko po serijos numeriu. Pagaminta Kinijoje. **LV** Ražošanas datums ir norādīts uzlīmē zem sērijas numura. Ražots Ķīnā. **PL** Data produkcji jest podana na naklejce pod numerem seryjnym. Wyprodukowano w Chinach. **RO** Data de fabricației este indicată pe un sticker sub numărul de serie. Fabricat în China. **SK** Dátum výroby je uvedený na nálepke pod sériovým čísлом. Vyrobené v Číne. **SL** Datum izdelave je naveden na nalepki pod serijsko številko. Izdelano na Kitajskem. **SR** Datum proizvodnje je naveden na nalepnici ispod serijskog broja. Proizvedeno u Kini. **UK** Дата виробництва вказана на наклейці під серійним номером. Вироблено в Китаї. **UZ** Ishlab chiqarilgan sana seriya raqami ostidagi stikerda ko'rsatilgan. Xitoyda ishlab chiqarilgan.



WARRANTY CARD

AR بطاقة الضمان | **AZ** Zəmanət kartı | **BG** Гаранционна карта | **BS** Garancijski list | **CS** Záruční list | **EL** Κάρτα εγγύησης | **ET** Garantii kaart | **HR** Garancijska kartica | **HU** Jótállási jegy | **HY** Երաշխային քարտ | **KA** საგარანტიო ბარათი | **KK** Кепілдік талон | **LT** Garantijos kortelė | **LV** Garantijas karte | **PL** Karta gwarancyjna | **RO** Card de garantie | **SK** Záručný list | **SL** Garancijski list | **SR** Garantni list | **UK** Гарантійний талон | **UZ** Kafolat kartasi

Product:

AR اسم المنتج | **AZ** Məhsul | **BG** Продукт | **BS** Proizvod | **CS** Produkt | **EL** Προϊόντος | **ET** Toode | **HR** Proizvod | **HU** Termék | **HY** Ապրանք | **KA** პროდუქტი | **KK** Өнім | **LT** Produktas | **LV** Produkts | **PL** Produkt | **RO** Produs | **SK** Výrobok | **SL** Izdelek | **SR** Proizvod | **UK** Продукт | **UZ** Mahsulot

Serial number:

AR رقم سري | **AZ** Seriya nömrəsi | **BG** Сериен номер | **BS** Serijski broj | **CS** Sériové číslo | **EL** Σειριακός αριθμός | **ET** Seerianumber | **HR** Serijski broj | **HU** Sorozatszám | **HY** Սերիալային համար | **KA** სერიული ნომერი | **KK** Сериялық нөмір | **LT** Serijos numeris | **LV** Sērijas numurs | **PL** Numer seryjny | **RO** Număr de serie | **SK** Sériové číslo | **SL** Serijska številka | **SR** Serijski broj | **UK** Серійний номер | **UZ** Ishlab chiqarish raqami

Purchase date:

AR تاريخ الشراء | **AZ** Satınalma tarixi | **BG** Дата на закупуване | **BS** Datum kupovine | **CS** Datum nákupu | **EL** Ημερομηνία αγοράς | **ET** Ostu kuupäev | **HR** Datum kupnje | **HU** Vásárlás időpontja | **HY** Պսակակ ամսաթիվը | **KA** შეძენის თარიღი | **KK** Сатып алу күні | **LT** Pirkimo data | **LV** Pirkuma datums | **PL** Data zakupu | **RO** Data cumpărării | **SK** Dátum nákupu | **SL** Datum nakupa | **SR** Datum kupovine | **UK** Дата купівлі | **UZ** Sotib olingan sana

Dealer:

AR تاجر | **AZ** Satıcı | **BG** Продавач | **BS** Prodavač | **CS** Prodavač | **EL** Πωλητής | **ET** Müügiimees | **HR** Trgovac | **HU** Eladó | **HY** Վաճառողը | **KA** ბაზიციდველი | **KK** Сатушы | **LT** Pardavėjas | **LV** Pārdevējs | **PL** Sprzedawca | **RO** Vânzător | **SK** Predavač | **SL** Prodajalec | **SR** Prodovac | **UK** Продавець | **UZ** Sotuvchi

Dealer's stamp

AR ختم البائع | **AZ** Satıcının möhürü | **BG** Печат на продавача | **BS** Pečat prodavca | **CS** Razítko prodejce | **EL** Σφραγίδα πωλητή | **ET** Müüja tempel | **HR** Pečat prodavača | **HU** Az eladó bélyegzője | **HY** Վաճառողի կնիք | **KA** გამყიდველის ბეჭედი | **KK** Сатушы мөрі | **LT** Pardavėjo antspaudas | **LV** Pārdevēja zīmogs | **PL** Pieczęć sprzedawcy | **RO** Ștampila vânzătorului | **SK** Pečiatka predávajúceho | **SL** Žig prodajalca | **SR** Pečat prodavca | **UK** Печатка продавця | **UZ** Sotuvchining muhri

Customer's signature

AR توقيع العميل | **AZ** Müştərinin imzası | **BG** Подпис на клиента | **BS** Potpis kupca | **CS** Podpis zákazníka | **EL** Υπογραφή πελάτη | **ET** Kliendi allkiri | **HR** Potpis kupca | **HU** A vásárló aláírása | **HY** Հաճախորդի ստորագրությունը | **KA** კლიენტის ხელმოწერა | **KK** Тұтынушының қолы | **LT** Užsakovo parašas | **LV** Pasūtītāja paraksts | **PL** Podpis klienta | **RO** Semnătura clientului | **SK** Podpis zákazníka | **SL** Podpis stranke | **SR** Potpis kupca | **UK** Підпис клієнта | **UZ** Xaridor imzosi

- EN** The complete warranty card is available for downloading at the webpage prestigio-solutions.com/warranty.
- AR** إن بطاقة الضمان الكاملة متاحة للتنزيل على prestigio-solutions.com/warranty.
- AZ** Tam zəmanət kartını prestigio-solutions.com/warranty internet səhifəsində yükləmək olar.
- BG** Пълната гаранционна карта е налична за изтегляне на уеб страница prestigio-solutions.com/warranty.
- BS** Kompletan garantni list dostupan je za preuzimanje na web stranici prestigio-solutions.com/warranty.
- CS** Úplný záruční list je k dispozici ke stažení na adrese prestigio-solutions.com/warranty.
- EL** Η πλήρης κάρτα εγγύησης είναι διαθέσιμη για λήψη στον ιστότοπο prestigio-solutions.com/warranty.
- ET** Täielik garantiikaart on allalaaditav aadressil prestigio-solutions.com/warranty.
- HR** Kompletan jamstveni list dostupan je za preuzimanje na prestigio-solutions.com/warranty.
- HU** A teljes jótállási jegy letölthető a prestigio-solutions.com/warranty weboldalról.
- HY** Ամբողջական երաշխիքային քարտը հասանելի է ներբեռնելու համար prestigio-solutions.com/warranty կայքէջից:
- KA** სრული საგარანტიო ბარათის ჩამოტვირთვა შესაძლებელია ვებგვერდზე prestigio-solutions.com/warranty.
- KK** Толық кепілдік картасын prestigio-solutions.com/warranty сайтынан жүктеп алуға болады.
- LT** Pilną garantinį taloną galima atsisiųsti adresu prestigio-solutions.com/warranty.
- LV** Pilna garantijas karte ir pieejama lejupielādei vietnē prestigio-solutions.com/warranty.
- PL** Pełna karta gwarancyjna jest dostępna do pobrania na stronie prestigio-solutions.com/warranty.
- RO** Cardul complet de garanție este disponibil pentru descărcare de pe pagina web prestigio-solutions.com/warranty.
- SK** Úplný záručný list je k dispozícii na stiahnutie na stránke prestigio-solutions.com/warranty.
- SL** Celoten garancijski list je na voljo za prenos na spletni strani prestigio-solutions.com/warranty.
- SR** Kompletan garantni list je dostupan za preuzimanje na prestigio-solutions.com/warranty.
- UK** Повний гарантійний талон доступний для завантаження на веб-сторінці prestigio-solutions.com/warranty.
- UZ** To'liq kafolat kartasini prestigio-solutions.com/warranty veb-sahifasida yuklab olish mumkin.

CE EAC



 prestigio-solutions.com