

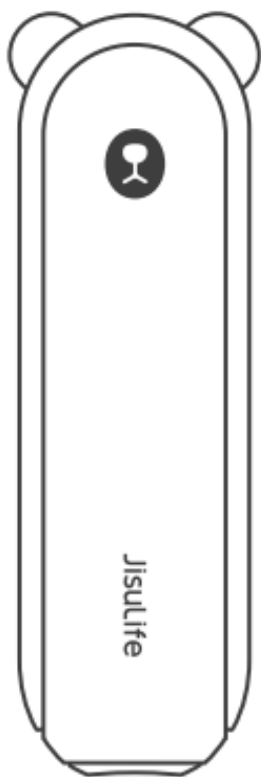

Посібник  
користувача

F8X



Будь ласка, уважно прочитайте цей посібник перед використанням. Обов'язково використовуйте пристрій у суворій відповідності до вимог посібника, і збережіть його належним чином для подальшого використання.

## Опис зовнішнього вигляду

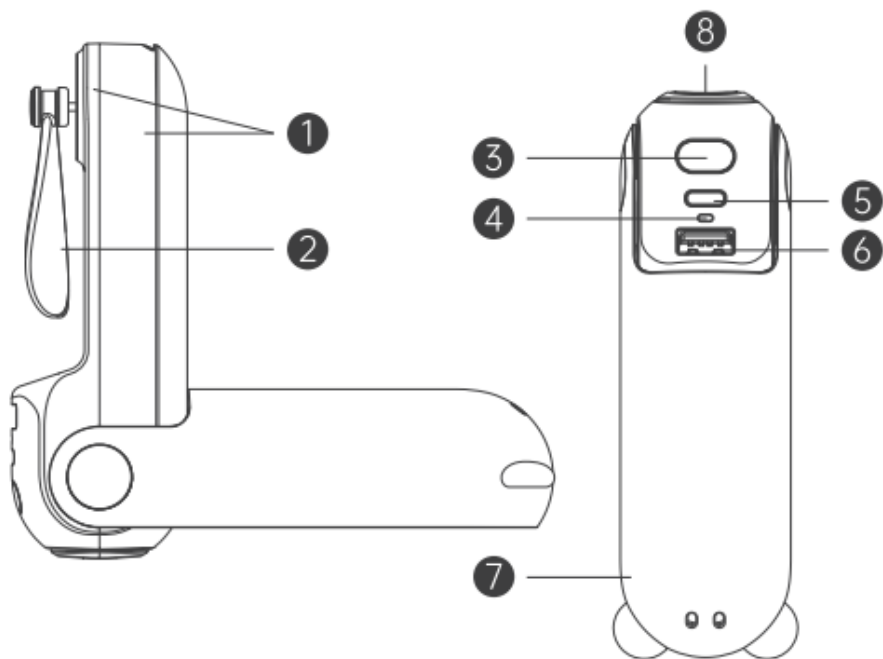

Корпус вентилятора ----- ①

Лопать вентилятора ----- ②

Клавіша увімкнення/  
вимкнення ----- ③

Світлодіодний індикатор ---- ④

Вхідний порт Type-C ----- ⑤

Вихідний USB-порт ----- ⑥

Передня кришка вентилятора ---- ⑦

Ліхтарик ----- ⑧

## Запобіжні заходи перед використанням

1. Перед увімкненням перевірте, чи не пошкоджено виріб і шнур живлення, переконайтеся, що вони в хорошому стані, і зберіть їх відповідно до інструкцій у посібнику.

2. Перед заряджанням виробу перевірте, чи відповідає напруга у мережі живлення параметрам, зазначеним на етикетці виробу.
3. Щоб уникнути ураження електричним струмом та пожежі, не розбирайте, не модифікуйте та не ремонтуйте виріб, а звертайтеся для ремонту до сервісного центру, визначеного офіційним продавцем або виробником.

## Як користуватися

### А. Опис робочого стану вентилятора

1. Відкрийте корпус вентилятора пальцем (див. ①);
2. Його можна тримати в руці, якщо розкласти кришку на 180° (див. ②);
3. Його можна поставити на стіл, якщо розкласти кришку на 270° (див. ③).

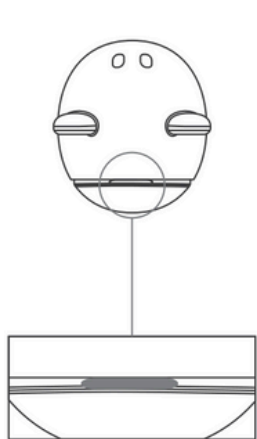

Відкрите положення

①

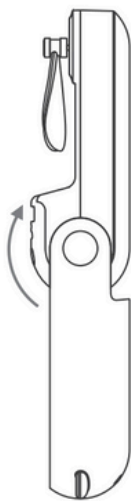

②

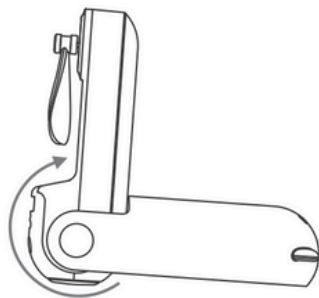

③

## **В. Увімкнення/вимкнення/перемикання швидкостей**

Коротко натисніть кнопку перемикача для перемикання між першою / другою / третьою швидкістю / режимом вимкнення. Тривале натискання кнопки перемикача вмикає або вимикає ліхтарик.

## **С. Опис стану світлодіодного індикатора**

Стан світлодіодного індикатора	Значення
Швидко блимає червоним кольором	Рівень заряду акумулятора менше 5%
Індикатор не світиться	Вимкнено живлення
	Працює вентилятор або ліхтарик
	Недостатньо заряду батареї, не може працювати
Індикатор повільно та безперервно блимає червоним кольором	Стан заряджання
Індикатор постійно горить червоним кольором	Повністю заряджений
	Заряджання інших пристроїв

## **D. Інші описи**

1. Ліхтарик та вентилятор не можна вмикати одночасно.
2. Коли рівень заряду акумулятора низький, вентилятор працюватиме з різною швидкістю залежно від залишкового заряду акумулятора.

3. Якщо під час роботи лопаті вентилятора будуть заблоковані, наприклад, пальцями або іншими предметами, він негайно припинить роботу, щоб запобігти будь-якій шкоді. Усуньте перешкоду та перезапустіть пристрій, щоб відновити нормальне функціонування.

## **Е. Очищення виробу**

1. Перед очищенням пристрою переконайтеся, що його відключено від мережі.
2. Під час очищення виробу протирайте його поверхню чистою ганчіркою.
3. Не використовуйте воду або інші рідини для очищення електричних частин (наприклад, електродвигуна, перемикача живлення тощо).
4. Не торкайтеся джерела живлення та електричних компонентів мокрими руками або вологою ганчіркою.

## **Вилучення акумулятора**

Перед утилізацією виробу необхідно видалити з нього акумулятор; Перед видаленням акумулятора виріб повинен бути вимкнений; Акумулятори слід безпечно утилізувати відповідно до правил, що діють у місці продажу.

1. Розкладіть цей виріб до положення 90° (див. Малюнок 1);

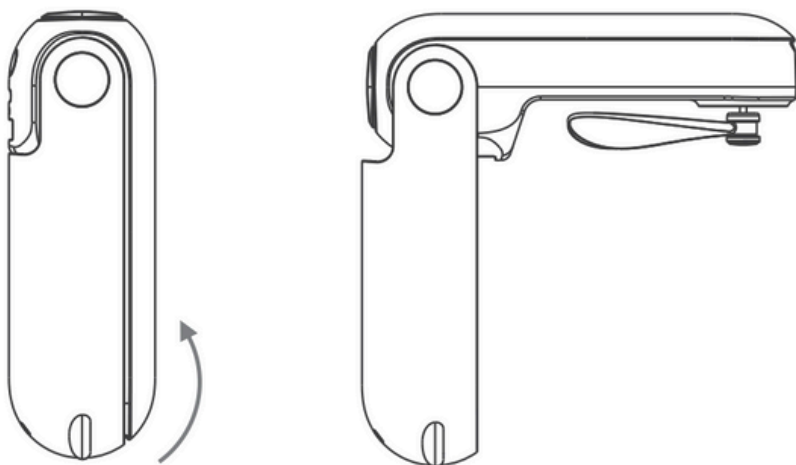

(Малюнок 1)

2. За допомогою інструменту підніміть кришку та витягніть акумулятор, потім від'єднайте кабелі акумулятора і, нарешті, вийміть акумулятор та безпечно утилізуйте його відповідно до правил, що діють у місці продажу (див. Малюнок 2).

Передня кришка

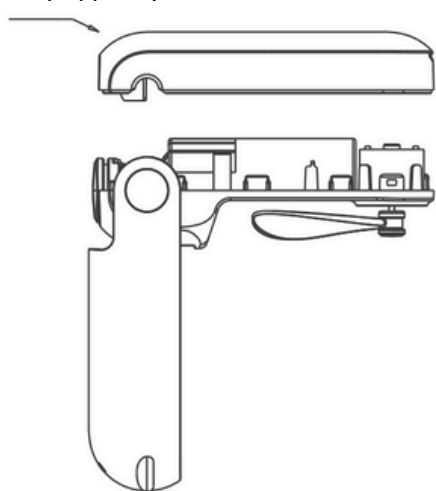

Акумулятор

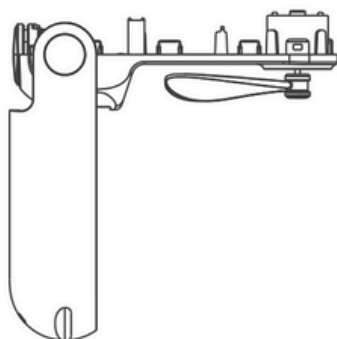

(Малюнок 2)

## Заходи безпеки

Для гарантування безпечного використання та запобігання шкоди для вас і оточуючих, будь ласка, дотримуйтесь цих заходів безпеки. Недотримання попереджень щодо техніки безпеки може призвести до нещасних випадків.

1. Цей виріб не є іграшкою для дітей. Будь ласка, не дозволяйте немовлятам і маленьким дітям гратися з цим виробом. Діти молодше 14 років повинні використовувати пристрій під наглядом дорослих.
2. Цей виріб не призначений для використання користувачами (включаючи дітей), які мають недостатні фізичні, сенсорні, розумові здібності, досвід або знання, якщо вони не перебувають під наглядом або не проінструктовані особою, відповідальною за їхню безпеку.
3. Не направляйте вентилятор безпосередньо на тіло протягом тривалого часу, особливо це стосується людей похилого віку та дітей, щоб уникнути дискомфорту.
4. Не спрямовуйте промінь ліхтарика безпосередньо в очі.
5. Не торкайтеся руками лопатей вентилятора, що обертаються. При використанні людьми з довгим волоссям, будь ласка, дотримуйтесь безпечної відстані, щоб уникнути захоплення волосся.
6. Коли вентилятор працює, лопаті обертаються з високою швидкістю і негайно зупиняються, коли натрапляють на перешкоду. Перешкоду або несправність необхідно усунути, перш ніж відновити нормальну роботу.
7. Якщо виріб не використовується, будь ласка, втягніть корпус вентилятора, щоб уникнути його пошкодження.
8. Закриваючи кришку для зберігання, сумістіть дві лопаті вентилятора та накладіть їх одна на одну.

9. Щоб уникнути ураження електричним струмом, не вмикайте та не вимикайте живлення мокрими руками або мокрими рушниками.
10. Цей виріб не є водонепроникним. Не мийте виріб безпосередньо водою, не використовуйте його у ванній кімнаті, у вологому середовищі або в місцях із накопиченою водою. Якщо поверхня намочена, витріть її насухо і дайте їй повністю висохнути, перш ніж вмикати пристрій. Не використовуйте його знову, якщо він був повністю занурений у воду або всередину потрапила вода.
11. Не використовуйте і не зберігайте виріб за високої температури (вище 60°C) або в закритих приміщеннях, таких як теплиці, будівельні майданчики, печі або салони автомобілів, що знаходяться під впливом сонячних променів. Це може призвести до пластичної деформації, пожежі, вибуху акумулятора та інших порушень у роботі або нещасних випадків.
12. Не розчавлюйте, не розбирайте і не піддавайте акумулятор впливу високих температур (60°C або вище) протягом тривалого часу, оскільки це може призвести до витоку електроліту або небезпеки вибуху.
13. Якщо споживач використовує адаптер живлення для заряджання, вхідна напруга і струм адаптера живлення повинні бути в межах 5,0 В 2,0 А, і він повинен пройти обов'язкову сертифікацію безпеки для використання.
14. У цьому виробі використовуються літій-іонні акумулятори без функції пам'яті. Надмірне заряджання або розряджання вплине на термін служби виробу. Будь ласка, вчасно заряджайте і відключайте джерело живлення, а також повністю заряджайте пристрій, якщо він не використовувався протягом тривалого часу (більше 3 місяців).

15. Якщо під час використання з'являється дим, вогонь або інші порушення в роботі, негайно вимкніть живлення і припиніть використання пристрою. Будь ласка, надішліть його дилеру або виробнику для обслуговування і не розбирайте його самостійно, щоб уникнути небезпеки.
16. Не згинайте і не тягніть шнур живлення під час заряджання, щоб уникнути поганого контакту.

### Технічні характеристики виробу

Торгова марка: JisuLife

Назва виробу: Портативний вентилятор Life8 Plus

Модель виробу: F8X

Вхід: 5,0 В  $\equiv$  2,0 А

Вихід: 5,0 В  $\equiv$  1,0 А

Ємність акумулятора: 4500 мАг (16,65 Вт / 3,7 В)

Номінальна вихідна потужність USB-порту: 1931 мАг

Коефіцієнт перетворення: 58%

Елемент живлення: Літій-іонний акумулятор

Час заряджання: 3-4 години

Час роботи: 20-37 годин (залежно від різних швидкостей / сценаріїв використання)

Вага виробу: Приблизно 180 г

Розмір виробу: 43,5x41x133 мм

## Комплект постачання

Портативний вентилятор Life8 Pius \*1

Зарядний кабель USB-C \*1

Ремінець \*1

Посібник користувача \*1

Зміст цього посібника користувача та технічні характеристики виробу можуть бути змінені без попереднього повідомлення.

Виробник: Shenzhen Jisu Technology Co, Ltd

Адреса: 301, Building A, No.8, Changjiangpu 2 Road, He'ao Community, Yuanshan Street, Longgang District, Shenzhen

URL: [www.jisulife.com](http://www.jisulife.com)

Тел: 400-011-8812