

БЕНЗИНОВИЙ ІНВЕРТОРНИЙ ГЕНЕРАТОР KRF-3500GI ІНСТРУКЦІЯ З ЕКСПЛУАТАЦІЇ

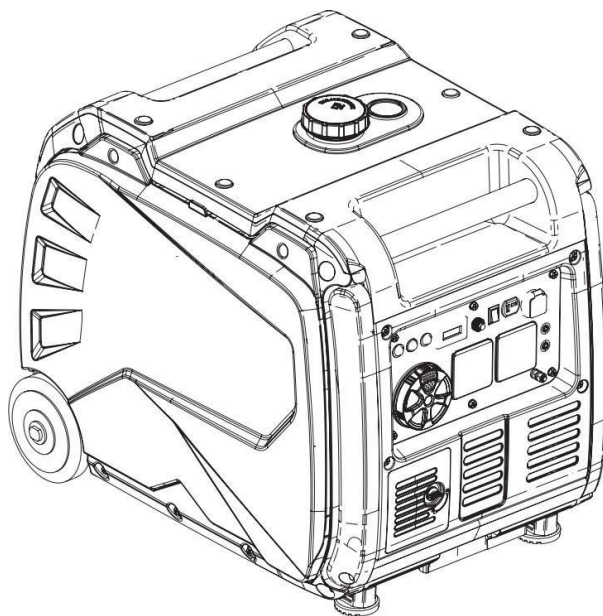

Дякуємо, що обрали безшумну інверторну бензинову генераторну установку нашої компанії.

Цей посібник містить інформацію про експлуатацію. Будь ласка, уважно прочитайте його перед початком роботи. Безпечна та правильна експлуатація допоможе Вам отримати найкращі результати.

Вся інформація в цій публікації ґрунтується на найновіших даних про продукт, доступних на момент друку. Зміст цього посібника може відрізнятись від фактичних деталей через доопрацювання та інші зміни.

Наша компанія залишає за собою право вносити зміни в будь-який час без попередження і без будь-яких зобов'язань. Жодна частина цієї публікації не може бути відтворена без письмового дозволу нашої компанії.

Цей посібник слід розглядати як невід'ємну частину генератора і супроводжувати генератор у разі його перепродажу.

ЗАСТЕРЕЖЕННЯ ЩОДО БЕЗПЕКИ



Для нас дуже важлива Ваша особиста безпека та безпека інших людей, а також безпека майна.
Будь ласка, уважно прочитайте ці застерігаючі умовні позначення.



Якщо ви не будете дотримуватися інструкцій, це Вас може **ВБИТИ** або серйозно поранити.



Якщо ви не будете дотримуватися інструкцій, це Вас може **ВБИТИ** або серйозно поранити.



Якщо ви не будете дотримуватися інструкцій, це Вас може серйозно поранити.



Невиконання інструкцій може призвести до пошкодження генератора або іншого майна

ЗМІСТ

ЗАСТЕРЕЖЕННЯ З ТЕХНІКИ БЕЗПЕКИ	2
1. ІНФОРМАЦІЯ ПРО БЕЗПЕКУ	4
2. ОПИС	8
3. ЕЛЕМЕНТИ КЕРУВАННЯ	10
4. ПІДГОТОВКА	14
5. ОПЕРАЦІЯ	17
6. ОБСЛУГОВУВАННЯ	23
7. ЗБЕРІГАННЯ	30
8. УСУНЕННЯ НЕСПРАВНОСТЕЙ	32
9. СПЕЦИФІКАЦІЇ	33
10. ВАЖЛИВІ ДІЇ ПЕРЕД ВИКОРИСТАННЯМ	34

1. ІНФОРМАЦІЯ ПРО БЕЗПЕКУ

Прочитайте вдумливо посібник власника, перш ніж приступити до роботи з Вашим генератором. Це допоможе Вам уникнути нещасних випадків і забезпечити безпечну роботу свого генератора.

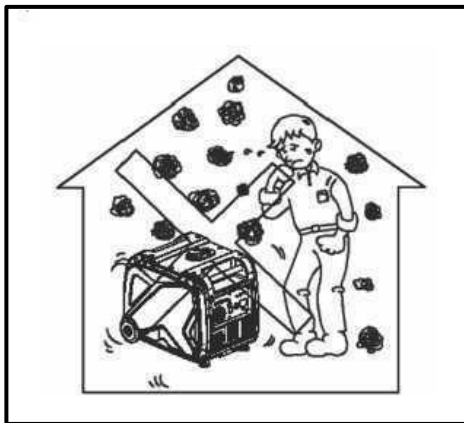

Не використовувати у приміщенні



Не використовувати під дощем

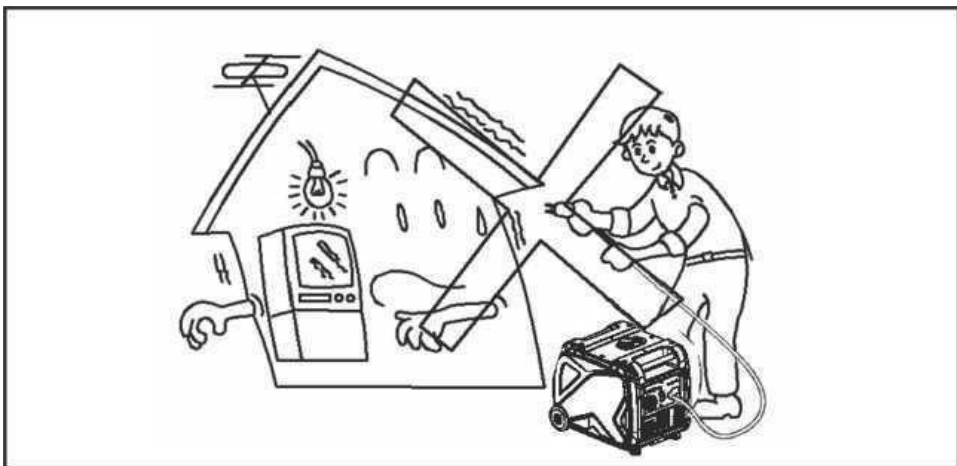

Ніколи не підключайтеся безпосередньо до домашньої електромережі

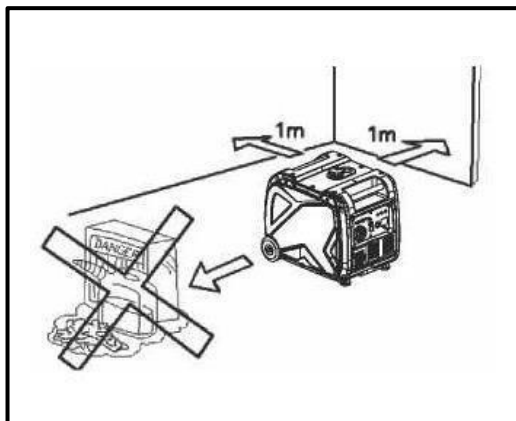

**Тримайте генератор на відстані
не менше 1 м від паливно-
мастильних матеріалів**



Не паліть під час заправки



**Не проливайте паливо під
час заправки**



**Зупиніть двигун перед
заправкою**

Підключення до домашньої електромережі

Якщо генератор має бути підключений до домашньої електромережі як резервний, підключення повинен виконувати професійний електрик або інша особа, яка має досвід роботи з електрообладнанням. Після підключення навантажень до генератора, будь ласка, ретельно перевірте, чи електричні з'єднання є безпечними та надійними. Неправильне підключення може призвести до пошкодження генератора або до пожежі.

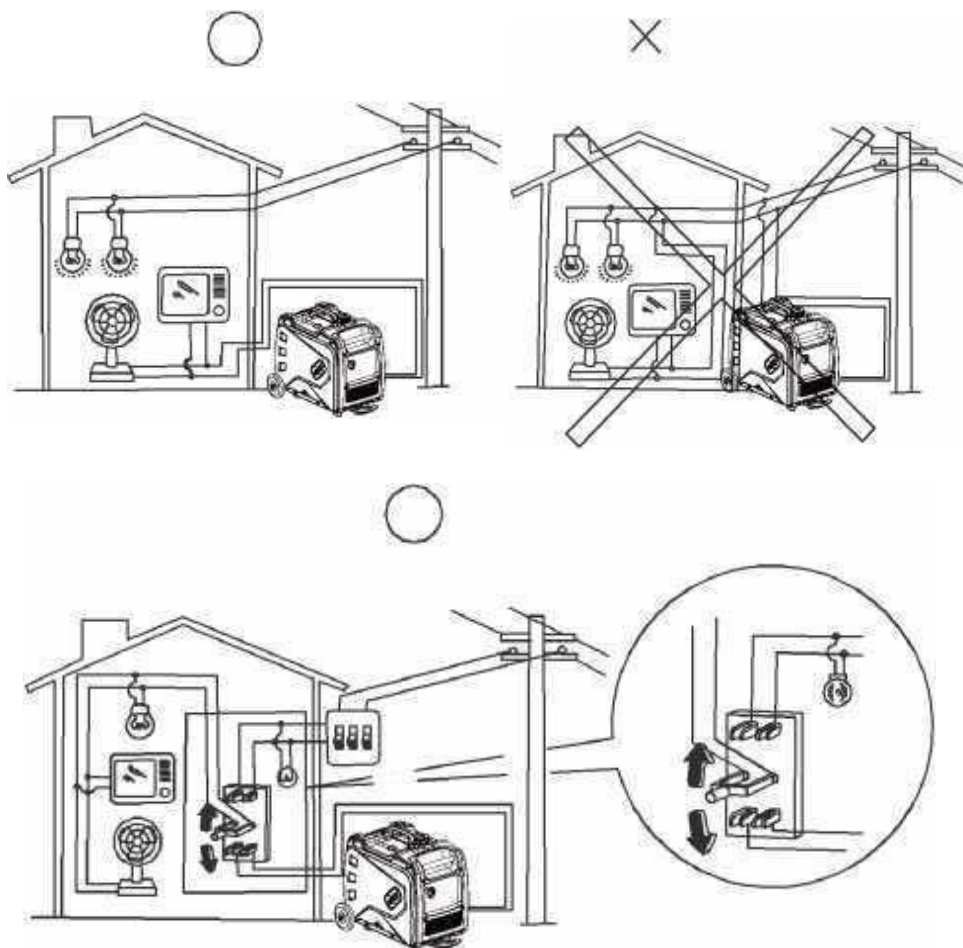

Контур заземлення генератора

NOTICE

Щоб запобігти ураженню електричним струмом через неякісні електроприлади або неправильне використання електроенергії, генератор повинен бути заземлений за допомогою якісного ізольованого провідника.



Переконайтеся, що панель керування, жалюзі та нижня сторона інвертора добре охолоджуються, а сміття, бруд і вода не потрапляють всередину генератора. Якщо вентиляційний отвір для охолодження заблоковано, це може призвести до пошкодження двигуна, інвертора або генератора в цілому. Не ставте генератор з іншими предметами під час транспортування, зберігання або експлуатації пристрою. Це може призвести до пошкодження генератора або спричинити матеріальну шкоду, якщо генератор протече.

2. ОПИС

2.1. Контрольна панель

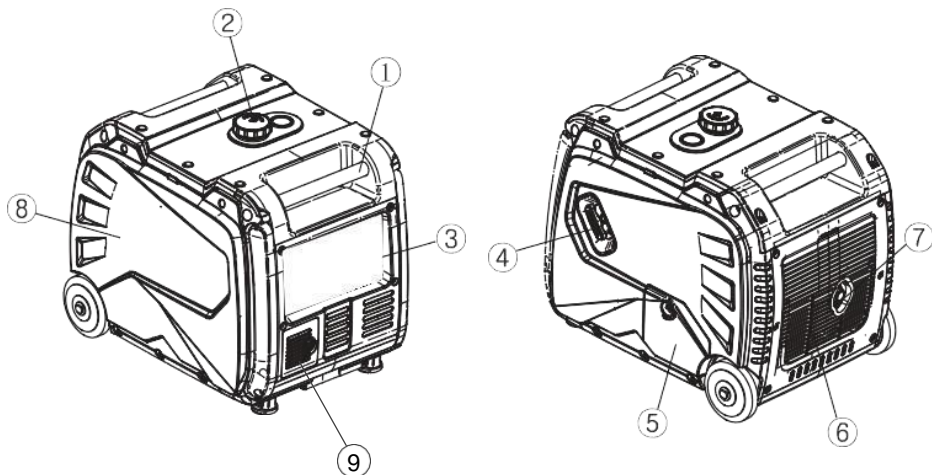

- 1) Ручка для перенесення
- 2) Кришка паливного бака
- 3) Панель управління
- 4) Ручний стартер
- 5) Кришка оливозаливної горловини
- 6) Вентиляційна решітка
- 7) Глушник
- 8) Кришка для обслуговування свічок запалювання
- 9) Акумулятор

2.2 Контрольна панель

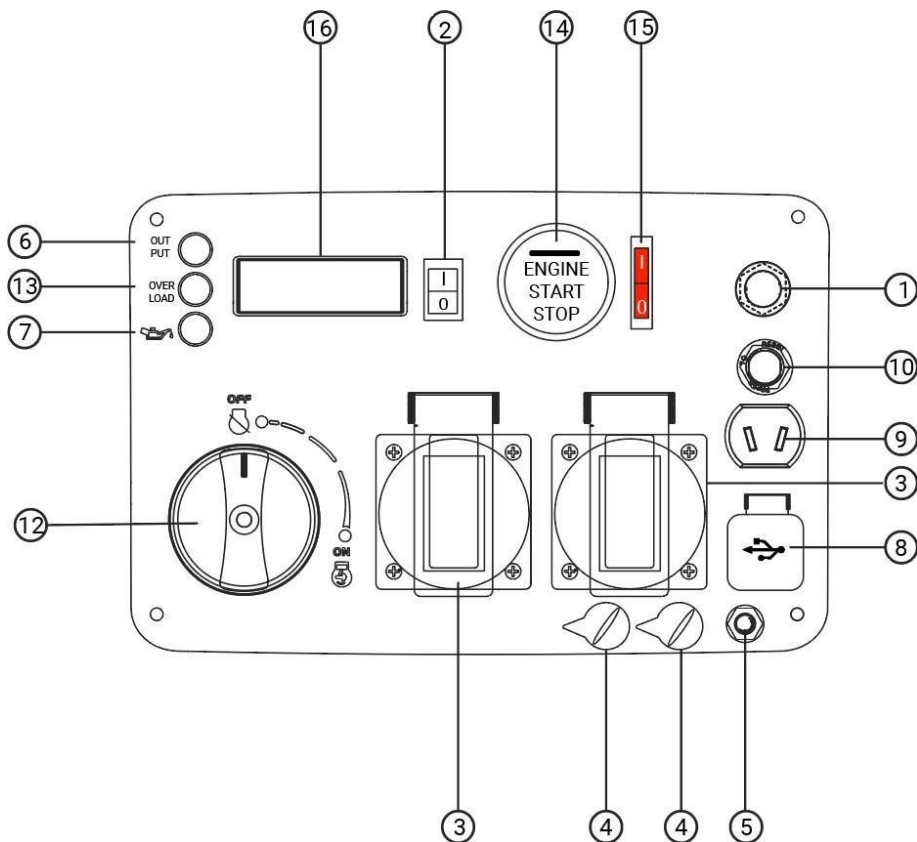

- | | |
|---|----------------------------------|
| 1) Запобіжник змінного струму | 8) USB |
| 2) ESC (Engine Smart Control) | 9) Розетка постійного струму |
| 3) Розетка змінного струму | 10) Запобіжник постійного струму |
| 4) Паралельна функція | 11) Екран цифрового дисплея |
| 5) Клема заземлення (земля) | 12) Ручка вимикача подачі палива |
| 6) Контрольна індикація змінного струму | 13) Індикатор перевантаження |
| 7) Сигнальна індикація рівня оливи | 14) Кнопка START/STOP |
| | 15) Увім./Вимк. Батереї |

3. ЕЛЕМЕНТИ КЕРУВАННЯ

3.1. Ручка перемикача

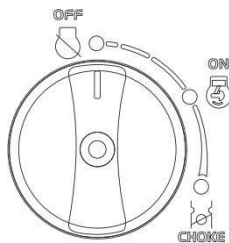

Ручний стартер

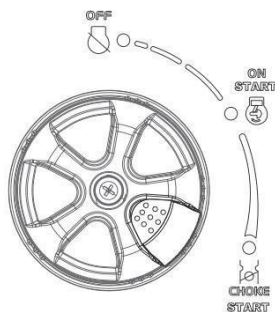

Електростартер

- 1) Вимикач двигуна \ паливний клапан "OFF";
Ланцюг запалювання вимкнено.
Паливо не подається.
Двигун не працюватиме.
- 2) Вимикач двигуна \ паливний клапан \ дросельна заслінка "ON" ;
Ланцюг запалювання увімкнено.
Паливо подається.
Дросельна заслінка увімкнена.
Двигун може працювати.
- 3) Вимикач двигуна \ паливний клапан \ дросельна заслінка "ДРОСЕЛЬ";
Увімкнено ланцюг запалювання.
Паливо подається.
Дросельна заслінка вимкнена.
Двигун можна запускати.

3.2. Світлова індикація

3.2.1. Індикатор рівня оливи (червоний)

Коли рівень оливи опускається нижче мінімального рівня, загоряється сигнальна лампочка ①, після чого двигун автоматично зупиняється. Якщо ви не долете оливи, двигун більше не запуститься.

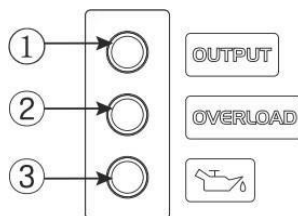

ПОРАДА: Якщо двигун глухне або не запускається, поверніть вимикач двигуна в положення ON, а потім потягніть за ручку стартера. Якщо індикатор рівня оливи блимає протягом декількох секунд, це означає, що в двигуні недостатньо оливи.

Долийте оливи та повторіть запуск.

3.2.2. Індикатор перевантаження (червоний)

Індикатор перевантаження ② загоряється, коли виявлено перевантаження підключеного електричного пристрою, перегрів блоку керування інвертора або підвищення вихідної напруги змінного струму. Тоді спрацьовує захист змінного струму, припиняючи вироблення електроенергії, щоб захистити генератор і будь-які підключені електроприлади. Індикатор змінного струму (зелений) згасне, а індикатор перевантаження (червоний) залишиться горіти, але двигун не припинить роботу.

Коли загориться індикатор перевантаження і генерація електроенергії припиниться, виконайте наступні дії:

1. Вимкніть усі підключені електричні пристрої та зупиніть двигун.
2. Зменшіть загальну потужність підключених електричних пристроїв до номінальної.
3. Перевірте, чи немає засмічення на вході охолоджувального повітря та навколо блоку керування. У разі виявлення засмічення усуньте його.
4. Після перевірки перезапустіть двигун.

ПОРАДА: Індикатор перевантаження може спочатку вмикатися на кілька секунд під час використання електричних пристроїв, які потребують великого пускового струму, таких як компресор або занурювальний насос. Однак це не є несправністю.

3.2.3. Контрольна лампочка змінного струму (зеленого кольору)

Контрольна лампочка ① змінного струму загоряється, коли двигун запускається і виробляє енергію.

3.3. DC-захист

Захист постійного струму автоматично переходить у стан OFF коли електричний пристрій, підключений до генератора, працює і проходить струм, що перевищує номінальний. Щоб знову використовувати обладнання, увімкніть захист постійного струму, натиснувши його кнопку в положення ON.

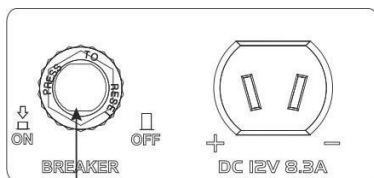

DC-запобіжник

DC-запобіжник увімкнено – ON. DC-запобіжник вимкнено – OFF

Знизьте навантаження підключеного електроприладу нижче зазначеної номінальної потужності генератора, якщо захист постійного струму вимикається. Якщо захист постійного струму знову вимикається, негайно припиніть використання пристрою та зверніться до офіційного дилера нашої компанії.

3.4. Інтелектуальний контроль двигуна (ESC)



- ① ON Коли перемикач ESC знаходиться в положенні ON, блок управління економним споживанням контролює частоту обертання двигуна відповідно до підключеного навантаження. Результатом є краща витрата пального та менший рівень шуму.
- ② OFF Коли перемикач ESC знаходиться в положенні OFF двигун працює з номінальними обертами (4500 об/хв) незалежно від того, підключено навантаження чи ні.

ПОРАДА: ESC повинен бути переведений у положення OFF під час використання електричних пристроїв, які потребують великого пускового струму, наприклад, компресор занурювального насоса.

3.5. Клема заземлення

Клема заземлення підключається до лінії заземлення для запобігання ураження електричним струмом.

GROUND



Якщо електричний пристрій заземлено, генератор завжди повинен бути заземлений.



ДОДАТКОВА КОНФІГУРАЦІЯ

ПАРАЛЕЛЬНЕ З'ЄДНАННЯ

Функція паралельного з'єднання дозволяє з'єднати два пристрої паралельно для збільшення потужності. Шнур для паралельного з'єднання продається окремо і містить інструкції з експлуатації та техніки безпеки для використання.

PARALLEL
OPERATION
OUTLETS

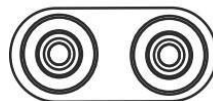

4. ПІДГОТОВКА ДО ЗАПУСКУ

4.1. Пальне

⚠ DANGER

- Паливо є легкозаймистим і отруйним. Перед заправкою уважно ознайомтеся з "ІНФОРМАЦІЄЮ З БЕЗПЕКИ".
- Не переповнюйте паливний бак, інакше може статись перелив, коли пальне нагріється і розшириться.
- Після заливання палива переконайтеся, що кришка паливного бака надійно закручена.

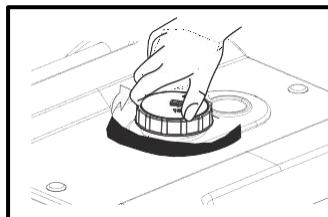

NOTICE

- Негайно витріть розлите паливо чистою сухою м'якою тканиною, оскільки паливо може пошкодити пофарбовані поверхні або пластикові деталі.
- Використовуйте тільки неетилований бензин.
- Використання етилованого бензину призведе до серйозного пошкодження внутрішніх деталей двигуна.
- Зніміть кришку паливного бака і залийте паливо в бак до червоного рівня ①.

Рекомендоване паливо: Неетилований бензин
Об'єм паливного бака: 8.3 л
Всього: 8.3 л

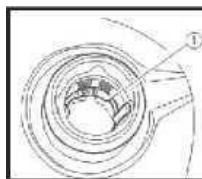

- Якщо сітка паливного фільтра не позначена, об'єм палива, що знаходиться на відстані 25,4 мм від кромки паливного бака, є номінальним.
- Якщо паливний фільтр позначений, об'єм палива додається до позначки.

4.2. Моторна олива

Не запускайте двигун, поки не заллєте достатню кількість моторної оливи.

1. Встановіть генератор на рівній поверхні.
2. Відкрутіть ручку кришки оливозаливної горловини в положення ВІДКРИТО і зніміть кришку оливозаливної горловини.
3. Відкрутіть пробку – поставте перехідник для лійки або лійку і залийте масло до рівня.
4. Закрутіть пробку, встановіть кришку, встановіть ручку в положення ЗАКРИТО

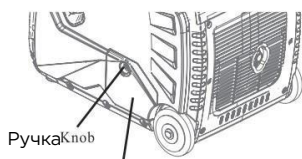

РучкаКноп

Люк баку оливи

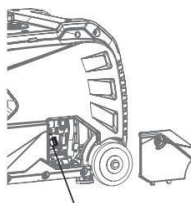

Пробка баку оливи



Лійка

Трубка подачі оливи

Рекомендована моторна олива: SAE SJ 15W-40

Рекомендована марка моторної оливи: API Service SE або вище

Кількість моторної оливи: 0.5 л

4.3. Передексплуатаційна перевірка



Якщо який-небудь елемент, зазначений у розділі "Перевірка перед початком експлуатації", не працює належним чином, перевірте його та відремонтуйте перед початком експлуатації генератора. Відповідальність за стан генератора несе його власник. За умови неправильного зберігання та експлуатації важливі елементи можуть почати швидко і несподівано зношуватися, навіть якщо генератор не використовується.

ПОРАДА: Перед кожним використанням генератора слід проводити передексплуатаційну перевірку.

Перевірка перед початком експлуатації

Паливо (див. стор. 14)

- Перевірте рівень палива в паливному баку.
- За необхідності долийте паливо.

Моторна олива (див. стор. 15)

- Перевірте рівень оливи в двигуні.
- За необхідності долийте рекомендовану оливу до вказаного рівня.
- Перевірте генератор на предмет витоку оливи.

Перевірте акумулятор (див. стор. 20)

- Перевірте підключення клем (не допускайте переполюсування).
- Перевірте заряд акумулятора (за необхідності — підзарядіть).
- Якщо акумулятор не працює — замінити на новий.

Якщо в процесі експлуатації виявлено несправність

- Перевірте роботу.
- За необхідності долийте рекомендовану оливу до вказаного рівня.
- За необхідності зверніться до офіційного дилера нашої компанії.

5. ЕКСПЛУАТАЦІЯ

WARNING

- Ніколи не працюйте з двигуном у закритих приміщеннях, інакше це може призвести до втрати свідомості та смерті протягом короткого часу.
- Експлуатуйте двигун у добре провітрюваному приміщенні.
- Перед запуском двигуна не підключайте жодних електричних пристроїв.

NOTICE

- Генератор було поставлено без моторної оливи. Не запускайте двигун, доки не залете достатню кількість моторної оливи.
- Не нахилийте генератор під час заливання моторної оливи. Це може призвести до переповнення та пошкодження двигуна.

ПОРАДА: Генератор можна використовувати з номінальним вихідним навантаженням за стандартних атмосферних умов. Стандартні атмосферні умови: температура навколишнього середовища 25 °С, барометричний тиск 100 кПа, відносна вологість повітря 30%. Потужність генератора змінюється через зміну температури, висоти над рівнем моря (нижчий тиск повітря на більшій висоті) і вологості. Потужність генератора зменшується, коли температура, вологість і висота над рівнем моря вищі за стандартні атмосферні умови. Крім того, при використанні в обмеженому просторі необхідно зменшити навантаження, оскільки це впливає на охолодження генератора.

5.1. Запуск двигуна

1. Переведіть перемикач ESC у положення OFF.



Ручний стартер

2. Поверніть ручку перемикача в положення СНОКЕ.
 - a. Ланцюг запалювання увімкнено.
 - b. Вмикається подача палива.
 - c. Дросельна заслінка вимкнена

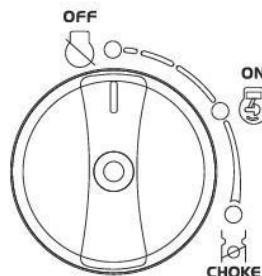

ПОРАДА: Для запуску розігрітого двигуна дросельна заслінка не потрібна. Встановіть ручку дросельної заслінки в положення ON.

3. Повільно потягніть за ручку пускового пристрою, доки вона не ввімкнеться, а потім різко потягніть її.

ПОРАДА: Міцно тримайтеся за ручку для перенесення, щоб запобігти падінню генератора, коли ви тягнете за пусковий пристрій.

Електростартер

4. Поверніть ручку перемикача в положення СНОКЕ.
 - a. Ланцюг запалювання увімкнено.
 - b. Вмикається подача палива.
 - c. Дросельна заслінка вимкнена
 - d. Натисніть перемикач електричного запуску, як показано на малюнку.

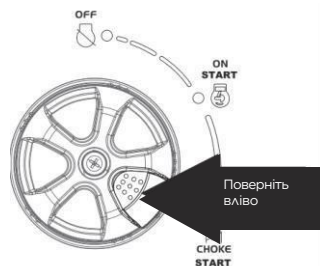

ПОРАДА: Для запуску теплого двигуна дросельна заслінка не потрібна. Встановіть ручку дросельної заслінки в положення ON.

5. Повільно потягніть за ручку пускового пристрою, доки вона не ввімкнеться, а потім різко потягніть її.

ПОРАДА: Міцно тримайтеся за ручку для перенесення, щоб запобігти падінню генератора, коли ви тягнете за пусковий пристрій.

Після запуску двигуна прогрійте двигун до тих пір, поки двигун не зупиниться при поверненні ручки дросельної заслінки в положення ON.

ПОРАДА: Запускайте двигун, коли ESC знаходиться в положенні ON, а навантаження на генератор відсутнє.

5.2. Зупинка двигуна

ПОРАДА: Вимкніть всі електричні пристрої.

1. Переведіть ESC в положення OFF.
2. Від'єднайте всі електричні пристрої.
3. Поверніть ручку вимикача в положення OFF.
 - a. Ланцюг запалювання вимкнено.
 - b. Паливо не подається.

5.3 Підключення до мережі змінного струму (АС)

- Переконайтеся, що всі електричні пристрої, включаючи лінії та штепсельні з'єднання перед підключенням до генератора перебувають у справному стані.
- Переконайтеся, що загальне навантаження не перевищує номінальної потужності генератора.
- Переконайтеся, що струм навантаження розетки не перевищує номінального струму розетки.

ПОРАДА: Обов'язково заземліть генератор. Якщо електричний пристрій заземлено, генератор завжди повинен бути заземлений.

1. Запустіть двигун.
2. Увімкніть ESC в положення ON.
3. Підключіть до розетки змінного струму.
4. Переконайтеся, що контрольний індикатор змінного струму горить.
5. Увімкніть будь-які електричні пристрої.

ПОРАДА: Щоб збільшити швидкість двигуна до номінальних обертів, необхідно перевести ESC у положення "OFF" (вимкнено). Якщо генератор підключено до декількох пристроїв або споживачів електроенергії, не забудьте спочатку підключити той, який має найбільший пусковий струм, а останнім - той, який має найменший пусковий струм.

5.4. Зарядка акумулятора

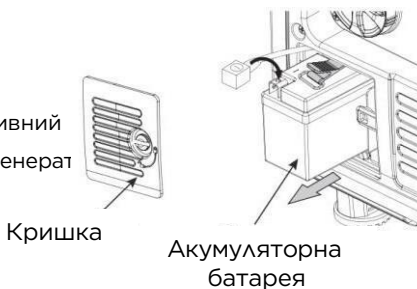

ПОРАДА:

- Номінальна напруга генератора постійного струму становить 12 В.
- Будь ласка, спочатку підключіть негативний полюс акумулятора, потім запусіть генератор. Акумулятор може заряджатися самостійно.



5.5. Сфера застосування

Під час використання генератора переконайтеся, що загальне навантаження не перевищує номінальної потужності генератора. В іншому випадку це може призвести до пошкодження генератора.

AC			
Коефіцієнт потужності	1	0.8-0.95	0.4-0.75 (Ефективність 0.85)
Номінальна вихідна потужність	<3,500 Вт	<2,800 Вт	<1190 Вт

ПОРАДА:

- Потужність застосування вказує на те, коли кожен пристрій використовується сам по собі.
- Одночасне використання змінного та постійного струму можливе, але сумарна потужність не повинна перевищувати номінальну.

Номінальна потужність генератора		3,000 Вт
Частота	Коефіцієнт потужності	
AC	1.0	≤3,500 Вт
DC	—	100W(12V/8.3A)

- Індикатор перевантаження загоряється, коли загальна потужність перевищує діапазон застосування.

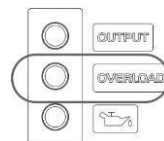

NOTICE

- Не перевантажуйте пристрій. Сумарне навантаження всіх електроприладів не повинно перевищувати діапазон живлення генератора. Перевантаження призведе до пошкодження генератора.
- При живленні точного обладнання, електронних контролерів, персональних комп'ютерів, електронно-обчислювальних машин, мікрокомп'ютерного обладнання або зарядних пристроїв тримайте генератор на достатній відстані, щоб запобігти електричним перешкодам від двигуна. Також переконайтеся, що електричні перешкоди від двигуна не впливають на роботу інших електричних пристроїв, розташованих поблизу генератора.
- Якщо генератор має живити медичне обладнання, спочатку слід отримати консультацію від виробника, медичного працівника або лікарні.
- Деякі електроприлади або електродвигуни загального призначення мають високий пусковий струм, тому їх не можна використовувати, навіть якщо вони знаходяться в межах діапазонів живлення, наведених у таблиці вище. Зверніться до виробника обладнання за подальшою порадою.

6. ТЕХНІЧНЕ ОБСЛУГОВУВАННЯ

Щоб двигун працював безпечно, економічно, безперебійно і не завдавав шкоди навколишньому середовищу, його потрібно правильно обслуговувати. Щоб підтримувати бензиновий двигун у належному робочому стані, його необхідно періодично обслуговувати. Необхідно ретельно дотримуватися наведеного нижче графіка технічного обслуговування та процедур планових перевірок:

Елементи Регулярність		Щоразу	Перший місяць або перші 20 годин роботи	Після цього кожні 3 місяці або кожні 50 годин роботи	Кожен рік або кожні 100 годин роботи
Машинна олива	Перевірити наповнення	✓	✓	✓	✓
	Замінити		✓	✓	
Олива для редукторів (якщо є)	Перевірка рівня оливи	✓			
	Замінити		✓	✓	
Елемент повітряного фільтра	Перевірте	✓			
	Чистий		✓		
	Замінити			✓	
Свічка запалювання	Перевірка регулювання				✓
	Замінити	Кожен рік або 250 годин роботи			
Іскрогасник	Чистий			✓	
Холостий хід (якщо є)*	Перевірка регулювання				✓
Зазор клапана *	Перевірка регулювання				✓
Паливний бак і паливний фільтр *	Чистий				✓
Паливопровід	Перевірте	Кожні 2 роки (за потреби змінити)			
Головка блоку циліндрів, поршень	Очищення від нагару *	<225 куб.см, кожні 125 годин ≥225 куб.см, кожні 250 годин			
Акумулятор	Перевірте підключення	✓	✓	✓	✓
* Ці елементи повинні обслуговуватися та ремонтуватися нашим уповноваженим дилером, якщо власник не має відповідних інструментів і не володіє досвідом механічного обслуговування.					

NOTICE

- Якщо бензиновий двигун часто працює при високій температурі або великому навантаженні, замінійте оливу кожні 25 годин.
- Якщо двигун часто працює в запилених або інших важких умовах, очищайте елемент повітряного фільтра кожні 10 годин; за необхідності міняйте елемент повітряного фільтра кожні 25 годин.
- Періодичність технічного обслуговування і точний час (година), який настає раніше, повинні регулюватися.
- Якщо ви пропустили запланований час для обслуговування двигуна, зробіть це якомога швидше.

! WARNING

Перед обслуговуванням зупиніть двигун. Поставте двигун на рівну поверхню та зніміть ковпачок свічки запалювання, щоб запобігти запуску двигуна. Не працюйте з двигуном у погано провітрюваному приміщенні або в інших закритих приміщеннях. Переконайтеся, що в робочій зоні забезпечена добре налагоджена вентиляція. Вихлопні гази двигуна можуть містити отруйний CO, вдихання якого може викликати шок, втрату свідомості і навіть смерть.

6.1. Перевірка свічок запалювання

Свічка запалювання є важливим компонентом двигуна, який необхідно періодично перевіряти.

1. Зніміть ковпачок ①, за допомогою інструменту ③ зніміть кришку свічки запалювання ②, вставте інструмент ⑤ через отвір із зовнішнього боку кришки.

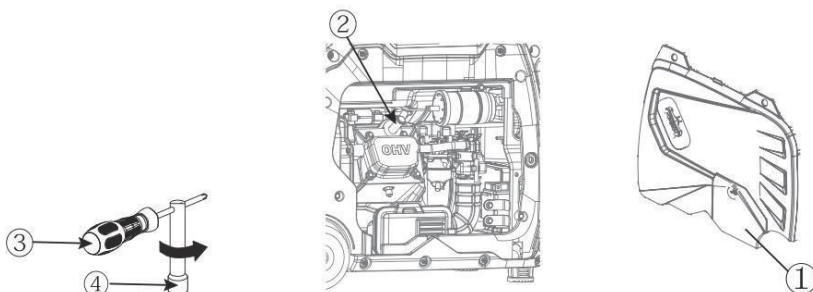

2. Вставте ручку ③ в інструмент ④ і поверніть її проти годинникової стрілки, щоб вийняти свічку запалювання.

3. Перевірте, чи не змінився колір і видаліть нагар. Керамічний ізолятор навколо центрального електрода свічки запалювання повинен бути від середнього до світло-коричневого кольору.

4. Перевірте тип свічки запалювання та габарити.

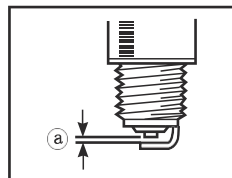

Стандартна свічка запалювання: F6RTC
Зазор свічки запалювання: 0,7-0,8 мм

ПОРАДА: Зазор свічки запалювання слід виміряти за допомогою товщиноміра, за необхідності, відрегулювати відповідно до специфікації.

5. Встановіть свічку запалювання

Крутний момент свічки запалювання: 28Н.м

ПОРАДА: Якщо під час встановлення свічки запалювання немає динамометричного ключа, правильним моментом затягування буде 1/4-1/2 оберту на палець. Однак, свічку запалювання слід затягнути із зазначеним моментом якомога швидше.

6. Встановіть ковпачок та кришку свічки запалювання.

6.2. Налаштування карбюратора

Карбюратор є найважливішою частиною двигуна. Обслуговування слід довірити авторизованому дилеру нашої компанії, який має професійні знання, необхідну спеціалізацію, щоб виконати його належним чином.

6.3. Заміна моторної оливи (див. 4.2)



Не зливайте моторну оливу одразу після зупинки двигуна. Олива гаряча, і з нею слід поводитися обережно, щоб уникнути опіків.

1. Поставте генератор на рівну поверхню і прогрійте двигун протягом декількох хвилин. Зупиніть двигун і поверніть ручку перемикача з 3 в 1, кришку паливного бака, ручку вентиляційного отвору в положення "OFF"
2. Відкрутіть гвинт і зніміть кришку.
3. Зняти кришку масляного фільтра.
4. Підставте піддон під двигун. Нахиліть генератор, щоб повністю злити оливу.
5. Встановіть генератор на рівну поверхню

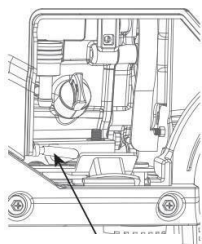

Шланг для
зливу оливи



Горловина
для заливу
оливи

Шланг для
зливу оливи

Пробка для
зливу
оливи

NOTICE

Не нахиляйте генератор під час заливання моторної оливи. Це може призвести до переливання оливи та пошкодження двигуна.

NOTICE

Переконайтеся, що в картер не потрапили сторонні предмети.

8. Встановіть кришку оливазаливної горловини.
9. Встановіть кришку та затягніть гвинти.

6.4 Повітряний фільтр

1. Відкрутіть гвинт ① і зніміть кришку ②.
2. Зніміть кришку корпусу повітряного фільтра ③.
3. Промийте поролоновий фільтроелемент в розчиннику і висушіть його.
4. Змастіть поролоновий елемент оливою і видавіть надлишки оливи.
5. По

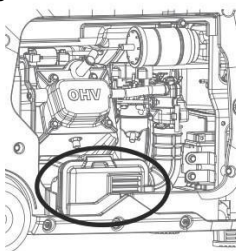

Поролоновий
фільтроелемент

Не вичавлюйте поролоновий фільтроелемент під час стискання. Це може призвести до його розриву.

Поролоновий
фільтроелемент



6. Вставте поролоновий фільтроелемент у корпус повітряного фільтра.

ПОРАДА: Переконайтеся, що ущільнювальна поверхня поролонового фільтроелемента прилягає до повітряного фільтра, щоб уникнути виток повітря. Двигун ніколи не повинен працювати без поролонового фільтроелемента; це може призвести до надмірного зносу поршня та циліндра.

7. Встановіть кришку корпусу повітряного фільтра в початкове положення і затягніть гвинт.
8. Встановіть кришку та зафіксуйте її.

6.5 Глушник та іскрогасник



Після запуску двигун і глушник будуть дуже гарячими. Під час огляду або ремонту не торкайтеся будь-якою частиною тіла або одягу двигуна та глушника, поки вони ще гарячі.

1. Викрутіть гвинти ①,
2. Зніміть кришку глушника ②, екран глушника ③ та іскрогасник ④.
3. Очистіть нагар на екрані глушника та іскрогаснику за допомогою металевої щітки.

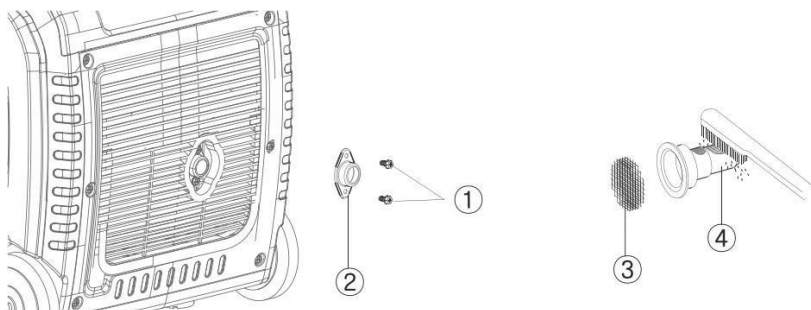

NOTICE

Під час чищення використовуйте металеву щітку обережно, щоб не пошкодити або не подряпати екран глушника та іскрогасник.

4. Перевірте екран глушника та іскрогасник. Замініть їх, якщо вони пошкоджені.
5. Встановіть іскрогасник.

ПОРАДА: Вирівняйте виступ іскрогасника з отвором у трубі глушника.

6. Встановіть екран глушника та кришку глушника.
7. Встановіть кришку та затягніть гвинти.

6.6 Фільтр паливного бака



Ніколи не використовуйте бензин під час паління або поблизу відкритого вогню

1. Зніміть кришку паливного бака та фільтр.
2. Очистіть фільтр бензином.
3. Протріть фільтр і встановіть його.
4. Встановіть кришку паливного бака.

Переконайтеся, що кришка паливного бака надійно затягнута.

Кришка паливного бака

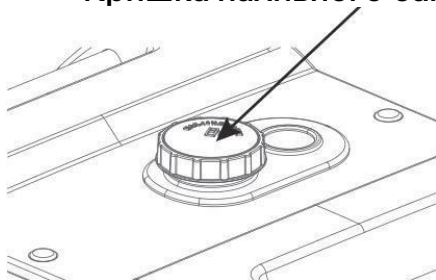

7. ЗБЕРІГАННЯ

Довготривале зберігання вашого генератора потребує певних профілактичних процедур для захисту від погіршення стану.

7.1. Зливання палива

1. Поверніть ручку вимикача в положення OFF .
2. Зніміть кришку паливного бака, вийміть фільтр. Злийте паливо з паливного бака у відповідну ємність для бензину. Потім встановіть кришку паливного бака.



Паливо є легкозаймистим і отруйним.

Уважно ознайомтеся з розділом "ІНФОРМАЦІЯ З ТЕХНІКИ БЕЗПЕКИ" (див. стор. 4).

Негайно витріть розлите паливо чистою сухою м'якою тканиною, оскільки паливо може пошкодити пофарбовані поверхні або пластикові деталі.

3. Запустіть двигун (див. стор. 18) і залиште його працювати до повної зупинки. ЗУПИНІТЬ ДВИГУН приблизно через 20 хвилин.

ПОРАДА:

- Не підключайте до жодних електричних пристроїв (робота без навантаження).
 - Тривалість роботи двигуна залежить від кількості палива, що залишилося в баку.
4. Викрутіть гвинти, а потім зніміть кришку.
 5. Злийте паливо з карбюратора, відкрутивши зливний гвинт на поплавковій камері карбюратора.
 6. Переведіть перемикач 3 в 1 в положення OFF.
 7. Затягніть зливний гвинт.

8. Встановіть кришку і затягніть гвинти.
9. Поверніть ручку вентиляційного отвору кришки паливного бака в положення OFF після того, як двигун повністю охолоне.

7.2 Для захисту циліндра, поршневого кільця тощо від корозії виконайте наступні дії.

1. Вийміть свічку запалювання, залийте приблизно одну столову ложку оливи SAE 15W-40 в отвір свічки запалювання та встановіть свічку на місце. Запустіть двигун, кілька разів перевернувши його (часто використовуючи ручку перемикача 3 в 1), щоб покрити стінки циліндрів оливою.
2. Потягніть за ручку стартера, доки не відчуєте стиснення. Потім припиніть тягнути. (Це запобігає іржавінню циліндра та клапанів).
3. Очистіть зовнішню частину генератора. Зберігайте генератор у сухому, добре провітрюваному місці, накривши його кришкою.

8. УСУНЕННЯ НЕСПРАВНОСТЕЙ

8.1. Двигун не запускається

8.1.1. Паливна система

Не подається паливо в камеру згорання.

- Немає палива в баку → Залийте паливо.
- Паливо в баку → Ручка вентиляційного отвору кришки паливного бака та ручка паливного крану в положенні ON.
- Засмічений паливний фільтр → Очистіть паливний фільтр.
- Засмічений карбюратор → Очистіть карбюратор.



8.2.2. Система змащування двигуна

Недостатньо оливи.

- Рівень оливи низький → Долити моторну оливу.

8.3.3. Електричні системи

- Переведіть перемикач 1 в 3 в положення СНОКЕ і потягніть за ручку стартера віддачі → Погана іскра.
- Свічка запалювання забруднена нагаром → Видаліть нагар або витріть свічку запалювання насухо.
- Несправна система запалювання → зверніться до менеджера нашої компанії.

8.2. Генератор не виробляє електроенергію

- Запобіжний пристрій (захист від постійного струму) у положенні OFF → Натисніть на захист від постійного струму в положення ON.
- Контрольна лампочка змінного струму (зеленого кольору) згасне → Зупиніть двигун, а потім перезапустіть його.

9. СПЕЦИФІКАЦІЯ

Модель		3 кВт	
Генератор	Тип	Інверторний генератор	
	Номінальна частота (Гц)	50/60	
	Номінальна напруга (В)	220	
	Номінальна вихідна потужність (кВт)	3.2	
	Коефіцієнт потужності	1	
	Якість вихідного змінного струму	ISO8528 G2	
	Напруга заряду (постійний струм) (В)	12	
	Струм заряду (DC) (А)	8.3	
	Захист від перевантаження (DC)	Захист без запобіжників	
Двигун	Двигун	R210(D)-Vi	
	Тип двигуна	Одноциліндровий, 4-тактний, з примусовим повітряним охолодженням, OHV	
	Витіснення (м ³)	212	
	Тип палива	Неетилований бензин	
	Об'єм паливного бака (л)	8.3	
	Об'єм бака для оливи (л)	0.5	
	Номер моделі двигуна	F6RTC	
	Режим запуску	Ручний стартер	Електростартер
Генераторна установка	ДхШхВ (мм)	590x456x511	
	Вага (кг)	43.5	45

10. СХЕМА ПІДКЛЮЧЕННЯ

Ручний стартер

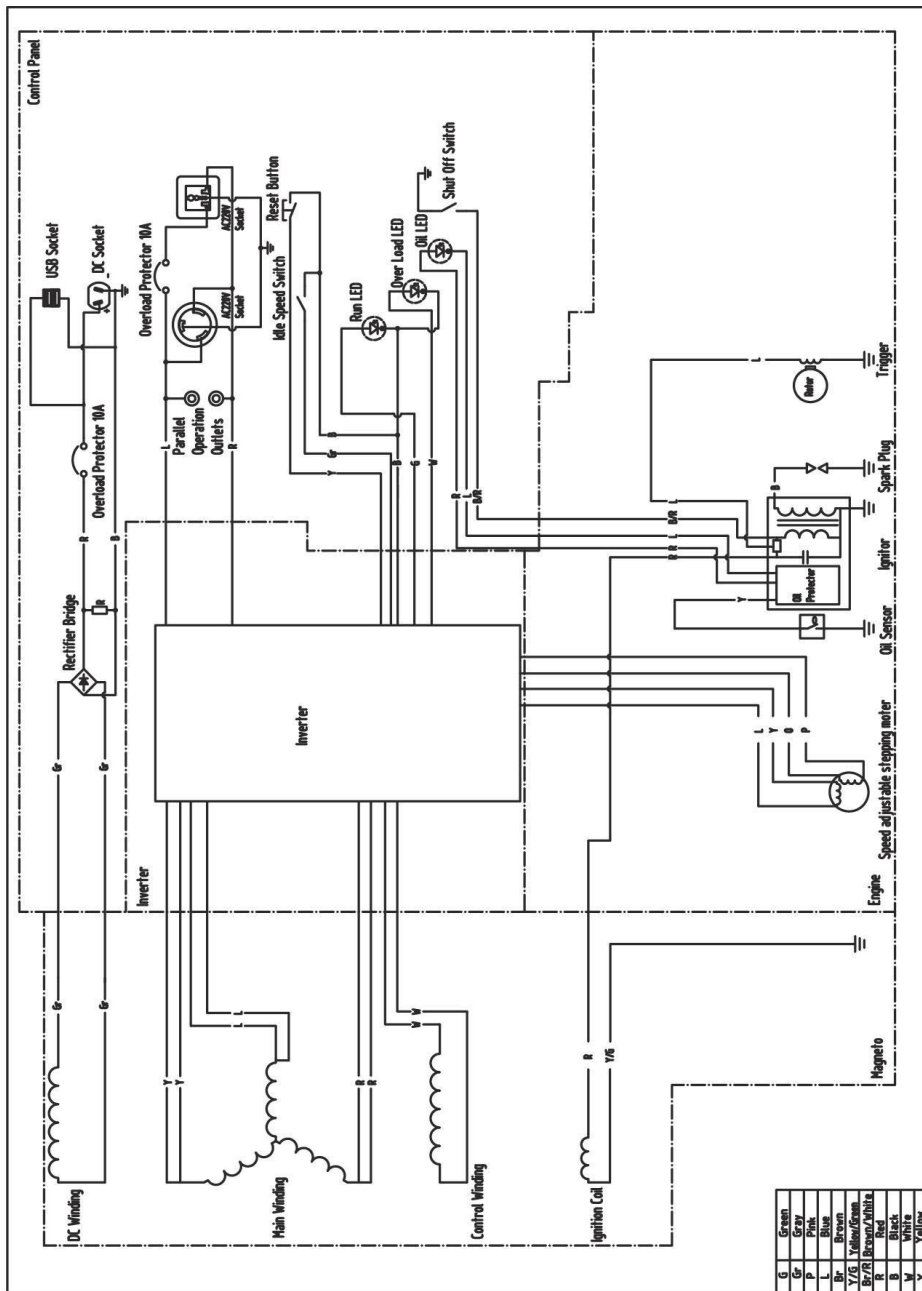

Електростартер

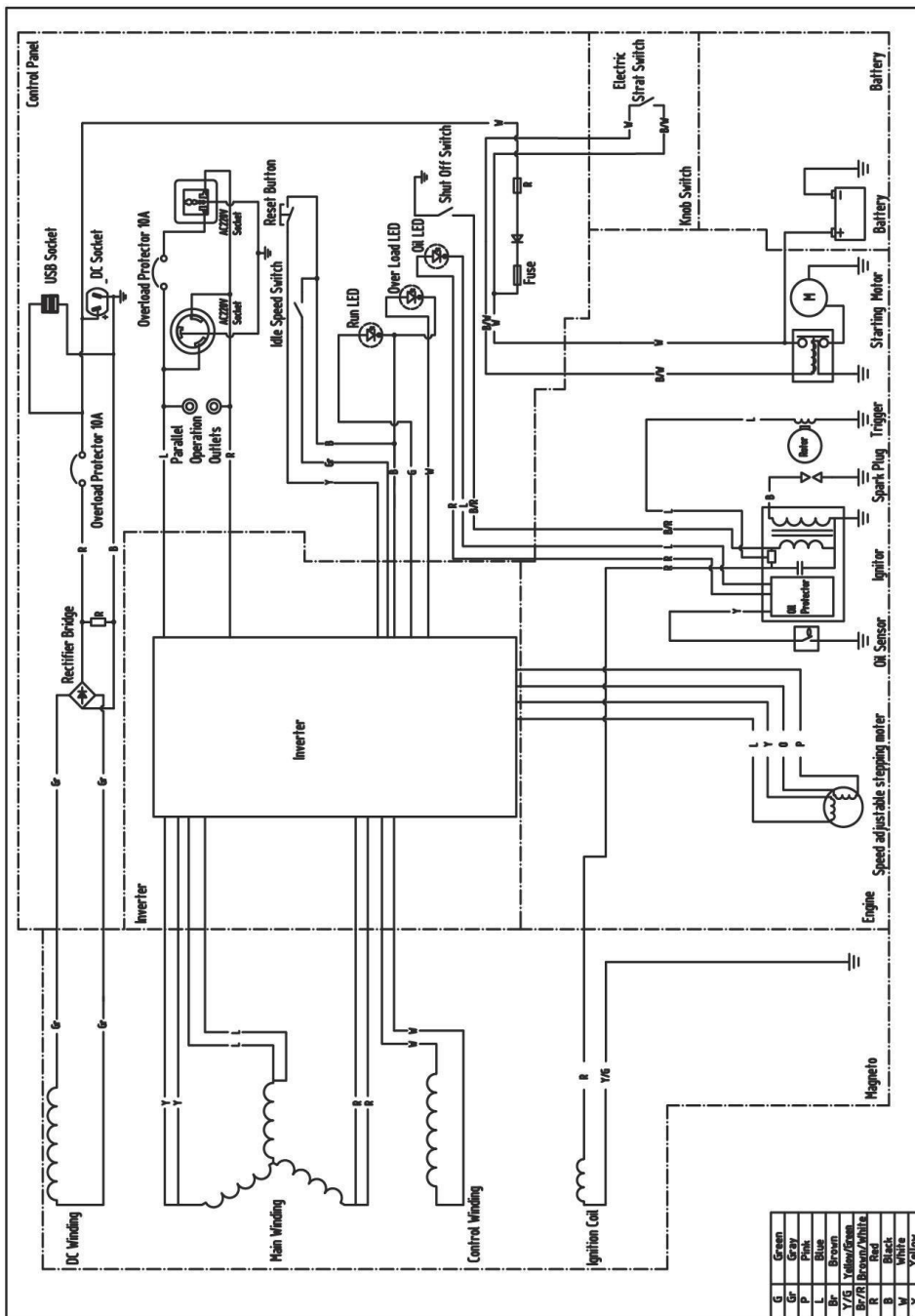

11. ЯК ПІДКЛЮЧИТИ АКУМУЛЯТОР

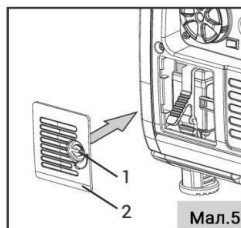
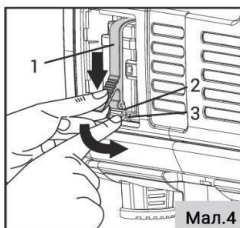
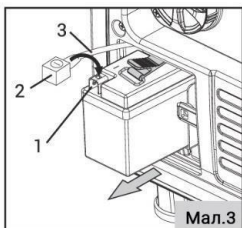
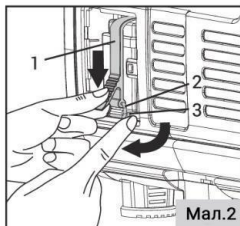
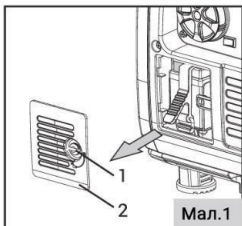

ДЛЯ ПІДКЛЮЧЕННЯ АКУМУЛЯТОРА:

1. За допомогою монети або плоскої викрутки (не входить до комплекту) поверніть гвинт ① (Мал. 1) на кришці відсіку акумулятора ② (Мал. 1) і зніміть кришку.
2. Потягніть вниз гумовий ремінь ① (Мал. 2). Іншою рукою звільніть металеву пряжку ② (Мал. 2) від гачка (Мал. 2 - 3) під батареєю.
3. Витягніть батарею назовні, щоб отримати доступ до негативної клеми ① (Мал. 3). Зніміть кришку ② (Мал. 3) з чорного кабелю ③ (Мал.3). Підключіть чорний кабель до негативної клеми акумулятора і встановіть кришку на місце.

ПРИМІТКА: Позитивна клема генератора вже підключена. Перевірте надійність підключення позитивної клеми.

4. Вставте акумуляторну батарею назад у генератор. Потягніть вниз гумовий ремінь ① (Мал. 4). Іншою рукою зафіксуйте металеву пряжку ② (Мал. 4) на гачку ③ (Мал.4) під акумулятором.
5. Встановіть на місце кришку доступу до акумулятора ② (Мал.5), використовуючи монету або плоску викрутку (не входить до комплекту), щоб закрутити гвинт ① (Мал.5).

ВАЖЛИВО: Якщо ви не плануєте використовувати генератор протягом тривалого періоду часу, ми рекомендуємо ВІД'ЄДНАТИ мінусовий кабель від акумулятора. Це захистить акумулятор від втрати заряду. Після від'єднання негативного кабелю заклейте вільний кінець кабелю ізолятором, наприклад, ізоляційною стрічкою. Крім того, для підтримання заряду акумулятора ви можете використовувати струменевий зарядний пристрій (не входить до комплекту).

ГАРАНТІЙНИЙ ТАЛОН

Найменування товару _____

Модель _____

Заводський / серійний номер _____

Продавець _____

Найменування підприємства, організації, юридична адреса

Дата продажу _____

(число, місяць, рік)

Прізвище, ім'я, по батькові відповідальної особи продавця

Товар отримано в повній комплектації. З правилами експлуатації даного товару, вимогам техніки безпеки та гарантійними умовами проконсультовано.

Покупець **ENERGY** _____

Прізвище, ім'я, по батькові

Примітка: Без підпису покупця гарантійний талон не дійсний.

ГАРАНТІЙНЕ ОБСЛУГОВУВАННЯ

Гарантія не поширюється на такі випадки:

- Пошкоджено будь-які захисні знаки фірми-виробника: стікери, наліпки, голограми, пломби й ін.
- Серійні номери на виробках або їх маркування не відповідають відомостям, зазначеним в оригінальних документах продавця/виробника.
- Вироби були відремонтовані неуповноваженими особами з порушенням вимог виробника й норм техніки безпеки.
- Дефекти були спричинені змінами внаслідок використання товару з метою, що не відповідає встановленій сфері його застосування, зазначеній в інструкції з експлуатації.
- Пристрій вийшов з ладу або його пошкодження спричинене порушенням правил та порядку встановлення, під'єднання, адаптації до місцевих технічних умов покупця, експлуатації, зберігання і транспортування.
- Обладнання було пошкоджене внаслідок природних стихій, пожеж, повеней, землетрусів, побутових чинників та інших ситуацій, що не залежать від продавця.
- Виріб має виражені механічні та/або термічні пошкодження, отримані внаслідок будь-яких дій користувача чи сторонніх осіб.
- Пошкодження були спричинені потраплянням усередину виробу сторонніх предметів, речовин, рідин, тварин, комах абощо.
- Дефекти з'явилися через використання витратних матеріалів, які не відповідають вимогам експлуатації.
- Представником сервісної служби було помічено використання позаштатних режимів або параметрів роботи обладнання чи його компонентів (частот, напруги й ін.).
- Пошкодження з'явилися внаслідок використання неякісного і/чи несправного, зокрема механічно пошкодженого, або нестандартного змінного приладдя.
- Дефекти були спричинені утворенням на нагрівальних елементах надлишкового шару накипу.
- Звичайний знос або вичерпання ресурсу товару.
- Наявність механічних чи термічних пошкоджень або деформацій.
- На витратні матеріали, які йдуть у комплекті / придбані окремо.
- Інші випадки, передбачені чинним законодавством України.

Актуальну інформацію про
обслуговування, Ви можете
дізнатися відсканувавши QR-код



kraft-energy.com.ua