

## ПАСПОРТ



**Котел опалювальний водогрійний ARS 300 comfort P**

**ARS 300 – 00.00.001 ПС**

**Іскорость  
2025**

# ПАСПОРТ КОТЛА

Реєстраційний № \_\_\_\_\_\*

При передачі котла іншому власнику разом із котлом передається даний паспорт.

## 1. Загальні дані

Назва та адреса підприємства-виробника	«Коростенський завод КЗОТ» Житомирська обл., с. Іскорость, вул. Центральна 50
Рік виготовлення	2025 р.
Тип (модель)	ARS 300 comfort P
Назва і призначення	ARS 300 comfort P котел опалювальний водогрійний з ручною подачею твердого палива
Заводський номер	№
Розрахунковий термін служби, років	Не менше 15

\* Заповнюється власником котла після реєстрації в органі Держнаглядохоронпраці України.

## 2. Технічні характеристики і параметри

- Номінальна потужність, кВт: не менше 300
- Площа обігріву приміщення, м<sup>2</sup> (при висоті до 3,5м): не менше 3000
- Площа теплообмінника, м<sup>2</sup>: 24,4
- Об'єм водяної рубашки, л: 1289
- Об'єм топки, л: 1090
- Розмір верхньої камери згоряння, мм (Д\*Ш\*В): 1350\*940
- Габаритні розміри котла, мм (Д\*Ш\*В): 2060\*1290\*2100
- Розмір горловини завантажувального люка, мм (ширина x висота): 520\*620
- Температура води на виході з котла, не більше, °С: 95
- Температура води на вході в котел, не менше, °С: 55
- Температура продуктів згоряння, не більше, °С: 110-160
- Вихід під димохід, мм: Ø400
- Приєднувальні розміри до системи опалення: Ду 100
- Приєднувальний розмір запобіжного клапана: 1 1/2"
- Товщина внутрішньої стінки теплообмінника, мм: 6
- Робочий тиск теплоносія, МПа (мінімальний / максимальний): 0.15/0.3
- Розрідження за котлом, Па, не більше: 60
- Споживана потужність, Вт / 220 В / 50 Гц, не більше: 800
- Діаметр труби димоходу, мм / Висота, м, не менше: 400 / 15
- Маса котла (без води), кг: 2240

### 3. Комплект поставки

3.1 В комплект поставки котла входят:

Пульт управления – 1 шт.

Вентилятор первинного повітря – 1 шт.

Вентилятор вторинного повітря - 2 шт.

Запобіжний клапан – 2 шт.

Кран шаровий - 1 шт.

Манометр - 1 шт.

Кран під манометр – 1 шт.

Паспорт котла – 1 шт.

Інструкція з експлуатації та монтажу - 1 шт.

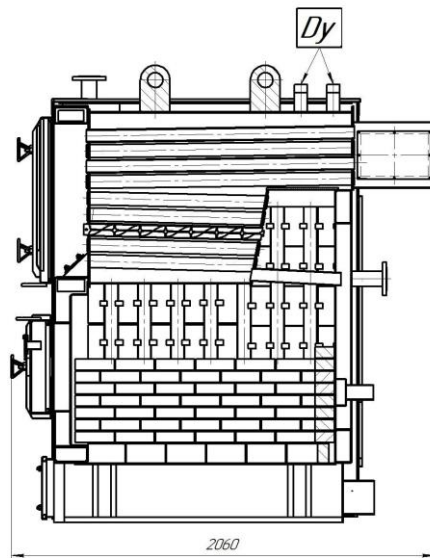
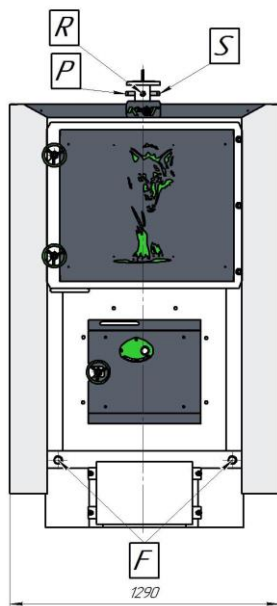

- P** – 1/2" - підключення манометра;
- R** – 1/2" - підключення термометра;
- S** – 3/4" - підключення рециркуляційного насоса;
- F** – патрубок злив з котла 1 1/2";
- Dy** – патрубок для підключення запобіжного клапана 1 1/2".

У конструкції котла використовується нагнітаючий вентилятор. З'єднання вентилятора з пультом керування здійснюється послідовно через металізований рукав.



## 5. Дані про основні елементи котла, про труби і трубопроводи в межах котла

Назва (за призначенням)	Кіль- кість	Зовніш ній діаметр, мм	Товщина стінки, мм	Довжина, мм	Матеріали	
					Марка	ДСТУ, ГОСТ або ТУ
Труба теплообмінна	18	76	3,5	1510	Сталь 20	1050-88
Труба теплообмінна	28	76	3,5	1050	Сталь 20	1050-88
Патрубок трубопровода	1	108	3,5		Сталь 20	1050-88
Патрубок трубопровода	1	108	3,5		Сталь 20	1050-88
Корпус котла: - стінка передня - стінка передня (задня частина) - дно барабана - стінка барабана - обичайка барабана -дно барабана плоске -стінка задня трубна -стінка барабана трубна -стінка			6		09Г2С	19281-89
- труба	12	76	3,5	1155	Сталь 20	1050-88
- труба	6	76	3,5	1385	Сталь 20	1050-88



## 5. Висновки виготовлювача

На підставі проведених перевірок і випробувань засвідчується наступне :

1. Котел твердопаливний опалювальний водогрійний ARS 300 comfort P заводський номер \_\_\_\_\_ виготовлений згідно з вимогами НПАОП 0.00 – 1.81-18 Правила охорони праці під час експлуатації обладнання, що працює під тиском, відповідних стандартів, технічної документації і технічних умов на виготовлення.
2. Котел був підданий перевірці і відповідає вказаним вище нормативним документам.
3. Котел був підданий випробуванням пробним тиском \_\_\_\_ МПа (\_\_\_\_ кгс/см<sup>2</sup>).
4. Трубні елементи котла були піддані вимірювальному контролю щодо відхилення від розмірів і форми та на прохідність.
5. Зібраний котел визнаний придатним для роботи з параметрами, зазначеними в даному паспорті.

Директор

\_\_\_\_\_ (підпис)

\_\_\_\_\_ (П.І.Б.)

Дата випуску \_\_\_\_\_

М.П.















## 13. Реєстрація

Котел \_\_\_\_\_

(паровий, водогрійний)

Зареєстрований « \_\_\_\_ » \_\_\_\_\_ 20 \_\_\_\_ р. за № \_\_\_\_\_

\_\_\_\_\_  
(найменування реєструючого органу)

У паспорті прошнуровано \_\_\_\_ аркушів.

\_\_\_\_\_  
(посада особи, яка зареєструвала котел)

\_\_\_\_\_  
(підпис, прізвище, ініціали)

М. П.