

Схема складання

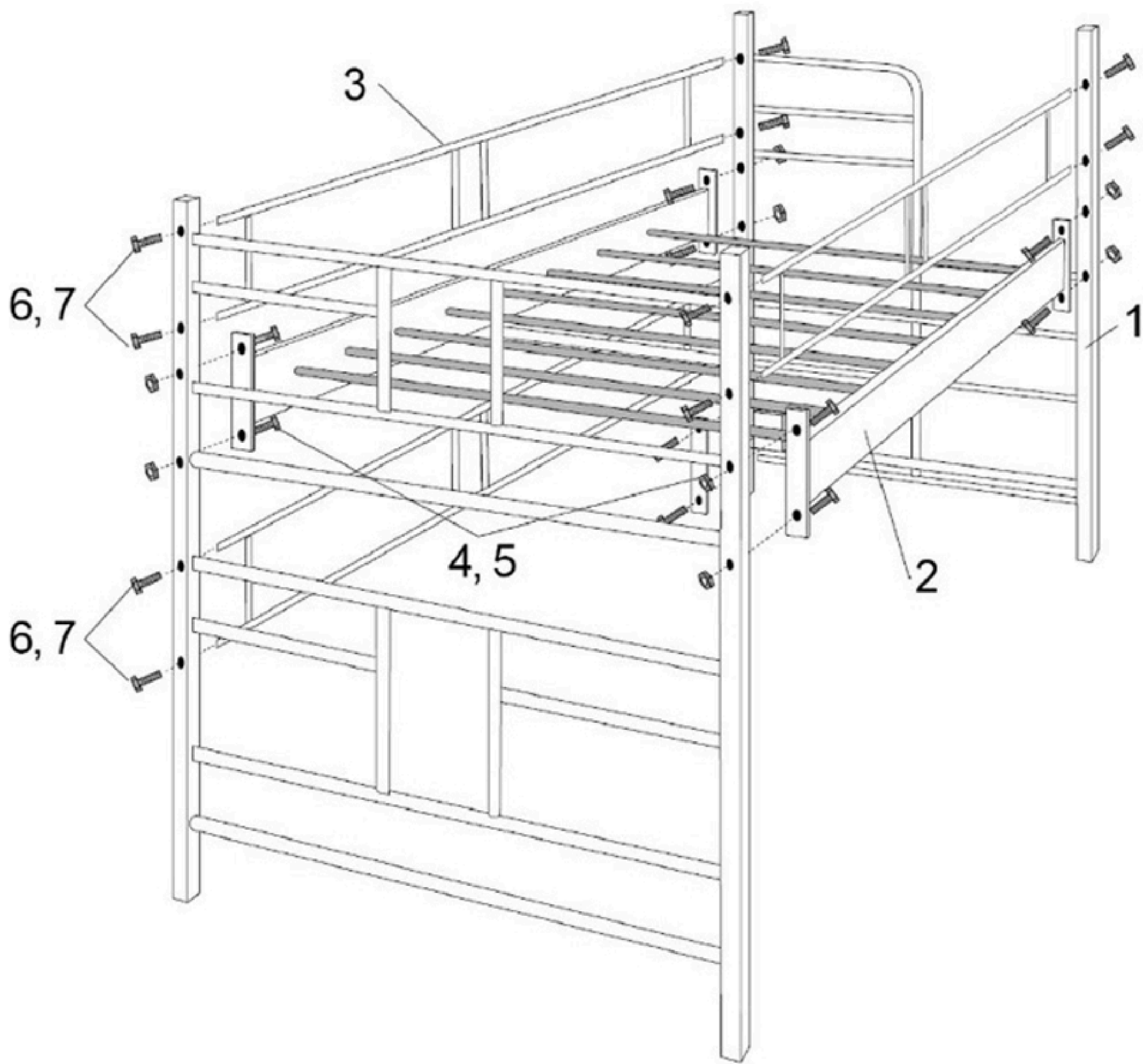

Дабл Горище:

1. Бильця - 2 шт.
2. Основа під матраc - 1 шт.
3. Бокове перило - 3 шт.
4. Гвинт 6x35 - 8 шт.
5. Гайка Еріксона м6 - 8 шт.
6. Болт 8x55 - 12 шт
7. Ковпачок для болта М8 - 12 шт