

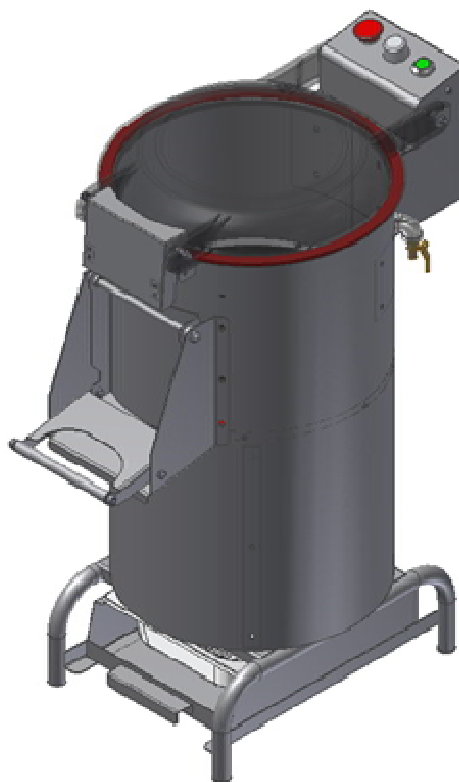

Картофелечистка серии X

Руководство по эксплуатации X10D



Картофелечистка серии X

I. Описание:

Картофелечистка серии X - это новый продукт, разработанный и созданный с использованием передовых зарубежных технологий. Он подходит для очистки круглых или овальных овощей и фруктов, таких как имбирь, морковь, картофель. Он отличается прекрасным внешним видом, прост в эксплуатации и чистке, имеет высокую эффективность, низкое энергопотребление и предназначен для длительного использования. Рабочий цилиндр и корпус машины изготовлены из высококачественной нержавеющей стали, не подвергающейся коррозии, которая соответствует гигиеническим стандартам. Устройство поставляется с фильтрующей системой и является более экологичным.

II. Технические параметры:

Модель	Мощность (кВт)	Напряжение (В)	Частота (Гц)	Объем (л)	Производительность (кг/ч)	Размер (мм)	Вес (кг)
X10D	0,55	220	50	10	240-480	685x410x960	50

III. Техническое обслуживание и примечания:

1. Перед использованием убедитесь, что источник питания соответствует требованиям устройства, и что внешний провод заземления надежно подключен
2. Поставьте машину на горизонтальную поверхность.
3. Подключите к дренажной трубе (не входит в комплект поставки) и закройте разгрузочную дверцу.
4. Положите картофель в чашу, добавьте воду для одновременного промывания.
5. Включите в сеть и нажмите кнопку Старт, затем отключите электроснабжение и воду после достижения ожидаемых стандартов.

6. Откройте разгрузочную дверцу и извлеките картофель.
7. Откройте верхнюю крышку и направляющий ролик, затем вымойте цилиндр после работы.
8. Внутренняя часть этой картофелечистки представляет собой съемный лист для легкого обслуживания и очистки.



ПРИМЕЧАНИЕ:

1. ИЗБЕГАТЬ ПОПАДАНИЯ ЧАСТЕЙ ТЕЛА ИЛИ ДРУГИХ ПРЕДМЕТОВ В ЧАШУ, Т.К. ЭТО МОЖЕТ ПРИВЕСТИ К ТРАВМЕ ИЛИ ПОВРЕЖДЕНИЮ МАШИНЫ.
2. Двигатель машины имеет устройство защиты от перегрузки. Он будет остановлен автоматически, когда картофелечистка перегружена или заблокирована. Выключатель тепловой защиты двигателя сбрасывается, когда двигатель достаточно охлаждается.
3. Если при нормальной работы машина вода и отходы не уходят или уходят в недостаточном количестве, то дренажная труба засорена. Очистите дренажную трубу.
4. Если кабель питания поврежден, его замена должна выполняться производителем, его сервисным агентом или лицом с аналогичной квалификацией во избежание опасности.
5. Данное устройство не предназначено для использования лицами (включая детей) с ограниченными физическими, сенсорными или умственными способностями или отсутствием опыта и знаний, если они не работают под наблюдением и не ознакомлены с инструкциями относительно использования прибора, предоставленными лицом, ответственным за их безопасность.
6. Следует следить за детьми, чтобы они НЕ играли с прибором.
7. Запрещено очищать устройство струей воды.
8. Очистка картофелечистки должна проводиться надлежащим образом.