

# **DURMA**

durmazlar.com.ua

Техніко-комерційна пропозиція

---

## **AD-S 30220**

Гідравлічний листозгинальний прес з ЧПК



АЛИСТА – ВАШ НАДІЙНИЙ ПАРТНЕР В СВІТІ ВИСОКИХ ТЕХНОЛОГІЙ

## Технічні характеристики

Найменування		Одиниці виміру	Модель AD-S 30220
Робоче зусилля		т	220
Робоча довжина згину	(A)	мм	3 050
Відстань між стійками	(B)	мм	2 600
Швидкість по осі Y в в прискореному режимі		мм/сек	140
Робоча швидкість по осі Y		мм/сек	10
Швидкість зворотна		мм/сек	140
Компенсація прогину (бомбування)			Ручна (Опція: Автоматична керована ЧПК)
Просвіт (розкриття)	(D)	мм	530
Ширина столу	(G)	мм	104
Висота столу	(F)	мм	900
Хід	(C)	мм	265
Глибина подачі листа, зів (виріз в стойках)	(E)	мм	450
Підтримуючі штанги		шт.	2
Кількість пальців на задньому упорі		шт.	2
Швидкість переміщення по осі X		мм/сек	500
Переміщення по осі X		мм	650
Переміщення по осі R		мм	Ручне переміщення - 140 (Автоматичне кероване ЧПУ - 250)
Потужність двигуна гідравлічної системи		кВт	22
Довжина	(L)	мм	4 250
Ширини	(W)	мм	1 770
Висота	(H)	мм	3 000
Вага		кг	12 250

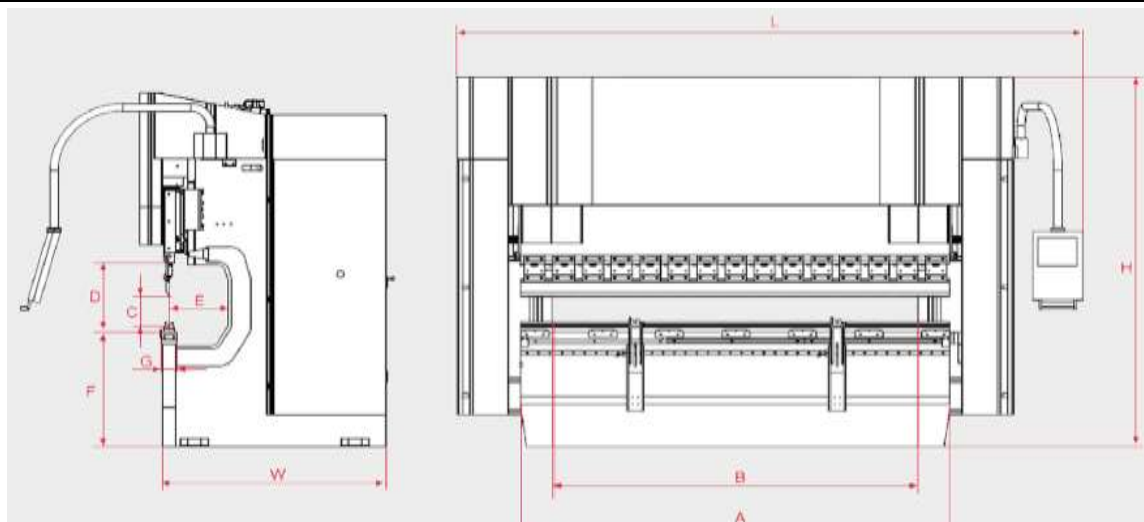

## Особливості моделі

Серія листозгинальних пресів AD-S набула високої популярності та затребувана на різних виробничих підприємствах. Відмінною рисою серії є оптимальне поєднання функціональних, якісних та споживчих характеристик.

Листозгинальні преси повністю відповідають прийнятим в ЄС стандартам безпеки. Відповідні системи відповідають за захист від перевантажень електричних та гідравлічних вузлів, а також запобігають можливому травматизму серед обслуговуючого персоналу.

## Станина

Жорстка зварна станина, із високоякісної сталі виготовлена із застосуванням новітніх технологій зняття внутрішніх напруг у зварних конструкціях.



## Безпека

Серія листозгинальних пресів Durma AD-S у стандартній комплектації має захист пальців рук - F.AKAS FPBS.

- 



## Ручна система компенсації прогину

Ручна система компенсації прогину спрощує згинання шляхом калібрування в кожній частині деталі, що згинається, для отримання рівного згинання. Регулювання відбувається за допомогою спеціальної ручки.



## Автоматична система компенсації прогину (Опція)

Автоматична система компенсації прогину спрощує згинання шляхом калібрування в кожній частині деталі, що згинається для отримання рівного згинання. Регулювання відбувається автоматично за допомогою системи ЧПУ.



## Задні упори

### Стандартна комплектація:

Автоматично керовані ЧПК  
осі: X

Ручне керування: R, Z.



### Опция:

Автоматично керовані ЧПК  
осі: X+R

Ручне керування: Z.

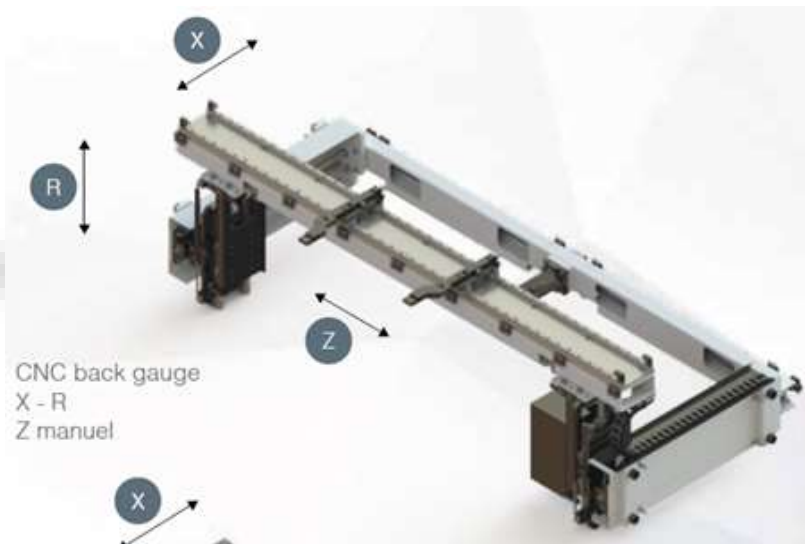

### Опция:

Автоматично керовані ЧПК  
осі: X+R+Z1+Z2

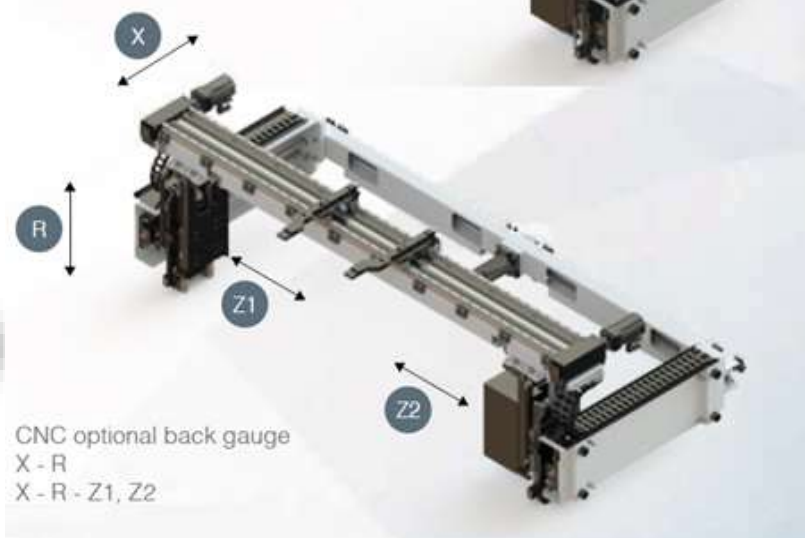



## Система ЧПК DT15

- Сучасний та стильний дизайн;
- 15-ти дюймовий сенсорний дисплей, Touch screen ємнісний.
- Тип програмування в 2D;
- Візуалізація в 2D;
- Створення згинального профілю від руки керування - до 18 осей;
- Автоматичний розрахунок розкрою та ліній згинання;
- Автоматичне обчислення послідовності вигинів та виявлення помилок;
- Настроюваний інтерфейс користувача;
- Автоматична та ручна корекція згину;
- Висока продуктивність, завдяки інтуїтивному та швидкому управлінню;
- Бібліотека стандартних пуансонів та матриць;
- Можливості симуляції роботи, виявлення помилок, мультизадачність;
- Автоматична кіничне згинання;
- Можливість синхронізації із зовнішніми базами даних;
- Керування безпекою обладнання відповідно до норм ЄС;
- Розроблено фахівцями заводу DURMAZLAR MAKINA.



### Зручний інтерфейс



### Просте програмування



### Бібліотека інструменту



## Система ЧПК – SKY 22 (DURMA, Туреччина) (Опція)

- 21,5-дюймовий сенсорний дисплей.
- Пряма навігація між програмуванням та виробництвом;
- Настроюваний інтерфейс користувача;
- Програмування – 2D;
- Візуалізація та симуляція 2D и 3D;
- Керування - до 18 осей;
- Пристрій пам'яті USB Flash;
- Вимірювання товщини листа та компенсаційна система;
- Автоматичний розрахунок послідовності згинів;
- Автоматична корекція згинання;
- Автоматичне розташування станцій інструменту;
- Графічна конфігурація інструменту;
- Автоматичний розрахунок сегментованого радіусного згину;
- Бібліотека стандартних пуансонів та матриць;
- Можливість синхронізації з зовнішніми базами даних;
- Управління безпекою обладнання згідно норм ЄС;
- Інтерактивна довідка;
- Створення звіту;
- Віддалений доступ.



## DBEND 3D CAD/CAM (Опція)

В офлайн програмі DBEND 3D CAD/CAM доступні такі можливості:

- Автоматичний підбір інструменту;
- Можливість конвертування DXF файлів у керуючі програми;
- розрахунок та зміна послідовності згинання;
- 3D програмування.

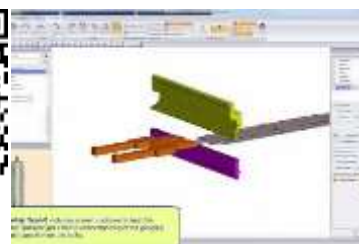

## Інструмент (Опція)

**Система кріплення:**  
Promecam-Amada

**Комплект пуансонів:** 1260  
включаючи сегментований

**Вирбник:** EuroStamp  
(Італія).

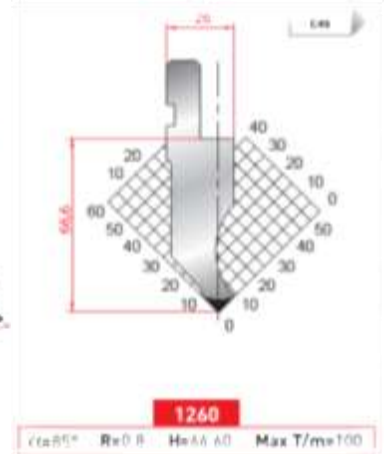

**Система кріплення:**  
Promecam-Amada

**Комплект пуансонів:** 1281  
включаючи сегментований

**Вирбник:** EuroStamp  
(Італія).

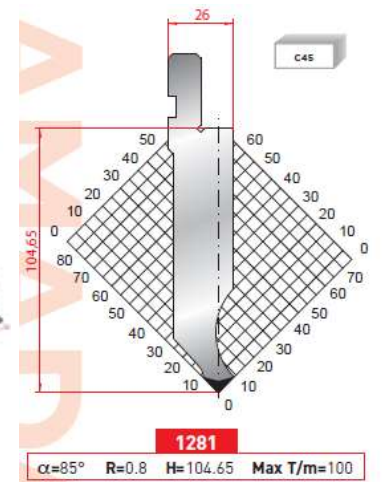
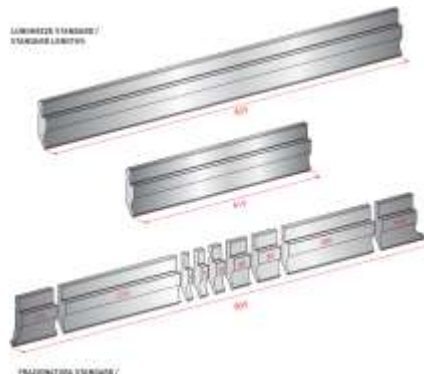

**Система кріплення:**  
Promecam-Amada

**Комплект матриць:** 2067  
включаючи сегментований

**Вирбник:** EuroStamp  
(Італія).

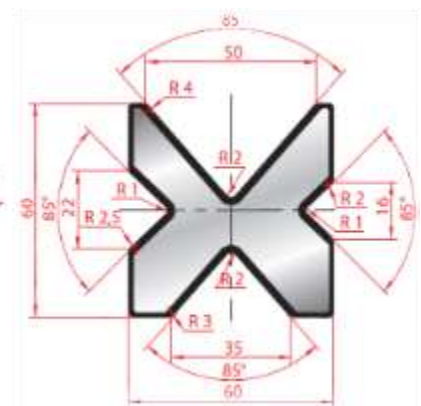

## Комерційна інформація

Комплектація	Вартість EUR, з ПДВ
<p><b>Гідравлічний згинальний прес з ЧПУ, модель AD-R 30220</b> <b>Виробник: DURMAZLAR, Туреччина</b></p> <ul style="list-style-type: none"><li>- Жорстка зварна станина, з високоякісної сталі виготовлена із застосуванням новітніх технологій зняття внутрішніх напруг у зварних конструкціях;</li><li>- Верхня жорстка рухлива траверса;</li><li>- Гідравлічна система BOSCH REXROTH (Виробництво Німеччина);</li><li>- Лінійні магнітні енкодери по осях Y1, Y2;</li><li>- Автоматичні керовані осі – Y1, Y2, X, R (Ось Z – ручне управління);</li><li>- Автоматична система компенсації прогину столу;</li><li>- Контролер ЧПУ – SKY22 (Durma, Туреччина)</li><li>- Затискач інструменту на кшталт «ЄВРО» (Promecam-Amada);</li><li>- Передня підтримка на лінійних напрямних – опорні штанги з T-подібним профілем та упором;</li><li>- Задній упор: моторизований (сервопривід Yaskawa), зі здвоєними лінійними напрямними, з кулько-гвинтовою парою;</li><li>- Хід по осі X – 650 мм;</li><li>- Глибина подачі листа, зів – 450 мм;</li><li>- Лазерний захист пальців рук – F.AKAS FPBS;</li><li>- Високоякісна електронна система SIEMENS (Виробництво Німеччина);</li><li>- Посібник з експлуатації (російською мовою).</li></ul>	<p style="text-align: center;"><b>107 520</b></p>

**Общая стоимость с НДС, на условиях DDP**  
**107 520,00 Евро**



# DURMA

Товариство з обмеженою відповідальністю  
"КОМПАНІЯ "АЛЬБІОН"  
52005, м. Дніпро, вул. Теплична, 21  
ЄДРПОУ 35396734  
Інжиніринговий підрозділ АЛИСТА  
тел: +38 (056) 732-25-00  
[durmazlar.com.ua](http://durmazlar.com.ua) [alista.com.ua](http://alista.com.ua) [alista.org.ua](http://alista.org.ua)



## Умови поставки та оплати

- **Вартість обладнання включає:**

1. Страхування, митні збори, сертифікація обладнання у системі УкрСЕПРО.
2. ПДВ-20%.
3. Доставку на підприємство Покупця.
4. Шеф-монтаж, складання та встановлення обладнання.
5. Пуско-налагоджувальні роботи.
6. Навчання операторів експлуатації та технічного обслуговування обладнання.
7. Гарантія – 12 міс.
8. Час реакції на гарантійний або не гарантійний випадок – 24 години.
9. Оплата провадиться у гривнях з прив'язкою до міжбанківського курсу продажу ЄВРО.

- **Сервіс:**

На правах ексклюзивного дистриб'ютора заводу DURMAZLAR MAKINA ([durmazlar.com.ua](http://durmazlar.com.ua)) в Україні із сервісними повноваженнями Інжиніринговий підрозділ АЛИСТА ТОВ «Компанія «АЛЬБІОН» забезпечує сервісну підтримку у гарантійний та післягарантійний період.

- **Термін поставки:**

Орієнтовно 120 днів

- **Умови постачання:**

DDP – Склад покупця.

- **Умови оплати:**

За домовленостями

- **Термін дії пропозиції:**

Пропозиція дійсна до 30.12.2024

- **Контакти для зв'язку:**

Зяблицев Юрій  
Спеціаліст відділу обладнання  
Інжинірингового підрозділу АЛИСТА  
ТОВ «Дніпровські Машинобудівні Технології»  
(067) 524-78-52  
(056) 732-25-00  
[zyablitsev@alista.com.ua](mailto:zyablitsev@alista.com.ua)  
[www.alista.ua](http://www.alista.ua)  
[t.me/alistanews](https://t.me/alistanews)

АЛИСТА – ВАШ НАДІЙНИЙ ПАРТНЕР В СВІТІ ВИСОКИХ ТЕХНОЛОГІЙ

## Серія AD-R в Україні

Багато підприємств України змогли гідно оцінити якість та надійність обладнання DURMA. Ми пропонуємо Вам ознайомитися з роботою листозгинальних пресів з ЧПУ серії AD-R відвідавши підприємства, на яких вони встановлені:

м. Дніпро:

Тандем листозгинальних пресів с ЧПУ,  
модель **AD-R 30220**

Листозгинальний преса з ЧПК, модель **AD-R 25100**

Листозгинальний преса з ЧПК, модель **AD-R 30135**

м. Верхньодніпровськ:

Листозгинальний прес з ЧПК, модель **AD-R 30100**

м. Рівне:

Листозгинальний прес з ЧПК, модель **AD-R 40220**

Листозгинальний преса з ЧПК, модель **AD-R 25100**

Листозгинальний преса з ЧПК, модель **AD-R 30100**

м. Запоріжжя:

Листозгинальний преса з ЧПК, модель **AD-R 30135**

Листозгинальний прес з ЧПК, модель **AD-R 30175**

Листозгинальний преса з ЧПК, модель **AD-R 25100**

м. Орхів:

Листозгинальний прес з ЧПК, модель **AD-R 30135**

м. Київ:

Листозгинальний прес з ЧПК, модель **AD-R 40220**

Листозгинальний преса з ЧПК, модель **AD-R 25100**

Листозгинальний прес з ЧПК, модель **AD-R 2060**

Листозгинальний прес з ЧПК, модель **AD-R 30100**

Листозгинальний прес з ЧПК, модель **AD-R 30175**

м. Кропивницький:

Листозгинальний преса з ЧПК, модель **AD-R 30135**

м. Біла церков:

Листозгинальний прес з ЧПК, модель **AD-R 25100**

м. Мелітополь:

Листозгинальний прес з ЧПК, модель **AD-R 30175**

Листозгинальний преса з ЧПК, модель **AD-R 25100**



## Серія AD-R в Україні

м. Суми:

Листозгинальний прес з ЧПК, модель **AD-R 30100**

Листозгинальні преса з ЧПК, модель **AD-R 30220**

м. Харків:

Листозгинальний прес з ЧПК, модель **AD-R 30100**

Листозгинальний прес з ЧПК, модель **AD-R 30220**

Листозгинальні преса з ЧПК, модель **AD-R 25100**

Листозгинальний прес з ЧПК, модель **AD-R 1260**

Листозгинальні преса з ЧПК, модель **AD-R 2060**

м. Житомир:

Листозгинальні преса з ЧПК, модель **AD-R 25100**

Листозгинальний прес з ЧПК, модель **AD-R 30100**

м. Одеса:

Листозгинальний прес з ЧПК, модель **AD-R 30100**

м. Костянтинівка:

Листозгинальний прес з ЧПК, модель **AD-R 25100**

м. Хмельницький:

Листозгинальний прес з ЧПК, модель **AD-R 30175**

Листозгинальний прес з ЧПК, модель **AD-R 25100**

м. Львів:

Листозгинальні преса з ЧПК, модель **AD-R 25100**

Листозгинальний прес з ЧПК, модель **AD-R 1260**

м. Вінниця:

Листозгинальні преса з ЧПК, модель **AD-R 25100**

м. Ізмаїл:

Листозгинальні преса з ЧПК, модель **AD-R 25100**

м. Лубни:

Листозгинальний прес з ЧПК, модель **AD-R 30100**

м. Фастів:

Листозгинальний прес з ЧПК, модель **AD-R 25100**

м. Чернівці:

Листозгинальні преса з ЧПК, модель **AD-R 25100**

м. Редехів:

Листозгинальний прес з ЧПК, модель **AD-R 25100**

м. Тернопіль:





## Серія AD-R в Україні

м. Пирятин:

Листозгинальний прес з ЧПК, модель **AD-R 40320**

м. Миколаїв:

Листозгинальний прес з ЧПК, модель **AD-R 30175**

м. Луцьк:

Листозгинальні преса з ЧПК, модель **AD-R 25100**

м. Краматорськ:

Листозгинальні преса з ЧПК, модель **AD-R 25100**

м. Бровари:

Листозгинальний прес з ЧПК, модель **AD-R 40175**

Листозгинальний прес з ЧПК, модель **AD-R 40320**

м. Івано-Франківськ:

Листозгинальний прес з ЧПК, модель **AD-R 40220**

м. Чернігів:

Листозгинальний прес з ЧПК, модель **AD-R 30175**

Листозгинальні преса з ЧПК, модель **AD-R 25100**

м. Кривий Ріг:

Листозгинальні преса з ЧПК, модель **AD-R 30175**

м. Самбір:

Листозгинальний прес з ЧПК, модель **AD-R 25100**

м. Херсон:

Листозгинальний прес з ЧПК, модель **AD-R 25100**

