



ШВИДКОМОНТОВАНИЙ МОБІЛЬНИЙ БЕТОННИЙ ЗАВОД

Завод призначений для виробництва тротуарної плитки, бетонних кілець, блоків, можна використовувати на місці великого будівництва

📍 м. Київ, Вишневе, Чорновола, 2а

☎ +38 096 934 55 39



ПЕРЕВАГИ БЕТОННОГО ЗАВОДУ



Монтаж і запуск здійснюється за три години

Повністю автоматизований, ви обираєте марку бетону та його кількість і одразу запускається процес

Комплектація

- Бетонозмішувач 1
- Рама 1
- Дозуючий комплекс 1
- Блок дозаторів 1
- Компресор 1
- Пульт керування 1
- Паспорт 1
- Посібник з експлуатації

Продуктивність до 25 м³/год готового бетону при постійному режимі роботи за таких умов:

- 3 компоненти заповнювача та 1 компонент сполучного;
- максимальна маса сполучного - 300 кг на 1 м³ бетону;
- нормальна плинність;
- 5% вологості піску;
- співвідношення вода/цемент 0,5;
- перемішування тривалістю 15 секунд;
- позитивна температура навколишнього середовища

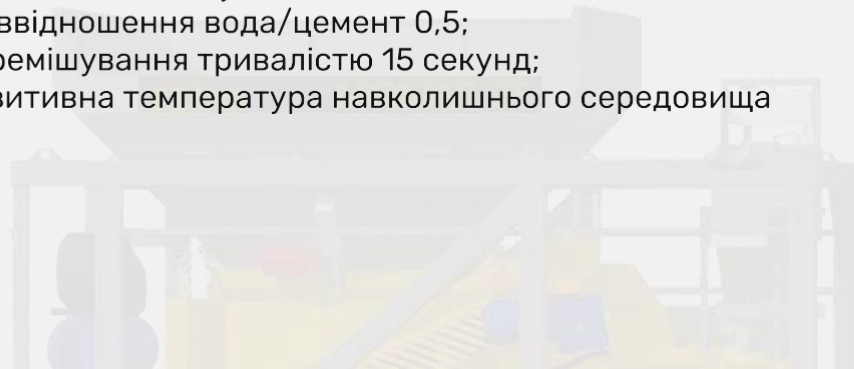



ТЕХНІЧНІ ХАРАКТЕРИСТИКИ

МОБІЛ 25

Бетонозмішувач	БП 2Г-375
Продуктивність, м ³ /година	10 ... 25
Об'єм по завантаженню, л	375
Об'єм готового замісу по бетону, л	250
Об'єм готового замісу по розчину, л	300
Бункера (кількість об'єм куб. м)	2x4
Місткість силосу цементу, т	-
Подача інертних у бетонозмішувач	конвеєрна
Загальна потужність, кВт	19.6
Габаритні розміри, мм :	
- Довжина	4450
- Ширина	2215
- Висота	3205
Маса, кг не більше	4000
Габаритні розміри змішувача, мм:	
- Довжина	2150
- Ширина	1750
- Висота	1450
Маса змішувача, кг не більше	1000
Витрата води л/год	6000

БАЗОВА КОМПЛЕКТАЦІЯ



ДВОХВИЛЬОВИЙ БЕТНОЗМІШУВАЧ

- БП-2Г-375
- Пневмозавтор "Camozzi" (Італія)
- Комплект для підключення пневмообладнання
- Броня змінна лускатого типу. Матеріал: зносостійкий чавун 12 мм
- Спиці посилені (стальне лиття), кріплення типу "кулак"
- Лопаті змінні. Матеріал: Чавун ЧХ16Н2Т (хромистий) високолегований, зносостійкий
- Влаштування рівномірного розподілу води
- Електророзведення для підключення пульта керування

- Комплект ЗІП (три броні, лопать, спиця)
- Паспорти на покупні вироби
- Паспорт на бетонозмішувач

РАМА ОПОРНА

- Рама опорна, мобільна
- Опорні посилені місця для встановлення бетонозмішувача
- Встановлення без фундаменту
- Кабель канали для прокладання електричних та пневматичних систем
- Маса 1350 кг





ДОЗУЮЧИЙ КОМПЛЕКС ДКМ-8

- Бункера інертних матеріалів 2 штуки по 4 куб. метрів
- Пневморозподільники – 2 штуки
- Пневмозаслінки – 2 штуки
- Фільтр-регулятор – 1 штука
- Вібратори MVE 300\3 – 2 штуки
- Конвеєр інертних матеріалів (доза 0-1000 кг). Швидкість стрічки 1,6 м\с
- Оцинковані ролики
- Футерувальний приводний мотор-барaban 7,5 кВт
- Станція натягу барабана

- Тензодатчики SBA-2T 2 тонни "CAS" (Ю. Корея) – 4 штуки
- Коробка сполучна "CAS" (Ю. Корея)
- Підсилювач сигналу – перетворювач ваговий

БЛОК ДОЗАТОРІВ БД-15

- Опорна рама (порошкове забарвлення). Маса 100 кг
- Дозатор цементу з дозацією 150 кг (порошкове забарвлення)
- Два вхідні патрубки під шнеки (один закритий кришкою)
- Сполучний кожух із хомутами
- Система надлишкового тиску
- Розвантажувальна дискова пневмозаслінка 200
- Тензодатчики Cas VCA100 – 3 штуки
- Підсилювач сигналу – перетворювач ваговий
- Пневморозподільники – 3 штуки
- Вібратор MVE 300/3 – 1 штука
- Дозатор води на 75 літрів (порошкове забарвлення)
- Тензодатчики Cas VCA100 – 3 штуки
- Розвантажувальна кульова пневмозаслінка 50
- Підсилювач сигналу – перетворювач ваговий
- Дозатор хімічної добавки 10 літрів з нержавіючої сталі
- Тензодатчики Cas VCA100 – 1 штука
- Розвантажувальна кульова пневмозаслінка 25
- Підсилювач сигналу – перетворювач ваговий

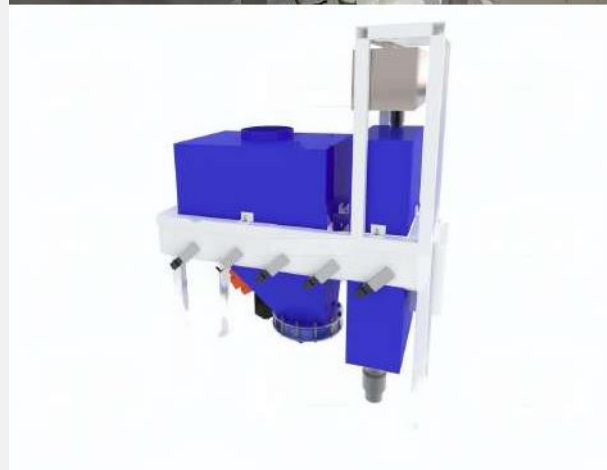



ПУЛЬТ КЕРУВАННЯ ПАМ 4.0 SCADA

- Автоматичний режим роботи натискання «однієї» кнопки
- База зберігання рецептів для виробництва бетону
- Програмований логічний контролер
- Сенсорна панель управління, діагональ 10 дюймів, широкий кут огляду, TFT-екран, 65 000 кольорів.
- Пульт управління в пиловологозахищеному корпусі IP54
- Керуюча, захисна та комутаційна апаратура "Schneider Electric", "Omron", "ABB", "Siemens"

- Панель управління ручна з пиловологозахищеними кнопками на мнемосхемі
- Комплект схем та посібник з експлуатації

КОМПРЕСОР B5200B/200 CT4

- Компресор B5200B/200 CT4 у зборі
- Регулятор тиску
- Регулятор тиску



КОМПЛЕКТ ДЛЯ СКЛАДАННЯ ТА ПІДКЛЮЧЕННЯ 20

- Канат сталевий, для закріплення шнека
- Рукав для ДЦ
- Метизи для збирання РБУ (до 490 одиниць)
- Кріпильні елементи (талрепи, затискачі, гаки)
- Кислотний клей-герметик TempPlus
- Метизи для комплектуючих (до 500 одиниць)
- Труби ПВХ для водопідведення (2 типорозміри)
- Комплект дротів для підключення
- Комплект для водопідведення (труби, відводи, муфти, трійники)



- Комплект силових кабелів та кабелів керування, захищених металорукавом (у мобільних заводах вже прокладено у рамі)
- Комплект блокувальних датчиків та датчиків положення виконавчих механізмів (скіпу, затвора змішувача тощо)

Мобільний бетонний завод, продуктивність 25 м³ бетону за годину роботи з двохвальним бетоносмесителем БП-2Г-375.

Перевезення в 1-ом 20-тонному контейнері або 5-тонному вантажівці. Габарити довжина 4,4 метра, ширина 2 метри і висота в транспортному положенні 2,4 метра. Всього 4 тонни.

Завод поставляється вже повністю готовим до роботи, не вимагає налаштувань, наладки і підготовки фундаменту.

Встановлюється на відкритій площадці, на будь-якій щільній поверхні без підготовки або будь-якому приміщенні з висотою потолка не менше 4 метрів.

Ввод в експлуатацію – это подключение напряжения 380 вольт и подача водоснабжения. Занимают не более двух часов!

Принцип роботи в автоматичному режимі:

Інертні (пісок, відсів, щебінь та інше), які будуть використовуватися у виробництві бетонорозчину, розподіляються по відсіках бункера інертних за найменуванням. Кількість бункерів дорівнює 2 шт. Таким же чином, розподіляються за класом цемент у силосі, вода та додаткові речовини у витратні баки. Після вибору певного рецепту для приготування бетону вводиться необхідний об'єм (м³). Після цього установка приступає до виробництва.

Інертні зважуються окремо за масою заданою в рецепті. Зважування відбувається в результаті відкриття заслінок інертних бункера і висипання їх на ваговий конвеєр.

Інертні віддозовані за допомогою вагового конвеєра подаються в бетонозмішувач.

Цемент, вода та різні добавки подаються у відповідні дозатори, де зважуються залежно від рецепту, заданого в автоматизованій системі.

Після дозування всі складові бетонорозчину по черзі, через заслінки дозаторів подаються в бетонозмішувач.

Суміш з усіх компонентів перемішується в бетонозмішувачі протягом певного часу і у вигляді бетонорозчину подається через зливний затвор змішувача.

Двоххвальний бетонозмішувач БП-2Г-375

Об'єм 375 літрів. Бетонозмішувач примусового типу, двохвальний. З горизонтальним розташуванням валів. Має 10 лопатей для перемішування. Потужність приводу змішувача 9 квт. Обертання валу з частотою 36 оборотів на хвилину.

Спиці типу "Кулак", регулювання вздовж валу. Лопаті товщиною 16 мм із зносостійкого високоміцного чавуну товщиною 16 мм, регульовані. Дозволяють налаштувати зазор.

Броня також із зносостійкого чавуну товщиною 10 мм, змінна, кріпиться на болтах. Термін гарантії до зносу не менше 2 років або 40000 кубів бетону.

Вивантаження здійснюється через пневмозатор.

За один цикл виробляється 0,33 м бетону. Цикл триває менше ніж хвилину. Таким чином, 1 м³ бетону проводиться за три хвилини роботи установки МОБЛІ-25.

Дозуючий бункер ДК-8.

Має велику місткість 8 м³ інертних матеріалів. Це два бункери об'ємом по 4 м³.

Відмінна риса, це завантаження будь-яким фронтальним навантажувачем з одного боку бункера. (показати як навантажувач вантажить в обидва бункери з одного боку).

Велика завантажувальна ширина бункерів – 2,9 метра

Не висока висота завантаження 2,8 метра, не вимагає виготовлення додаткового пандуса.

Конвеєр забезпечений шевронною стрічкою та футерованим барабаном.

Конвеєр ваговий, на підвісних тензодатчиках. Похибка дозачії становить 1%. Потужність приводу конвеєра 7,5 квт.

Бункери забезпечені двома засувками на пневматиці та двома вібраторами струшувача MVE 300/3.

Блок дозаторів БД-15

Складається із трьох компонентів: дозатор цементу, дозатор води та дозатор хімічний. добавки.

Дозатор цементу на 150 кг забезпечений пневматичною заслінкою, та вібратором струшувачем MVE 300/3.

Дозатор ваговий розташований на трьох тензодатчиках.

Ваговий дозатор води на 75 літрів, на трьох високоточних тензодатчиках.

Дозатор хімії із нержавіючої сталі. Дозатор хімії та води забезпечені пневматичним клапаном для зливу рідини.

Система стиснутого повітря компресор В5200В/200 СТ4

складається з поршневого компресора В5200В/200 СТ4 та пневмосистеми. Продуктивність 530 літрів за хвилину, потужністю 3 квт. Тиск 10 атм. Компресор вже вбудований у раму та захищений від зовнішнього середовища та пилу.

Пульт керування ПАМ.

Робота за принципом натискання однієї кнопки, вибрати марку бетону – кількість бетону та натиснути пуск циклу! Контролер та сенсорна графічна панель управління.

Продуктивність 20 м³/година по готовому бетону (при безперервному режимі роботи, при рецептах з 2 компонентами заповнювача, 1 компонентом сполучного (максимальній його масі 300 кг на 1 м³ бетону), при нормальній плинності, 5% вологості піску, співвідношенні вода/цемент рівним 0,5, при 30 секундному перемішуванні та позитивній температурі навколишнього середовища.

Видача готової суміші – цебра

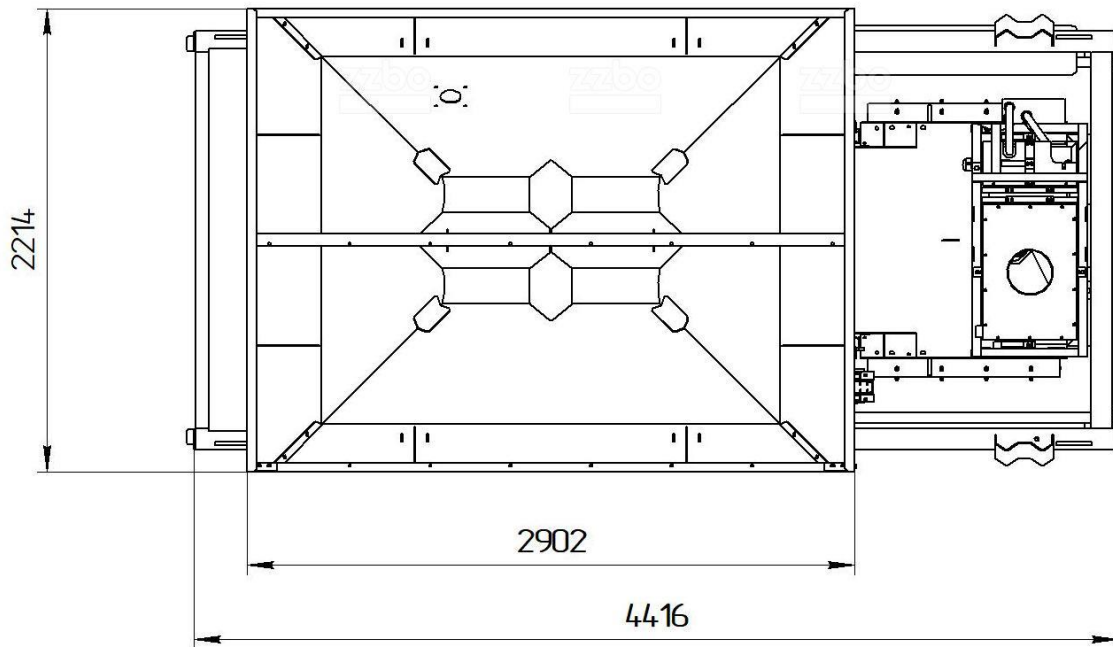
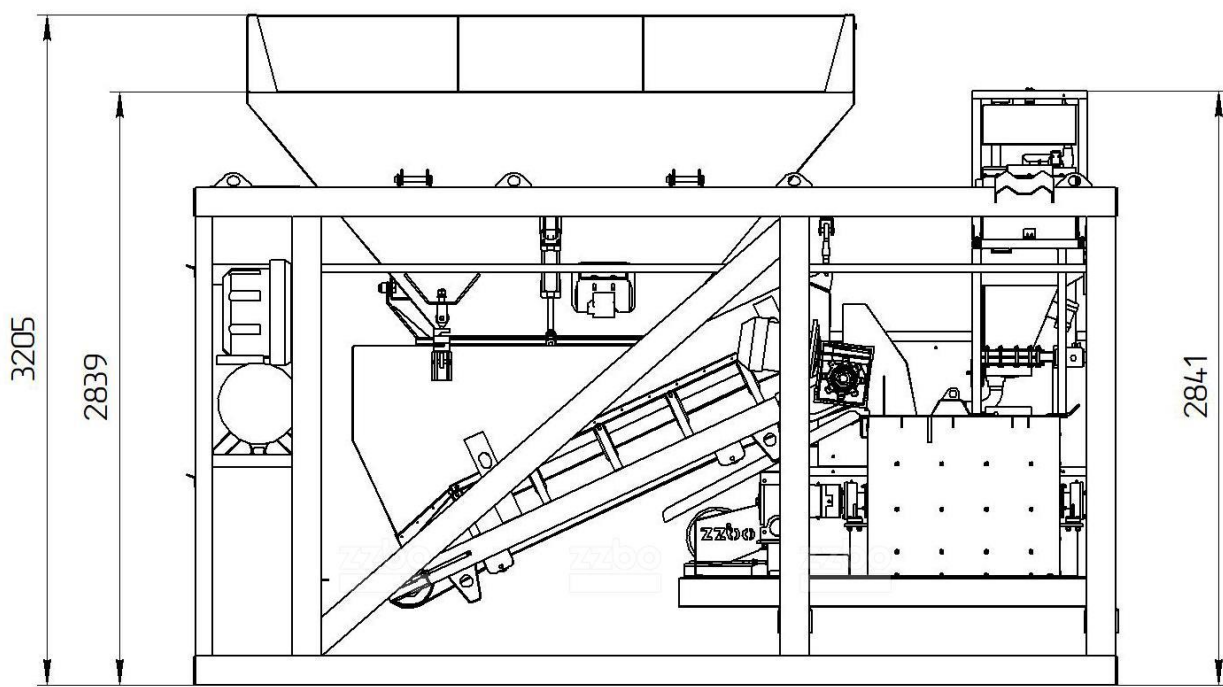

НАШІ ПЕРЕВАГИ

Професіоналізм перевірений роками і тисячами задоволених клієнтів

ПРОФЕСІОНАЛІЗМ

Ми підкажемо вам все по обладнанню, підберемо аналоги і проконсультуємо з питань оформлення документації



ОПЛАТА

Розрахунок можливий будь-яким способом, є оплата частинами, працюємо з ПДВ. Фіксований курс долара на момент оформлення замовлення до отримання товару покупцем

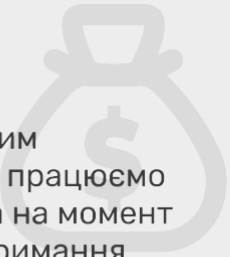

ГАРАНТІЯ ЯКОСТІ

Ми даємо 12 місяців гарантії на товар. перед продажем все обладнання проходить додаткову діагностику



ПОВЕРНЕННЯ ТА ОБМІН

Надаємо право повернення або обміну товару, якщо він не підійшов вам згідно з чинним законодавством

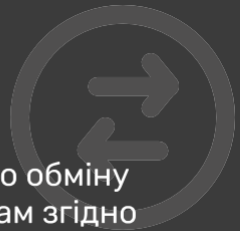

ДОТРИМАННЯ ТЕРМІНІВ

Ми завжди дотримуємося термінів обумовлених з клієнтом і несемо повну відповідальність за їх дотримання

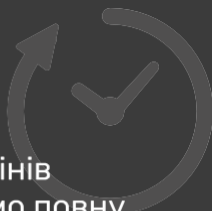

ДОСТАВКА

Швидка доставка по території України, Молдови, Казакстану та Європи

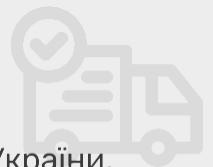

 **ФІНАНСОВІ УМОВИ**

- Ціна: 33 775\$ з ПДВ
- Умови оплати: за домовленістю
- Термін поставки: в наявності

 **ДОКУМЕНТАЦІЯ У КОМПЛЕКТІ**

- Технічний паспорт
- Каталог запасних частин
- Інструкція з експлуатації

 **ДОСТАВКА**

- Розраховується додатково на момент постачання

Малявко Анастасія,

Компанія HYDROMARKET.com.ua - Гідравліка на тягачі та спецтехніку.

м. Київ, Вишневе, Чорновола, 2а

+38 066 122 65 12

email: igormenshoff@gmail.com

7+

років на
ринку

99,9%

задоволених
клієнтів

270т.

відвантажених
товарів

50т.

позицій

Місія нашої компанії стати кращим онлайн гіпермаркетом обладнання, щоб реалізовувати найскладніші ваші проєкти!