

Transformer 2 LED DESK LAMP & Wireless Charger

Посібник користувача

Огляд продукту

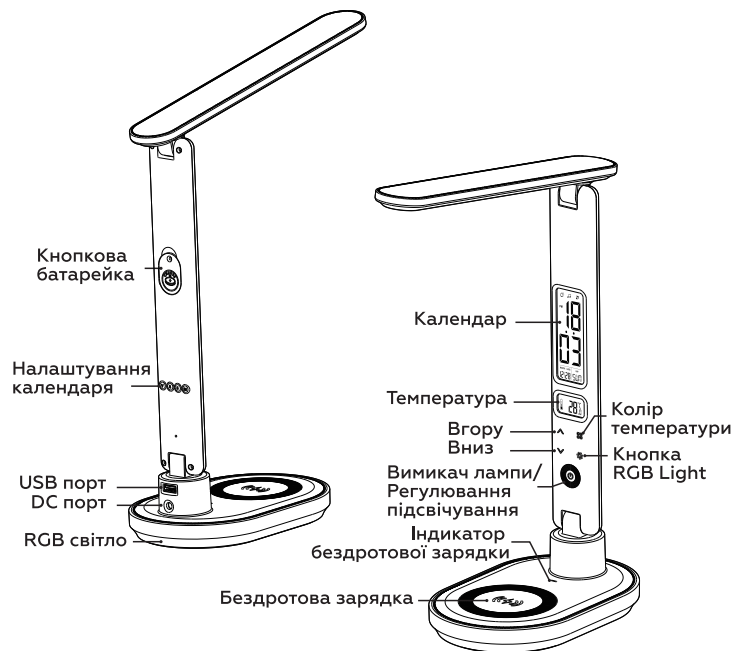

Підключення живлення

Під'єднайте адаптер живлення, загориться RGB-індикатор, дисплей автоматично ввімкнеться, зумер видає сповіщення про ввімкнення живлення, а індикатор бездротової зарядки загорить червоним і зеленим одночасно.

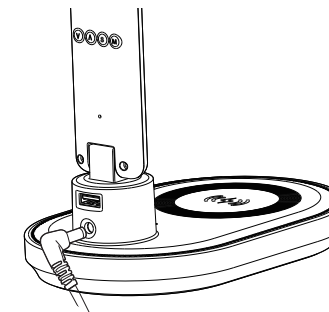

Примітка:

- Будь ласка, використовуйте оригінальне джерело живлення, не використовуйте кабельний подовжувач або розгалужувач, інакше продукт може працювати неправильно.
- Будь ласка, не використовуйте адаптер, який за замовчуванням не може безпосередньо виводити 12 В.
- Якщо індикатори мерехтять або шумлять, замініть блок живлення вчасно.
- Не з'єднуйте металеву точку адаптера з іншими металами, інакше виріб буде пошкоджено та спричинить інші небезпеки.
- Зовнішній кабель або шнур цієї лампи не можна замінити. Якщо шнур пошкоджений, лампу слід утилізувати.
- Не використовуйте його на схилах більше 6 градусів.

Комплектація

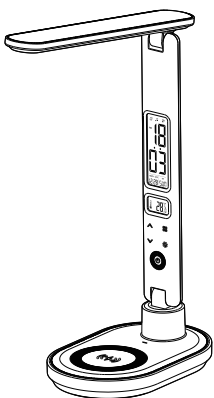

Світлодіодна настільна лампа



Адаптер



Посібник користувача

Специфікація

Модель	GP-LTL004
Вихідна потужність USB	5 Вт
Вихідна потужність бездротової зарядки	10 Вт
Максимальна потужність	22 Вт
Потужність нічника	3 Вт
Колірна температура	5000K±400K; 3000K±400K; 4000K±400K

Запобіжні заходи

- Протирайте пристрій м'якою бавовняною тканиною для очищення поверхні, не використовуйте жодних корозійних розчинників.
- Джерело світла незамінне. Будь ласка, припиніть використання, коли він фактично зношується.
- У разі поломки не розбирайте виріб самостійно, щоб уникнути пошкодження виробу. Будь ласка, зверніться до виробника для обслуговування.

Бездротова зарядка

Будь ласка, розташуйте електронні вироби, які підтримують бездротову зарядку за протоколом Qi, у центрі «». Індикатор світиться червоним під час нормального заряджання, індикатор світиться зеленим, коли повністю заряджено, якщо червоний індикатор блимає, це означає, що це несправність, будь ласка, зверніть увагу на наявність металевого предмета, прикріпленого до центру протиковзкого килимка.

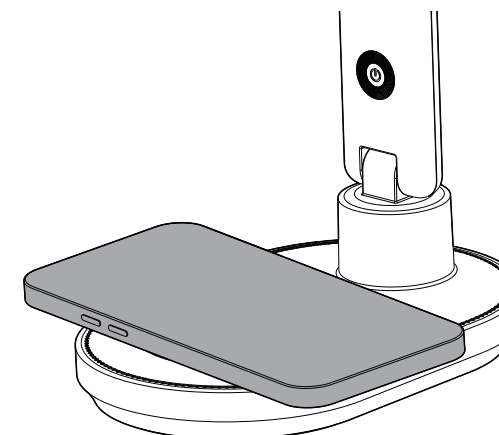

Примітка. Виріб, аксесуари, інтерфейс користувача та інші ілюстрації в посібнику є схематичними діаграмами лише для довідки. Через оновлення продукту фізичний продукт може дещо відрізнитися від схематичної діаграми.

Інструкція з експлуатації

Функціонування кнопки лампи (як показано на малюнку нижче)



1. Регулювання яскравості екрану: Тривале натискання «**⏻**», щоб увімкнути/вимкнути підсвічування екрана;
2. Перемикач головного освітлення: коротко натисніть «**⏻**», щоб увімкнути/вимкнути основне світло;
3. Регулювання яскравості основної лампи: Коротке натискання кнопок «**▲**» і «**▼**» 5 рівнів регулювання яскравості;
4. Колірна температура основного світла: коротко натисніть клавішу «**⏻**», вибір циклу колірної температури: холодне світло - тепле світло - природне світло;
5. Інструкції з роботи з підсвічуванням RGB: коротко натисніть піктограму «**✳**», щоб циклічно вибирати: нічник - режим сліпучості - режим гонити за світлом - монохромний градієнт, натисніть і утримуйте «**✳**», щоб вимкнути світло RGB;
6. Перетворення температури: у нормальному стані натисніть клавішу «**▼**», щоб перетворити температуру за Цельсієм і Фаренгейтом.

Робота будильника (як показано на малюнку нижче)



Налаштування дати та часу

1. У звичайному режимі натисніть клавішу «**Ⓜ**», щоб запустити функцію налаштування дати та часу, а потім натисніть її ще раз, щоб увійти до налаштування наступної опції. Порядок налаштування: година - хвилина - рік - місяць - день - вихід.
2. Натисніть клавішу «**▲**» і кнопку «**▼**», щоб встановити, день тижня зміниться автоматично зі зміною дати.
3. У стані налаштувань натисніть клавішу «**Ⓜ**». Після жодної операції протягом 1 хвилини автоматично вийде з налаштувань і відобразиться поточний час.

Інструкція з експлуатації

4. У звичайному стані натисніть клавішу «**Ⓜ**», щоб конвертувати годинник у 12-годинний або 24-годинний формат.

Налаштування функції відкладення

1. У звичайному стані натисніть клавішу «**Ⓜ**», щоб увійти в режим будильника.
2. У режимі будильника натисніть клавішу «**Ⓜ**», щоб увійти в налаштування будильника, а потім натисніть її ще раз, щоб увійти в налаштування наступної опції, порядок: години - хвилини - відкладення - музика - вихід. Натисніть «**▲**» або «**▼**», щоб налаштувати значення часу.
3. У режимі будильника натисніть клавішу «**▲**» і «**▼**», щоб увімкнути або вимкнути функцію будильника та відкладення, а потім натисніть, щоб запустити маркер наступної функції. Порядок такий: увімкніть будильник - увімкніть функцію відкладення - вимкніть будильник і функцію відкладення.
4. Коли настане час будильника, будильник триватиме 1 хвилину, а коли буде досягнуто час відкладення, будильник пролунає знову. Натисніть клавішу «**Ⓜ**» або будь-яку клавішу, щоб вимкнути будильник.

Спосіб заміни кнопкової батареї



Акумулятор: Cr2032

1. Вставте викрутку в гніздо кришки батарейного відсіку на задній панелі лампи, поверніть викрутку вліво, зніміть кришку батарейного відсіку, після чого батарею можна вийняти.
2. Розташуйте нову батарею стороною з «+» догори.

Використання кутового регулювання

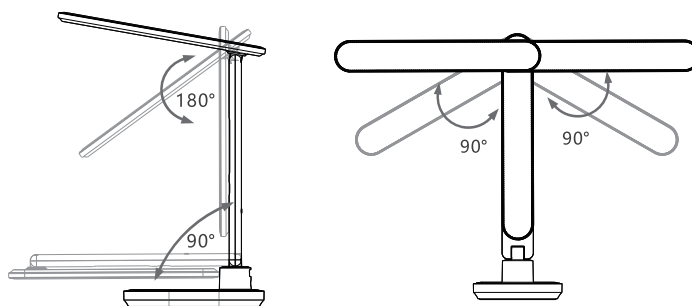

Під час регулювання кута світлового кронштейна одночасно натисніть на основу. Надмірне регулювання рухомих з'єднань виробу призведе до пошкодження функції з'єднання виробу.

Вихід USB

Щоб підвищити ефективність заряджання, не рекомендується використовувати бездротову зарядку та USB-зарядку одночасно, USB-зарядка підходить лише для пристроїв із низькою потужністю 5 Вт.

