

GRÜNHILM

**ІНСТРУКЦІЯ З ЕКСПЛУАТАЦІЇ /
РУКОВОДСТВО ПО ЭКСПЛУАТАЦИИ**

**МІКРОХВИЛЬОВА ПІЧ /
МИКРОВОЛНОВАЯ ПЕЧЬ**



23MX-923-S

UKR / RUS

*Будь ласка, уважно прочитайте і збережіть інструкцію /
Пожалуйста, внимательно прочитайте и сохраните инструкцию*

UKR**Шановний користувачу!**

Дякуємо Вам за вибір продукції, що випускається під торговою маркою «GRUNHELM»

Ми раді запропонувати Вам вироби, розроблені і виготовлені відповідно високим вимог до якості, функціональності і дизайну. Ми впевнені, що Ви будете задоволені придбанням вироби торгової маркі «GRUNHELM».

Будь ласка, уважно вивчіть цю інструкцію. Воно містить важливі вказівки з безпеки, експлуатації мікрохвильової печі і по догляду за нею. Подбайте про збереження наданого «Керівництва з експлуатації» і, якщо мікрохвильова піч перейде до іншого хазяїна, передайте його разом з приладом.

ЗМІСТ

ЗАСОБИ БЕЗПЕКИ	3
КОМПЛЕКТАЦІЯ	6
ВСТАНОВЛЕННЯ ПЕЧІ	6
СКЛАДОВІ МІКРОХВИЛЬОВОЇ ПЕЧІ	7
ПАНЕЛЬ УПРАВЛІННЯ.....	7
ПРИГОТУВАННЯ У МІКРОХВИЛЬОВІЙ ПЕЧІ	8
РЕКОМЕНДАЦІЇ ЩОДО ПРИГОТУВАННЯ	12
РОЗМОРОЖУВАННЯ У МІКРОХВИЛЬОВІЙ ПЕЧІ	13
РЕКОМЕНДАЦІЇ ЩОДО РОЗМОРОЖУВАННЯ	13
ВИБІР ПОСУДУ	14
ЧИЩЕННЯ І ДОГЛЯД	15
МОЖЛИВІ ПРОБЛЕМИ ТА СПОСОБИ ЇХ УСУНЕННЯ	15
БЕЗПЕЧНА УТИЛІЗАЦІЯ	16
РЕКОМЕНДАЦІЇ ДЛЯ СПОЖИВАЧА	16
ТЕХНІЧНІ ХАРАКТЕРИСТИКИ.....	16

ЗАСОБИ БЕЗПЕКИ

УВАГА!

Переконайтеся в тому, що напруга, зазначена на мікрохвильовій печі, відповідає напрузі електромережі. Що використовується напруга вказана на задній стінці мікрохвильовій печі.

- Піч призначена тільки для приготування і розігрівання їжі в домашніх умовах. Використання печі за іншим призначенням може призвести до травм і пошкодження Вашого майна. Не використовуйте її для сушіння білизни, паперу або інших нехарчових продуктів або для стерилізації.
- Не дозволяйте дітям використовувати піч без вашого нагляду. Не дозволяйте дітям гратися з нею і не залишайте маленьких дітей поблизу печі без нагляду.
- Не використовуйте піч, якщо дверцята або засувки дверцят мають пошкодження.
- Якщо піч несправна, не намагайтеся відремонтувати її самостійно, звертайтеся в авторизовані сервісні центри.
- Чи не розігрівайте рідини і продукти в контейнерах і упаковках з щільно закритою кришкою.
- Для приготування або розігрівання в печі використовуйте тільки спеціальний посуд.
- У разі виникнення пожежі всередині печі негайно вимкніть піч від електромережі. При цьому вогонь згасне.

УВАГА!

Ні в якому разі не відкривайте дверцята і не використовуйте воду для гасіння вогню!

- При нагріванні в мікрохвильовій печі рідин може статися перегрів рідини вище точки кипіння з затримкою її закипання. Це означає, що раптове бурхливе кипіння рідини може статися після того, як Ви виймете ємність з печі. У результаті Ви можете отримати опік.
- Будьте обережні при вийманні посуду, так як існує небезпека раптового бурхливого скипання рідини.
- Будьте уважні при розігріві дитячого харчування. Перевірте температуру дитячого харчування перед годуванням дитини.
- Не рекомендується розігрівати і готувати в мікрохвильовій печі яйця цілком, вони можуть вибухнути навіть в кінці приготування, коли піч перестане нагрівати.
- Для видалення забруднень з поверхні дверцята і внутрішньої поверхні печі використовуйте тільки м'які, неабразивні миючі засоби і губку або м'яку тканину.
- Регулярно проводите очищення камери печі від крихт і залишків продуктів. Рекомендується містити піч і прокладку ущільнювача дверцята в чистоті. Недотримання цього правила може призвести до пошкодження поверхні печі, що в свою чергу може позначитися на терміні експлуатації печі або привести до виникнення небезпечної ситуації.
- Забороняється використовувати мікрохвильову піч для розігрівання рослинного масла і жирів, так як їх температуру важко контролювати.
- Якщо шнур живлення пошкоджений, щоб уникнути нещасного випадку він повинен бути замінений працівником сервісного центру.
- При експлуатації мікрохвильової печі дотримуйтесь наступних запобіжних заходів:
 1. Не використовуйте мікрохвильову піч без скляного піддона.
 2. Не включаєте порожню піч. Це може привести до виходу печі з ладу.
 3. Не зберігайте займісті предмети в печі, наприклад, папір, рецепти і т. п.

4. Шкірку картоплі, яєчний жовток або плівку печінки перед приготуванням слід проколоти виделкою.
5. Не готуйте їжу безпосередньо на скляному таці. Перед приготуванням продукти необхідно помістити в спеціальний посуд.
6. Використовуйте посуд для мікрохвильової печі згідно інструкції:
 - не використовуйте металевий посуд, посуд з металевими ручками або з металевим обідком;
 - не використовуйте металеві столові прилади;
 - не використовуйте столовий посуд з металевою обробкою;
 - не використовуйте пластикові контейнери з щільно закритою кришкою;
 - не використовуйте емальований посуд;
 - не використовуйте пляшки з вузькою шийкою;
 - використовуйте судини, які ширше вгорі, ніж в підставі;
 - використовуйте тільки спеціальні термометри для мікрохвильової печі.
7. Не намагайтеся зажарювати продукти в мікрохвильовій печі.
8. Будь ласка, пам'ятайте про те, що мікрохвильова піч нагріває продукти сильніше, ніж сам контейнер. Під час вилучення контейнера з печі, пам'ятайте, що їжа / рідина парує.
9. Завжди слід перевіряти температуру готової їжі, особливо якщо ви готуєте її для дітей; виходячи з цього, ніколи не слід вживати їжу відразу після розігріву, її потрібно залишити на кілька хвилин або перешкодити, щоб температура рідини встигла сбалансуватися.
10. Продукти, що містять жири, наприклад, бульйон, слід залишити на 30-60 секунд в печі після виключення мікрохвильової печі; за цей час рідина збалансується, що дозволить уникнути закипання при приміщенні в рідину ложки.
11. При приготуванні, пам'ятайте, що є продукти, які нагріваються дуже швидко, наприклад пудинги, джем або начинка для пирога; для розігріву або приготування продуктів з високим вмістом жиру або цукру не використовуйте пластикові контейнери.
12. Для отримання посуду з печі використовуйте товсті рукавиці.
13. Для запобігання займання в печі:
 - Не готуйте їжу занадто довго;
 - видаляйте з посуду паперові ручки перед тим, як помістити її в піч;
- !!! - будьте особливо уважні, якщо в мікрохвильову піч поміщена паперова, пластикова або інша легко займиста посуд, необхідний для приготування.
14. При приготуванні їжі в мікрохвильовій печі знаходження дітей і вагітних жінок ближче на відстані менше 50 см від неї небажано.
15. При пошкодженні кабелю живлення, щоб уникнути небезпеки його повинен замінити кваліфікований персонал авторизованого сервісного центру.
16. При нагріванні в печі харчових продуктів в посуді з легкозаймистих матеріалів, таких як пластик або папір, необхідно спостерігати за піччю, щоб не допустити загоряння, при нагріванні напоїв за допомогою мікрохвиль може мати місце подальше бурхливе кипіння, тому необхідно проявляти увагу і обережність при поводженні з ємностями.

УВАГА!

При пошкодженні дверцята або дверних ущільнень з піччю працювати не можна до тих пір, поки кваліфікований фахівець не усуне несправність.
Щоб уникнути небезпеки підвищеного витоку мікрохвильового випромінювання всі ремонтні роботи, пов'язані зі зняттям будь-яких кришок, повинні виконуватися тільки кваліфікованим персоналом авторизованого сервісного центру.

Рідини або інші продукти не можна розігрівати в закритих ємностях, щоб уникнути вибуху цих ємностей. Використання печі без нагляду дозволяється дітям тільки в тому випадку, якщо дані відповідні і зрозумілі їм інструкції щодо безпечного користування піччю і ті небезпеки, які можуть виникнути при її неправильному використанні. Використання печі дітьми без присутності дорослих ЗАБОРОНЯЄТЬСЯ.

КОМПЛЕКТАЦІЯ

1. Піч 1
2. Роликова підставка 1
3. Скляний піднос 1
4. Інструкція по експлуатації 1

ВСТАНОВЛЕННЯ ПЕЧІ

1. Переконайтеся, що мікрохвильова піч не пошкоджена. У разі виявлення будь-яких пошкоджень не використовуйте цю піч.
2. Вийміть з печі весь пакувальний матеріал.
3. Встановіть мікрохвильову піч на тверду горизонтальну поверхню, яка витримає вагу печі.
4. Не ставте піч поруч з іншими джерелами тепла або легко займистими предметами. Не встановлюйте піч в місцях з підвищеною вологістю.
5. Не ставте на піч будь-які предмети. З усіх боків до неї повинен бути забезпечений доступ повітря для вентиляції.
6. Не закривайте вентиляційні отвори печі. Вільне відстань від верхньої, задньої, правої та лівої сторін печі до інших предметів має бути не менше 10 см.
7. Не знімайте ніжки мікрохвильовій печі.

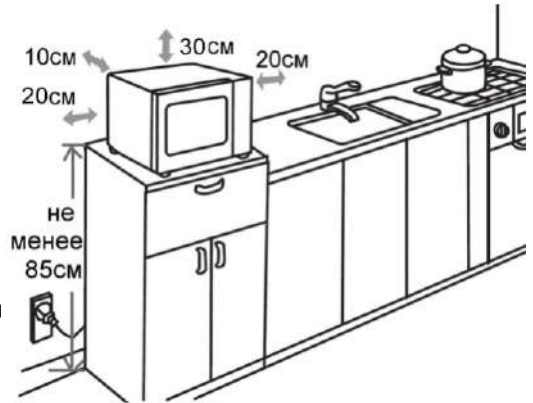

ПІДКЛЮЧЕННЯ ЖИВЛЕННЯ

- Мікрохвильова піч повинна бути заземлена. У разі будь-якого замикання заземлення знижує ризик отримання електрошоку, т.к. Струм може піти по заземленному проводу. До цього приладу додається заземлення та заземлена вилка. Вилка під'єднується до розетки, яка повинна бути встановлена і заземлена відповідним чином.
- Щоб уникнути пошкодження проводки перед підключенням проконсультуйтеся з фахівцем, так як необхідно враховувати максимальну споживану потужність печі.
- Розетка повинна знаходитися в безпосередній близькості від печі, щоб в разі необхідності можна було негайно відключити піч.

УВАГА!

**Не виймайте вилку з розетки електромережі, смакуючи за шнур живлення, беріться за ізольовану частину вилки.
Не опускайте шнур і вилку в воду або будь-яку рідину.**

СКЛАДОВІ МІКРОХВИЛЬОВОЇ ПЕЧІ

- A. - Панель управління
- B. - Поворотний вал
- C. - Роликова підставка
- D. - Скляний піднос
- E. - Оглядове вікно
- F. - Дверцята печі
- G. - Замок дверцят

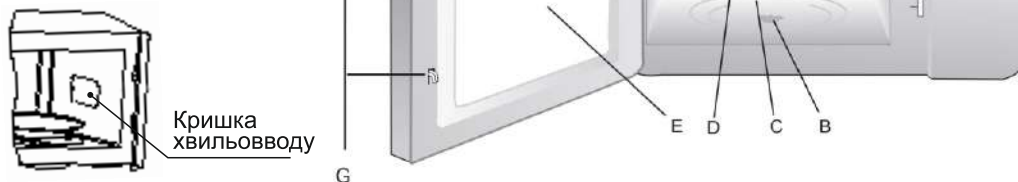

На поворотну вісь встановлюється скляний піднос. Під скляний піднос встановлюється роликова підставка, яка допомагає таці вільно обертатися. Обертання їжі під час роботи печі сприяє її рівномірному приготуванню. У камері печі з боку панелі управління розташована кришка хвильоводу. Мікрохвильова піч може почати роботу, тільки якщо її дверцята щільно закриті, що запобігає випромінюванню мікрохвиль назовні.

УВАГА:

Забороняється знімати кришку хвильоводу. У разі пошкодження кришки зверніться в сервісний центр для її заміни.

ПАНЕЛЬ УПРАВЛІННЯ

РОЗМОРОЖУВАННЯ ЗА ЧАСОМ

Кнопка Розморожування за часом використовується для установки заданого часу.

РОЗМОРОЖУВАННЯ ЗА ВАГОЮ

Кнопка Розморожування за вагою використовується для розморожування продуктів в залежності від їх ваги. Час розморожування при цьому встановлюється автоматично.

ГОДИННИК

Кнопка Годинник служить для установки часу.

КУХОННИЙ ТАЙМЕР

Кнопка Кухонний таймер служить для активації і налаштування таймера.

КНОПКИ МЕНЮ АВТОПРИГОТУВАННЯ

Кнопки Попкорн, Картопля, Піца, Риба, Напої, М'ясо, Паста, Овочі служать для швидкого запуску програм автоматичного приготування відповідних продуктів.

СТОП / СКАСУВАННЯ

Кнопка СТОП / Скасування служить для скасування всіх зроблених налаштувань або зупинки процесу приготування.

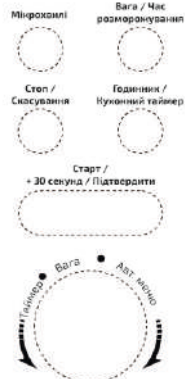

СТАРТ / + 30СЕК / Підтвердити

Кнопка СТАРТ / + 30сек використовується для початку приготування відповідно до обраних налаштувань або збільшення часу приготування (розморожування за часом).

ІНСТРУКЦІЯ З ЕКСПЛУАТАЦІЇ

Ця мікрохвильова піч використовує сучасне електронне управління для регулювання параметрів приготування, щоб краще задовольнити ваші потреби в приготуванні їжі.

НАЛАШТУВАННЯ ЧАСУ

Коли мікрохвильова піч підключена, на ній з'явиться "0:00", сигнал пролунає один раз. Натисніть «Годинник/Кухонний таймер», засвітиться дисплей с годинами. Поверніть ручку регулятора. Для регулювання годин час введення повинен бути в межах 0-23. Натисніть «Годинник/Кухонний таймер», засвітиться дисплей с хвилинами. Поверніть ручку регулятора. Для налаштування хвилин час введення повинен бути в межах 0-59. Натисніть «Годинник/Кухонний таймер» для завершення налаштування часу. Засвітиться «:».

Примітка: Якщо налаштування часу не встановлено, то мікрохвильова піч не почне роботу. Якщо під час встановлення часу не буде підтвердження заданих налаштувань протягом 1 хвилини, мікрохвильова піч автоматично повернеться до попереднього налаштування.

МІКРОХВИЛІ

Натисніть «Мікрохвилі» один раз, на дисплеї з'явиться "P100".

Натисніть «Мікрохвилі» один раз або поверніть ручку регулятора та оберіть мікрохвильову потужність "P100", "P80", "P50", "P30", "P10", яка відобразиться на дисплеї по порядку. Натисніть «Старт» для підтвердження. Поверніть ручку регулятора, щоб відрегулювати час. Час введення повинен бути в межах 0:05-0:95.

Натисніть «Старт», щоб почати готувати.

Примітка: Величина кроків кодування регулювання часу:

0-1 хв - 5 с / 1-5 хв - 10 с / 5-10 хв - 30 с / 10-30 хв - 1 хв / 30-95 хв - 5 хв

МІКРОХВИЛЬОВА ДІАГРАМА ПОТУЖНОСТІ

МІКРОХВИЛЬОВА ПОТУЖНОСТЬ	100%	80%	50%	30%	10%
ДИСПЛЕЙ	P100	P80	P50	P30	P10

ШВИДКЕ ПРИГОТУВАННЯ

У режимі очікування натисніть клавішу "СТАРТ / + 30 сек / Підтвердити", щоб готувати з 100% рівнем потужності протягом 30 секунд. Кожне натискання однієї і тієї ж клавіші може збільшити 30 секунд. Максимальний час приготування - 95 хвилин. Під час процесу розморожування, натисніть «СТАРТ», щоб збільшити час приготування. У режимі очікування поверніть ручку регулятора вліво, щоб вибрати час приготування. Після обирання часу, натисніть "СТАРТ / + 30 сек / Підтвердити", щоб почати приготування. Мікрохвильова потужність 100%.

В стані автоматичного меню та розморожування за вагою та часом, час не можна збільшити натиснувши "СТАРТ / + 30 сек / Підтвердити".

РОЗМОРОЖУВАННЯ ЗА ВАГОЮ

Натисніть «Вага / Час розморожування» один раз, на дисплеї відобразиться вага за замовчуванням «dEF1». Поверніть ручку регулятора, щоб обрати вагу їжі. Діапазон ваги 100-2000 г. Натисніть "СТАРТ / + 30 сек / Підтвердити", щоб почати розморожування.

РОЗМОРОЖУВАННЯ ЗА ЧАСОМ

Натисніть «Вага / Час розморожування» два рази, на дисплеї з'явиться «dEF2». Поверніть ручку регулятора, щоб обрати час приготування. Натисніть "СТАРТ / + 30 сек / Підтвердити", щоб почати розморожування.

Примітка: Потужність розморожування P30 є фіксована.

БАГАТОЕТАПНЕ ПРИГОТУВАННЯ

Максимально можна встановити два етапи. Якщо один із етапів розморожування, потрібно його ставити на перший етап. Після кожного етапу лунає один дзвінок, після чого почнеться наступний.

Примітка: Автоматичне меню не можна встановити як одне з багатоетапних.

Наприклад, якщо ви бажаєте розморозити їжу протягом 5 хвилин, а потім готувати її з потужністю 80% протягом 7 хвилин, потрібно зробити так:

Натисніть «Вага/Час розморожування» двічі, на дисплеї з'явиться "dEF2".

Поверніть ручку регулятора на розморожування на 5 хвилин.

Натисніть «Мікрохвилі» один раз. Натисніть «Мікрохвилі» один раз ще раз або поверніть ручку регулятора і оберіть 80% потужності, на дисплеї "P80".

Натисніть "СТАРТ / + 30 сек / Підтвердити".

Поверніть ручку регулятора і встановіть 7 хвилин часу.

Натисніть "СТАРТ / + 30 сек / Підтвердити", щоб почати приготування.

АВТОМАТИЧНЕ МЕНЮ

У режимі очікування поверніть ручку регулятора вправо, щоб обрати меню від "A-1" до «A-8". Натисніть "СТАРТ / + 30 сек / Підтвердити", щоб підтвердити меню, яке ви обрали. Поверніть ручку регулятора, щоб обрати вагу їжі. Натисніть "СТАРТ / + 30 сек / Підтвердити", щоб почати приготування. Після завершення приготування прозвучить дзвінок.

МЕНЮ	ВАГА	ІНДИКАЦІЯ	ПОТУЖНІСТЬ
A-1 ПІЦА	200 г 400 г	200 400	100%
A-2 М'ЯСО	250 г 350 г 450 г	250 350 450	100%
A-3 ОВОЧІ	200 г 300 г 400 г	200 300 400	100%
A-4 ПАСТА	50г (з водою 450 г) 100г (з водою 800 г)	50 100	80%
A-5 КАРТОПЛЯ	200 г 400 г 600 г	200 400 600	100%
A-6 РИБА	250 г 350 г 450 г	250 350 450	80%
A-7 НАПОЇ	1 чашка (120 мл) 2 чашки (240 мл) 3 чашки (360 мл)	1 2 3	100%
A-8 ПОПКОРН	50 г 85 г 100 г	50 85 100	100%

КУХОННИЙ ТАЙМЕР

Натисніть «Годинник / Кухонний таймер» двічі, на дисплеї з'явиться 00:00. Поверніть ручку регулятора, щоб встановити час (максимальний час приготування 95 хвилин). Натисніть "СТАРТ / + 30 сек / Підтвердити", щоб підтвердити налаштування. Коли кухонний таймер встановлено, індикатор годинника згасне. Звуковий сигнал пролунає, якщо час встановлено, на дисплеї відобразиться поточний час.

ФУНКЦІЯ БЛОКУВАННЯ ВІД ДІТЕЙ

Для блокування кнопок в стані очікування затисніть кнопку «СТОП / СКАСУВАННЯ» на 3 секунди, прозвучить довгий сигнал і на екрані з'явиться індикатор входу в стан блокування.

Вихід з блокування: в заблокованому стані затисніть кнопку «СТОП / СКАСУВАННЯ» на 3 секунди, прозвучить довгий сигнал який означає, що блокування знято.

ФУНКЦІЯ ІНФОРМАЦІЇ

1. У режимі приготування натисніть кнопку «МІКРОХВИЛІ», поточна потужність буде відображатися протягом 3 секунд.
2. У режимі приготування натисніть кнопку «ГОДИННИК / КУХОННИЙ ТАЙМЕР», поточний час буде відображатися протягом 3 секунд.

ІНШІ ОСОБЛИВОСТІ

1. Якщо під час приготування ви відкривали дверцята мікрохвильової печі, необхідно натиснути кнопку «СТАРТ / + 30сек. / ПІДТВЕРДИТИ» для продовження приготування.
2. Після того, як програма приготування була встановлена, а кнопка «СТАРТ / + 30сек. / ПІДТВЕРДИТИ» не була натиснута протягом 1 хвилини, налаштування буде скасовано і включиться відображення поточного часу.
3. Звуковий сигнал звучить один раз при натисканні на будь-яку функціональну кнопку.
4. Коли приготування закінчується, звуковий сигнал лунає п'ять разів.

РЕКОМЕНДАЦІЇ ЩОДО ПРИГОТУВАННЯ

1. Ретельно розподіляйте продукти. Більші шматочки кладіть по краях блюда. Намагайтеся не накладати шматочки один на інший.
2. Дотримуйтесь часу приготування, вказаному в рецепті. Спочатку встановіть менший час, вказаний в рецепті, а потім при необхідності збільшуйте його. При надмірному приготуванні продукти можуть почати димити або підгоріти.
3. Накривайте продукти під час приготування, це допоможе запобігти пересушуванню продуктів і розбризкування всередині камери печі, а також буде сприяти більш рівномірному приготуванню.
4. Перевертайте такі продукти, як курка і гамбургери, щоб прискорити процес їх приготування. Великі шматочки (наприклад, печеня) слід перевертати не менше одного разу.
5. Перерозподіляти такі продукти, як тефтелі або фрикадельки, на блюді як знизу вгору, так і від центру страви до країв.
6. Дотримуйтеся вимог продукти після приготування протягом достатнього часу, це дозволить завершитися процесу приготування і повільно охолонути їжі.
7. Ви можете визначити, що їжа готова, за такими ознаками:
 - від продуктів в будь-якій частині страви йде пар;
 - птах легко ділиться на частини по суглобах;
 - при прокалюванні м'яса не з'являється кров;
 - риба стає непрозорою, м'ясо легко відділяється від кісток.

РЕКОМЕНДАЦІЇ ЩОДО РОЗМОРОЖУВАННЯ

1. Мікрохвилі під час розморожування проникають на глибину до 4 см, щоб забезпечити рівномірне розморожування, регулярно перевертайте великі шматки продукту. Якщо вага розморожених продуктів перевищує 500 г, то необхідно перевертати їх як мінімум 2 рази.
2. Розморожені продукти слід якомога швидше приготувати.

ВИБІР ПОСУДУ

Вивчіть рекомендації «Матеріали, рекомендовані для використання в мікрохвильовій печі». Не використовуйте столовий посуд з металевою обробкою.

МАТЕРІАЛИ, РЕКОМЕНДОВАНІ ДЛЯ ВИКОРИСТАННЯ В МІКРОХВИЛЬОВІЙ ПЕЧІ

ПОСУД	ПРИМІТКИ
Блюда з глазур'ю	Дотримуйтесь рекомендацій виробника
Столовий посуд	Використовуйте посуд, призначену для мікрохвильової печі. Дотримуйтесь рекомендацій виробника. Не використовуйте посуд з тріщинами і з відколами.
Скляні банки	Завжди знімайте кришку. Використовуйте тільки для несильного розігріву продуктів. Більшість банок не є жаротривким, тому можуть розбитися.
Скляна тара	Використовуйте тільки жаростійкий скляний посуд. Переконайтеся, що на посуді відсутня металева обробка. Не використовуйте посуд з тріщинами і з відколами.
Пакети для приготування у мікрохвильовій печі	Дотримуйтесь рекомендацій виробника. Не закривайте металевими зажимами. Зробіть в пакеті проріз для виходу пари.
Паперові тарілки і чашки	Використовуйте тільки для нетривалого приготування / розігрівання. Під час приготування не залишайте посуд без нагляду.
Паперові рушники	Накривайте продукти паперовими рушниками при перегрів і для вбирання жиру. Використовуйте тільки для нетривалого приготування і під наглядом.
Пергаментний папір	Використовується для запобігання розбризкування і проходження пари.
Пластик	Використовуйте тільки призначений для мікрохвильових печей. Дотримуйтесь рекомендацій виробника. На пластику повинен бути напис «Microwave Safe». Продукти в м'якому пластику стають гарячими. Пластикові пляшки або щільно закриті пластикові пакети слід надрізати, проколоти або зробити отвір безпосередньо перед пакуванням.
Пластикова упаковка	Використовуйте тільки призначену для мікрохвильових печей. Накривайте продукти під час приготування для запобігання пересушування.
Термометри	Використовуйте тільки спеціальні для мікрохвильових печей (термометри для м'яса і солодощів).
Вощений папір	Запобігає розбризкуванню і пересушування.

МАТЕРІАЛИ, НЕ РЕКОМЕНДОВАНІ ДЛЯ ВИКОРИСТАННЯ У МИКРОВОЛЬВІЙ ПЕЧІ

ПОСУД	ПРИМІТКИ
Алюмінієва таця	Можливо іскріння. Перекладіть продукти в посуд, призначену для мікрохвильової печі.
Харчова картонна коробка з металевою ручкою	Можливо іскріння. Перекладіть продукти в посуд, призначену для мікрохвильової печі.
Посуд з металу або з металевої обробкою	Метал не пропускає мікрохвилі. Можливо іскріння через металевої обробки.
Металеві джгути	Можливо іскріння і загорання в мікрохвильовій печі.
Паперові пакети	Можливо загорання в мікрохвильовій печі.
Харчова плівка	Харчова плівка може розплавитися або забруднити незахищену рідину всередині печі при високих температурах.
Дерево	Дерево в мікрохвильовій печі висохне, а також може розщепнутися і потріскатися.

ЧИЩЕННЯ І ДОГЛЯД

1. Перед чищенням печі вимкніть піч і відключіть її від електромережі.
2. Тримайте внутрішню поверхню духовки чистою і сухою. Видаляйте всі крихти та залишки продуктів, жирні плями за допомогою вологої ганчірки. Не використовуйте абразивних миючих засобів.
3. Видаляйте забруднення з зовнішньої поверхні печі м'якою серветкою з додаванням м'яких неабразивних миючих засобів. Слідкуйте за тим, щоб вода не потрапляла в вентиляційні отвори печі, так як це може привести до виходу печі з ладу.
4. Панель управління не повинна бути вологою. Для чищення не використовуйте спреї і концентровані миючі засоби, так як вони можуть залишати розводи та плями.
5. Якщо всередині або зовні печі утворюється конденсат, видаліть його м'якою серветкою.
6. Для очищення скляного підноса вийміть його з печі. Допускається мити скляний піднос в посудомийних машинах.
7. Регулярно проводьте чистку роликів підставки і дна камери печі, щоб уникнути сильного шуму. Протріть дно печі вологою серветкою з використанням м'яких неабразивних миючих засобів. Роликову підставку вийміть в мильній воді або посудомийній машині. Завжди вставляйте правильно роликову підставку.
8. Щоб позбавитися від неприємного запаху, поставте в піч глибоку миску з водою, покладіть в воду часточку лимона, встановіть таймер на 5 хвилин, включивши піч. Потім ретельно протріть камеру мікрохвильової печі.

МОЖЛИВІ ПРОБЛЕМИ ТА СПОСОБИ ЇХ УСУНЕННЯ

Якщо виникли проблеми, будь ласка, ознайомтеся з наведеною нижче інформацією. Це може бути незначна несправність, яку Ви можете усунути самі. Якщо Ви не можете усунути несправність самостійно, звертайтеся до кваліфікованого персоналу авторизованих сервісних центрів.

Якщо мікрохвильова піч не працює:

1. Переконайтеся, що піч підключена до мережі. Перевірте напругу в мережі.
2. Перевірте правильність установки таймера і вибору потужності. Прочитайте відповідні розділи інструкції по експлуатації.
3. Дверцята печі зачинені не щільно. Відкрийте дверцята і щільно закрийте їх, в іншому випадку піч не включиться.

Якщо після перевірки мікрохвильова піч не працює, звертайтеся в авторизовані сервісні центри. Ремонт мікрохвильової печі повинно виконуватися лише кваліфікованим персоналом сервісних центрів.

ПЕРЕШКОДИ

Мікрохвильова піч може створювати радіо і телевізійні перешкоди. В цьому випадку:

- протріть дверцята і прокладку ущільнювача дверцята печі
- перемістіть антену радіоприймача або телевізора подалі від мікрохвильової печі
- переконайтеся, що радіо чи телевізійна антена встановлена належним чином
- підключіть мікрохвильову піч в окрему розетку

БЕЗПЕЧНА УТИЛІЗАЦІЯ



Ваш пристрій розроблено та виготовлено з високоякісних матеріалів і компонентів, які можна утилізувати і використовувати повторно. Якщо товар має символ з закресленим сміттевим ящиком на колесах, це означає, що товар відповідає Європейській директиві 2002/96 / ЄС.

Ознайомтеся з місцевою системою роздільного збору електричних та електронних товарів. Дотримуйтесь місцевих законів. Утилізуйте пристрої окремо від побутових відходів. Утилізація вашого товару дозволить запобігати можливим негативним наслідкам для навколишнього середовища і здоров'я людей.

РЕКОМЕНДАЦІЇ ДЛЯ СПОЖИВАЧА

Зберігайте касовий чек, керівництво по експлуатації та гарантійний талон до кінця гарантійного терміну експлуатації. Керівництво по експлуатації та гарантійний талон, що додаються до печі, при втраті не поновлювалися. Щоб уникнути пошкодження печі при транспортуванні в упаковці виробника дотримуйтесь заходів безпеки:

- оберігайте від різких поштовхів і падінь;
- уникайте тривалого перебування під дощем або мокрим снігом.

ТЕХНІЧНІ ХАРАКТЕРИСТИКИ

Модель:	23MX-923-S
Макс. потужність:	800 Вт
Вхідна потужність:	1250 Вт
Напруга:	230 В
Частота:	~ 50 Гц
Мікрохвильова частота:	2450 МГц
Тип управління:	цифровий
Рівні потужності:	5
Обсяг камери:	23 л
Функція розморожування:	+
Таймер роботи:	95 хв
Діаметр поворотного столу:	27 см
Габаритний розмір:	485x410x293 мм
Вага нетто / брутто:	13 кг / 14 кг

Виробник залишає за собою право на внесення змін в конструкцію, дизайн та комплектацію приладу без додаткового повідомлення про ці зміни.

RUS**Уважаемый покупатель!**

Благодарим Вас за выбор продукции, выпускаемой под торговой маркой «GRUNHELM»

Мы рады предложить Вам изделия, разработанные и изготовленные в соответствии с высокими требованиями к качеству, функциональности и дизайну. Мы уверены, что Вы будете довольны приобретением изделия торговой марки «GRUNHELM».

Пожалуйста, внимательно изучите настоящее Руководство. Оно содержит важные указания по безопасности, эксплуатации микроволновой печи и по уходу за ней. Позаботьтесь о сохранности настоящего «Руководства по эксплуатации» и, если микроволновая печь перейдет к другому хозяину, передайте его вместе с прибором.

СОДЕРЖАНИЕ

МЕРЫ БЕЗОПАСНОСТИ И ПРЕДОСТОРОЖНОСТИ.....	18
КОМПЛЕКТАЦИЯ.....	21
УСТАНОВКА ПЕЧИ.....	21
УСТРОЙСТВО МИКРОВОЛНОВОЙ ПЕЧИ.....	22
ПАНЕЛЬ УПРАВЛЕНИЯ.....	22
ПРИГОТОВЛЕНИЕ В МИКРОВОЛНОВОЙ ПЕЧИ.....	23
РЕКОМЕНДАЦИИ ПО ПРИГОТОВЛЕНИЮ.....	26
РАЗМОРАЖИВАНИЕ В МИКРОВОЛНОВОЙ ПЕЧИ.....	27
РЕКОМЕНДАЦИИ ПО РАЗМОРАЖИВАНИЮ.....	27
ВЫБОР ПОСУДЫ.....	28
ЧИСТКА И УХОД.....	29
ВОЗМОЖНЫЕ НЕПОЛАДКИ И СПОСОБЫ ИХ УСТРАНЕНИЯ.....	29
БЕЗОПАСНАЯ УТИЛИЗАЦИЯ.....	30
РЕКОМЕНДАЦИИ ДЛЯ ПОТРЕБИТЕЛЯ.....	30
ТЕХНИЧЕСКИЕ ХАРАКТЕРИСТИКИ.....	30

МЕРЫ БЕЗОПАСНОСТИ И ПРЕДОСТОРОЖНОСТИ

ВНИМАНИЕ!

Убедитесь в том, что напряжение, указанное на микроволновой печи, соответствует-вует напряжению электросети. Используемое напряжение указано на задней стенке микроволновой печи.

- Печь предназначена только для приготовления и разогрева пищи в домашних условиях. Использование печи по иному назначению может привести к травмам и повреждению Вашего имущества. Не используйте ее для сушки белья, бумаги или других непищевых продуктов или для стерилизации.
- Не позволяйте детям использовать печь без вашего присмотра. Не разрешайте детям играть с ней и не оставляйте маленьких детей вблизи печи без присмотра.
- Не используйте печь, если дверца или защелки дверцы имеют повреждения.
- Если печь неисправна, не пытайтесь отремонтировать ее самостоятельно, обращайтесь в авторизованные сервисные центры.
- Не разогревайте жидкости и продукты в контейнерах и упаковках с плотно закрытой крышкой.
- Для приготовления или разогрева в печи используйте только специальную посуду.
- В случае возгорания внутри печи немедленно отключите печь от электросети. При этом огонь погаснет.

ВНИМАНИЕ!

Ни в коем случае не открывайте дверцу и не используйте воду для тушения огня!

- При нагревании в микроволновой печи жидкостей может произойти перегрев жидкости выше точки кипения с задержкой ее вскипания. Это означает, что внезапное бурное вскипание жидкости может произойти после того, как Вы вынете емкость из печи. В результате Вы можете получить ожог.
- Будьте аккуратны при вынимании посуды, так как существует опасность внезапного бурного вскипания жидкости.
- Будьте внимательны при разогреве детского питания. Проверьте температуру детского питания перед кормлением ребенка.
- Не рекомендуется разогревать и готовить в микроволновой печи яйца целиком, они могут взорваться даже в конце приготовления, когда печь перестанет нагревать.
- Для удаления загрязнений с поверхности дверцы и внутренней поверхности печи используйте только мягкие, неабразивные моющие средства и губку или мягкую ткань.
- Регулярно производите очистку камеры печи от крошек и остатков продуктов. Рекомендуется содержать печь и уплотнительную прокладку дверцы в чистоте. Не соблюдение этого правила может привести к повреждению поверхности печи, что в свою очередь может сказаться на сроке эксплуатации печи или привести к возникновению опасной ситуации.
- Запрещается использовать микроволновую печь для разогревания растительного масла и жиров, так как их температуру трудно контролировать.
- Если сетевой шнур поврежден, во избежание несчастного случая он должен быть заменен работником сервисного центра.
- При эксплуатации микроволновой печи соблюдайте следующие меры безопасности:
 1. Не используйте микроволновую печь без стеклянного подноса.
 2. Не включайте пустую печь. Это может привести к выходу печи из строя.
 3. Не храните воспламеняющиеся предметы в печи, например, бумагу, рецепты и т. п.

4. Кожуру картофеля, яичный желток или пленку печени перед приготовлением следует проткнуть вилкой.
5. Не готовьте пищу непосредственно на стеклянном подносе. Перед приготовлением продукты необходимо поместить в специальную посуду.
6. Используйте посуду для микроволновой печи согласно инструкции:
 - не используйте металлическую посуду, посуду с металлическими ручками или с металлическим ободком;
 - не используйте металлические столовые приборы;
 - не используйте столовую посуду с металлической отделкой;
 - не используйте пластиковые контейнеры с плотно закрытой крышкой;
 - не используйте эмалированную посуду;
 - не используйте бутылки с узким горлышком;
 - используйте сосуды, которые шире сверху, чем в основании;
 - используйте только специальные термометры для микроволновой печи.
7. Не пытайтесь зажаривать продукты в микроволновой печи.
8. Пожалуйста, помните о том, что микроволновая печь нагревает продукты сильнее, чем сам контейнер. При извлечении контейнера из печи, помните, что пища/жидкость выделяет пар.
9. Всегда следует проверять температуру готовой пищи, особенно если вы готовите ее для детей; исходя из этого, никогда не следует употреблять пищу сразу после разогрева, ее нужно оставить на несколько минут или помешать, чтобы температура жидкости успела сбалансироваться.
10. Продукты, содержащие жиры, например, бульон, следует оставить на 30-60 секунд в печи после выключения микроволновой печи; за это время жидкость сбалансируется, что позволит избежать вскипания при помещении в жидкость ложки.
11. При приготовлении, помните, что есть продукты, которые нагреваются очень быстро, например пудинги, джем или начинка для пирога; для разогрева или приготовления продуктов с высоким содержанием жира или сахара не используйте пластиковые контейнеры.
12. Для извлечения посуды из печи используйте толстые рукавицы.
13. Для предотвращения воспламенения в печи:
 - не готовьте пищу слишком долго;
 - удаляйте с посуды бумажные ручки перед тем, как поместить ее в печь;
 - будьте особо внимательны, если в микроволновую печь помещена бумажная, пластиковая или другая легко воспламеняющаяся посуда, необходимая для приготовления.
14. При приготовлении пищи в микроволновой печи нахождение детей и беременных женщин ближе на расстоянии меньше 50 см от нее нежелательно.
15. При повреждении шнура питания во избежание опасности его должен заменить квалифицированный персонал авторизованного сервисного центра.
16. При нагреве в печи пищевых продуктов в посуде из легковоспламеняющихся материалов, таких как пластик или бумага, необходимо наблюдать за печью, чтобы не допустить возгорания, при нагреве напитков с помощью микроволн может иметь место последующее бурное кипение, поэтому необходимо проявлять внимание и осторожность при обращении с емкостями.

ВНИМАНИЕ!

При повреждении дверцы или дверных уплотнений с печью работать нельзя до тех пор, пока квалифицированный специалист не устранит неисправность. Во избежание опасности повышенной утечки микроволнового излучения все ремонтные работы, связанные со снятием любых крышек, должны выполняться только квалифицированным персоналом авторизованного сервисного центра.

Жидкости или другие продукты нельзя разогревать в закрытых емкостях во избежание взрыва этих емкостей. Использование печи без надзора разрешается детям только в том случае, если даны соответствующие и понятные им инструкции о безопасном пользовании печью и тех опасностях, которые могут возникнуть при ее неправильном пользовании. Использование печи детьми без присутствия взрослых ЗАПРЕЩАЕТСЯ.

КОМПЛЕКТАЦИЯ

1. Печь 1
2. Роликовая подставка 1
3. Стекланный поднос 1
4. Инструкция по эксплуатации 1

УСТАНОВКА ПЕЧИ

1. Убедитесь, что микроволновая печь не повреждена. В случае обнаружения каких-либо повреждений не используйте эту печь.

2. Выньте из печи весь упаковочный материал.

3. Установите микроволновую печь на твердую горизонтальную поверхность, которая выдержит вес печи.

4. Не ставьте печь рядом с другими источниками тепла или легко воспламеняющимися предметами. Не устанавливайте печь в местах с повышенной влажностью.

5. Не ставьте на печь какие-либо предметы. Со всех сторон к ней должен быть обеспечен доступ воздуха для вентиляции.

6. Не закрывайте вентиляционные отверстия печи. Свободное расстояние от верхней, задней, правой и левой сторон печи до других предметов должно быть не менее 10 см.

7. Не снимайте ножки микроволновой печи.

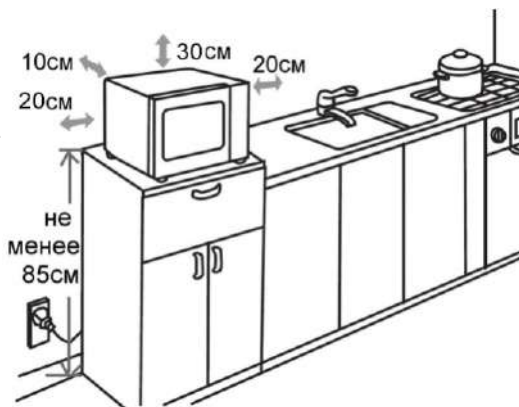

ПОДКЛЮЧЕНИЕ ПИТАНИЯ

- Микроволновая печь должна быть заземлена. В случае какого-либо замыкания заземление снижает риск получения электрошока, т. к. ток может уйти по заземленному проводу. К этому прибору прилагается заземляющий провод и заземленная вилка. Вилка подсоединяется к розетке, которая должна быть установлена и заземлена соответствующим образом.

- Во избежание повреждения проводки перед подключением проконсультируйтесь со специалистом, так как необходимо учитывать максимальную потребляемую мощность печи.

- Розетка должна находиться в непосредственной близости от печи, чтобы в случае необходимости можно было немедленно отключить печь.

ВНИМАНИЕ!

Никогда не вынимайте вилку из розетки электросети, дергая за сетевой шнур, беритесь за изолированную часть вилки. Не опускайте шнур и вилку в воду или какую-либо жидкость.

УСТРОЙСТВО МИКРОВОЛНОВОЙ ПЕЧИ

- A. - Панель управления
- B. - Поворотный вал
- C. - Роликовая подставка
- D. - Стеклоподнос
- E. - Смотровое окно
- F. - Дверца печи
- G. - Защелки дверцы

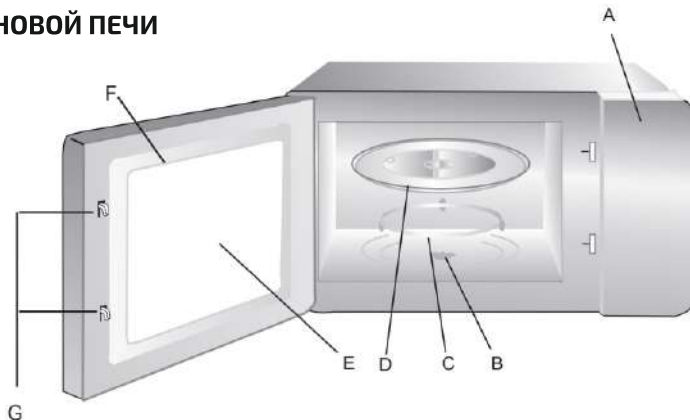

На поворотную ось устанавливается стеклянный поднос. Под стеклянный поднос устанавливается роликовая подставка, которая помогает подносу свободно вращаться. Вращение пищи во время работы печи способствует ее равномерному приготовлению.

В камере печи со стороны панели управления расположена крышка волновода. Микроволновая печь может начать работу, только если ее дверца плотно закрыта, что предотвращает излучение микроволн наружу.

ВНИМАНИЕ:

Запрещается снимать крышку волновода. В случае повреждения крышки обратитесь в сервисный центр для ее замены.

ПАНЕЛЬ УПРАВЛЕНИЯ

ЧАС РОЗМОРОЖУВАННЯ

Кнопка Час розморожування використовується для установки времени размораживания.

ВАГА РОЗМОРОЖУВАННЯ

Кнопка Вага розморожування використовується для размораживания продуктов в зависимости от их веса. Время размораживания при этом устанавливается автоматически.

ГОДИННИК

Кнопка Годинник служить для установки времени часов.

КУХОННИЙ ТАЙМЕР

Кнопка Кухонний таймер служить для активации и настройки таймера.

КНОПКИ МЕНЮ АВТОПРИГОТОВЛЕННЯ

Кнопки Попкорн, Картопля, Піца, Овочі, Напої, Паста, М'ясо, Риба служат для быстрого запуска программ автоматического приготовления соответствующих продуктов.

СТОП / СКАСУВАННЯ

Кнопка СТОП / СКАСУВАННЯ служить для отмены всех сделанных настроек или остановки процесса приготовления.

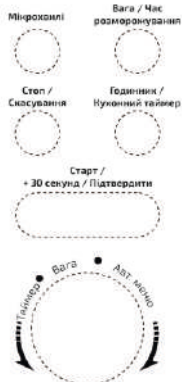

СТАРТ / + 30 СЕК / ПІДТВЕРДИТИ

Кнопка СТАРТ / + 30 сек / ПІДТВЕРДИТИ используется для начала приготовления в соответствии с выбранными настройками или увеличение времени приготовления (размораживания по времени).

ИНСТРУКЦИЯ ПО ЭКСПЛУАТАЦИИ

Эта микроволновая печь использует современное электронное управление для регулирования параметров приготовления, чтобы лучше удовлетворить ваши потребности в приготовлении пищи.

НАСТРОЙКА ВРЕМЕНИ

Когда микроволновая печь подключена, на ней появится "0:00", сигнал прозвучит один раз. Нажмите «ГОДИННИК / КУХОННИЙ ТАЙМЕР», загорится дисплей с часами. Поверните ручку регулятора. Для регулирования часов введения должны быть в пределах 0-23. Нажмите «ГОДИННИК / КУХОННИЙ ТАЙМЕР», загорится дисплей с минутами. Поверните ручку регулятора. Для настройки минут введения должны быть в пределах 0-59. Нажмите «ГОДИННИК / КУХОННИЙ ТАЙМЕР» для завершения настройки времени. Засветится ":".

Примечание: Если настройки времени не установлены, то микроволновая печь не начнет работу. Если при установке времени не будет подтверждения заданных настроек в течение 1 минуты, микроволновая печь автоматически вернется к предварительной настройке.

МИКРОХВИЛИ

Нажмите «МИКРОХВИЛИ» один раз, на дисплее появится "P100". Нажмите «МИКРОХВИЛИ» один раз или поверните ручку регулятора и выберите микроволновую мощность "P100", "P80", "P50", "P30", "P10", которая отобразится на дисплее по порядку. Нажмите «Старт» для подтверждения. Поверните ручку регулятора для настройки времени. Время введения должно быть в пределах 0: 05-0: 95. Нажмите «Старт», чтобы начать готовить.

Примечание: Величина шагов кодирования регулирования времени: 0-1 мин - 5 с / 1-5 мин - 10 с / 5-10 мин - 30 с / 10-30 мин - 1 мин / 30-95 мин - 5 мин

МИКРОВОЛНОВАЯ ДИАГРАММА МОЩНОСТИ

МИКРОВОЛНОВАЯ МОЩНОСТЬ	100%	80%	50%	30%	10%
ДИСПЛЕЙ	P100	P80	P50	P30	P10

БЫСТРОЕ ПРИГОТОВЛЕНИЕ

В режиме ожидания нажмите "СТАРТ / + 30 сек / ПІДТВЕРДИТИ", чтобы готовить из 100% уровнем мощности в течение 30 секунд. Каждое нажатие одной и той же клавиши может увеличить 30 секунд. Максимальное время приготовления - 95 минут. Во время процесса размораживания, нажмите «СТАРТ», чтобы увеличить время приготовления. В режиме ожидания поверните ручку регулятора влево, чтобы выбрать время приготовления. После выбора времени, нажмите «СТАРТ / + 30 сек / ПІДТВЕРДИТИ», чтобы начать приготовление. Микроволновая мощность 100%. В состоянии автоматического меню и размораживания по весу и времени, время нельзя увеличить нажав «СТАРТ / + 30 сек / ПІДТВЕРДИТИ».

РАЗМОРАЖИВАНИЕ ПО ВЕСУ

Нажмите «ВАГА / ЧАС РОЗМОРОЖУВАННЯ» один раз, на дисплее отобразится вес по умолчанию «dEF1». Поверните ручку регулятора, чтобы выбрать вес пищи. Диапазон веса 100-2000 г. Нажмите «СТАРТ / + 30 сек / ПІДТВЕРДИТИ», чтобы начать размораживание .

РАЗМОРАЖИВАНИЕ ПО ВРЕМЕНИ

Нажмите «ВАГА / ЧАС РОЗМОРОЖУВАННЯ» два раза, на дисплее появится «dEF2». Поверните ручку регулятора, чтобы выбрать время приготовления. Нажмите "СТАРТ / + 30 сек / ПІДТВЕРДИТИ", чтобы начать размораживания.

Примечание: Мощность размораживания РЗО является фиксированной.

МНОГОЭТАПНОЕ ПРИГОТОВЛЕНИЕ

Максимально можно установить два этапа. Если один из этапов размораживания, нужно его ставить на первый этап. После каждого этапа раздается один звонок, после чего начнется следующий.

Примечание: Автоматическое меню нельзя установить как одно из многоэтапных.

Например, если вы хотите разморозить пищу в течение 5 минут, а затем готовить ее с мощностью 80% в течении 7 минут, нужно сделать так:

Нажмите «ВАГА / ЧАС РОЗМОРОЖУВАННЯ» дважды, на дисплее появится "dEF2".

Поверните ручку регулятора на размораживание на 5 минут.

Нажмите «МІКРОХВИЛІ» один раз. Нажмите «МІКРОХВИЛІ» еще раз один или поверните ручку регулятора и выберите 80% мощности, на дислей "P80".

Нажмите "СТАРТ / + 30 сек / ПІДТВЕРДИТИ».

Верните ручку регулятора и установите 7 минут времени.

Нажмите "СТАРТ / + 30 сек / ПІДТВЕРДИТИ", чтобы начать приготовления.

АВТОМАТИЧЕСКОЕ МЕНЮ

В режиме ожидания поверните ручку регулятора вправо для выбора меню от «А-1" до "А-8". Нажмите "СТАРТ / + 30 сек / ПІДТВЕРДИТИ", чтобы подтвердить меню, которое вы выбрали. Поверните ручку регулятора, чтобы выбрать вес пищи. Нажмите "СТАРТ / + 30 сек / ПІДТВЕРДИТИ", чтобы начать приготовление. После завершения приготовления прозвучит звонок.

МЕНЮ	ВЕС	ИНДИКАЦИЯ	МОЩНОСТЬ
А-1 ПИЦЦА	200 г 400 г	200 400	100%
А-2 МЯСО	250 г 350 г 450 г	250 350 450	100%
А-3 ОВОЩИ	200 г 300 г 400 г	200 300 400	100%
А-4 ПАСТА	50г (с водой 450 г) 100г (с водой 800 г)	50 100	80%
А-5 КАРТОФЕЛЬ	200 г 400 г 600 г	200 400 600	100%
А-6 РЫБА	250 г 350 г 450 г	250 350 450	80%
А-7 НАПИТКИ	1 чашка (120 мл) 2 чашки (240 мл) 3 чашки (360 мл)	1 2 3	100%
А-8 ПОПКОРН	50 г 85 г 100 г	50 85 100	100%

КУХОННЫЙ ТАЙМЕР

Нажмите «ГОДИННИК / КУХОННИЙ ТАЙМЕР» дважды, на дисплее появится 00:00. Поверните ручку регулятора для установки (максимальное время приготовления 95 минут). Нажмите "СТАРТ / + 30 сек / ПІДТВЕРДИТИ", чтобы подтвердить настройки. Когда кухонный таймер установлен, индикатор часов погаснет. Звуковой сигнал прозвучит, если время установлено, на дисплее отобразится текущее время.

ФУНКЦИЯ БЛОКИРОВКИ ОТ ДЕТЕЙ

Для блокировки кнопок в состоянии ожидания зажмите кнопку «СТОП / СКАСУВАННЯ» на 3 секунды, прозвучит длинный сигнал и на экране появится индикатор входа в состояние блокировки.

Выход из блокировки: в заблокированном состоянии зажмите кнопку «СТОП / СКАСУВАННЯ» на 3 секунды, прозвучит длинный сигнал обозначающий, что блокировка снята.

ФУНКЦИЯ ИНФОРМАЦИИ

1. В режиме приготовления нажмите кнопку «МІКРОХВИЛІ», текущая мощность будет отображаться в течение 3 секунд.

2. Во время приготовления нажмите кнопку «ГОДИННИК / КУХОННИЙ ТАЙМЕР» для проверки текущего времени. Оно будет отображаться в течение 3 секунд.

ПРОЧИЕ ОСОБЕННОСТИ

1. Если во время приготовления вы открывали дверцу микроволновой печи, необходимо нажать кнопку «СТАРТ / + 30СЕК. / ПІДТВЕРДИТИ» для продолжения приготовления.

2. После того, как программа приготовления была установлена, а кнопка «СТАРТ / + 30СЕК. / ПІДТВЕРДИТИ» не нажата в течение 1 минуты, настройка будет отменена и включится отображение текущего времени.

3. Звуковой сигнал звучит один раз при нажатии на любую функциональную кнопку.

4. Когда приготовление заканчивается, звуковой сигнал звучит пять раз.

РЕКОМЕНДАЦИИ ПО ПРИГОТОВЛЕНИЮ

1. Тщательно распределяйте продукты. Более крупные кусочки кладите по краям блюда. Старайтесь не накладывать кусочки один на другой.

2. Соблюдайте время приготовления, указанное в рецепте. Сначала устанавливайте меньшее время, указанное в рецепте, а затем при необходимости увеличивайте его. При избыточном приготовлении продукты могут начать дымиться или подгореть.

3. Накрывайте продукты во время приготовления, это поможет предотвратить пересушивание продуктов и разбрызгивание внутри камеры печи, а также будет способствовать более равномерному приготовлению.

4. Переворачивайте такие продукты, как курица и гамбургеры, чтобы ускорить процесс их приготовления. Большие кусочки (например, жаркое) следует переворачивать не менее одного раза.

5. Перераспределяйте такие продукты, как тефтели или фрикадельки, на блюде как снизу вверх, так и от центра блюда к краям.

6. Выдерживайте продукты после приготовления в течение достаточного времени, это позволит завершиться процессу приготовления и медленно остыть пище.

7. Вы можете определить, что пища готова, по следующим признакам:

- от продуктов в любой части блюда идет пар;
- птица легко делится на части по суставам;
- при прокалывании мяса не появляется кровь;
- рыба становится непрозрачной, мясо легко отделяется от костей.

РЕКОМЕНДАЦИИ ПО РАЗМОРАЖИВАНИЮ

1. Микроволны во время размораживания проникают на глубину до 4 см, чтобы обеспечить равномерное размораживание, регулярно переворачивайте большие куски продукта. Если вес размораживаемых продуктов превышает 500 г, то необходимо переворачивать их как минимум 2 раза.
2. Размороженные продукты следует как можно быстрее приготовить.

ВЫБОР ПОСУДЫ

Изучите рекомендации «Материалы, рекомендованные для использования в микроволновой печи». Не используйте столовую посуду с металлической отделкой.

МАТЕРИАЛЫ, РЕКОМЕНДОВАННЫЕ ДЛЯ ИСПОЛЬЗОВАНИЯ В МИКР. ПЕЧИ

ПОСУДА	ПРИМЕЧАНИЯ
Блюда с глазурью	Следуйте рекомендациям производителя
Столовая посуда	Используйте посуду, предназначенную для микроволновой печи. Следуйте рекомендациям производителя. Не используйте посуду с трещинами и со сколами.
Стекланные банки	Всегда снимайте крышку. Используйте только для несильного разогрева продуктов. Большинство банок не являются жароупорными, поэтому могут разбиться.
Стекланная тара	Используйте только жароупорную стекланную посуду. Убедитесь, что на посуде отсутствует металлическая отделка. Не используйте посуду с трещинами и со сколами.
Пакеты для приготовления в микр. печи	Следуйте рекомендациям производителя. Не закрывайте металлическими зажимами. Сделайте в пакете прорезь для выхода пара.
Бумажные тарелки и чашки	Используйте только для непродолжительного приготовления/разогрева. Во время приготовления не оставляйте посуду без присмотра.
Бумажные полотенца	Накрывайте продукты бумажными полотенцами при перегреве и для впитывания жира. Используйте только для непродолжительного приготовления и под присмотром.
Пергаментная бумага	Используется для предотвращения разбрызгивания и прохождения пара.
Пластик	Используйте только предназначенный для микроволновых печей. Следуйте рекомендациям производителя. На пластике должна быть надпись «Microwave Safe». Продукты в мягком пластике становятся горячими. Пластиковые бутылки или плотно закрытые пластиковые пакеты следует надрезать, проколоть или сделать отверстие непосредственно перед упаковыванием.
Пластиковая упаковка	Используйте только предназначенную для микроволновых печей. Накрывайте продукты во время приготовления для предотвращения пересушивания.
Термометры	Используйте только предназначенные для микроволновых печей (термометры для мяса и сладостей).
Вощеная бумага	Предотвращает разбрызгивание и пересушивание.

МАТЕРИАЛЫ, НЕ РЕКОМЕНДОВАННЫЕ ДЛЯ ИСПОЛЬЗОВАНИЯ В МИКРОВОЛНОВОЙ ПЕЧИ

ПОСУДА	ПРИМЕЧАНИЯ
Алюминиевый поднос	Возможно искрение. Переложите продукты в посуду, предназначенную для микроволновой печи.
Пищевая картонная коробка с металлической ручкой	Возможно искрение. Переложите продукты в посуду, предназначенную для микроволновой печи.
Посуда из металла или с металлической отделкой	Металл не пропускает микроволны. Возможно искрение из-за металлической отделки.
Металлические жгуты	Возможно искрение и возгорание в микроволновой печи.
Бумажные пакеты	Возможно возгорание в микроволновой печи.
Пищевая пленка	Пищевая пленка может расплавиться или испачкать незащищенную жидкость внутри печи при высоких температурах.
Дерево	Дерево в микроволновой печи высохнет, а также может расщепиться и потрескаться.

ЧИСТКА И УХОД

1. Перед чисткой печи выключите печь и отключите ее от электросети.
2. Содержите внутреннюю поверхность духовки чистой и сухой. Удаляйте все крошки и остатки продуктов, жирные пятна при помощи влажной тряпки. Не используйте абразивных моющих средств.
3. Удаляйте загрязнения с внешней поверхности печи мягкой салфеткой с добавлением мягких неабразивных моющих средств. Следите за тем, чтобы вода не попадала в вентиляционные отверстия печи, так как это может привести к выходу печи из строя.
4. Панель управления не должна быть влажной. Для чистки не используйте спреи и концентрированные моющие средства, так как они могут оставлять разводы и пятна.
5. Если внутри или снаружи печи образуется конденсат, удалите его мягкой салфеткой.
6. Для очистки стеклянного подноса выньте его из печи. Допускается мыть стеклянный поднос в посудомоечных машинах.
7. Регулярно производите чистку роликовой подставки и дна камеры печи во избежание сильного шума. Протрите дно печи влажной салфеткой с использованием мягких неабразивных моющих средств. Роликовую подставку вымойте в мыльной воде или посудомоечной машине. Следите за правильностью установки роликовой подставки.
8. Чтобы избавиться от неприятного запаха, поставьте в печь глубокую миску с водой, положите в воду дольку лимона, установите таймер на 5 минут, включив печь. Затем тщательно протрите камеру микроволновой печи.

ВОЗМОЖНЫЕ НЕПОЛАДКИ И СПОСОБЫ ИХ УСТРАНЕНИЯ

При возникновении неполадок, пожалуйста, ознакомьтесь с приведенной ниже информацией. Это может быть незначительная неисправность, которую Вы можете устранить сами. Если Вы не можете устранить неисправность сами, обращайтесь к квалифицированному персоналу авторизованных сервисных центров.

Если микроволновая печь не работает:

1. Убедитесь, что печь подключена к сети. Проверьте напряжение в сети.
2. Проверьте правильность установки таймера и выбора мощности. Прочтите соответствующие разделы инструкции по эксплуатации.
3. Неплотно закрыта дверца печи. Откройте дверцу и плотно закройте ее, в противном случае печь не включится.

Если после проверки микроволновая печь по-прежнему не работает, обращайтесь в авторизованные сервисные центры. Ремонт микроволновой печи должен производиться только квалифицированным персоналом сервисных центров.

РАДИОПОМЕХИ

Микроволновая печь может создавать радио и телевизионные помехи. В этом случае:

- протрите дверцу и уплотнительную прокладку дверцы печи
- переместите антенну радиоприемника или телевизора подальше от микроволновой печи
- убедитесь, что радио или телевизионная антенна установлена должным образом
- подключите микроволновую печь в отдельную розетку

БЕЗОПАСНАЯ УТИЛИЗАЦИЯ



Ваше устройство спроектировано и изготовлено из высококачественных материалов и компонентов, которые можно утилизировать и использовать повторно.

Если товар имеет символ с зачеркнутым мусорным ящиком на колесах, это означает, что товар соответствует Европейской директиве 2002/96/ЕС. Ознакомьтесь с местной системой раздельного сбора электрических и

электронных товаров. Соблюдайте местные правила. Утилизируйте старые устройства отдельно от бытовых отходов. Правильная утилизация вашего товара позволит предотвратить возможные отрицательные последствия для окружающей среды и здоровья людей.

РЕКОМЕНДАЦИИ ДЛЯ ПОТРЕБИТЕЛЯ

Сохраняйте кассовый чек, руководство по эксплуатации и гарантийный талон до конца гарантийного срока эксплуатации. Руководство по эксплуатации и гарантийный талон, прилагаемые к печи, при утере не возобновляются. Во избежание повреждения печи при транспортировании в упаковке изготовителя соблюдайте меры предосторожности:

- оберегайте от резких толчков и падений;
- избегайте длительного пребывания под дождем или мокрым снегом

ТЕХНИЧЕСКИЕ ХАРАКТЕРИСТИКИ

Модель:	23MX-923-S
Макс. мощность:	800 Вт
Входная мощность:	1250 Вт
Напряжение:	230 В
Частота:	~ 50 Гц
Микроволновая частота:	2450 МГц
Тип управления:	цифровой
Уровни мощности:	5
Объём камеры:	23 л
Функция разморозки:	+
Таймер работы:	95 хв
Диаметр поворотного стола:	27 см
Габаритный размер:	485x410x293 мм
Вес нетто / брутто:	13 кг / 14 кг

Производитель оставляет за собой право на внесение изменений в конструкцию, дизайн и комплектацию прибора без дополнительного уведомления об этих изменениях.