



- 2, 3 и 4 оси измерения
- Пользовательские настройки эксплуатации
- RS-232 Цифровой выход
- Измерение угла
- Опционально сенсорный датчик
- 8+1 сегментный дисплей
- 5 языков - опционально
- Алюминиевый корпус

Новый 2, 3 и 4 осный цифровой индикатор серии ADR-10 для любых станков с ЧПУ высокой производительности и с широким набором необходимых функций. С памятью большой емкости: до 1000 программ и операций. Доступны 5 языков на выбор: турецкий, английский, немецкий, испанский, португальский. Непосредственное подключение датчиков к цифровому индикатору. С 8+1 сегментным индикатором и пользовательскими настройками разрешения.

### Функции:

- ABS / INC (абсолют./инкрементальн.) система
- Метрическая/дюймовая система измерения
- Кнопка быстрого доступа обнуления
- Сверление отверстий по кругу на равных расстояниях
- Функция термоусадки
- ½ функция
- Тригонометрические функции
- Компенсация нелинейности
- Сегментированная компенсация (100 Сегментов)
- Функция сверления прямоугольных внутренних пазов
- Оцентровка (поиск центра)
- Функция цифрового фильтра
- Расчет радиуса дуги окружности
- Высверливание угла по радиусу дуги окружности
- Сверление отверстий по линии на равных расстояниях
- Расстояние измерения датчиком
- Расчет угла
- Функция On-Off 5-ти последних цифр
- Компенсация размера обрабатывающего инструмента
- Функция задания шаблонов сверления отверстий
- Обработка наклонных поверхностей (по оси Z)
- Функция измерений для конуса
- Запоминание последнего положения
- Для токарных станков можно подключить оси Z и W
- Внесение характеристик инструмента
- Задание и запоминание типа инструмента
- Запоминание положения точки (1.000 точек)
- Ограничение перемещения
- Координаты фрезы (фиксация)
- Значение Сложение / Вычитание
- Отмена
- Пауза / Спящий режим

### Техническая спецификация

Кол-во осей измерения	2, 3, 4
Дисплей	8 знаков +1 спец. символ, зеленый цвет , (-) специальный символ
Разрешение дисплея	0.1 µm, 0.2 µm, 0.5 µm, 1 µm, 5 µm, 10 µm, 25 µm или устанавливается пользователем
Входной сигнал	Push Pull или TTL A,B,Z (Line Driver A, B, Z, /A, /B, /Z) инкрементальный сигнал энкодера
Вес	2,7 кг
Питание	85 – 265 VAC 50/60 Hz.
Температура хранения	- 25 ~ 65 °C
Рабочая температура	-10 ~ 45 °C
Относительная влажность	20% - 85%
Размеры (н x в x т)	202mm x 320mm x 84mm
Корпус	Алюминиевый защищенный корпус
Разрядность измерения	- 99999,999 mm ~ 99999,999 mm

### Order Code

#### Model

A D R 1 0 - X

#### Number Of Axis

2 : 2 Axis  
3 : 3 Axis  
4 : 4 Axis



## Габаритные размеры

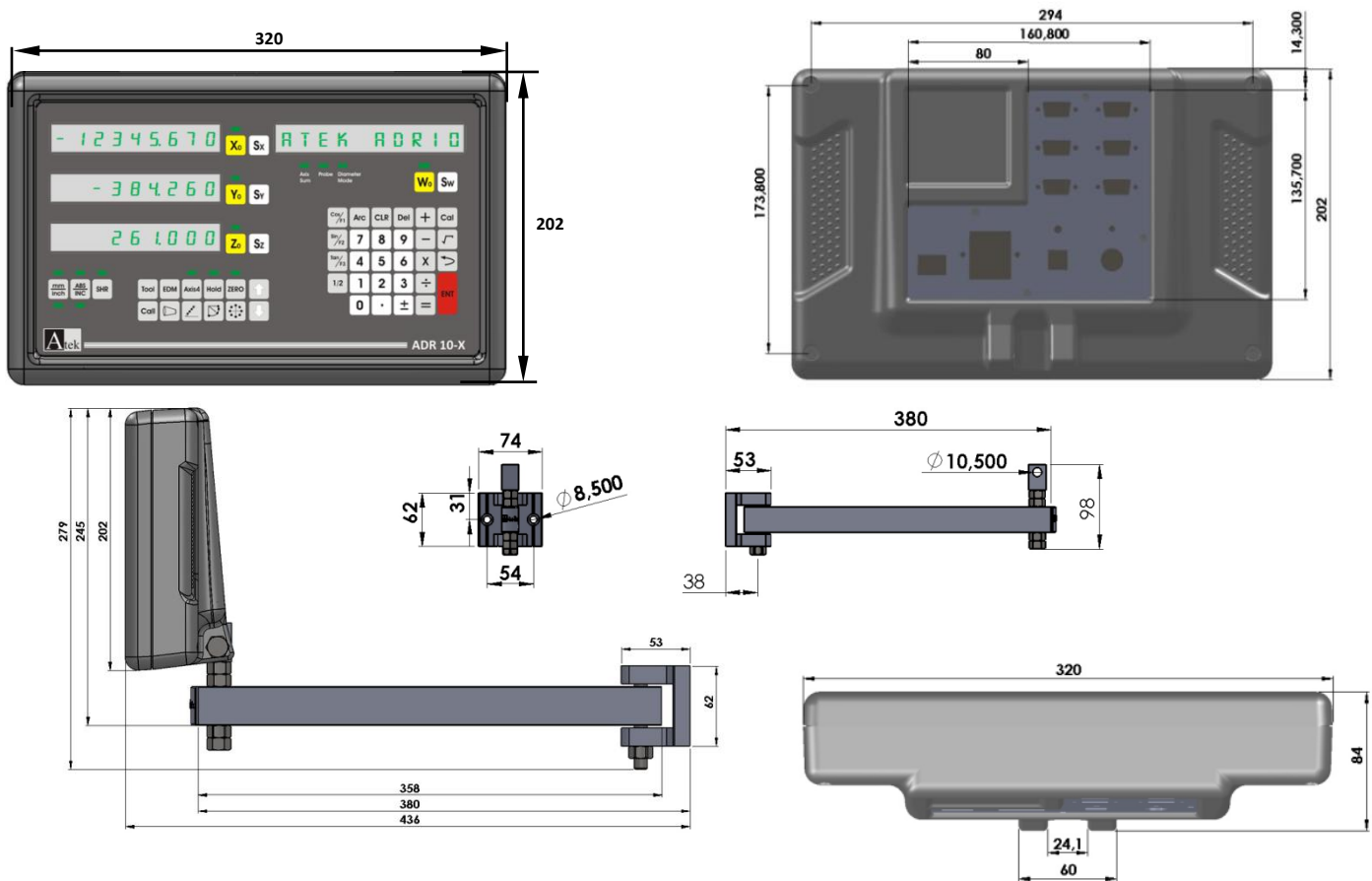

## Подключение

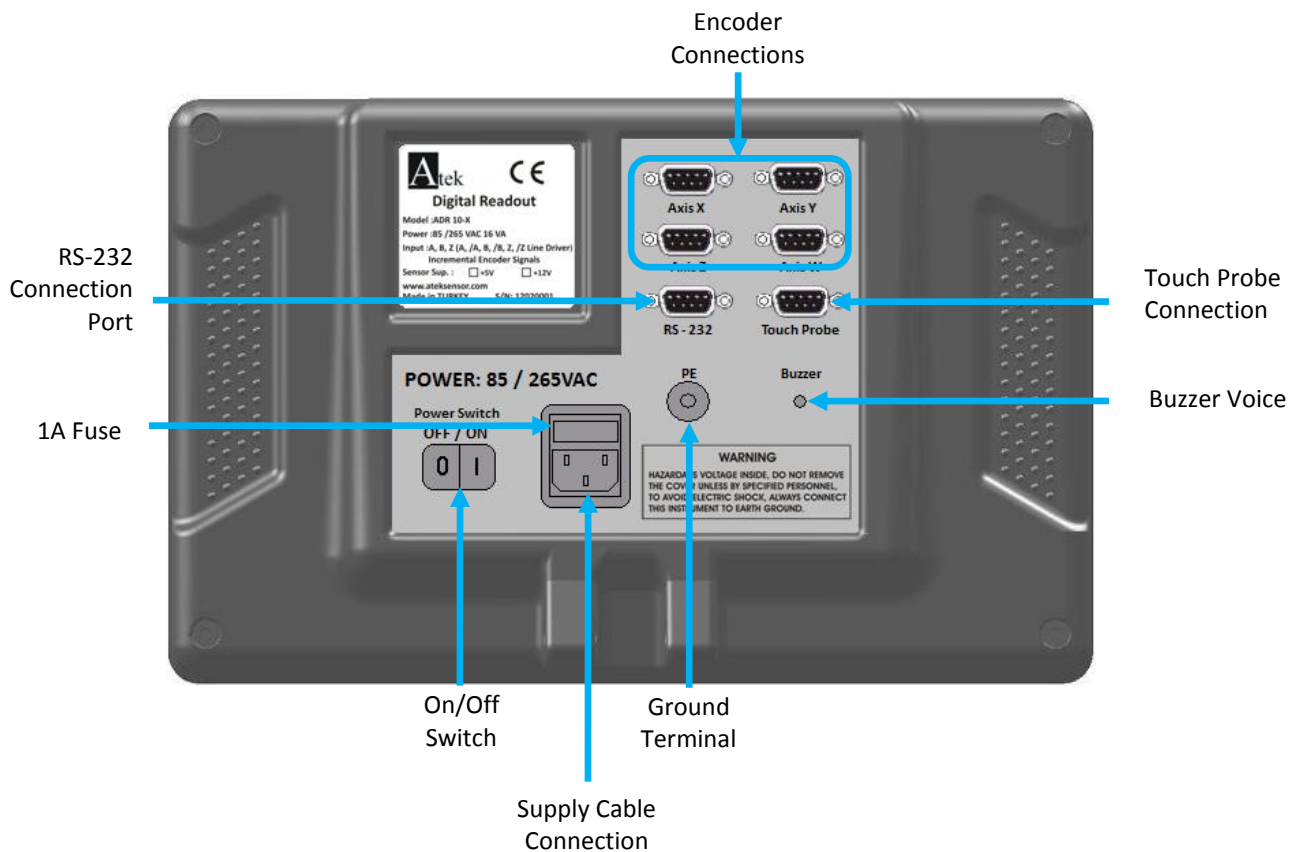

Atek Sensor Technology A.S.

Украина, 79021, г. Львов, ул. Кульпарковская, 93 оф. 117, т/ф +38 032 292 44 04,  
E-mail: profikom@i.ua, www.profikom.uaprom.net

