





















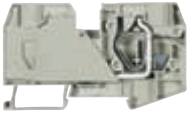



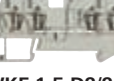





















Наборные клеммы

fasis















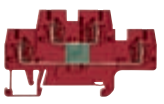
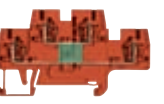

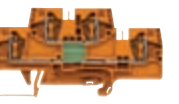

































Пружинная фиксация провода



Наборные клеммы с пружинной фиксацией провода, тип *WKF...*

Стр. 46/47	 WKF 2,5 /35	 WKF 4 /35	 WKF 6 /35	 WKF 10 /35	 WKF 16 /35
Стр. 48/49	 WKF 2,5 SL/35	 WKF 4 SL/35	 WKF 6 SL/35	 WKF 10 SL/35	 WKF 16 SL/35
Стр. 50/51	 WKF 35/35	 WKF 35 SL/35			
Стр. 56/57	 WKF 1,5/35	 WKF 1,5 D1/2/35	 WKF 1,5 D2/2/35		
Стр. 58/59	 WKF 1,5 SL/35	 WKF 1,5 D1/2/SL/35	 WKF 1,5 D2/2/SL/35		
Стр. 60/61	 WKFN 2,5 /35	 WKFN 2,5 D1/2/35	 WKFN 2,5 D2/2/35		 WKF 16 /35 PV/WKFN
Стр. 62/63	 WKFN 2,5 SL/35	 WKFN 2,5 D1/2/SL/35	 WKFN 2,5 D2/2/SL/35		
Стр. 64/65	 WKFN 4 /35	 WKFN 4 D1/2/35	 WKFN 4 D2/2/35		 WKF 16 /35 PV/WKFN
Стр. 66/67	 WKFN 4 SL/35	 WKFN 4 D1/2/SL/35	 WKFN 4 D2/2/SL/35		
Стр. 68/69	 WKF 1,5 E2/35	 WKF 1,5 E2/VB/35	 WKF 1,5 E2/SL/35		
Стр. 70/71	 WKFN 2,5 E/35	 WKFN 2,5 E/VB/35	 WKFN 2,5 E/D/SL/35	 WKFN 2,5 E/SL/35	
Стр. 72/73	 WKFN 2,5 E1/2/35	 WKFN 2,5 E1/2/VB/35	 WKFN 2,5 E1/2/D/SL/35	 WKFN 2,5 E1/2/SL/35	
Стр. 74/75	 WKFN 2,5 E3/35	 WKFN 2,5 E3/VB/35	 WKFN 2,5 E3/D/SL/35	 WKFN 2,5 E3/SL/35	

Наборные клеммы с пружинной фиксацией провода, тип WKF...

Стр. 76/77	 WKF 4 E/35 WKF 4 E/N/D/35	 WKF 4 E/VB/35	 WKF 4 E/D/SL/35 WKF 4 E/N/SL/35	 WKF 4 E/SL/35	
Стр. 78/79	 WKF 2,5 E...G	 WKF 2,5 E...G	 WKF 4 E...G	 WKF 4 E...G	 WKF 4 E...G
Стр. 80/81			 WKF 4 3D/SL		
Стр. 82/83	 WKF 4 TKG/35 c THSi 5x20	 WKF 4 TKG/35 c THSi 6,3x32	 WKF 4 TKM /35		 WKF 16 PV/WKF
Стр. 84/85	 WKF 4 TKG/35 c SiST	 WKF 4 TKG/35 c DiST	 WKF 4 TKM /35		 WKF 16 PV/WKF
Стр. 88/89	 WKF 2,5 D2/8113/35	 WKF 2,5 D2/8113/SL/35	 WKF 1,5 E/8113/35	 WKF 1,5 E/35	 8113 BFK
Стр. 92/93	 WKF 1,5 KOI 3L WKF 1,5 KOI 3L-PGE	 WKF 1,5 KOI 3L/SL WKF 1,5 KOI 3L/SL-PGE	 WKF 1,5 KOE WKF 1,5 KOE-PGN	 WKF 1,5 KOA 2L/SL WKF 1,5 KOA 2L/SL-PGE	 VM WKF...
Стр. 96/97	 WKF 2,5 M/F	 WKF 2,5 MD/F		 WKF 2,5 M/R	 WKF 2,5 MD/R
Стр. 98/99	 WKF 2,5 M/15	 WKF 2,5 MD/15		 WKF 2,5 M/35	 WKF 2,5 MD/35
Стр. 100/101	 WKMF 2,5 /15	 WKMF 2,5 SL/15			
Стр. 106/107	 WKF 2,5/35	 WKF 2,5 D1/2/35	 WKF 4/35	 WKF 4 D1/2/35	 WKF 16/35 PV/WKF
Стр. 108/109	 WKF 6/35	 WKF 10/35	 WKIF 16/35	 WKIF 16/1 /35	
Стр. 110/111	 WKF 4 NT/35	 WKF 10 NT/35	 WKIF 16 NT/35	 WKIF SH/E/35	 WAK 16/2, WAK 35/2

Наборные клеммы с пружинной фиксацией провода, тип WKF...

fasis

Стр. 112/113	 WKF 2,5 SL/35	 WKF 2,5 D1/2/SL/35	 WKF 4 SL/35	 WKF 4 D1/2/SL/35	
Стр. 114/115	 WKF 6 SL/35	 WKF 10 SL/35	 WKIF 16 SL/35	 WKIF 16/1 SL/35	
Стр. 116/117	 WKIF 2,5 D/WKIF 2,5 D-D	 WKIF 2,5 D-D-SL	 WKIF 2,5 N-D-SL	 WKIF 2,5 NT-D-SL	 WKIF 2,5 NTM-D-SL
Стр. 118/119	 wieplan	 wiemarc	 wieplot	 Маркировочные принадлежности	 marcom
Стр. 120/121	 1,5 мм²/шаг 4 мм	 2,5 мм²/шаг 5 мм	 4 мм²/шаг 6 мм	 6 мм²/шаг 8 мм	 10 мм²/шаг 10 мм
Стр. 122/123	 TS 35x7,5	 TS 35x15	 TS 35x15	 9708/2 S35	 WEF 1/35
Стр. 124/125	 PS WKC/F	 Отвертка	 Отвертка, угловая		

fasis



Наборные клеммы с пружинной фиксацией, тип WKFN

fasis

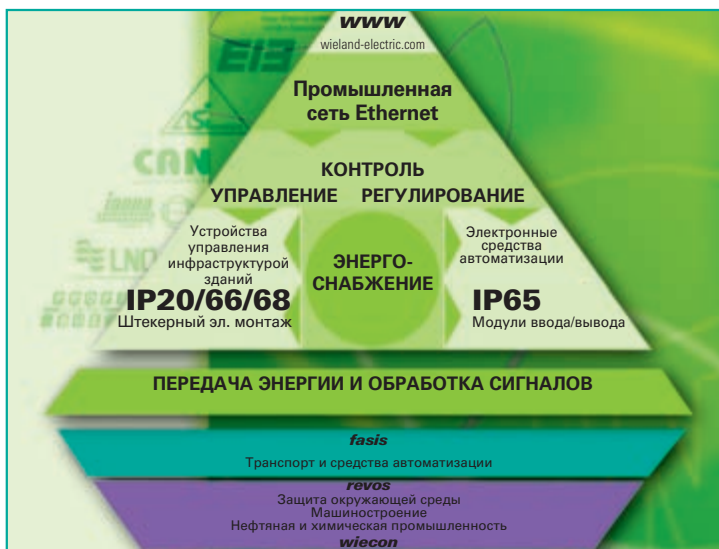

Wieland ничего не делает спустя рукава! По этой причине мы поставляем продукцию максимально высокого качества, практичную и удобную в эксплуатации и легкую в освоении. Гарантией качества выступают наш 90-летний опыт в области электрической соединительной техники, более чем 20-летний опыт в области конструирования и производства устройств с пружинной фиксацией провода, а также сертификация качества согласно ISO 90001:2000 и ISO 14001. Наша компетентность в пружинных технологиях означает надежность и долговечность.

С момента своего изобретения техника пружинной фиксации стала промышленным стандартом наряду с винтовой и ножевой фиксацией. Причинами такого успеха стали, с одной стороны, такие технические преимущества, как простота монтажа и виброустойчивость контакта, а с другой стороны – экономические достоинства: экономия времени и затрат при электро-монтаже.

Wieland Electric предлагает наборные клеммы с пружинной фиксацией провода для промышленного применения и распределительных установок в зданиях.

Широкий диапазон изделий для реализации компактных решений

Серия **fasis** WKFN позволяет использовать наборные клеммы в одноуровневых конструкциях с двумя, тремя или четырьмя точками подключения на потенциал либо этажные клеммы в двух- или трехуровневых конструкциях для коммутации в условиях ограниченного пространства. Возможно применение диодных компонентов. Потенциал может быть быстро и гибко распределен за счет использования соединительных перемычек.

Квадратура круга

или

Прежде всего – преимущества для клиента

- mark** – наглядная маркировка всех контактов
- clamp** – гибкость и универсальность подключения
- jump** – двухканальное мостовое соединение клемм
- test** – измерение напряжения на встроенных контрольных точках

Удобство коммутации и обслуживания

С повышением степени автоматизации систем жизнеобеспечения и безопасности зданий растут и требования к управлению энергетическими и информационными потоками в электрических распределительных устройствах.

Рост числа электрических цепей требует внедрения системы наборных клемм, обеспечивающей наглядность и удобство проводного монтажа в условиях ограниченного пространства.

Для успешного решения этой задачи нами выпускается серия **fasis** BIT, разработанная с учетом норм, регламентирующих подключение распределительного оборудования в общественных и целевых зданиях.

- Инструкция по сооружению силовых электрических установок EN 60364 (VDE 100) предписывает измерение сопротивления изоляции всей исходящей проводки без разъединения.
- Малоамперные и полевые распределительные устройства с заглушкой согл. DIN 43871.



fasis WKFN

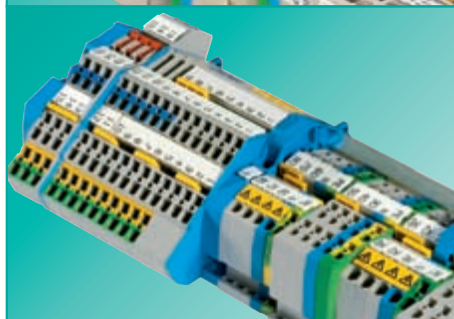

fasis BIT



Наборные клеммы с пружинной фиксацией, тип WKF

wieplan

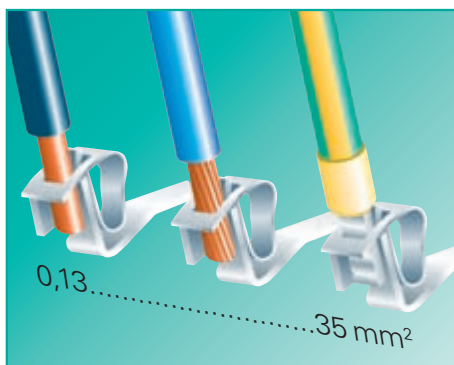

Технология подключения с пружинной фиксацией провода

Надежное электрическое соединение

Преимущества

- Пружинная система обеспечивает динамический зажим провода. Просадка и текучесть подключенной проводки, обусловленные нагрузкой и высокой температурой, компенсируются упругостью пружины.
- Электрическое соединение газонепроницаемо и не требует обслуживания.
- Разделение электрических и механических функций.

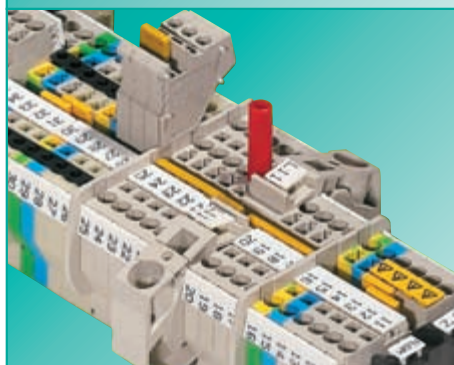

Принадлежности

Эффективная маркировка и высокая функциональность

- Распределение энергии и потенциала при помощи изолированных, механически устойчивых и выдерживающих значительные электрические нагрузки соединительных перемычек.
- Маркировка при помощи желтых заглушек с предупреждающими знаками напряжений и потенциалов, которые не пропадают при отключении главного выключателя.
- Надежное подключение проводов сечением менее 1 мм² при помощи втулочных планок.
- Четкое соответствие проводов клеммным контактам, обеспечиваемое эффективной системой маркировки Wieland.



Допуски к эксплуатации

Безопасная эксплуатация по всему миру

- Продажа наборных клемм по всему миру предполагает наличие национальных и интернациональных технических допусков и сертификатов.
- Безопасность применения, допуск к эксплуатации во взрывоопасных зонах – гарантируется наличием макетного сертификата согласно ATEX 100a или UL-Ex с CSA-Ex.
- Возможность применения в условиях вибрационных нагрузок – колебаний, тряски и шума – согласно EN 61373.



Материалы

Применение только высококачественных материалов

- Специальные сплавы гарантируют малое переходное сопротивление и газонепроницаемость контакта:
 - Зажимная пружина: нержавеющая хромоникелевая сталь
 - Токосоводник: луженая медь
- Полиамид обладает превосходными электрическими, химическими и механическими свойствами:
 - Температурная стабильность: до 120°C
 - Поверхностное сопротивление: CTI 600
 - Класс невоспламеняемости: UL94/V0, самогасящийся



Обслуживание клиентов

Мы предлагаем партнерство

- Экономия времени и расходов обеспечивается использованием **wieplan** – мощного программного средства для конфигурирования клеммных колодок.
- Удобное и функциональное программное обеспечение **wie-mark** обеспечивает создание маркировочных шильдиков для наборных клемм и других компонентов с использованием плоттерной системы **wieplot**.
- Услуги доставки Quick 24 для наборных клемм, а также поставка полностью смонтированных клеммных колодок, в т.ч. с присоединенными проводами.

Проходные клеммы с пружинной фиксацией, тип WKF

fasis

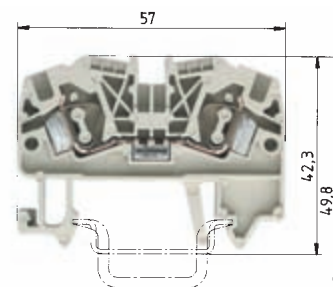
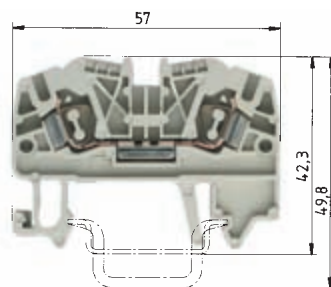

0344 Ex II 2GD

EEx ell

EN 60 947-7-1/DIN VDE 0611 T1

UL монтаж по месту/заводской

CSA

KEMA 01 ATEX 2087 U¹⁾ EN 50019/EN 50014

Монтажная ширина Длина снятия изоляции

Допуски к эксплуатации

WKF 2,5/35

тонкожильный	одножильный	B	A
0,13 – 2,5 мм ²	0,13 – 4 мм ²	800 В/8 кВ/3	24
No. 22-12 AWG		600 В	20/30
No. 24-12 AWG		600 В	25
0,5 – 2,5 мм ²	0,5 – 4 мм ²	750 В*)	22
5 мм			11 мм



WKF 4/35

тонкожильный	одножильный	B	A
0,13 – 4 мм ²	0,13 – 6 мм ²	800 В/8 кВ/3	32
No. 22-10 AWG		600 В	20/30
No. 22-10 AWG		600 В	35
0,5 – 4 мм ²	0,5 – 6 мм ²	750 В*)	28
6 мм			11 мм



Проходная клемма	серого цвета	Тип	Номер по каталогу	Упак. единица	Проходная клемма	голубого цвета	Тип	Номер по каталогу	Упак. единица
Проходная клемма	серого цвета	WKF 2,5/35	56.703.0053.0	100	Проходная клемма	голубого цвета	WKF 4/35	56.704.0053.0	100
Проходная клемма	голубого цвета	WKF 2,5/35 BLAU	56.703.0053.6	100	Проходная клемма	голубого цвета	WKF 4/35 BLAU	56.704.0053.6	100
Принадлежности									
1. Монтажная рейка 35, высота 7,5 мм	L = 2 м	35x27x7,5 EN 60715	98.300.0000.0	1	35x27x7,5 EN 60715	98.300.0000.0	1		
Монтажная рейка 35, высота 5 мм	L = 2 м	35x24x15 EN 60715	98.360.0000.0	1	35x24x15 EN 60715	98.360.0000.0	1		
2. Концевая скоба TS 35, с винтом	ширина 8 мм	9708/2 S35	Z5.522.8553.0	100	9708/2 S35	Z5.522.8553.0	100		
Концевая скоба TS 35, безвинтовая	ширина 8 мм	WEF 1/35	Z5.523.9353.0	100	WEF 1/35	Z5.523.9353.0	100		
3. Замыкающая пластина	серого цвета	APF 2,5 – 4	07.312.2153.0	10	APF 2,5 – 4	07.312.2153.0	10		
	голубого цвета	APF 2,5 – 4 BLAU	07.312.2153.6	10	APF 2,5 – 4 BLAU	07.312.2153.6	0		
4. Разделительная перегородка	серого цвета	TWF 2,5 – 4	07.312.2253.0	10	TWF 2,5 – 4	07.312.2253.0	10		
	голубого цвета	TWF 2,5 – 4 BLAU	07.312.2253.6	10	TWF 2,5 – 4 BLAU	07.312.2253.6	10		
5. Соединительная перемычка	2-проводная	IVB WKF 2,5 – 2	Z7.280.6227.0	10	IVB WKF 4 – 2	Z7.261.1227.0	10		
изолированная	3-проводная	IVB WKF 2,5 – 3	Z7.280.6327.0	10	IVB WKF 4 – 3	Z7.261.1327.0	10		
	4-проводная	IVB WKF 2,5 – 4	Z7.280.6427.0	10	IVB WKF 4 – 4	Z7.261.1427.0	10		
	5-проводная	IVB WKF 2,5 – 5	Z7.280.6527.0	10	IVB WKF 4 – 5	Z7.261.1527.0	10		
	6-проводная	IVB WKF 2,5 – 6	Z7.280.6627.0	10	IVB WKF 4 – 6	Z7.261.1627.0	10		
	7-проводная	IVB WKF 2,5 – 7	Z7.280.6727.0	20	IVB WKF 4 – 7	Z7.261.1727.0	20		
	8-проводная	IVB WKF 2,5 – 8	Z7.280.6827.0	20	IVB WKF 4 – 8	Z7.261.1827.0	20		
	9-проводная	IVB WKF 2,5 – 9	Z7.280.6927.0	20	IVB WKF 4 – 9	Z7.261.1927.0	20		
	10-проводная	IVB WKF 2,5 – 10	Z7.280.7027.0	20	IVB WKF 4 – 10	Z7.261.2027.0	20		
6. Втулки для ввода проводов	0,13–0,2 мм ²	LEL 2,5/1 WEISS	05.561.6553.0	100	LEL 4/1 WEISS	05.561.8553.0	100		
	0,25–0,5 мм ²	LEL 2,5/2 GRAU	05.561.6653.0	100	LEL 4/2 GRAU	05.561.8653.0	100		
	0,75–1,0 мм ²	LEL 2,5/3 SCHWARZ	05.561.6753.0	100	LEL 4/3 SCHWARZ	05.561.8753.0	100		
7. Заглушка с предупреждающим знаком (на 4 клеммы)		ADF 2,5/4 GELB	04.343.6053.8	10	ADF 4/4 GELB	04.343.6153.8	10		
8. Тестовый адаптер, модульный		PS WKCF	Z1.299.9753.0	10					
9. Тестовая вставка		ST 2/2,3	Z5.553.2921.0	10	ST 2/2,3	Z5.553.2921.0	10		
10. Отвертка неизолированная		DIN 5264 B 0,6x3,5	06.502.4000.0	5	DIN 5264 B 0,6x3,5	06.502.4000.0	5		
Системы маркировки см. на стр. 118 – 121									
* Для обеспечения требуемых изоляционных промежутков проходные клеммы следует защищать с открытой стороны разделительной перегородкой (перемычки – с обеих сторон).									
¹⁾ Указания по монтажу см. на стр. 38.									
²⁾ Не для использования во взрывоопасных зонах.									

Проходные клеммы с пружинной фиксацией, тип WKF

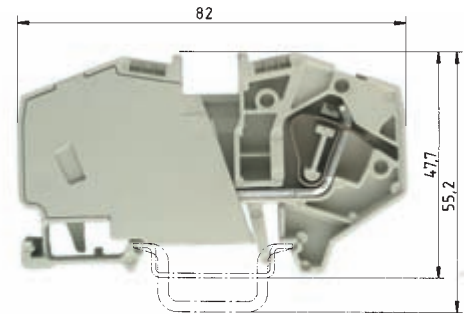
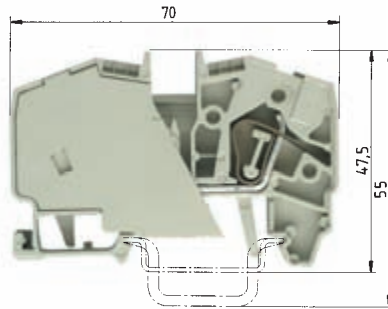
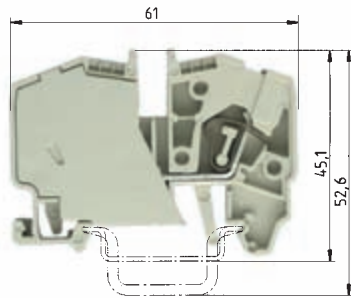

WKF 6/35

тонкожильный	одножильный	B	A
0,5 – 6 мм ²	0,5 – 6 мм ²	800 В/8 кВ/3	41
No. 24-8 AWG		600 В	40
No. 20-8 AWG		600 В	47
0,5 – 6 мм ²	0,5 – 6 мм ²	750 В	38
8 мм			12 мм



WKF 10/35

тонкожильный	одножильный	B	A
2,5 – 10 мм ²	2,5 – 10 мм ²	800 В/8 кВ/3	57
No. 24-6 AWG		600 В	55
No. 14-6 AWG		600 В	65
2,5 – 10 мм ²	2,5 – 10 мм ²	750 В	54
10 мм			13 мм



WKF 16/35

тонкожильный	одно-/многож.	B	A
4 – 16 мм ²	4 – 16 мм ²	800 В/8 кВ/3	76
No. 24-4 AWG		600 В	75
No. 12-4 AWG		600 В	78
4 – 16 мм ²	4 – 16 мм ²	750 В	69
12 мм			15 мм



Тип	Номер по каталогу	Упак. единица	Тип	Номер по каталогу	Упак. единица	Тип	Номер по каталогу	Упак. единица
WKF 6/35	56.706.0053.0	100	WKF 10/35	56.710.0053.0	50	WKF 16/35	56.716.0053.0	50
WKF 6/35 BLAU	56.706.0053.6	100	WKF 10/35 BLAU	56.710.0053.6	50	WKF 16/35 BLAU	56.716.0053.6	50
35x27x7,5 EN 60715	98.300.0000.0	1	35x27x7,5 EN 60715	98.300.0000.0	1	35x27x7,5 EN 60715	98.300.0000.0	1
35x24x15 EN 60715	98.360.0000.0	1	35x24x15 EN 60715	98.360.0000.0	1	35x24x15 EN 60715	98.360.0000.0	1
9708/2 S35	Z5.522.8553.0	100	9708/2 S35	Z5.522.8553.0	100	9708/2 S35	Z5.522.8553.0	100
WEF 1/35	Z5.523.9353.0	100	WEF 1/35	Z5.523.9353.0	100	WEF 1/35	Z5.523.9353.0	100
IVB WKF 6 – 2	Z7.282.4227.0	10	IVB WKF 10 – 2	Z7.283.8227.0	10	IVB WKF 16 – 2	Z7.284.4227.0	10
ADF 6/4 GELB	04.343.6253.8	10	ADF 10/4 GELB	04.343.6453.8	10	ADF 16/4 GELB	04.343.6653.8	10
ST 2/2,3	Z5.553.2921.0	10	ST 2/2,3	Z5.553.2921.0	10	ST 2/2,3	Z5.553.2921.0	10
DIN 5264 B 0,8x4	06.502.4100.0	5	DIN 5264 B 0,8x4	06.502.4100.0	5	DIN 5264 B 1x5,5	06.502.4200.0	5

Заземляющие клеммы с пружинной фиксацией, тип **WKF**

facts

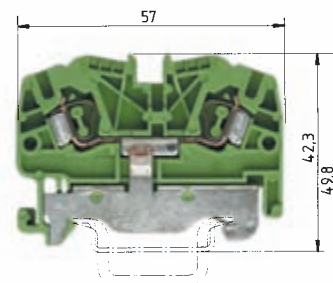
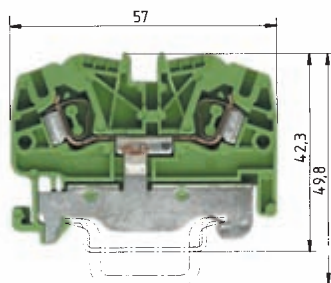

0344 Ex II 2GD

EEx ell

EN 60 947-7-2/DIN VDE 0611 T3

UL монтаж по месту/заводской

CSA

KEMA 01 ATEX 2087 U¹⁾ EN 50019/EN 50014

Монтажная ширина Длина снятия изоляции

Допуски к эксплуатации

WKF 2,5 SL/35

тонкожильный	одножильный	B	A
0,13 – 2,5 мм ²	0,13 – 4 мм ²	800 В/8 кВ/3 ⁴⁾	³⁾
No. 22-12 AWG	600 В		
No. 24-12 AWG	600 В		
0,5 – 2,5 мм ²	0,5 – 4 мм ²	*)	
5 мм			11 мм



WKF 4 SL/35

тонкожильный	одножильный	B	A
0,13 – 4 мм ²	0,13 – 6 мм ²	800 В/8 кВ/3 ⁴⁾	³⁾
No. 22-10 AWG	600 В		
No. 22-10 AWG	600 В		
0,5 – 4 мм ²	0,5 – 6 мм ²	*)	
6 мм			11 мм



Заземляющая клемма	Тип	Номер по каталогу	Упак. единица	Тип	Номер по каталогу	Упак. единица
желто-зеленого цвета	WKF 2,5 SL/35	56.703.9053.0	100	WKF 4 SL/35	56.704.9053.0	100
Принадлежности						
1. Монтажная рейка 35, высота 7,5 мм	L = 2 м	35x27x7,5 EN 60715	98.300.0000.0	1	35x27x7,5 EN 60715	98.300.0000.0 1
Монтажная рейка 35, высота 15 мм	L = 2 м	35x24x15 EN 60715	98.360.0000.0	1	35x24x15 EN 60715	98.360.0000.0 1
2. Концевая скоба TS 35, с винтом	ширина 8 мм	9708/2 S35	Z5.522.8553.0	100	9708/2 S35	Z5.522.8553.0 100
Концевая скоба TS 35, безвинтовая	ширина 8 мм	WEF 1/35	Z5.523.9353.0	100	WEF 1/35	Z5.523.9353.0 100
3. Замыкающая пластина	серого цвета					
	голубого цвета					
	зеленого цвета	APF 2,5 – 4 GRÜN	07.312.2153.7	10	APF 2,5 – 4 GRÜN	07.312.2153.7 10
4. Разделительная перегородка	серого цвета					
	голубого цвета					
5. Соединительная перемычка	2-проводная					
	изолированная					
	3-проводная					
	4-проводная					
	5-проводная					
	6-проводная					
	7-проводная					
	8-проводная					
	9-проводная					
	10-проводная					
6. Втулки для ввода проводов	0,13–0,2 мм ²	LEL 2,5/1 WEISS	05.561.6553.0	100	LEL 4/1 WEISS	05.561.8553.0 100
	0,25–0,5 мм ²	LEL 2,5/2 GRAU	05.561.6653.0	100	LEL 4/2 GRAU	05.561.8653.0 100
	0,75–1,0 мм ²	LEL 2,5/3 SCHWARZ	05.561.6753.0	100	LEL 4/3 SCHWARZ	05.561.8753.0 100
7. Заглушка с предупреждающим знаком (на 4 клеммы)						
8. Тестовый адаптер, модульный						
9. Тестовая вставка						
10. Отвертка неизолированная		DIN 5264 B 0,6x3,5	06.502.4000.0	5	DIN 5264 B 0,6x3,5	06.502.4000.0 5
Системы маркировки см. на стр. 118 – 121						
* Для обеспечения требуемых изоляционных промежутков открытая сторона заземляющих клемм должна защищаться замыкающей пластиной.						
¹⁾ Указания по монтажу см. на стр. 38. ²⁾ Не для использования во взрывоопасных зонах.						
³⁾ Допустимую токовую нагрузку монтажных реек см. в разделе facts & DATA .						
⁴⁾ Расчетные значения указаны для смежных наборных клемм одинаковой конструктивной серии и размера.						

Заземляющие клеммы с пружинной фиксацией, тип WKF

tas

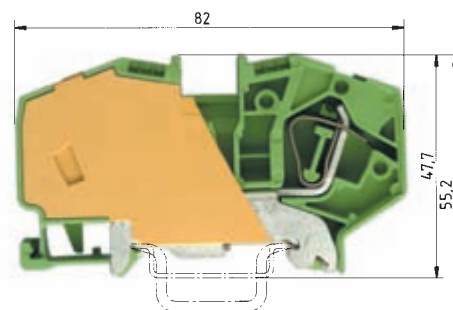
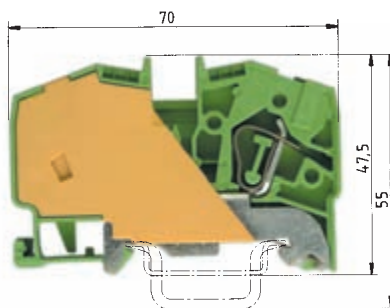
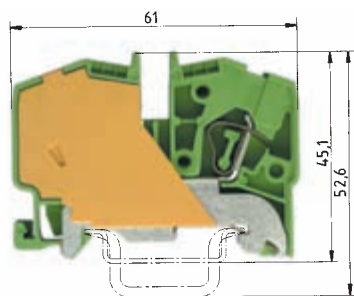

WKF 6 SL/35

тонкожильный одножильный В А
 0,5 – 6 мм² 0,5 – 6 мм² 800 В/8 кВ/3⁴) 3)
 No. 24-8 AWG 600 В
 No. 20-8 AWG 600 В
 0,5 – 6 мм² 0,5 – 6 мм²
 8 мм 12 мм



WKF 10 SL/35

тонкожильный одножильный В А
 2,5 – 10 мм² 2,5 – 10 мм² 800 В/8 кВ/3⁴) 3)
 No. 24-6 AWG 600 В
 No. 14-6 AWG 600 В
 2,5 – 10 мм² 2,5 – 10 мм²
 10 мм 13 мм



WKF 16 SL/35

тонкожильный многожильный В А
 4 – 16 мм² 4 – 16 мм² 800 В/8 кВ/3⁴) 3)
 No. 24-4 AWG 600 В
 No. 12-4 AWG 600 В
 4 – 16 мм² 4 – 16 мм²
 12 мм 15 мм



Тип	Номер по каталогу	Упак. единица	Тип	Номер по каталогу	Упак. единица	Тип	Номер по каталогу	Упак. единица
WKF 6 SL/35	56.706.9053.0	100	WKF 10 SL/35	56.710.9053.0	50	WKF 16 SL/35	56.716.9053.0	50
35x27x7,5 EN 60715	98.300.0000.0	1	35x27x7,5 EN 60715	98.300.0000.0	1	35x27x7,5 EN 60715	98.300.0000.0	1
35x24x15 EN 60715	98.360.0000.0	1	35x24x15 EN 60715	98.360.0000.0	1	35x24x15 EN 60715	98.360.0000.0	1
9708/2 S35	Z5.522.8553.0	100	9708/2 S35	Z5.522.8553.0	100	9708/2 S35	Z5.522.8553.0	100
WEF 1/35	Z5.523.9353.0	100	WEF 1/35	Z5.523.9353.0	100	WEF 1/35	Z5.523.9353.0	100
DIN 5264 B 0,8x4	06.502.4100.0	5	DIN 5264 B 0,8x4	06.502.4100.0	5	DIN 5264 B 1x5,5	06.502.4200.0	5

Сильноточные клеммы с пружинной фиксацией, тип WKF

fasis

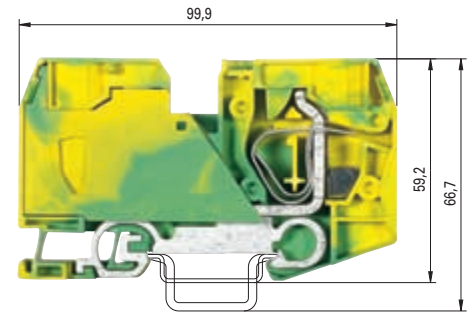
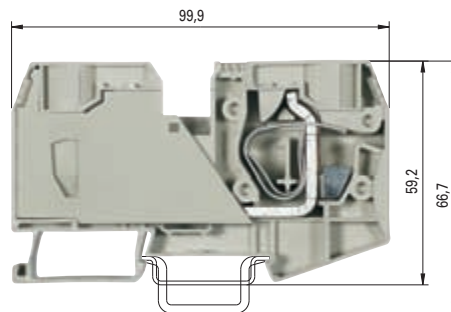

0344 Ex II 2GD

EEx ell

EN 60 947-7-1; 1991/DIN VDE 0611 T1/08.92

UL монтаж по месту/заводской

CSA

KEMA 03 ATEX 2057 U¹⁾ EN 50019/EN 50014

Монтажная ширина Длина снятия изоляции

Допуски к эксплуатации

WKF 35/35

тонкожильный	одно-/многож.	B	A
2,5 – 35 мм ²	2,5 – 35 мм ²	800 В/8 кВ/3	125
No. 12-2 AWG		600 В	120
No. 12-2 AWG		600 В	120
2,5 – 35 мм ²	2,5 – 35 мм ²	750 В	108
16 мм			18 мм

ATEX

WKF 35 SL/35

тонкожильный	одно-/многож.	B	A
2,5 – 35 мм ²	2,5 – 35 мм ²	800 В/8 кВ/3 ⁴⁾	3 ³⁾
No. 12-2 AWG		600 В	
No. 12-2 AWG		600 В	
2,5 – 35 мм ²	2,5 – 35 мм ²		
16 мм			18 мм

ATEX

		Тип	Номер по каталогу	Упак. единица	Тип	Номер по каталогу	Упак. единица	
Прходная клемма	серого цвета	WKF 35/35	56.735.0053.0	10				
Прходная клемма	голубого цвета	WKF 35/35 BLAU	56.735.0053.6	10				
Заземляющая клемма	желто-зеленого цвета				WKF 35 SL/35	56.735.9053.0	10	
Принадлежности								
1.	Монтажная рейка 35, высота 7,5	L = 2 м	35x27x7,5 EN 60715	98.300.0000.0	1	35x27x7,5 EN 60715	98.300.0000.0	1
	Монтажная рейка 35, высота 15	L = 2 м	35x24x15 EN 60715	98.360.0000.0	1	35x24x15 EN 60715	98.360.0000.0	1
2.	Концевая скоба TS 35, с винтом ²⁾	ширина 8 мм	9708/2 S35	Z5.522.8553.0	100	9708/2 S35	Z5.522.8553.0	100
	Концевая скоба TS 35, безвинтовая	ширина 8 мм						
3.	Замыкающая пластина	серого цвета						
		голубого цвета						
4.	Разделительная перегородка	серого цвета						
		голубого цвета						
5.	Соединительная перемычка	2-проводная	IVB WKF 35 – 2	Z7.285.6227.0	10			
	изолированная	3-проводная						
		4-проводная						
		5-проводная						
		6-проводная						
		7-проводная						
		8-проводная						
		9-проводная						
		10-проводная						
6.	Втулки для ввода проводов	0,13 – 0,2 мм ²						
		0,25 – 0,5 мм ²						
		0,75 – 1,0 мм ²						
7.	Заглушка с предупреждающим знаком (на 5 клемм)		ADF 35/5 GELB	04.343.9253.8	10	ADF 35/5 GELB	04.343.9253.8	10
8.	Тестовая вставка		ST 2/2,3	Z5.553.2921.0	10			
9.	Отвертка неизолированная		DIN 5264 B 1x5,5	06.502.4200.0	5	DIN 5264 B 1x5,5	06.502.4200.0	5
Системы маркировки см. на стр. 118 – 121								

¹⁾ Указания по монтажу см. на стр. 38.

²⁾ Не для использования во взрывоопасных зонах.

³⁾ Допустимую токовую нагрузку монтажных реек см. в разделе **facts & DATA**.

⁴⁾ Расчетные значения указаны для смежных наборных клемм одинаковой конструктивной серии и размера.

fasis

Наборные клеммы с пружинной фиксацией, тип WKFN

fasis

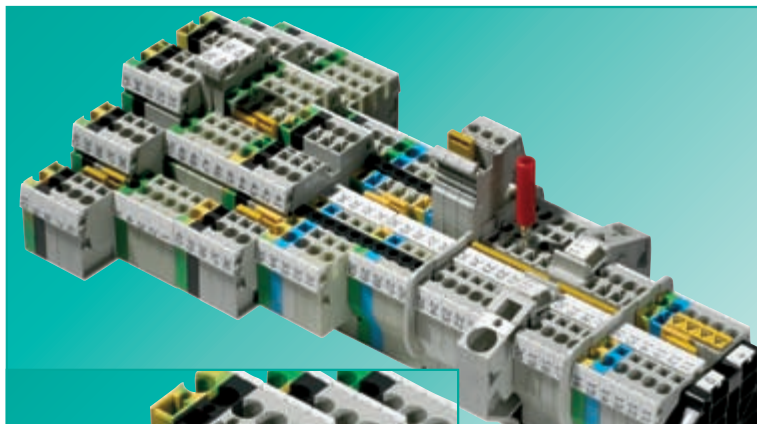

mark

Маркировка

clamp

Зажим

jump

Перемычки

test

Тестирование

Серия **fasis** WKFN позволяет использовать наборные клеммы в одноуровневых конструкциях с двумя, тремя или четырьмя точками подключения на потенциал либо этажные клеммы в двух- или трехуровневых конструкциях для коммутации в условиях ограниченного пространства. Возможно применение диодных компонентов. Потенциал может быть быстро и гибко распределен за счет использования соединительных перемычек.

Все варианты клемм доступны в проходном и заземляющем исполнениях, а этажные клеммы – с различными типами распределения потенциала.

Технические характеристики согласно EN 60947-7:

Расчетное сечение:	2,5 мм ²	4 мм ²
Расчетный ток:	24 А	32 А
Расчетное напряжение:	800/500 В	800/500 В
Сечение подключаемых проводов:	0,13–4 мм ²	0,13–6 мм ²

Четкая маркировка всех контактов

Преимущества:

- Идеальная читаемость маркировки, в т.ч. при подключенных проводах
- Четкое соответствие проводов контактам при разводке
- Быстрая локализация неисправностей
- Изготовление индивидуальной маркировки с помощью системы **wiemarc**

Гибкость и универсальность подключения

Преимущества:

- Зажимная часть соответствует калибру EN 60947-7
- Подключение одно-, много- и тонкожильных проводов WKFN 2,5: от 0,13 до 4 мм²
WKFN 4: от 0,13 до 6 мм²
- Подключение тонкожильных проводов с использованием наконечников с изолирующим воротничком, сечением от 0,5 мм² до расчетного

Двухканальное шунтирование клемм

Преимущества:

- Гибкость распределения потенциала благодаря использованию ступенчатого или гирляндного расположения соединительных перемычек
- Снижение стоимости за счет использования стандартизированных конфигураций (предпочтительное число проводов)
- Распределение потенциала при помощи клемм подвода питания до 76 А и стандартных соединительных перемычек на проходных клеммах

Измерение напряжения при помощи встроенных тестовых гнезд

Преимущества:

- Тестирование при подключенных проводах и соединительных перемычках
- Тестовые гнезда расположены непосредственно на контактной шине
- Проверка исправности с использованием модульных тестовых адаптеров в шунтовом канале

Наборные клеммы с пружинной фиксацией, тип WKFN

fastis

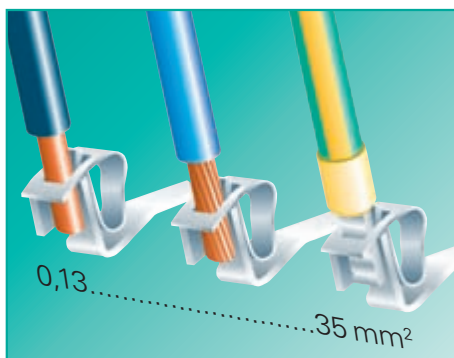

Технология подключения с пружинной фиксацией провода

Надежное электрическое соединение

Преимущества

- Пружинная система обеспечивает динамический зажим провода. Просадка и текучесть подключенной проводки, обусловленные нагрузкой и высокой температурой, компенсируются упругостью пружины.
- Электрическое соединение газонепроницаемо и не требует обслуживания согласно допускам к эксплуатации.
- Разделение электрических и механических функций.



Монтажный инструмент

Расчетное сечение	Размер жала отвертки
1,5 мм ²	0,4 x 2,5 мм
2,5 мм ²	0,6 x 3,5 мм
4 мм ²	0,6 x 3,5 мм
6 мм ²	0,8 x 4,0 мм
10 мм ²	0,8 x 4,0 мм
16 мм ²	1,0 x 5,5 мм
35 мм ²	1,0 x 5,5 мм

Монтаж с помощью только отвертки

Преимущества:

- Операции по подключению проводов **не требуют специального инструмента!**

Для оптимального монтажа проводов в наборных клеммах с пружинной фиксацией мы рекомендуем цилиндрическую отвертку с клиновым жалом согласно DIN 5264 B; размер жала зависит от расчетного сечения клеммы.



Планки / втулки для ввода проводов

Надежное подключение проводов с малым сечением

Преимущества:

- Для надежного присоединения одно- и тонкожильных проводов сечением менее 1 мм².
- Втулки предотвращают чрезмерно глубокое введение тонкого (менее 1 мм²) провода в зажимную часть клеммы и обеспечивают необходимое качество контакта.



Заглушка с предупреждающим знаком

Маркировка контактов высокого напряжения

Преимущества:

- Заглушка с предупреждающим знаком устанавливается на клеммы, на которых возможно присутствие (высокого) напряжения даже при отключенном главном выключателе (VDE 0113).
- Заглушка может быть удалена только с помощью инструмента, что дополнительно повышает безопасность.



Материалы

Применение только высококачественных материалов

- Специальные сплавы гарантируют малое переходное сопротивление и газонепроницаемость контакта:
 Зажимная пружина: нержавеющая хромоникелевая сталь
 Токовая шина: луженая медь
- Полиамид обладает превосходными электрическими, химическими и механическими свойствами:
 Температурная стабильность: до 120°C
 Поверхностное сопротивление: CTI 600
 Класс невоспламеняемости: UL94/V0, самогасящийся

Наборные клеммы
с пружинной фиксацией, тип *WKFN*

fasis

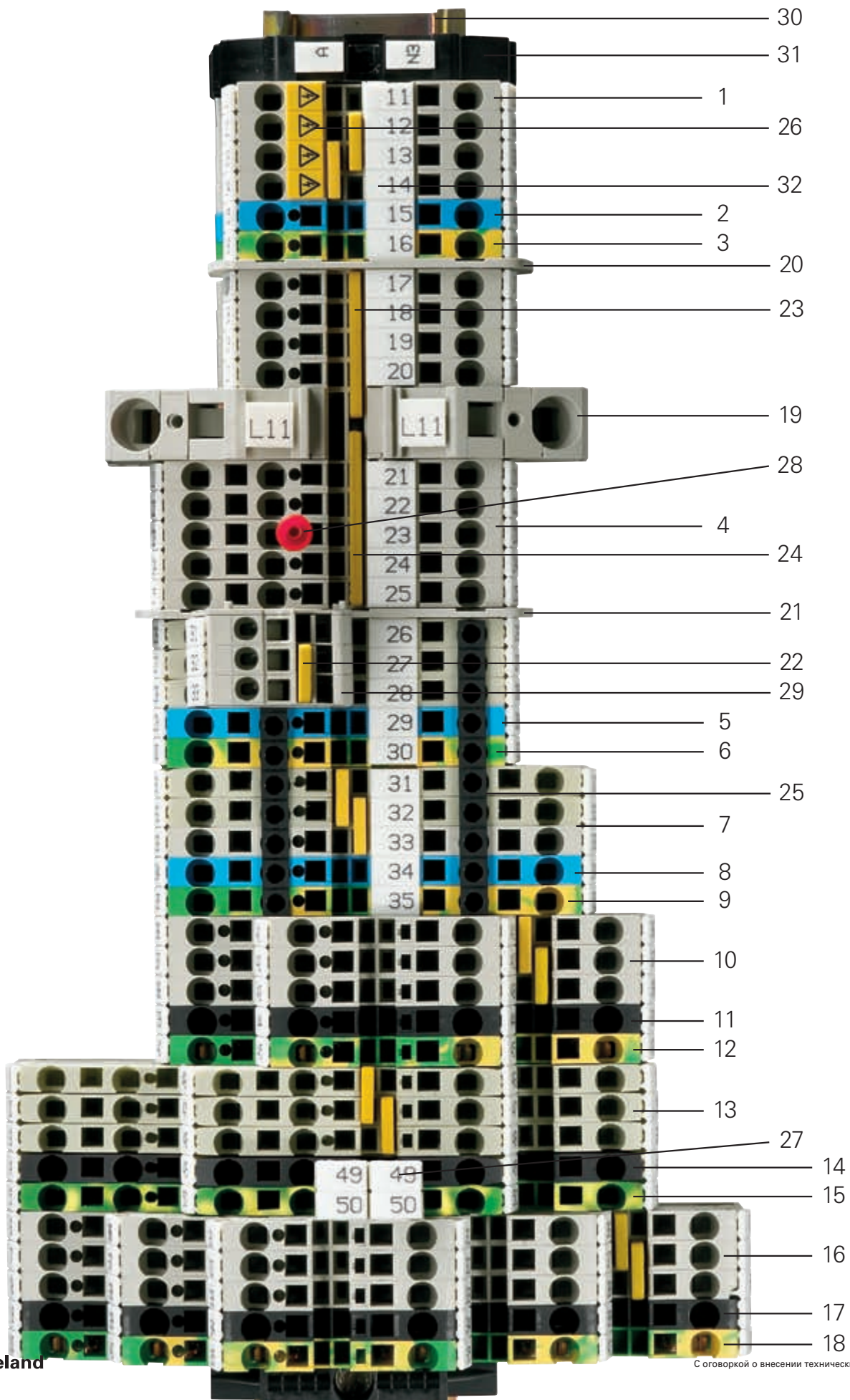

Пример собранного клеммного ряда

fasis

Поз.	Наименование	Тип	Номер по каталогу
1	Наборная клемма	WKFN 2,5/35	56.703.0055.0
2	Наборная клемма, синяя	WKFN 2,5/35 BLAU	56.703.0055.6
3	Заземляющая клемма	WKFN 2,5 SL/35	56.703.9055.0
4	Сдвоенная проходная клемма	WKFN 2,5 D1/2/35	56.703.5055.0
5	Сдвоенная проходная клемма, синяя	WKFN 2,5 D1/2/35 BLAU	56.703.5055.6
6	Сдвоенная заземляющая клемма	WKFN 2,5 D1/2/SL/35	56.703.9355.0
7	Сдвоенная проходная клемма	WKFN 2,5 D2/2/35	56.703.5155.0
8	Сдвоенная проходная клемма, синяя	WKFN 2,5 D2/2/35 BLAU	56.703.5155.6
9	Сдвоенная заземляющая клемма	WKFN 2,5 D2/2/SL/35	56.703.9155.0
10	Этажная клемма	WKFN 2,5 E/35	56.703.7055.0
11	Этажная клемма, объединенная	WKFN 2,5 E/VB/35	56.703.6955.1
12	Этажная заземляющая клемма	WKFN 2,5 E/SL/35	56.703.8955.0
13	Сдвоенная этажная клемма	WKFN 2,5 E1/2/35	56.703.6055.0
14	Сдвоенная этажная клемма, объедин.	WKFN 2,5 E1/2/VB/35	56.703.5955.1
15	Сдвоенная заземляющая этажная клемма	WKFN 2,5 E1/2/SL/35	56.703.6255.0
16	Этажная клемма	WKFN 2,5 E3/35	56.703.3055.0
17	Этажная клемма, объединенная	WKFN 2,5 E3/VB/35	56.703.2955.1
18	Заземляющая этажная клемма	WKFN 2,5 E3/SL/35	56.703.8855.0
19	Клемма подвода питания	WKF 16/35/PV/WKFN	56.716.0353.0
20	Разделительная перегородка	TWFN 2,5	
21	Разделительная перегородка	TWFN 2,5 D1/2	
22	Изолированная перемычка	IVB WKF 2,5-2	Z7.280.6227.0
23	Изолированная перемычка	IVB WKF 2,5-5	Z7.280.6527.0
24	Изолированная перемычка	IVB WKF 2,5-6	Z7.280.6627.0
25	Втулки для ввода тонкого провода	LELN 2,5/3 SCHWARZ	05.564.3955.0
26	Заглушка с предупреждающим знаком	ADFN 2,5/4 GELB	04.343.8253.8
27	Держатель шильдика, двойной	ST 5/2	04.243.0755.0
28	Тестовая вставка, изолированная	ST 2/2,3	Z5.553.2921.0
29	Тестовый адаптер, защелкивающийся	PS WKC/F	Z1.299.9753.0
30	Монтажная рейка	35x27x7,5 EN 50022	98.300.0000.0
31	Концевая скоба, безвинтовая	WEF 1/35	Z5.523.9353.0
32	Полоска маркировочных шильдиков	9705 A/5/10 B	04.845.xx53.0

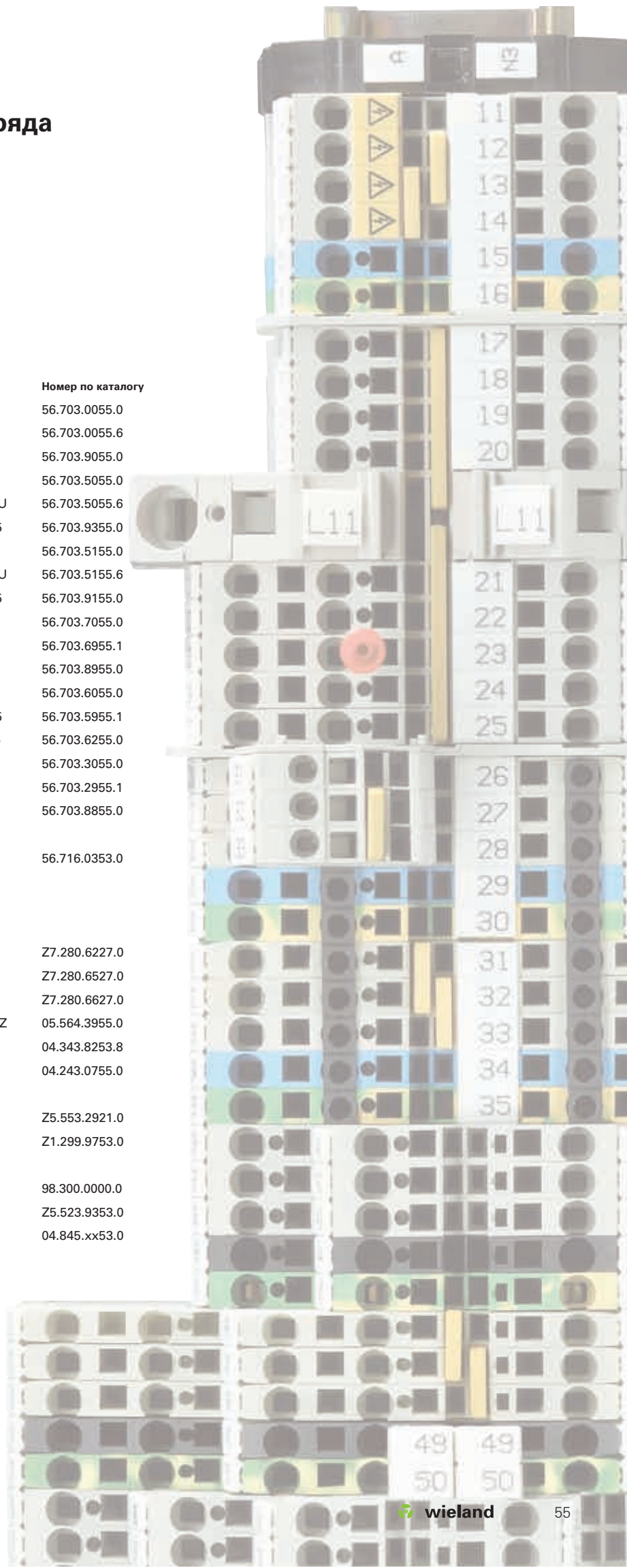

Сдвоенные проходные клеммы с пружинной фиксацией, тип WKF

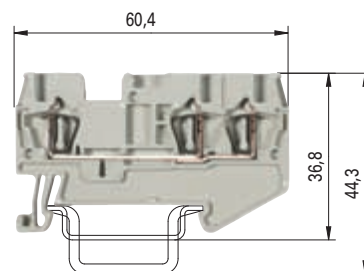
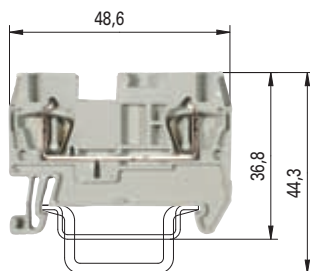

0344 Ex II 2GD

EEx ell

EN 60 947-7-1/DIN VDE 0611 T1

UL монтаж по месту/заводской

CSA

KEMA 03 ATEX 2056 U¹⁾ EN 50019/EN 50014

Монтажная ширина Длина снятия изоляции

Допуски к эксплуатации

WKF 1,5/35

тонкожильный	одножильный	B	A
0,08 – 1,5 мм ²	0,08 – 1,5 мм ²	500 В/6 кВ/3	17,5
No. 26-14 AWG	300 В	15	
No. 26-14 AWG	300 В	15	
0,14 – 1,5 мм ²	0,14 – 1,5 мм ²	420 В*)	17,5
4 мм			10 мм

ATEX

WKF 1,5 D1/2/35

тонкожильный	одножильный	B	A
0,08 – 1,5 мм ²	0,08 – 1,5 мм ²	500 В/6 кВ/3	17,5
No. 26-14 AWG	300 В	15	
No. 26-14 AWG	300 В	15	
0,14 – 1,5 мм ²	0,14 – 1,5 мм ²	420 В*)	17,5
4 мм			10 мм

ATEX

		Тип	Номер по каталогу	Упак. единица	Тип	Номер по каталогу	Упак. единица
Проходная клемма	серого цвета	WKF 1,5/35	56.702.0053.0	50	WKF 1,5 D1/2/35	56.702.5053.0	50
Проходная клемма	синего цвета	WKF 1,5/35 BLAU	56.702.0053.6	50	WKF 1,5 D1/2/35 BLAU	56.702.5053.6	50
Принадлежности							
1. Монтажная рейка 35, высота 7,5 мм	L = 2 м	35x27x7,5 EN 60715	98.300.0000.0	1	35x27x7,5 EN 60715	98.300.0000.0	1
Монтажная рейка 35, высота 15 мм	L = 2 м	35x24x15 EN 60715	98.360.0000.0	1	35x24x15 EN 60715	98.360.0000.0	1
2. Концевая скоба TS 35, с винтом ²⁾	ширина 8 мм	9708/2 S35	Z5.522.8553.0	100	9708/2 S35	Z5.522.8553.0	100
Концевая скоба TS 35, безвинтовая	ширина 8 мм	WEF 1/35	Z5.523.9353.0	100	WEF 1/35	Z5.523.9353.0	100
3. Замыкающая пластина	серого цвета	APF 1,5	07.312.8153.0	10	APF 1,5 D1/2	07.312.8353.0	10
	синего цвета						
Сегментная замыкающая пластина	серого цвета				SAPF 1,5	07.312.8953.0	10
4. Разделительная перегородка	серого цвета	TWF 1,5	07.312.8253.0	10	TWF 1,5 D1/2	07.312.8453.0	10
	синего цвета						
5. Соединительная перемычка	2-проводная	IVB WKF 1,5 – 2	Z7.268.0227.0	10	IVB WKF 1,5 – 2	Z7.268.0227.0	10
изолированная	3-проводная	IVB WKF 1,5 – 3	Z7.268.0327.0	10	IVB WKF 1,5 – 3	Z7.268.0327.0	10
	4-проводная	IVB WKF 1,5 – 4	Z7.268.0427.0	10	IVB WKF 1,5 – 4	Z7.268.0427.0	10
	5-проводная	IVB WKF 1,5 – 5	Z7.268.0527.0	10	IVB WKF 1,5 – 5	Z7.268.0527.0	10
	6-проводная						
	7-проводная						
	8-проводная						
	10-проводная	IVB WKF 1,5 – 10	Z7.268.1027.0	10	IVB WKF 1,5 – 10	Z7.268.1027.0	10
	20-проводная	IVB WKF 1,5 – 20	Z7.268.2027.0	10	IVB WKF 1,5 – 20	Z7.268.2027.0	10
6. Втулки для ввода проводов	0,13 – 0,2 мм ²	LEL 1,5/1 WEISS	05.564.4253.0	10	LEL 1,5/1 WEISS	05.564.4253.0	10
	0,25 – 0,5 мм ²	LEL 1,5/2 GRAU	05.564.4353.0	10	LEL 1,5/2 GRAU	05.564.4353.0	10
	0,75 – 1,0 мм ²						
7. Заглушка с предупреждающим знаком (на 4 клеммы)		ADF 1,5/5 GELB	04.343.6953.8	10	ADF 1,5/5 GELB	04.343.6953.8	10
8. Держатель маркировочного шильдика, двойной							
9. Тестовый адаптер, модульный							
10. Тестовая вставка							
11. Отвертка неизолированная		DIN 5264 B 0,4x2,5	06.502.4300.0	5	DIN 5264 B 0,4x2,5	06.502.4300.0	5
Системы маркировки см. на стр. 118 – 121							
* Для обеспечения требуемых изоляционных промежутков проходные клеммы следует защищать с открытой стороны разделительной перегородкой (перемычки – с обеих сторон).							
¹⁾ Указания по монтажу см. на стр. 38.							
²⁾ Не для использования во взрывоопасных зонах.							

Сдвоенные проходные клеммы с пружинной фиксацией, тип WKF

fastis

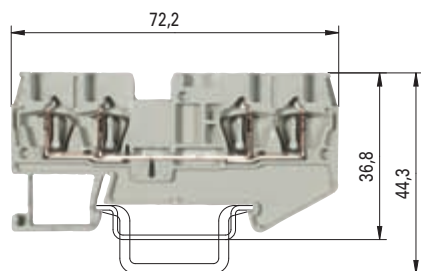

WKF 1,5 D2/2/35

тонкожильный	одножильный	В	А
0,08 – 1,5 мм ²	0,08 – 1,5 мм ²	500 В/6 кВ/317,5	
No. 26-14 AWG	300 В	15	
No. 26-14 AWG	300 В	15	
0,14 – 1,5 мм ²	0,14 – 1,5 мм ²	420 В*)	17,5
4 мм			10 мм

ATEX

Тип	Номер по каталогу	Упак. единица
WKF 1,5 D2/2/35	56.702.5153.0	50
WKF 1,5 D2/2/35 BLAU	56.702.5153.6	50
35x27x7,5 EN 60715	98.300.0000.0	1
35x24x15 EN 60715	98.360.0000.0	1
9708/2 S35	Z5.522.8553.0	100
WEF 1/35	Z5.523.9353.0	100
APF 1,5 D2/2	07.312.8553.0	10
SAPF 1,5	07.312.8953.0	10
TWF 1,5 D2/2	07.312.8653.0	10
IVB WKF 1,5 – 2	Z7.268.0227.0	10
IVB WKF 1,5 – 3	Z7.268.0327.0	10
IVB WKF 1,5 – 4	Z7.268.0427.0	10
IVB WKF 1,5 – 5	Z7.268.0527.0	10
IVB WKF 1,5 – 10	Z7.268.1027.0	10
IVB WKF 1,5 – 20	Z7.268.2027.0	10
LEL 1,5/1 WEISS	05.564.4253.0	10
LEL 1,5/2 GRAU	05.564.4353.0	10
ADF 1,5/5 GELB	04.343.6953.8	10
DIN 5264 B 0,4x2,5	06.502.4300.0	5

Сдвоенные заземляющие клеммы с пружинной фиксацией, тип WKF

fasis

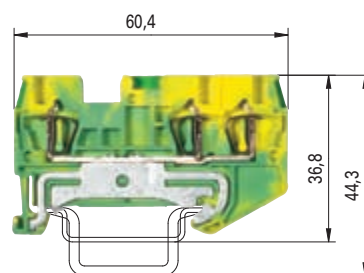
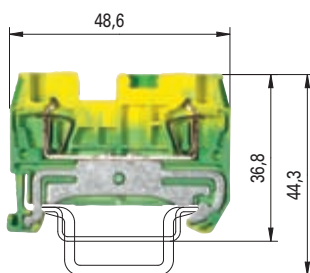

0344 Ex II 2GD

EEx ell

EN 60 947-7-2/DIN VDE 0611 T3

UL монтаж по месту/заводской

CSA

KEMA 03 ATEX 2056 U¹⁾ EN 50019/EN 50014

Монтажная ширина Длина снятия изоляции

Допуски к эксплуатации

WKF 1,5 SL/35

тонкожильный одножильный В А
 0,08 – 1,5 мм² 0,08 – 1,5 мм² 500 В/6 кВ/3⁴⁾ 3)
 No. 26-14 AWG 300 В
 No. 26-14 AWG 300 В
 0,14 – 1,5 мм² 0,14 – 1,5 мм² *)
 4 мм 10 мм
 ATEX

WKF 1,5 D1/2/SL/35

тонкожильный одножильный В А
 0,08 – 1,5 мм² 0,08 – 1,5 мм² 500 В/6 кВ/3⁴⁾ 3)
 No. 26-14 AWG 300 В
 No. 26-14 AWG 300 В
 0,14 – 1,5 мм² 0,14 – 1,5 мм² *)
 4 мм 10 мм
 ATEX

Заземляющая клемма	Тип	Номер по каталогу	Упак. единица	Тип	Номер по каталогу	Упак. единица
желто-зеленого цвета	WKF 1,5 SL/35	56.702.9053.0	50	WKF 1,5 D1/2/SL/35	56.702.9353.0	50
Принадлежности						
1. Монтажная рейка 35, высота 7,5 мм	L = 2 м	35x27x7,5 EN 60715	98.300.0000.0	1	35x27x7,5 EN 60715	98.300.0000.0
Монтажная рейка 35, высота 15 мм	L = 2 м	35x24x15 EN 60715	98.360.0000.0	1	35x24x15 EN 60715	98.360.0000.0
2. Коцевая скоба TS 35, с винтом ²⁾	шир. 8 мм	9708/2 S35	Z5.522.8553.0	100	9708/2 S35	Z5.522.8553.0
Коцевая скоба TS 35, безвинтовая	шир. 8 мм	WEF 1/35	Z5.523.9353.0	100	WEF 1/35	Z5.523.9353.0
3. Замыкающая пластина	серого цвета	APF 1,5	07.312.8153.0	10	APF 1,5 D1/2	07.312.8353.0
	синего цвета					
Сегментная замыкающая пластина	серого цвета			SAPF 1,5	07.312.8953.0	10
4. Разделительная перегородка	серого цвета	TWF 1,5	07.312.8253.0	10	TWF 1,5 D1/2	07.312.8453.0
	синего цвета					
5. Соединительная перемычка	2-проводная					
изолированная	3-проводная					
	4-проводная					
	5-проводная					
	6-проводная					
	7-проводная					
	8-проводная					
	10-проводная					
	20-проводная					
6. Втулки для ввода проводов	0,13 – 0,2 мм ²	LEL 1,5/1 WEISS	05.564.4253.0	10	LEL 1,5/1 WEISS	05.564.4253.0
	0,25 – 0,5 мм ²	LEL 1,5/2 GRAU	05.564.4353.0	10	LEL 1,5/2 GRAU	05.564.4353.0
	0,75 – 1,0 мм ²					
7. Заглушка с предупреждающим знаком (на 4 клеммы)		ADF 1,5/5 GELB	04.343.6953.8	10	ADF 1,5/5 GELB	04.343.6953.8
8. Держатель маркировочного шильдика, двойной						
9. Тестовый адаптер, модульный						
10. Тестовая вставка						
11. Отвертка неизолированная		DIN 5264 B 0,4x2,5	06.502.4300.0	5	DIN 5264 B 0,4x2,5	06.502.4300.0
Системы маркировки см. на стр. 118 – 121						

* Для обеспечения требуемых изоляционных промежутков открытая сторона заземляющих клемм должна защищаться замыкающей пластиной.

¹⁾ Указания по монтажу см. на стр. 38.

²⁾ Не для использования во взрывоопасных зонах.

³⁾ Допустимую токовую нагрузку монтажных реек см. в разделе **facts & DATA**.

⁴⁾ Расчетные значения указаны для смежных наборных клемм одинаковых конструктивной серии и размера.

Сдвоенные заземляющие клеммы с пружинной фиксацией, тип WKF

TASIS

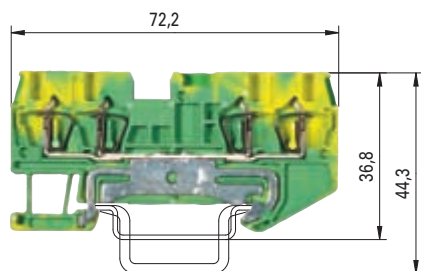

WKF 1,5 D2/2/SL/35

тонкожильный	одножильный	B	A
0,08 – 1,5 мм ²	0,08 – 1,5 мм ²	500 В/6 кВ/3 ⁴)	3)
No. 26-14 AWG	300 В		
No. 26-14 AWG	300 В		
0,14 – 1,5 мм ²	0,14 – 1,5 мм ²	*)	
4 мм			10 мм

ATEX

Тип	Номер по каталогу	Упак. единица
WKF 1,5 D2/2/SL/35	56.702.9153.0	50
35x27x7,5 EN 60715	98.300.0000.0	1
35x24x15 EN 60715	98.360.0000.0	1
9708/2 S35	Z5.522.8553.0	100
WEF 1/35	Z5.523.9353.0	100
APF 1,5 D2/2	07.312.8553.0	10
SAPF 1,5	07.312.8953.0	10
TWF 1,5 D2/2	07.312.8653.0	10
LEL 1,5/1 WEISS	05.564.4253.0	10
LEL 1,5/2 GRAU	05.564.4353.0	10
ADF 1,5/5 GELB	04.343.6953.8	10
DIN 5264 B 0,4x2,5	06.502.4300.0	5

Сдвоенные проходные клеммы с пружинной фиксацией, тип WKFN

fasis

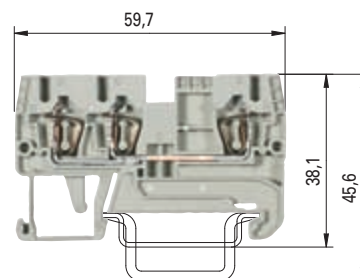
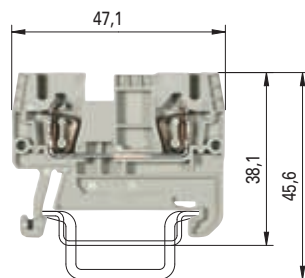

102 Ex II 2GD

EEx ell

EN 60 947-7-1/DIN VDE 0611 T1

UL монтаж по месту/заводской

CSA

PTB 04 ATEX 1051 U¹⁾

Монтажная ширина Длина снятия изоляции

Допуски к эксплуатации

WKFN 2,5/35

тонкожильный одножильный В А
0,13 – 2,5 мм² 0,13 – 4 мм² 800 В/8 кВ/3 24

5 мм

PTB

WKFN 2,5 D1/2/35

тонкожильный одножильный В А
0,13 – 2,5 мм² 0,13 – 4 мм² 800 В/8 кВ/3 24

11 мм

5 мм

PTB

11 мм

		Тип	Номер по каталогу	Упак. единица	Тип	Номер по каталогу	Упак. единица
Проходная клемма	серого цвета	WKFN 2,5/35	56.703.0055.0	100	WKFN 2,5 D1/2/35	56.703.5055.0	100
Проходная клемма	синего цвета	WKFN 2,5/35 BLAU	56.703.0055.6	100	WKFN 2,5 D1/2/35 BLAU	56.703.5055.6	100
Клемма подвода питания	серого цвета						
Принадлежности							
1. Монтажная рейка 35, высота 7,5 мм	L = 2 м	35x27x7,5 EN 60715	98.300.0000.0	1	35x27x7,5 EN 60715	98.300.0000.0	1
Монтажная рейка 35, высота 15 мм	L = 2 м	35x24x15 EN 60715	98.360.0000.0	1	35x24x15 EN 60715	98.360.0000.0	1
2. Коцевая скоба TS 35, с винтом	ширина 8 мм	9708/2 S35	Z5.522.8553.0	100	9708/2 S35	Z5.522.8553.0	100
Коцевая скоба TS 35, безвинтовая	ширина 8 мм	WEF 1/35	Z5.523.9353.0	100	WEF 1/35	Z5.523.9353.0	100
3. Замыкающая пластина	серого цвета	APFN 2,5	07.312.6755.0	10	APFN 2,5 D1/2	07.312.6955.0	10
	синего цвета	APFN 2,5 BLAU	07.312.6755.6	10	APFN 2,5 D1/2 BLAU	07.312.6955.6	10
Сегментная замыкающая пластина	серого цвета						
4. Разделительная перегородка	серого цвета	TWFN 2,5	07.312.6855.0	10	TWFN 2,5 D1/2	07.312.7055.0	10
	синего цвета	TWFN 2,5 BLAU	07.312.6855.6	10	TWFN 2,5 D1/2 BLAU	07.312.7055.6	10
5. Соединительная перемычка	2-проводная	IVB WKF 2,5 – 2	Z7.280.6227.0	10	IVB WKF 2,5 – 2	Z7.280.6227.0	10
изолированная	3-проводная	IVB WKF 2,5 – 3	Z7.280.6327.0	10	IVB WKF 2,5 – 3	Z7.280.6327.0	10
	4-проводная	IVB WKF 2,5 – 4	Z7.280.6427.0	10	IVB WKF 2,5 – 4	Z7.280.6427.0	10
	5-проводная	IVB WKF 2,5 – 5	Z7.280.6527.0	10	IVB WKF 2,5 – 5	Z7.280.6527.0	10
	6-проводная	IVB WKF 2,5 – 6	Z7.280.6627.0	10	IVB WKF 2,5 – 6	Z7.280.6627.0	10
	7-проводная	IVB WKF 2,5 – 7	Z7.280.6727.0	20	IVB WKF 2,5 – 7	Z7.280.6727.0	20
	8-проводная	IVB WKF 2,5 – 8	Z7.280.6827.0	20	IVB WKF 2,5 – 8	Z7.280.6827.0	20
	10-проводная	IVB WKF 2,5 – 9	Z7.280.6927.0	20	IVB WKF 2,5 – 9	Z7.280.6927.0	20
	20-проводная	IVB WKF 2,5 – 10	Z7.280.7027.0	20	IVB WKF 2,5 – 10	Z7.280.7027.0	20
6. Втулки для ввода проводов	0,13 – 0,2 мм ²	LELN 2,5/1 WEISS	05.564.3755.0	100	LELN 2,5/1 WEISS	05.564.3755.0	100
	0,25 – 0,5 мм ²	LELN 2,5/2 GRAU	05.564.3855.0	100	LELN 2,5/2 GRAU	05.564.3855.0	100
	0,75 – 1,0 мм ²	LELN 2,5/3 SCHWARZ	05.564.3955.0	100	LELN 2,5/3 SCHWARZ	05.564.3955.0	100
7. Заглушка с предупреждающим знаком (на 4 клеммы)		ADFN 2,5/4 GELB	04.343.8353.8	10	ADFN 2,5/4 GELB	04.343.8353.8	10
8. Держатель маркировочного шильдика, двойной							
9. Тестовый адаптер, модульный		PS WKCF	Z1.299.9753.0	10	PS WKCF	Z1.299.9753.0	10
10. Тестовая вставка		ST 2/2,3	Z5.553.2921.0	10	ST 2/2,3	Z5.553.2921.0	10
11. Отвертка неизолированная		DIN 5264 B 0,6x3,5	06.502.4000.0	5	DIN 5264 B 0,6x3,5	06.502.4000.0	5
Отвертка неизолированная, MINI		DIN 5264 B 0,6x3,5 M	06.502.5000.0	10	DIN 5264 B 0,6x3,5 M	06.502.5000.0	10
Системы маркировки см. на стр. 118 – 121							

¹⁾ Указания по монтажу с учетом EEx см. на стр. 38

Сдвоенные проходные клеммы с пружинной фиксацией, тип WKFN

fastis

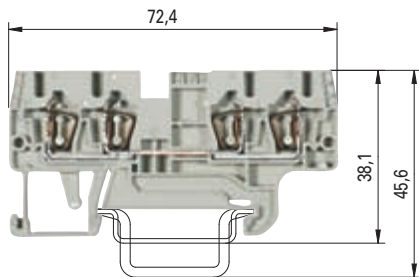

WKFN 2,5 D2/2/35

тонкожильный 0,13 – 2,5 мм² одножильный 0,13 – 4 мм² В 800 В/8 кВ/3 А 24

5 мм

РПВ

11 мм

- Распределение потенциала при помощи стандартных перемычек IVB WKF 2,5...
- Параллельное включение двух перемычек → двойной шунт.
- Возможно как одностороннее, так и двухстороннее распределение потенциала.

Распределение потенциала				
	односторонний		двухсторонний	
Шунт (мостовое соединение)	одинарный	сдвоенный	одинарный	сдвоенный
I _{max}	48	68	72	76
I _{клеммы}	24	24	24	24

$$I_{\max} = \sum I_n \leq \sum I_{\text{Клеммы}}$$

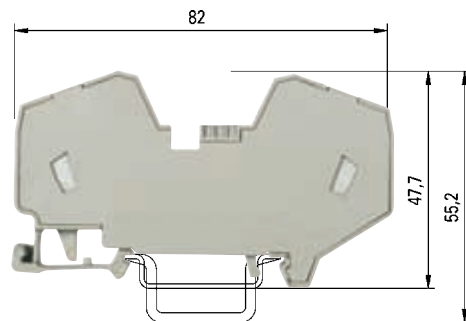

WKFN 16/35 PV/WKFN

тонкожильный 4 – 16 мм² одно-/многож. 4 – 16 мм² В 800 В/8 кВ/3 А 76

12 мм

в процессе подготовки: ATEX

15 мм

Тип	Номер по каталогу	Упак. единица	Тип	Номер по каталогу	Упак. единица
WKFN 2,5 D2/2/35	56.703.5155.0	100			
WKFN 2,5 D2/2/35 BLAU	56.703.5155.6	100			
			WKFN 16/35 PV/WKFN	56.716.0353.0	20
35x27x7,5 EN 60715	98.300.0000.0	1			
35x24x15 EN 60715	98.360.0000.0	1	35x27x7,5 EN 60715	98.300.0000.0	1
9708/2 S35	Z5.522.8553.0	100	35x24x15 EN 60715	98.360.0000.0	1
WEF 1/35	Z5.523.9353.0	100	9708/2 S35	Z5.522.8553.0	100
APFN 2,5 D2/2	07.312.7155.0	10	WEF 1/35	Z5.523.9353.0	100
APFN 2,5 D2/2 BLAU	07.312.7155.6	10			
TWFN 2,5 D2/2	07.312.7255.0	10			
TWFN 2,5 D2/2 BLAU	07.312.7255.6	10			
IVB WKF 2,5 – 2	Z7.280.6227.0	10	IVB WKF 2,5 – 2	Z7.280.6227.0	10
IVB WKF 2,5 – 3	Z7.280.6327.0	10	IVB WKF 2,5 – 3	Z7.280.6327.0	10
IVB WKF 2,5 – 4	Z7.280.6427.0	10	IVB WKF 2,5 – 4	Z7.280.6427.0	10
IVB WKF 2,5 – 5	Z7.280.6527.0	10	IVB WKF 2,5 – 5	Z7.280.6527.0	10
IVB WKF 2,5 – 6	Z7.280.6627.0	10	IVB WKF 2,5 – 6	Z7.280.6627.0	10
IVB WKF 2,5 – 7	Z7.280.6727.0	20	IVB WKF 2,5 – 7	Z7.280.6727.0	20
IVB WKF 2,5 – 8	Z7.280.6827.0	20	IVB WKF 2,5 – 8	Z7.280.6827.0	20
IVB WKF 2,5 – 9	Z7.280.6927.0	20	IVB WKF 2,5 – 9	Z7.280.6927.0	20
IVB WKF 2,5 – 10	Z7.280.7027.0	20	IVB WKF 2,5 – 10	Z7.280.7027.0	20
LELN 2,5/1 WEISS	05.564.3755.0	100			
LELN 2,5/2 GRAU	05.564.3855.0	100			
LELN 2,5/3 SCHWARZ	05.564.3955.0	100			
ADFN 2,5/4 GELB	04.343.8353.8	10	ADF 16/4 GELB	04.343.6653.8	10
PS WKC/F	Z1.299.9753.0	10			
ST 2/2,3	Z5.553.2921.0	10	ST 2/2,3	Z5.553.2921.0	10
DIN 5264 В 0,6x3,5	06.502.4000.0	5	DIN 5264 В 1,0x5,5	06.502.4200.0	5
DIN 5264 В 0,6x3,5 М	06.502.5000.0	10			

Сдвоенные заземляющие клеммы с пружинной фиксацией, тип WKFN

facts

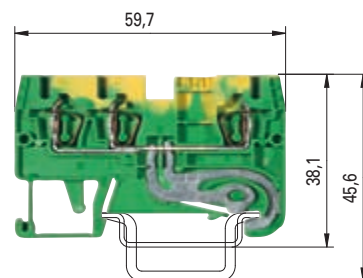
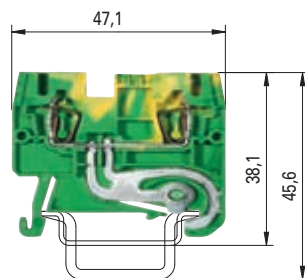

102 Ex II 2GD

EEx ell

EN 60 947-7-2/DIN VDE 0611 T3

UL монтаж по месту/заводской

CSA

PTB 04 ATEX 1051 U¹⁾

Монтажная ширина Длина снятия изоляции

Допуски к эксплуатации

WKFN 2,5 SL/35

тонкожильный одножильный В А
0,13 – 2,5 мм² 0,13 – 4 мм² 800 В/8 кВ/3⁴⁾ 3)

5 мм

PTB

WKFN 2,5 D1/2/SL/35

тонкожильный одножильный В А
0,13 – 2,5 мм² 0,13 – 4 мм² 800 В/8 кВ/3⁴⁾ 3)

11 мм

5 мм

PTB

11 мм

Заземляющая клемма	желто-зеленого цвета	Тип	Номер по каталогу	Упак. единица	Тип	Номер по каталогу	Упак. единица
		WKFN 2,5 SL/35	56.703.9055.0	100	WKFN 2,5 D1/2/SL/35	56.703.9355.0	100
Принадлежности							
1. Монтажная рейка 35, высота 7,5 мм	L = 2 м	35x27x7,5 EN 60715	98.300.0000.0	1	35x27x7,5 EN 60715	98.300.0000.0	1
Монтажная рейка 35, высота 15 мм	L = 2 м	35x24x15 EN 60715	98.360.0000.0	1	35x24x15 EN 60715	98.360.0000.0	1
2. Коцевая скоба TS 35, с винтом	ширина 8 мм	9708/2 S35	Z5.522.8553.0	100	9708/2 S35	Z5.522.8553.0	100
Коцевая скоба TS 35, безвинтовая	ширина 8 мм	WEF 1/35	Z5.523.9353.0	100	WEF 1/35	Z5.523.9353.0	100
3. Замыкающая пластина	серого цвета						
	синего цвета						
	желто-зеленого цвета	APFN 2,5 GRÜN	07.312.6755.7	10	APFN 2,5 D1/2 GRÜN	07.312.6955.7	10
4. Разделительная перегородка	серого цвета						
	синего цвета						
5. Соединительная перемычка	2-проводная						
изолированная	3-проводная						
	4-проводная						
	5-проводная						
	6-проводная						
	7-проводная						
	8-проводная						
	10-проводная						
	20-проводная						
6. Втулки для ввода проводов	0,13 – 0,2 мм ²	LELN 2,5/1 WEISS	05.564.3755.0	100	LELN 2,5/1 WEISS	05.564.3755.0	100
	0,25 – 0,5 мм ²	LELN 2,5/2 GRAU	05.564.3855.0	100	LELN 2,5/2 GRAU	05.564.3855.0	100
	0,75 – 1,0 мм ²	LELN 2,5/3 SCHWARZ	05.564.3955.0	100	LELN 2,5/3 SCHWARZ	05.564.3955.0	100
7. Заглушка с предупреждающим знаком (на 4 клеммы)		ADFN 2,5/4 GELB	04.343.8353.8	10	ADFN 2,5/4 GELB	04.343.8353.8	10
8. Держатель маркировочного шильдика, двойной							
9. Тестовый адаптер, модульный							
10. Тестовая вставка							
11. Отвертка неизолированная		DIN 5264 B 0,6x3,5	06.502.4000.0	5	DIN 5264 B 0,6x3,5	06.502.4000.0	5
Отвертка неизолированная, MINI		DIN 5264 B 0,6x3,5 M	06.502.5000.0	10	DIN 5264 B 0,6x3,5 M	06.502.5000.0	10
Системы маркировки см. на стр. 118 – 121							

¹⁾ Указания по монтажу с учетом EEx см. на стр. 38.

³⁾ Допустимую токовую нагрузку монтажных реек см. в разделе **facts & DATA**.

⁴⁾ Расчетные значения указаны для смежных наборных клемм одинаковой конструктивной серии и размера.

Проходные клеммы с пружинной фиксацией, тип WKFN

fasis

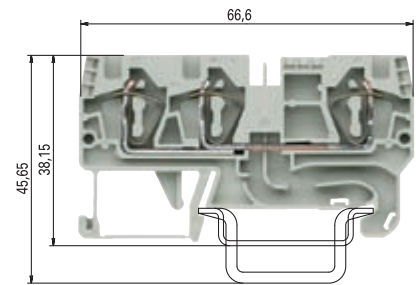
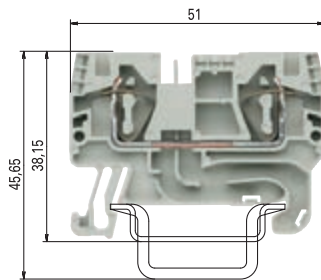

WKFN 4 /35

тонкожильный одножильный В А
0,13 – 4 мм² 0,13 – 6 мм² 800 В/8 кВ/3 32

WKFN 4 D1/2/35

тонкожильный одножильный В А
0,13 – 4 мм² 0,13 – 6 мм² 800 В/8 кВ/3 32

EN 60 947-7-1/DIN VDE 0611 T1

UL монтаж по месту/заводской
CSA

Монтажная ширина Длина снятия изоляции
Допуски к эксплуатации

6 мм 11 мм
в процессе подготовки: ATEX

6 мм 11 мм
в процессе подготовки: ATEX

	Тип	Номер по каталогу	Упак. единица	Тип	Номер по каталогу	Упак. единица
Проходная клемма	серого цвета	WKFN 4/35	56.704.0055.0 100	WKFN 4 D1/2/35	56.704.5055.0 100	
Проходная клемма	синего цвета	WKFN 4/35 BLAU	56.704.0055.6 100	WKFN 4 D1/2/35 BLAU	56.704.5055.6 100	
Клемма подвода питания	серого цвета					
Принадлежности						
1. Монтажная рейка 35, высота 7,5 мм	L = 2 м	35x27x7,5 EN 60715	98.300.0000.0 1	35x27x7,5 EN 60715	98.300.0000.0 1	
Монтажная рейка 35, высота 15 мм	L = 2 м	35x24x15 EN 60715	98.360.0000.0 1	35x24x15 EN 60715	98.360.0000.0 1	
2. Концевая скоба TS 35, с винтом	ширина 8 мм	9708/2 S35	Z5.522.8553.0 100	9708/2 S35	Z5.522.8553.0 100	
Концевая скоба TS 35, безвинтовая	ширина 8 мм	WEF 1/35	Z5.523.9353.0 100	WEF 1/35	Z5.523.9353.0 100	
3. Замыкающая пластина	серого цвета	APFN 4	07.312.9255.0 10	APFN 4 D1/2	07.312.9455.0 10	
	синего цвета	APFN 4 BLAU	07.312.9255.6 10	APFN 4 D1/2 BLAU	07.312.9455.6 10	
Сегментная замыкающая пластина	серого цвета					
4. Разделительная перегородка	серого цвета	TWFN 4	07.312.9355.0 10	TWFN 4 D1/2	07.312.9555.0 10	
	синего цвета	TWFN 4 BLAU	07.312.9355.6 10	TWFN 4 D1/2 BLAU	07.312.9555.6 10	
5. Перемычка изолированная	2-проводная	IVB WKF 4 – 2	Z7.261.1227.0 10	IVB WKF 4 – 2	Z7.261.1227.0 10	
	3-проводная	IVB WKF 4 – 3	Z7.261.1327.0 10	IVB WKF 4 – 3	Z7.261.1327.0 10	
	4-проводная	IVB WKF 4 – 4	Z7.261.1427.0 10	IVB WKF 4 – 4	Z7.261.1427.0 10	
	5-проводная	IVB WKF 4 – 5	Z7.261.1527.0 10	IVB WKF 4 – 5	Z7.261.1527.0 10	
	6-проводная	IVB WKF 4 – 6	Z7.261.1627.0 10	IVB WKF 4 – 6	Z7.261.1627.0 10	
	7-проводная	IVB WKF 4 – 7	Z7.261.1727.0 20	IVB WKF 4 – 7	Z7.261.1727.0 20	
	8-проводная	IVB WKF 4 – 8	Z7.261.1827.0 20	IVB WKF 4 – 8	Z7.261.1827.0 20	
	9-проводная	IVB WKF 4 – 9	Z7.261.1927.0 20	IVB WKF 4 – 9	Z7.261.1927.0 20	
	10-проводная	IVB WKF 4 – 10	Z7.261.2027.0 20	IVB WKF 4 – 10	Z7.261.2027.0 20	
6. Вертикальная изолированная перемычка	1-проводная					
7. Втулки для ввода проводов	0,13 – 0,2 мм ²	LEL 4/1 WEISS	05.561.8553.0 100	LEL 4/1 WEISS	05.561.8553.0 100	
	0,25 – 0,5 мм ²	LEL 4/2 GRAU	05.561.8653.0 100	LEL 4/2 GRAU	05.561.8653.0 100	
	0,75 – 1,0 мм ²	LEL 4/3 SCHWARZ	05.561.8753.0 100	LEL 4/3 SCHWARZ	05.561.8753.0 100	
8. Заглушка с предупреждающим знаком (на 4 клеммы)		ADF 4/4 GELB	04.343.6153.8 10	ADF 4/4 GELB	04.343.6153.8 10	
9. Держатель маркировочного шильдика, двойной						
10. Тестовый адаптер, модульный		PS WKC/F	Z1.299.9753.0 10	PS WKC/F	Z1.299.9753.0 10	
11. Тестовая вставка		ST 2/2,3	Z5.553.2921.0 10	ST 2/2,3	Z5.553.2921.0 10	
12. Отвертка неизолированная		DIN 5264 B 0,6x3,5	06.502.4000.0 5	DIN 5264 B 0,6x3,5	06.502.4000.0 5	
Отвертка неизолированная, MINI		DIN 5264 B 0,6x3,5 M	06.502.5000.0 10	DIN 5264 B 0,6x3,5 M	06.502.5000.0 10	
Системы маркировки см. на стр. 118 – 121						

Проходные клеммы с пружинной фиксацией, тип WKFN

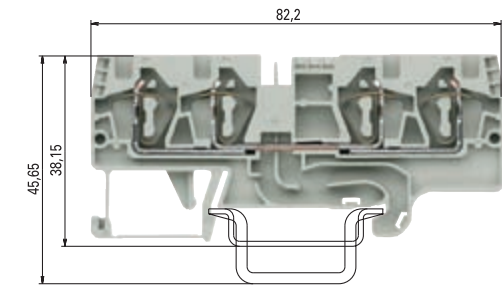

WKFN 4 D2/2/35

тонкожильный одножильный В А
0,13 – 4 мм² 0,13 – 6 мм² 800 В/8 кВ/3 32

6 мм 11 мм
в процессе подготовки: АТЕХ

- Распределение потенциала при помощи стандартных перемычек IVB WKF 4...
- Параллельное включение двух перемычек -> двойной шунт.
- Возможно как одностороннее, так и двухстороннее распределение потенциала.

Распределение потенциала				
	односторонний		двухсторонний	
Шунт (мостовое соединение)	одинарный	сдвоенный	одинарный	сдвоенный
I _{макс}	64	76	76	76
I _{Нклеммы}	32	32	32	32

$$I_{\max} = \sum I_n \leq \sum I_{\text{Нклеммы}}$$

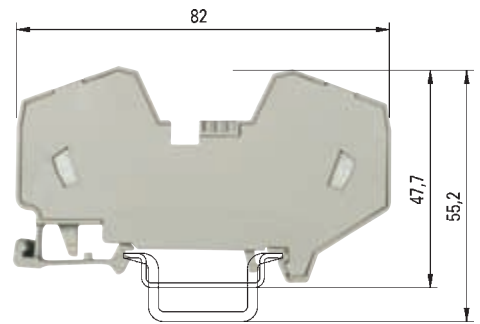

WKFN 16/35 PV/WKFN

тонкожильный одно-/многож. В А
4 – 16 мм² 4 – 16 мм² 800 В/8 кВ/3 76

12 мм 15 мм
в процессе подготовки: АТЕХ

Тип	Номер по каталогу	Упак. единица	Тип	Номер по каталогу	Упак. единица
WKFN 4 D2/2/35	56.704.5155.0	100			
WKFN 4 D2/2/35 BLAU	56.704.5155.6	100			
			WKFN 16/35 PV/WKFN	56.716.0353.0	20
35x27x7,5 EN 60715	98.300.0000.0	1	35x27x7,5 EN 60715	98.300.0000.0	1
35x24x15 EN 60715	98.360.0000.0	1	35x24x15 EN 60715	98.360.0000.0	1
9708/2 S35	Z5.522.8553.0	100	9708/2 S35	Z5.522.8553.0	100
WEF 1/35	Z5.523.9353.0	100	WEF 1/35	Z5.523.9353.0	100
APFN 4 D2/2	07.312.9055.0	10			
APFN 4 D2/2 BLAU	07.312.9055.6	10			
TWFN 4 D2/2	07.312.9155.0	10			
TWFN 4 D2/2 BLAU	07.312.9155.6	10			
IVB WKF 4 – 2	Z7.261.1227.0	10	IVB WKF 4 – 2	Z7.261.1227.0	10
IVB WKF 4 – 3	Z7.261.1327.0	10	IVB WKF 4 – 3	Z7.261.1327.0	10
IVB WKF 4 – 4	Z7.261.1427.0	10	IVB WKF 4 – 4	Z7.261.1427.0	10
IVB WKF 4 – 5	Z7.261.1527.0	10	IVB WKF 4 – 5	Z7.261.1527.0	10
IVB WKF 4 – 6	Z7.261.1627.0	10	IVB WKF 4 – 6	Z7.261.1627.0	10
IVB WKF 4 – 7	Z7.261.1727.0	20	IVB WKF 4 – 7	Z7.261.1727.0	20
IVB WKF 4 – 8	Z7.261.1827.0	20	IVB WKF 4 – 8	Z7.261.1827.0	20
IVB WKF 4 – 9	Z7.261.1927.0	20	IVB WKF 4 – 9	Z7.261.1927.0	20
IVB WKF 4 – 10	Z7.261.2027.0	20	IVB WKF 4 – 10	Z7.261.2027.0	20
LEL 4/1 WEISS	05.561.8553.0	100			
LEL 4/2 GRAU	05.561.8653.0	100			
LEL 4/3 SCHWARZ	05.561.8753.0	100			
ADF 4/4 GELB	04.343.6153.8	10	ADF 16/4 GELB	04.343.6653.8	10
PS WKC/F	Z1.299.9753.0	10			
ST 2/2,3	Z5.553.2921.0	10	ST 2/2,3	Z5.553.2921.0	10
DIN 5264 В 0,6x3,5	06.502.4000.0	5	DIN 5264 В 1,0x5,5	06.502.4200.0	5
DIN 5264 В 0,6x3,5 М	06.502.5000.0	10			

Заземляющие клеммы с пружинной фиксацией, тип WKFN

fasis

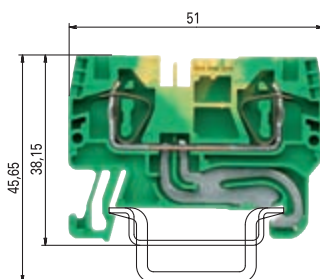

Расчетные значения указаны для смежных проходных клемм одинакового конструктивного ряда и размера. Допустимую токовую нагрузку монтажных реек см. в разделе **facts & DATA**

WKFN 4 SL/35

тонкожильный одножильный В А
0,13 – 4 мм² 0,13 – 6 мм² 800 В/8 кВ/3 32

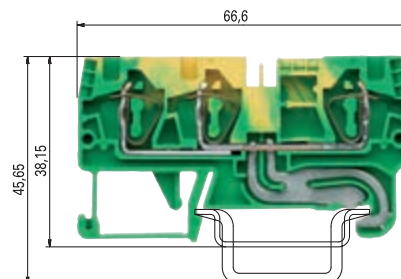

Расчетные значения указаны для смежных проходных клемм одинакового конструктивного ряда и размера. Допустимую токовую нагрузку монтажных реек см. в разделе **facts & DATA**

WKFN 4 D1/2/SL/35

тонкожильный одножильный В А
0,13 – 4 мм² 0,13 – 6 мм² 800 В/8 кВ/3 32

EN 60 947-7-2/DIN VDE 0611 T3

UL монтаж по месту/заводской
CSA

Монтажная ширина Длина снятия изоляции
Допуски к эксплуатации

6 мм 11 мм
в процессе подготовки: АТЕХ

6 мм 11 мм
в процессе подготовки: АТЕХ

Заземляющие клеммы	зелено-желтого цвета	Тип	Номер по каталогу	Упак. единица	Тип	Номер по каталогу	Упак. единица
		WKFN 4 SL/35	56.704.9055.0	100	WKFN 4 D1/2/SL/35	56.704.9355.0	100
Принадлежности							
1. Монтажная рейка 35, высота 7,5 мм	L = 2 м	35x27x7,5 EN 60715	98.300.0000.0	1	35x27x7,5 EN 60715	98.300.0000.0	1
Монтажная рейка 35, высота 15 мм	L = 2 м	35x24x15 EN 60715	98.360.0000.0	1	35x24x15 EN 60715	98.360.0000.0	1
2. Концевая скоба TS 35, с винтом	ширина 8 мм	9708/2 S35	Z5.522.8553.0	100	9708/2 S35	Z5.522.8553.0	100
Концевая скоба TS 35, безвинтовая	ширина 8 мм	WEF 1/35	Z5.523.9353.0	100	WEF 1/35	Z5.523.9353.0	100
3. Замыкающая пластина	серого цвета						
	синего цвета						
	зеленого цвета	APFN 4 GRÜN	07.312.9255.7	10	APFN 4 D1/2 GRÜN	07.312.9455.7	10
4. Разделительная перегородка	серого цвета						
	синего цвета						
5. Перемычка изолированная	2-проводная						
	3-проводная						
	4-проводная						
	5-проводная						
	6-проводная						
	7-проводная						
	8-проводная						
	9-проводная						
	10-проводная						
6. Вертикальные изолир. перемычки	1-проводная						
7. Втулки для ввода проводов	0,13 – 0,2 мм ²	LEL 4/1 WEISS	05.561.8553.0	100	LEL 4/1 WEISS	05.561.8553.0	100
	0,25 – 0,5 мм ²	LEL 4/2 GRAU	05.561.8653.0	100	LEL 4/2 GRAU	05.561.8653.0	100
	0,75 – 1,0 мм ²	LEL 4/3 SCHWARZ	05.561.8753.0	100	LEL 4/3 SCHWARZ	05.561.8753.0	100
8. Заглушка с предупреждающим знаком (на 4 клеммы)		ADF 4/4 GELB	04.343.6153.8	10	ADF 4/4 GELB	04.343.6153.8	10
9. Держатель маркировочного шильдика, двойной							
10. Тестовый адаптер, модульный							
11. Тестовая вставка		ST 2/2,3	Z5.553.2921.0	10	ST 2/2,3	Z5.553.2921.0	10
12. Отвертка неизолированная		DIN 5264 B 0,6x3,5	06.502.4000.0	5	DIN 5264 B 0,6x3,5	06.502.4000.0	5
Отвертка неизолированная, MINI		DIN 5264 B 0,6x3,5 M	06.502.5000.0	10	DIN 5264 B 0,6x3,5 M	06.502.5000.0	10
Системы маркировки см. на стр. 118 – 121							

Заземляющие клеммы с пружинной фиксацией, тип WKFN

tas

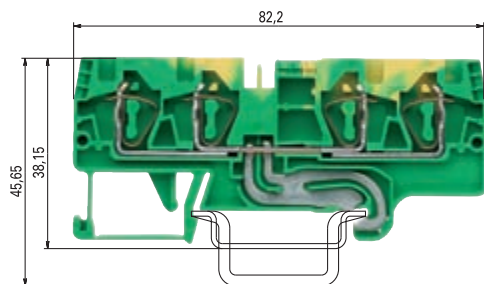

Расчетные значения указаны для смежных проходных клемм одинакового конструктивного ряда и размера. Допустимую токовую нагрузку монтажных реек см. в разделе **facts** & DATA

WKFN 4 D2/2/SL/35

тонкожильный	одножильный	B	A
0,13 – 4 мм ²	0,13 – 6 мм ²	800 В/8 кВ/3	32

6 мм 11 мм

в процессе подготовки: ATEX

Тип	Номер по каталогу	Упак. единица
WKFN 4 D2/2/SL/35	56.704.9155.0	100
35x27x7,5 EN 60715	98.300.0000.0	1
35x24x15 EN 60715	98.360.0000.0	1
9708/2 S35	Z5.522.8553.0	100
WEF 1/35	Z5.523.9353.0	100
APFN 4 D2/2 GRÜN	07.312.9055.7	10
LEL 4/1 WEISS	05.561.8553.0	100
LEL 4/2 GRAU	05.561.8653.0	100
LEL 4/3 SCHWARZ	05.561.8753.0	100
ADF 4/4 GELB	04.343.6153.8	10
PS WKC/F	Z1.299.9753.0	10
ST 2/2,3	Z5.553.2921.0	10
DIN 5264 B 0,6x3,5	06.502.4000.0	5
DIN 5264 B 0,6x3,5 M	06.502.5000.0	10

Этажные клеммы с пружинной фиксацией, тип WKF

fasis

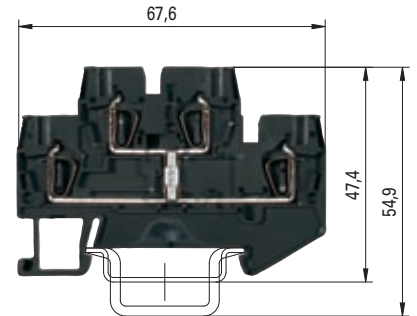
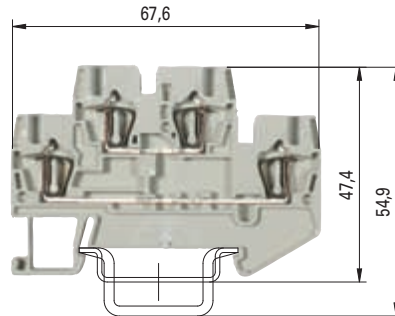

102 Ex II 2GD

EEx ell

EN 60 947-7-1/DIN VDE 0611 T1

UL монтаж по месту/заводской

CSA

KEMA 03 ATEX 2056 U¹⁾ EN 50019/EN 50014

Монтажная ширина Длина снятия изоляции

Допуски к эксплуатации

WKF 1,5 E2/35

тонкожильный	одножильный	B	A
0,08 – 1,5 мм ²	0,08 – 1,5 мм ²	500 В/6 кВ/3	17,5
No. 26-14 AWG	300 В	15	
No. 26-14 AWG	300 В	15	
0,14 – 1,5 мм ²	0,14 – 1,5 мм ²	420 В*)	15
4 мм			10 мм

ATEX

WKF 1,5 E2/VB/35

тонкожильный	одножильный	B	A
0,08 – 1,5 мм ²	0,08 – 1,5 мм ²	500 В/6 кВ/3	17,5
No. 26-14 AWG	300 В	15	
No. 26-14 AWG	300 В	15	
0,14 – 1,5 мм ²	0,14 – 1,5 мм ²	420 В*)	15
4 мм			10 мм

ATEX

		Тип	Номер по каталогу	Упак. единица	Тип	Номер по каталогу	Упак. единица
Этажная клемма	серого цвета	WKF 1,5 E2/35	56.702.7653.0	50			
Этажная клемма, с верт. объединением	черного цвета				WKF 1,5 E2/VB/35	56.702.6953.1	50
Этажная клемма, комбинированная	серого цвета						
Этажная заземляющая клемма	зелено-желтого цвета						
Принадлежности							
1. Монтажная рейка 35, высота 7,5 мм	L = 2 м	35x27x7,5 EN 60715	98.300.0000.0	1	35x27x7,5 EN 60715	98.300.0000.0	1
Монтажная рейка 35, высота 15 мм	L = 2 м	35x24x15 EN 60715	98.360.0000.0	1	35x24x15 EN 60715	98.360.0000.0	1
2. Концевая скоба TS 35, с винтом ²⁾	ширина 8 мм	9708/2 S35	Z5.522.8553.0	100	9708/2 S35	Z5.522.8553.0	100
Концевая скоба TS 35, безвинтовая	ширина 8 мм	WEF 1/35	Z5.523.9353.0	100	WEF 1/35	Z5.523.9353.0	100
3. Замыкающая пластина	серого цвета	APF 1,5 E2	07.312.8753.0	10	APF 1,5 E2	07.312.8753.0	10
	синего цвета						
Сегментная замыкающая пластина	серого цвета						
4. Разделительная перегородка	серого цвета	TWF 1,5 E2	07.312.8853.0	10	TWF 1,5 E2	07.312.8853.0	10
	синего цвета						
5. Перемычка изолированная	2-проводная	IVB WKF 1,5 – 2	Z7.268.0227.0	10	IVB WKF 1,5 – 2	Z7.268.0227.0	10
	3-проводная	IVB WKF 1,5 – 3	Z7.268.0327.0	10	IVB WKF 1,5 – 3	Z7.268.0327.0	10
	4-проводная	IVB WKF 1,5 – 4	Z7.268.0427.0	10	IVB WKF 1,5 – 4	Z7.268.0427.0	10
	5-проводная	IVB WKF 1,5 – 5	Z7.268.0527.0	10	IVB WKF 1,5 – 5	Z7.268.0527.0	10
	10-проводная	IVB WKF 1,5 – 10	Z7.268.1027.0	10	IVB WKF 1,5 – 10	Z7.268.1027.0	10
	20-проводная	IVB WKF 1,5 – 20	Z7.268.2027.0	10	IVB WKF 1,5 – 20	Z7.268.2027.0	10
6. Втулки для ввода проводов	0,13 – 0,2 мм ²	LEL 1,5/1 WEISS	05.564.4253.0	10	LEL 1,5/1 WEISS	05.564.4253.0	10
	0,25 – 0,5 мм ²	LEL 1,5/2 GRAU	05.564.4353.0	10	LEL 1,5/2 GRAU	05.564.4353.0	10
	0,75 – 1,0 мм ²						
7. Заглушка с предупреждающим знаком (на 5 клемм)		ADF 1,5/5 GELB	04.343.6953.8	10	ADF 1,5/5 GELB	04.343.6953.8	10
8. Держатель маркировочного шильдика, двойной		BT 4/2	04.243.0953.0	100	BT 4/2	04.243.0953.0	100
9. Тестовый адаптер, модульный							
10. Тестовая вставка		DIN 5264 B 0,4x2,5	06.502.4300.0	5	DIN 5264 B 0,4x2,5	06.502.4300.0	5
11. Отвертка неизолированная							
Системы маркировки см. на стр. 118 – 121							

* Для обеспечения требуемых изоляционных промежутков проходные клеммы следует защищать с открытой стороны разделительной перегородкой (перемычки – с обеих сторон).

¹⁾ Указания по монтажу см. на стр. 38.

²⁾ Не для использования во взрывоопасных зонах.

Этажные клеммы с пружинной фиксацией, тип WKF

fastis

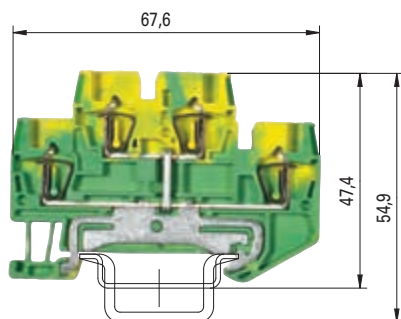

WKF 1,5 E2/SL/35

тонкожильный	одножильный	B	A
0,08 – 1,5 мм ²	0,08 – 1,5 мм ²	500 В/6 кВ/3	
No. 26-14 AWG	300 В		
No. 26-14 AWG	300 В		
0,14 – 1,5 мм ²	0,14 – 1,5 мм ²	*)	
4 мм			10 мм

ATEX

Тип	Номер по каталогу	Упак. единица
WKF 1,5 E2/SL/35	56.702.9253.0	50
35x27x7,5 EN 60715	98.300.0000.0	1
35x24x15 EN 60715	98.360.0000.0	1
9708/2 S35	Z5.522.8553.0	100
WEF 1/35	Z5.523.9353.0	100
APF 1,5 E2	07.312.8753.0	10
TWF 1,5 E2	07.312.8853.0	10
IVB WKF 1,5 – 2	Z7.268.0227.0	10
IVB WKF 1,5 – 3	Z7.268.0327.0	10
IVB WKF 1,5 – 4	Z7.268.0427.0	10
IVB WKF 1,5 – 5	Z7.268.0527.0	10
IVB WKF 1,5 – 10	Z7.268.1027.0	10
IVB WKF 1,5 – 20	Z7.268.2027.0	10
LEL 1,5/1 WEISS	05.564.4253.0	10
LEL 1,5/2 GRAU	05.564.4353.0	10
ADF 1,5/5 GELB	04.343.6953.8	10
BT 4/2	04.243.0953.0	100
DIN 5264 B 0,4x2,5	06.502.4300.0	5

Этажные клеммы с пружинной фиксацией, тип WKFN

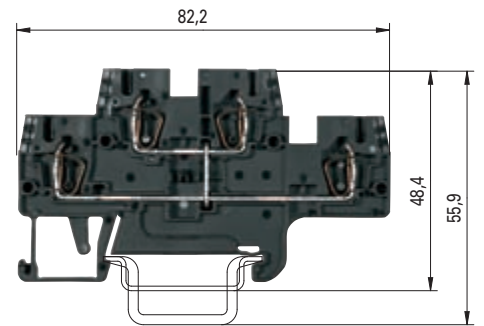
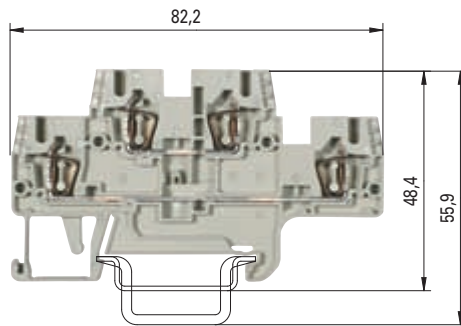

102 Ex II 2GD

EEx ell

EN 60 947-7-1/DIN VDE 0611 T1

UL монтаж по месту/заводской

CSA

PTB 04 ATEX 1051 U¹⁾

Монтажная ширина Длина снятия изоляции

Допуски к эксплуатации

WKFN 2,5 E/35 WKFN 2,5 E/N/D/35

тонкожильный одножильный В А
0,13 – 2,5 мм² 0,13 – 4 мм² 500 В/6 кВ/3 24

5 мм

PTB

11 мм

WKFN 2,5 E/VB/35

тонкожильный одножильный В А
0,13 – 2,5 мм² 0,13 – 4 мм² 500 В/6 кВ/3 24

5 мм

PTB

11 мм

		Тип	Номер по каталогу	Упак. единица	Тип	Номер по каталогу	Упак. единица
Этажная клемма	серого цвета	WKFN 2,5 E/35	56.703.7055.0	100			
Этажная клемма, с верт. объединением	черного цвета				WKFN 2,5 E/VB/35	56.703.6955.1	100
Этажная клемма, комбинированная	серого цвета	WKFN 2,5 E/N/D/35	56.703.7655.0	100			
Этажная клемма, комбинированная	серого цвета						
Этажная заземляющая клемма	зелено-желтого цвета						
Принадлежности							
1. Монтажная рейка 35, высота 7,5 мм	L = 2 м	35x27x7,5 EN 60715	98.300.0000.0	1	35x27x7,5 EN 60715	98.300.0000.0	1
Монтажная рейка 35, высота 15 мм	L = 2 м	35x24x15 EN 60715	98.360.0000.0	1	35x24x15 EN 60715	98.360.0000.0	1
2. Концевая скоба TS 35, с винтом	ширина 8 мм	9708/2 S35	Z5.522.8553.0	100	9708/2 S35	Z5.522.8553.0	100
Концевая скоба TS 35, безвинтовая	ширина 8 мм	WEF 1/35	Z5.523.9353.0	100	WEF 1/35	Z5.523.9353.0	100
3. Замыкающая пластина	серого цвета	APFN 2,5 E	07.312.7355.0	10	APFN 2,5 E	07.312.7355.0	10
	синего цвета						
	зеленого цвета						
4. Разделительная перегородка	серого цвета	TWFN 2,5 E	07.312.7455.0	10	TWFN 2,5 E	07.312.7455.0	10
	синего цвета						
5. Перемычка изолированная	2-проводная	IVB WKF 2,5 – 2	Z7.280.6227.0	10	IVB WKF 2,5 – 2	Z7.280.6227.0	10
	3-проводная	IVB WKF 2,5 – 3	Z7.280.6327.0	10	IVB WKF 2,5 – 3	Z7.280.6327.0	10
	4-проводная	IVB WKF 2,5 – 4	Z7.280.6427.0	10	IVB WKF 2,5 – 4	Z7.280.6427.0	10
	5-проводная	IVB WKF 2,5 – 5	Z7.280.6527.0	10	IVB WKF 2,5 – 5	Z7.280.6527.0	10
	до 10 проводов	IVB WKF 2,5 – 10	Z7.280.7027.0	20	IVB WKF 2,5 – 10	Z7.280.7027.0	20
Вертикальная перемычка (для этажей)	1-проводная	IVB WKF-V	Z7.261.1127.0	10	IVB WKF-V	Z7.261.1127.0	10
6. Втулки для ввода проводов	0,13 – 0,2 мм ²	LELN 2,5/1 WEISS	05.564.3755.0	100	LELN 2,5/1 WEISS	05.564.3755.0	100
	0,25 – 0,5 мм ²	LELN 2,5/2 GRAU	05.564.3855.0	100	LELN 2,5/2 GRAU	05.564.3855.0	100
	0,75 – 1,0 мм ²	LELN 2,5/3 SCHWARZ	05.564.3955.0	100	LELN 2,5/3 SCHWARZ	05.564.3955.0	100
7. Заглушка с предупреждающим знаком (на 4 клеммы)		ADFN 2,5/4 GELB	04.343.8353.8	10	ADFN 2,5/4 GELB	04.343.8353.8	10
8. Держатель маркировочного шильдика, двойной		BT 5/2	04.243.0855.0	100	BT 5/2	04.243.0855.0	100
9. Тестовый адаптер, модульный		PS WKC/F	Z1.299.9753.0	10	PS WKC/F	Z1.299.9753.0	10
10. Тестовая вставка		ST 2/2,3	Z5.553.2921.0	10	ST 2/2,3	Z5.553.2921.0	10
11. Отвертка неизолированная		DIN 5264 B 0,6x3,5	06.502.4000.0	5	DIN 5264 B 0,6x3,5	06.502.4000.0	5
Отвертка неизолированная, MINI		DIN 5264 B 0,6x3,5 M	06.502.5000.0	10	DIN 5264 B 0,6x3,5 M	06.502.5000.0	10
Системы маркировки см. на стр. 118 – 121							
¹⁾ Указания по монтажу см. на стр. 38.							

Этажные клеммы с пружинной фиксацией, тип WKFN

tas

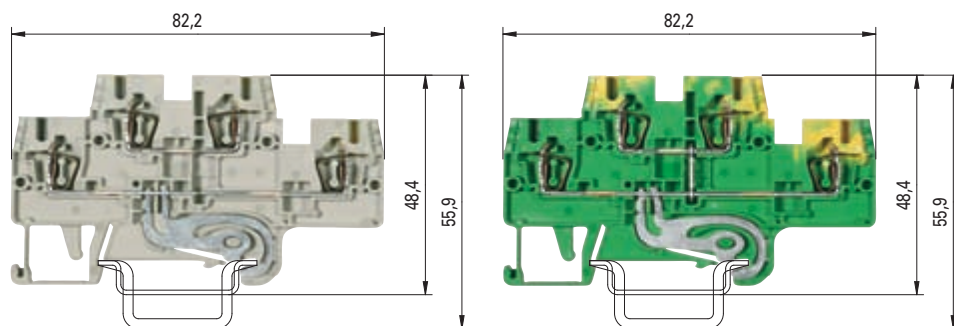

WKFN 2,5 E/D/SL/35 WKFN 2,5 E/N/SL/35

тонкожильный одножильный В А
0,13 – 2,5 мм² 0,13 – 4 мм² 500 В/6 кВ/3 24

WKFN 2,5 E/SL/35

тонкожильный одножильный В А
0,13 – 2,5 мм² 0,13 – 4 мм² 500 В/6 кВ/3

5 мм
RU

11 мм

5 мм
PTE RU AEx

11 мм

Тип	Номер по каталогу	Упак. единица	Тип	Номер по каталогу	Упак. единица
WKFN 2,5 E/D/SL/35	56.703.7855.0	100			
WKFN 2,5 E/N/SL/35	56.703.7755.0	100			
			WKFN 2,5 E/SL/35	56.703.8955.0	100
35x27x7,5 EN 60715	98.300.0000.0	1	35x27x7,5 EN 60715	98.300.0000.0	1
35x24x15 EN 60715	98.360.0000.0	1	35x24x15 EN 60715	98.360.0000.0	1
9708/2 S35	Z5.522.8553.0	100	9708/2 S35	Z5.522.8553.0	100
WEF 1/35	Z5.523.9353.0	100	WEF 1/35	Z5.523.9353.0	100
APFN 2,5 E	07.312.7355.0	10			
			APFN 2,5 E GRÜN	07.312.7355.7	10
TWFN 2,5 E	07.312.7455.0	10			
IVB WKF 2,5 – 2	Z7.280.6227.0	10			
IVB WKF 2,5 – 3	Z7.280.6327.0	10			
IVB WKF 2,5 – 4	Z7.280.6427.0	10			
IVB WKF 2,5 – 5	Z7.280.6527.0	10			
IVB WKF 2,5 – 10	Z7.280.7027.0	20			
IVB WKF-V	Z7.261.1127.0	10			
LELN 2,5/1 WEISS	05.564.3755.0	100	LELN 2,5/1 WEISS	05.564.3755.0	100
LELN 2,5/2 GRAU	05.564.3855.0	100	LELN 2,5/2 GRAU	05.564.3855.0	100
LELN 2,5/3 SCHWARZ	05.564.3955.0	100	LELN 2,5/3 SCHWARZ	05.564.3955.0	100
ADFN 2,5/4 GELB	04.343.8353.8	10	ADFN 2,5/4 GELB	04.343.8353.8	10
BT 5/2	04.243.0855.0	100	BT 5/2	04.243.0855.0	100
PS WKC/F	Z1.299.9753.0	10	PS WKC/F	Z1.299.9753.0	10
ST 2/2,3	Z5.553.2921.0	10	ST 2/2,3	Z5.553.2921.0	10
DIN 5264 B 0,6x3,5	06.502.4000.0	5	DIN 5264 B 0,6x3,5	06.502.4000.0	5
DIN 5264 B 0,6x3,5 M	06.502.5000.0	10	DIN 5264 B 0,6x3,5 M	06.502.5000.0	10

WKFN 2,5 E/35

	Цвет клеммы: серый	
	Назначение	Цвет кодирования
Верхний уровень	проходная клемма	серый
Нижний уровень	проходная клемма	серый

WKFN 2,5 E/N/D/35

	Цвет клеммы: серый	
	Назначение	Цвет кодирования
Верхний уровень	проходная клемма	синий
Нижний уровень	проходная клемма	серый

WKFN 2,5 E/VB/35

	Цвет клеммы: черный	
	Назначение	Цвет кодирования
Верхний уровень	проходная клемма	черный
Нижний уровень	вертикальный мост	черный

WKFN 2,5 E/D/SL/35

	Цвет клеммы: серый	
	Назначение	Цвет кодирования
Верхний уровень	проходная клемма	серый
Нижний уровень	заземление	зел./желт.

WKFN 2,5 E/N/SL/35

	Цвет клеммы: серый	
	Назначение	Цвет кодирования
Верхний уровень	проходная клемма	синий
Нижний уровень	заземление	зел./желт.

WKFN 2,5 E/SL/35

	Цвет клеммы: зелено-желтый	
	Назначение	Цвет кодирования
Верхний уровень	заземление	зел./желт.
Нижний уровень	вертикальный мост	черный

Сдвоенные этажные клеммы с пружинной фиксацией, тип WKFN

fasis

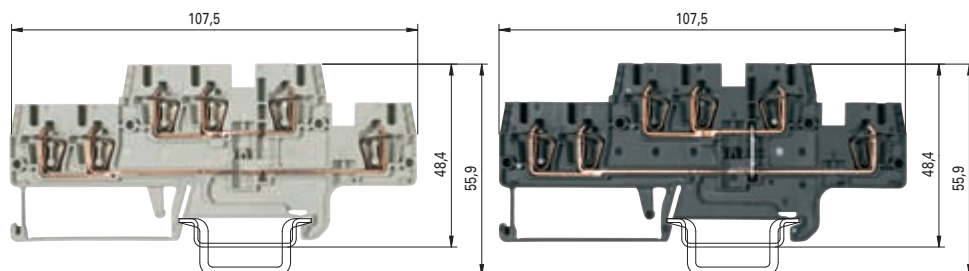

102 Ex II 2GD

EEx ell

EN 60 947-7-1/DIN VDE 0611 T1

UL монтаж по месту/заводской

CSA

PTB 04 ATEX 1051 U¹⁾

Монтажная ширина Длина снятия изоляции

Допуски к эксплуатации

WKFN 2,5 E1/2/35 WKFN 2,5 E1/2/N/D/35

тонкожильный одножильный В А
0,13 – 2,5 мм² 0,13 – 4 мм² 500 В/6 кВ/3 22

5 мм

PTB Ex

WKFN 2,5 E1/2/VB/35

тонкожильный одножильный В А
0,13 – 2,5 мм² 0,13 – 4 мм² 500 В/6 кВ/3 22

11 мм

5 мм

PTB Ex

11 мм

		Тип	Номер по каталогу	Упак. единица	Тип	Номер по каталогу	Упак. единица
Этажная клемма	серого цвета	WKFN 2,5 E1/2/35	56.703.6055.0	50			
Этажная клемма, с верт. объединением	черного цвета				WKFN 2,5 E1/2/VB/35	56.703.5955.1	50
Этажная клемма, комбинированная	серого цвета	WKFN 2,5 E1/2/N/D/35	56.703.6355.0	50			
Этажная клемма, комбинированная	серого цвета						
Этажная заземляющая клемма	зелено-желтого цвета						
Принадлежности							
1. Монтажная рейка 35, высота 7,5 мм	L = 2 м	35x27x7,5 EN 60715	98.300.0000.0	1	35x27x7,5 EN 60715	98.300.0000.0	1
Монтажная рейка 35, высота 15 мм	L = 2 м	35x24x15 EN 60715	98.360.0000.0	1	35x24x15 EN 60715	98.360.0000.0	1
2. Концевая скоба TS 35, с винтом	ширина 8 мм	9708/2 S35	Z5.522.8553.0	100	9708/2 S35	Z5.522.8553.0	100
Концевая скоба TS 35, безвинтовая	ширина 8 мм	WEF 1/35	Z5.523.9353.0	100	WEF 1/35	Z5.523.9353.0	100
3. Замыкающая пластина	серого цвета	APFN 2,5 E1/2	07.312.7755.0	10	APFN 2,5 E1/2	07.312.7755.0	10
	синего цвета						
	зеленого цвета						
4. Разделительная перегородка	серого цвета	TWFN 2,5 E1/2	07.312.7855.0	10	TWFN 2,5 E1/2	07.312.7855.0	10
	синего цвета						
5. Перемычка изолированная	2-проводная	IVB WKF 2,5 – 2	Z7.280.6227.0	10	IVB WKF 2,5 – 2	Z7.280.6227.0	10
	3-проводная	IVB WKF 2,5 – 3	Z7.280.6327.0	10	IVB WKF 2,5 – 3	Z7.280.6327.0	10
	4-проводная	IVB WKF 2,5 – 4	Z7.280.6427.0	10	IVB WKF 2,5 – 4	Z7.280.6427.0	10
	5-проводная	IVB WKF 2,5 – 5	Z7.280.6527.0	10	IVB WKF 2,5 – 5	Z7.280.6527.0	10
	10-проводная	IVB WKF 2,5 – 10	Z7.280.7027.0	20	IVB WKF 2,5 – 10	Z7.280.7027.0	20
Вертикальная перемычка (для этажей)	1-проводная	IVB WKF-V	Z7.261.1127.0	10	IVB WKF-V	Z7.261.1127.0	10
6. Втулки для ввода проводов	0,13 – 0,2 мм ²	LELN 2,5/1 WEISS	05.564.3755.0	100	LELN 2,5/1 WEISS	05.564.3755.0	100
	0,25 – 0,5 мм ²	LELN 2,5/2 GRAU	05.564.3855.0	100	LELN 2,5/2 GRAU	05.564.3855.0	100
	0,75 – 1,0 мм ²	LELN 2,5/3 SCHWARZ	05.564.3955.0	100	LELN 2,5/3 SCHWARZ	05.564.3955.0	100
7. Заглушка с предупреждающим знаком (на 4 клеммы)		ADFN 2,5/4 GELB	04.343.8353.8	10	ADFN 2,5/4 GELB	04.343.8353.8	10
8. Держатель маркировочного шильдика, двойной		BT 5/2	04.243.0855.0	100	BT 5/2	04.243.0855.0	100
9. Тестовый адаптер, модульный		PS WKC/F	Z1.299.9753.0	10	PS WKC/F	Z1.299.9753.0	10
10. Тестовая вставка		ST 2/2,3	Z5.553.2921.0	10	ST 2/2,3	Z5.553.2921.0	10
11. Отвертка неизолированная		DIN 5264 B 0,6x3,5	06.502.4000.0	5	DIN 5264 B 0,6x3,5	06.502.4000.0	5
Отвертка неизолированная, MINI		DIN 5264 B 0,6x3,5 M	06.502.5000.0	10	DIN 5264 B 0,6x3,5 M	06.502.5000.0	10
Системы маркировки см. на стр. 118 – 121							
¹⁾ Указания по монтажу с учетом EExe см. на стр. 38.							

Сдвоенные этажные клеммы с пружинной фиксацией, тип WKFN

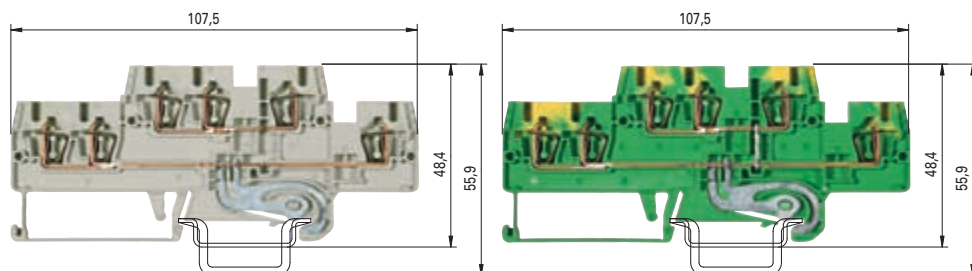

WKFN 2,5 E1/2/D/SL/35 WKFN 2,5 E1/2/N/SL/35

тонкожильный одножильный В А
0,13 – 2,5 мм² 0,13 – 4 мм² 500 В/6 кВ/3 22

WKFN 2,5 E1/2/SL/35

тонкожильный одножильный В А
0,13 – 2,5 мм² 0,13 – 4 мм² 500 В/6 кВ/3

5 мм
RU

11 мм

5 мм
PTE RU AEx Ex

11 мм

Тип	Номер по каталогу	Упак. единица	Тип	Номер по каталогу	Упак. единица
WKFN 2,5 E1/2/D/SL/35	56.703.6155.0	50			
WKFN 2,5 E1/2/N/SL/35	56.703.6455.0	50			
			WKFN 2,5 E/SL/35	56.703.6255.0	50
35x27x7,5 EN 60715	98.300.0000.0	1	35x27x7,5 EN 60715	98.300.0000.0	1
35x24x15 EN 60715	98.360.0000.0	1	35x24x15 EN 60715	98.360.0000.0	1
9708/2 S35	Z5.522.8553.0	100	9708/2 S35	Z5.522.8553.0	100
WEF 1/35	Z5.523.9353.0	100	WEF 1/35	Z5.523.9353.0	100
APFN 2,5 E1/2	07.312.7755.0	10			
			APFN 2,5 E1/2 GRÜN	07.312.7755.7	10
TWFN 2,5 E1/2	07.312.7855.0	10			
IVB WKFN 2,5 – 2	Z7.280.6227.0	10			
IVB WKFN 2,5 – 3	Z7.280.6327.0	10			
IVB WKFN 2,5 – 4	Z7.280.6427.0	10			
IVB WKFN 2,5 – 5	Z7.280.6527.0	10			
IVB WKFN 2,5 – 10	Z7.280.7027.0	20			
IVB WKFN-V	Z7.261.1127.0	10			
LELN 2,5/1 WEISS	05.564.3755.0	100	LELN 2,5/1 WEISS	05.564.3755.0	100
LELN 2,5/2 GRAU	05.564.3855.0	100	LELN 2,5/2 GRAU	05.564.3855.0	100
LELN 2,5/3 SCHWARZ	05.564.3955.0	100	LELN 2,5/3 SCHWARZ	05.564.3955.0	100
ADFN 2,5/4 GELB	04.343.8353.8	10	ADFN 2,5/4 GELB	04.343.8353.8	10
BT 5/2	04.243.0855.0	100	BT 5/2	04.243.0855.0	100
PS WKC/F	Z1.299.9753.0	10	PS WKC/F	Z1.299.9753.0	10
ST 2/2,3	Z5.553.2921.0	10	ST 2/2,3	Z5.553.2921.0	10
DIN 5264 B 0,6x3,5	06.502.4000.0	5	DIN 5264 B 0,6x3,5	06.502.4000.0	5
DIN 5264 B 0,6x3,5 M	06.502.5000.0	10	DIN 5264 B 0,6x3,5 M	06.502.5000.0	10

WKFN 2,5 E1/2/35

	Цвет клеммы: серый	
	Назначение	Цвет кодирования
Верхний уровень	проходная клемма	серый
Нижний уровень	проходная клемма	серый

WKFN 2,5 E1/2/N/D/35

	Цвет клеммы: серый	
	Назначение	Цвет кодирования
Верхний уровень	проходная клемма	синий
Нижний уровень	проходная клемма	серый

WKFN 2,5 E1/2/NB/35

	Цвет клеммы: черный	
	Назначение	Цвет кодирования
Верхний уровень	проходная клемма	черный
Нижний уровень	вертикальный мост	черный

WKFN 2,5 E1/2/D/SL/35

	Цвет клеммы: серый	
	Назначение	Цвет кодирования
Верхний уровень	проходная клемма	серый
Нижний уровень	заземление	зел./желт.

WKFN 2,5 E1/2/N/SL/35

	Цвет клеммы: серый	
	Назначение	Цвет кодирования
Верхний уровень	проходная клемма	синий
Нижний уровень	заземление	зел./желт.

WKFN 2,5 E1/2/SL/35

	Цвет клеммы: зелено-желтый	
	Назначение	Цвет кодирования
Верхний уровень	заземление	зел./желт.
Нижний уровень	вертикальный мост	зел./желт.

Этажные клеммы с пружинной фиксацией, тип WKFN

fasis

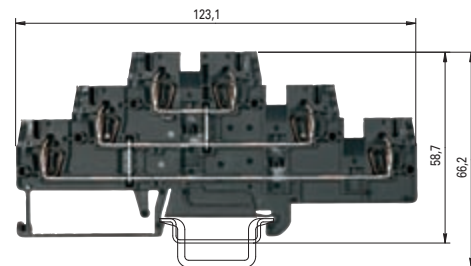
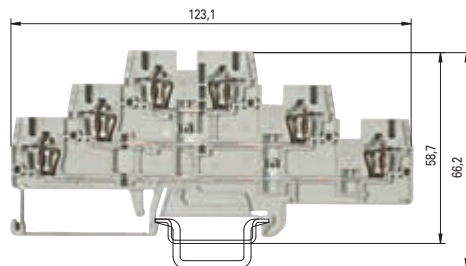

102 Ex II 2GD

EEx ell

EN 60 947-7-1/DIN VDE 0611 T1

UL монтаж по месту/заводской

CSA

PTB 04 ATEX 1051 U¹⁾

Монтажная ширина Длина снятия изоляции

Допуски к эксплуатации

WKFN 2,5 E3/35

тонкожильный одножильный В А
0,13 – 2,5 мм² 0,13 – 4 мм² 500 В/6 кВ/3 20

5 мм

PTB Ex

WKFN 2,5 E3/VB/35

тонкожильный одножильный В А
0,13 – 2,5 мм² 0,13 – 4 мм² 500 В/6 кВ/3 24

11 мм

5 мм

PTB Ex

11 мм

		Тип	Номер по каталогу	Упак. единица	Тип	Номер по каталогу	Упак. единица
Этажная клемма	серого цвета	WKFN 2,5 E3/35	56.703.3055.0	50			
Этажная клемма, с верт. объединением	черного цвета				WKFN 2,5 E3/VB/35	56.703.2955.1	50
Этажная клемма, комбинированная	серого цвета						
Этажная клемма, комбинированная	серого цвета						
Этажная заземляющая клемма	зелено-желтого цвета						
Принадлежности							
1. Монтажная рейка 35, высота 7,5 мм	L = 2 м	35x27x7,5 EN 60715	98.300.0000.0	1	35x27x7,5 EN 60715	98.300.0000.0	1
Монтажная рейка 35, высота 15 мм	L = 2 м	35x24x15 EN 60715	98.360.0000.0	1	35x24x15 EN 60715	98.360.0000.0	1
2. Концевая скоба TS 35, с винтом	ширина 8 мм	9708/2 S35	Z5.522.8553.0	100	9708/2 S35	Z5.522.8553.0	100
Концевая скоба TS 35, безвинтовая	ширина 8 мм	WEF 1/35	Z5.523.9353.0	100	WEF 1/35	Z5.523.9353.0	100
3. Замыкающая пластина	серого цвета	APFN 2,5 E3	07.312.7555.0	10	APFN 2,5 E3	07.312.7555.0	10
	синего цвета						
	зеленого цвета						
4. Разделительная перегородка	серого цвета	TWFN 2,5 E3	07.312.7655.0	10	TWFN 2,5 E3	07.312.7655.0	10
	синего цвета						
5. Перемычка изолированная	2-проводная	IVB WKF 2,5 – 2	Z7.280.6227.0	10	IVB WKF 2,5 – 2	Z7.280.6227.0	10
	3-проводная	IVB WKF 2,5 – 3	Z7.280.6327.0	10	IVB WKF 2,5 – 3	Z7.280.6327.0	10
	4-проводная	IVB WKF 2,5 – 4	Z7.280.6427.0	10	IVB WKF 2,5 – 4	Z7.280.6427.0	10
	5-проводная	IVB WKF 2,5 – 5	Z7.280.6527.0	10	IVB WKF 2,5 – 5	Z7.280.6527.0	10
	до 10-проводов	IVB WKF 2,5 – 10	Z7.280.7027.0	20	IVB WKF 2,5 – 10	Z7.280.7027.0	20
Вертикальная перемычка (для этажей)	1-проводная	IVB WKF-V	Z7.261.1127.0	10	IVB WKF-V	Z7.261.1127.0	10
6. Втулки для ввода проводов	0,13 – 0,2 мм ²	LELN 2,5/1 WEISS	05.564.3755.0	100	LELN 2,5/1 WEISS	05.564.3755.0	100
	0,25 – 0,5 мм ²	LELN 2,5/2 GRAU	05.564.3855.0	100	LELN 2,5/2 GRAU	05.564.3855.0	100
	0,75 – 1,0 мм ²	LELN 2,5/3 SCHWARZ	05.564.3955.0	100	LELN 2,5/3 SCHWARZ	05.564.3955.0	100
7. Заглушка с предупреждающим знаком (на 4 клеммы)		ADFN 2,5/4 GELB	04.343.8353.8	10	ADFN 2,5/4 GELB	04.343.8353.8	10
8. Держатель маркировочного шильдика, двойной		BT 5/3	04.243.0755.0	100	BT 5/3	04.243.0755.0	100
9. Тестовый адаптер, модульный		PS WKC/F	Z1.299.9753.0	10	PS WKC/F	Z1.299.9753.0	10
10. Тестовая вставка		ST 2/2,3	Z5.553.2921.0	10	ST 2/2,3	Z5.553.2921.0	10
11. Отвертка неизолированная		DIN 5264 B 0,6x3,5	06.502.4000.0	5	DIN 5264 B 0,6x3,5	06.502.4000.0	5
Отвертка неизолированная, MINI		DIN 5264 B 0,6x3,5 M	06.502.5000.0	10	DIN 5264 B 0,6x3,5 M	06.502.5000.0	10
Системы маркировки см. на стр. 118 – 121							
¹⁾ Указания по монтажу с учетом EExe см. на стр. 38.							

Этажные клеммы с пружинной фиксацией, тип WKFN

fastis

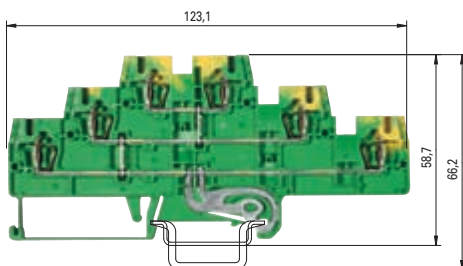
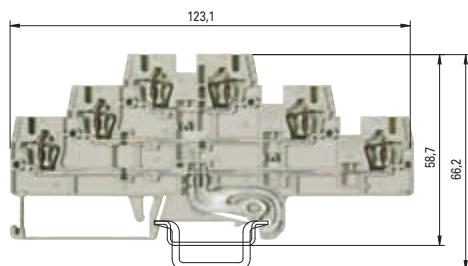

WKFN 2,5 E3/D/D/SL/35 WKFN 2,5 E3/N/D/SL/35

тонкожильный 0,13 – 2,5 мм² одножильный 0,13 – 4 мм² В 500 В/6 кВ/3 А 24

5 мм
RU CE

WKFN 2,5 E3/SL/35

тонкожильный 0,13 – 2,5 мм² одножильный 0,13 – 4 мм² В 500 В/6 кВ/3 А

11 мм

5 мм
PTE RU AEx Ex

11 мм

Тип	Номер по каталогу	Упак. единица	Тип	Номер по каталогу	Упак. единица
WKFN 2,5 E3/D/D/SL/35	56.703.3355.0	50			
WKFN 2,5 E3/N/D/SL/35	56.703.3255.0	50			
			WKFN 2,5 E/SL/35	56.703.8855.0	50
35x27x7,5 EN 60715	98.300.0000.0	1	35x27x7,5 EN 60715	98.300.0000.0	1
35x24x15 EN 60715	98.360.0000.0	1	35x24x15 EN 60715	98.360.0000.0	1
9708/2 S35	Z5.522.8553.0	100	9708/2 S35	Z5.522.8553.0	100
WEF 1/35	Z5.523.9353.0	100	WEF 1/35	Z5.523.9353.0	100
APFN 2,5 E3	07.312.7555.0	10			
			APFN 2,5 E3 GRÜN	07.312.7555.7	10
TWFN 2,5 E3	07.312.7655.0	10			
IVB WKF 2,5 – 2	Z7.280.6227.0	10			
IVB WKF 2,5 – 3	Z7.280.6327.0	10			
IVB WKF 2,5 – 4	Z7.280.6427.0	10			
IVB WKF 2,5 – 5	Z7.280.6527.0	10			
IVB WKF 2,5 – 10	Z7.280.7027.0	20			
IVB WKF-V	Z7.261.1127.0	10			
LELN 2,5/1 WEISS	05.564.3755.0	100	LELN 2,5/1 WEISS	05.564.3755.0	100
LELN 2,5/2 GRAU	05.564.3855.0	100	LELN 2,5/2 GRAU	05.564.3855.0	100
LELN 2,5/3 SCHWARZ	05.564.3955.0	100	LELN 2,5/3 SCHWARZ	05.564.3955.0	100
ADFN 2,5/4 GELB	04.343.8353.8	10	ADFN 2,5/4 GELB	04.343.8353.8	10
BT 5/3	04.243.0755.0	100	BT 5/3	04.243.0755.0	100
PS WKC/F	Z1.299.9753.0	10	PS WKC/F	Z1.299.9753.0	10
ST 2/2,3	Z5.553.2921.0	10	ST 2/2,3	Z5.553.2921.0	10
DIN 5264 B 0,6x3,5	06.502.4000.0	5	DIN 5264 B 0,6x3,5	06.502.4000.0	5
DIN 5264 B 0,6x3,5 M	06.502.5000.0	10	DIN 5264 B 0,6x3,5 M	06.502.5000.0	10

WKFN 2,5 E3/35

	Цвет клеммы: серый	
	Назначение	Цвет кодирования
Верхний уровень	проходная клемма	серый
Средний уровень	проходная клемма	серый
Нижний уровень	проходная клемма	серый

WKFN 2,5 E3/VB/35

	Цвет клеммы: серый	
	Назначение	Цвет кодирования
Верхний уровень	проходная клемма	синий
Средний уровень	вертикальный мост	черный
Нижний уровень		черный

WKFN 2,5 E3/D/D/SL/35

	Цвет клеммы: черный	
	Назначение	Цвет кодирования
Верхний уровень	проходная клемма	черный
Средний уровень	проходная клемма	серый
Нижний уровень	заземление	зел./желт.

WKFN 2,5 E3/N/D/SL/35

	Цвет клеммы: серый	
	Назначение	Цвет кодирования
Верхний уровень	проходная клемма	синий
Средний уровень	проходная клемма	серый
Нижний уровень	заземление	зел./желт.

WKFN 2,5 E3/SL/35

	Цвет клеммы: серый	
	Назначение	Цвет кодирования
Верхний уровень	заземление	зел./желт.
Средний уровень	вертикальный мост	зел./желт.
Нижний уровень		зел./желт.

Этажные клеммы с пружинной фиксацией, тип WKFN

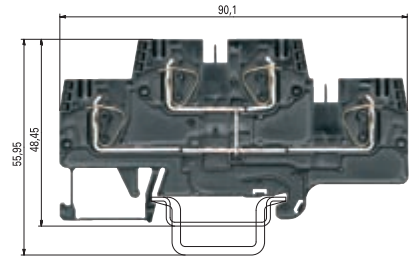
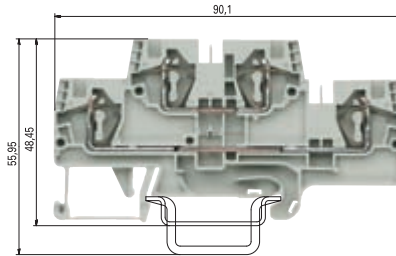

WKFN 4 E/35 WKFN 4 E/N/D/35

тонкожильный одножильный В А
0,13 – 4 мм² 0,13 – 6 мм² 500 В/6 кВ/3 32
No. 22-10 AWG 600 В 30

6 мм 11 мм
 в процессе подготовки: АТЕХ

WKFN 4 E/VB/35

тонкожильный одножильный В А
0,13 – 4 мм² 0,13 – 6 мм² 500 В/6 кВ/3 32
No. 22-10 AWG 600 В 30

6 мм 11 мм
 в процессе подготовки: АТЕХ

EN 60 947-7-1/DIN VDE 0611 T1
UL монтаж по месту/заводской
CSA
Монтажная ширина Длина снятия изоляции
Допуски к эксплуатации

		Тип	Номер по каталогу	Упак. единица	Тип	Номер по каталогу	Упак. единица
Этажная клемма	серого цвета	WKFN 4 E/35	56.704.7055.0	100			
Этажная клемма, с верт. объединением	черного цвета				WKFN 4 E/VB/35	56.704.6955.1	100
Этажная клемма, комбинированная	серого цвета	WKFN 4 E/N/D/35	56.704.7655.0	100			
Этажная клемма, комбинированная	серого цвета						
Этажная заземляющая клемма	зелено-желтого цвета						
Принадлежности							
1. Монтажная рейка 35, высота 7,5 мм	L = 2 м	35x27x7,5 EN 60715	98.300.0000.0	1	35x27x7,5 EN 60715	98.300.0000.0	1
Монтажная рейка 35, высота 15 мм	L = 2 м	35x24x15 EN 60715	98.360.0000.0	1	35x24x15 EN 60715	98.360.0000.0	1
2. Концевая скоба TS 35, с винтом	ширина 8 мм	9708/2 S35	Z5.522.8553.0	100	9708/2 S35	Z5.522.8553.0	100
Концевая скоба TS 35, безвинтовая	ширина 8 мм	WEF 1/35	Z5.523.9353.0	100	WEF 1/35	Z5.523.9353.0	100
3. Замыкающая пластина	1,5 мм ширина серого цвета	APFN 4 E...	07.312.9655.0	10	APFN 4 E...	07.312.9655.0	10
	1,5 мм ширина синего цвета						
	1,5 мм ширина зеленого цвета						
4. Разделит. перегородка	1,5 мм ширина серого цвета	TWFN 4 E...	07.312.9755.0	10	TWFN 4 E...	07.312.9755.0	10
	1,5 мм ширина синего цвета						
5. Перемычка изолированная	2-проводная	IVB WKF 4 – 2	Z7.261.1227.0	10	IVB WKF 4 – 2	Z7.261.1227.0	10
	3-проводная	IVB WKF 4 – 3	Z7.261.1327.0	10	IVB WKF 4 – 3	Z7.261.1327.0	10
	4-проводная	IVB WKF 4 – 4	Z7.261.1427.0	10	IVB WKF 4 – 4	Z7.261.1427.0	10
	5-проводная	IVB WKF 4 – 5	Z7.261.1527.0	10	IVB WKF 4 – 5	Z7.261.1527.0	10
	6-проводная	IVB WKF 4 – 6	Z7.261.1627.0	10	IVB WKF 4 – 6	Z7.261.1627.0	10
	7-проводная	IVB WKF 4 – 7	Z7.261.1727.0	20	IVB WKF 4 – 7	Z7.261.1727.0	20
	8-проводная	IVB WKF 4 – 8	Z7.261.1827.0	20	IVB WKF 4 – 8	Z7.261.1827.0	20
	9-проводная	IVB WKF 4 – 9	Z7.261.1927.0	20	IVB WKF 4 – 9	Z7.261.1927.0	20
	10-проводная	IVB WKF 4 – 10	Z7.261.2027.0	20	IVB WKF 4 – 10	Z7.261.2027.0	20
6. Вертикальная изолированная перемычка	1-проводная	IVB WKF-V*)	Z7.261.1127.0	10			
7. Втулки для ввода проводов	0,13 – 0,2 мм ²	LEL 4/1 WEISS	05.561.8553.0	100	LEL 4/1 WEISS	05.561.8553.0	100
	0,25 – 0,5 мм ²	LEL 4/2 GRAU	05.561.8653.0	100	LEL 4/2 GRAU	05.561.8653.0	100
	0,75 – 1,0 мм ²	LEL 4/3 SCHWARZ	05.561.8753.0	100	LEL 4/3 SCHWARZ	05.561.8753.0	100
8. Заглушка с предупреждающим знаком (на 4 клеммы)		ADF 4/4 GELB	04.343.6153.8	10	ADF 4/4 GELB	04.343.6153.8	10
9. Отвертка неизолированная		DIN 5264 B 0,6x3,5	06.502.4000.0	5	DIN 5264 B 0,6x3,5	06.502.4000.0	5
Отвертка неизолированная, MINI		DIN 5264 B 0,6x3,5 M	06.502.5000.0	10	DIN 5264 B 0,6x3,5 M	06.502.5000.0	10
Системы маркировки см. на стр. 118 – 121							

Этажные клеммы с пружинной фиксацией, тип WKFN

fastis

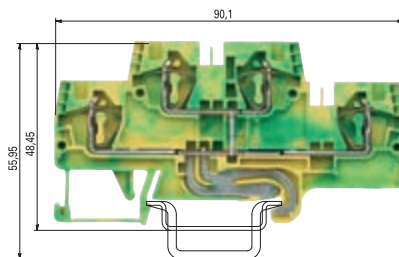
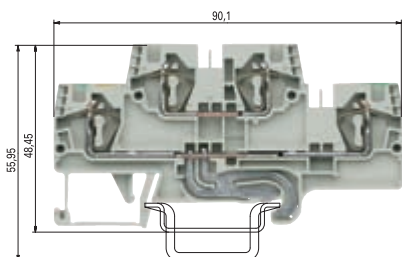

WKFN 4 E/D/SL/35 WKFN 4 E/N/SL/35

тонкожильный одножильный В А
0,13 – 4 мм² 0,13 – 6 мм² 500 В/6 кВ/3 32
No. 22-10 AWG

WKFN 4 E/SL/35

тонкожильный одножильный В А
0,13 – 4 мм² 0,13 – 6 мм² 500 В/6 кВ/3 32
No. 22-10 AWG

6 мм

11 мм

6 мм

11 мм

в процессе подготовки: ATEX

в процессе подготовки: ATEX

Тип	Номер по каталогу	Упак. единица	Тип	Номер по каталогу	Упак. единица
WKFN 4 E/D/SL/35	56.704.7855.0	100			
WKFN 4 E/N/SL/35	56.704.7755.0	100			
			WKFN 4 E SL/35	56.704.9255.0	100
35x27x7,5 EN 60715	98.300.0000.0	1	35x27x7,5 EN 60715	98.300.0000.0	1
35x24x15 EN 60715	98.360.0000.0	1	35x24x15 EN 60715	98.360.0000.0	1
9708/2 S35	Z5.522.8553.0	100	9708/2 S35	Z5.522.8553.0	100
WEF 1/35	Z5.523.9353.0	100	WEF 1/35	Z5.523.9353.0	100
APFN 4 E...	07.312.9655.0	10			
			APFN 4 E...	07.312.9655.7	10
TWFN 4 E...	07.312.9755.0	10			
IVB WKF 4 – 2	Z7.261.1227.0	10			
IVB WKF 4 – 3	Z7.261.1327.0	10			
IVB WKF 4 – 4	Z7.261.1427.0	10			
IVB WKF 4 – 5	Z7.261.1527.0	10			
IVB WKF 4 – 6	Z7.261.1627.0	10			
IVB WKF 4 – 7	Z7.261.1727.0	20			
IVB WKF 4 – 8	Z7.261.1827.0	20			
IVB WKF 4 – 9	Z7.261.1927.0	20			
IVB WKF 4 – 10	Z7.261.2027.0	20			
LEL 4/1 WEISS	05.561.8553.0	100	LEL 4/1 WEISS	05.561.8553.0	100
LEL 4/2 GRAU	05.561.8653.0	100	LEL 4/2 GRAU	05.561.8653.0	100
LEL 4/3 SCHWARZ	05.561.8753.0	100	LEL 4/3 SCHWARZ	05.561.8753.0	100
ADF 4/4 GELB	04.343.6153.8	10	ADF 4/4 GELB	04.343.6153.8	10
DIN 5264 B 0,6x3,5	06.502.4000.0	5	DIN 5264 B 0,6x3,5	06.502.4000.0	5
DIN 5264 B 0,6x3,5 M	06.502.5000.0	10	DIN 5264 B 0,6x3,5 M	06.502.5000.0	10

WKFN 4 E/35

	Цвет клеммы: серый	
	Назначение	Цвет кодирования
Верхний уровень	проходная клемма	серый
Нижний уровень	проходная клемма	серый

WKFN 4 E/N/D/35

	Цвет клеммы: серый	
	Назначение	Цвет кодирования
Верхний уровень	проходная клемма	синий
Нижний уровень	проходная клемма	серый

WKFN 4 E/VB/35

	Цвет клеммы: черный	
	Назначение	Цвет кодирования
Верхний уровень	проходная клемма	черный
Нижний уровень	вертикальный мост	черный

WKFN 4 E/D/SL/35

	Цвет клеммы: серый	
	Назначение	Цвет кодирования
Верхний уровень	проходная клемма	серый
Нижний уровень	заземление	зел./желт.

WKFN 4 E/N/SL/35

	Цвет клеммы: серый	
	Назначение	Цвет кодирования
Верхний уровень	Проходная клемма	синий
Нижний уровень	заземление	зел./желт.

WKFN 4 E/SL/35

	Цвет клеммы: зеленый/желтый	
	Назначение	Цвет кодирования
Верхний уровень	заземление	зел./желт.
Нижний уровень	вертикальный мост	зел./желт.

Этажные функциональные клеммы с пружинной фиксацией, тип WKFN

fasis

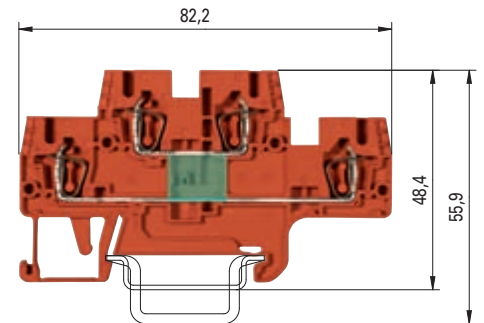
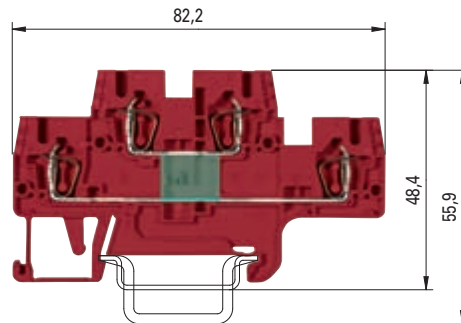

WKFN 2,5 E...G

тонкожильный 0,13 – 2,5 мм² одножильный 0,13 – 4 мм² В А

EN 60 947-7-1/DIN VDE 0611 T1

UL монтаж по месту/заводской
CSA

Монтажная ширина Длина снятия изоляции
Допуски к эксплуатации

5 мм



11 мм

По запросу этажные клеммы могут поставяться в функциональном исполнении для широкого спектра задач коммутации

Примеры исполнений

		Тип	Номер по каталогу	Упак. единица
Функциональная клемма	красного цвета	WKFN 2,5 E.../35	56.703.XX55.5	100
Функциональная клемма	оранжевого цвета	WKFN 2,5 E.../35	56.703.XX55.9	100
Принадлежности				
1. Монтажная рейка 35, высота 7,5 мм	L = 2 м	35x27x7,5 EN 60715	98.300.0000.0	1
Монтажная рейка 35, высота 15 мм	L = 2 м	35x24x15 EN 60715	98.360.0000.0	1
2. Концевая скоба TS 35, с винтом	ширина 8 мм	9708/2 S35	Z5.522.8553.0	100
Концевая скоба TS 35, безвинтовая	ширина 8 мм	WEF 1/35	Z5.523.9353.0	100
3. Замыкающая пластина	серого цвета	APFN 2,5 E	07.312.7355.0	10
	синего цвета			
	зеленого цвета			
4. Разделительная перегородка	серого цвета	TWFN 2,5 E	07.312.7455.0	10
	синего цвета			
5. Перемычка изолированная	2-проводная	IVB WKF 2,5 – 2	Z7.280.6227.0	10
	3-проводная	IVB WKF 2,5 – 3	Z7.280.6327.0	10
	4-проводная	IVB WKF 2,5 – 4	Z7.280.6427.0	10
	5-проводная	IVB WKF 2,5 – 5	Z7.280.6527.0	10
	6-проводная	IVB WKF 2,5 – 6	Z7.280.6627.0	10
	7-проводная	IVB WKF 2,5 – 7	Z7.280.6727.0	20
	8-проводная	IVB WKF 2,5 – 8	Z7.280.6827.0	20
	9-проводная	IVB WKF 2,5 – 9	Z7.280.6927.0	20
	10-проводная	IVB WKF 2,5 – 10	Z7.280.7027.0	20
Вертикальная перемычка (для этажей)	1-проводная	IVB WKF-V	Z7.261.1127.0	10
6. Втулки для ввода проводов	0,13 – 0,2 мм ²	LELN 2,5/1 WEISS	05.564.3755.0	100
	0,25 – 0,5 мм ²	LELN 2,5/2 GRAU	05.564.3855.0	100
	0,75 – 1,0 мм ²	LELN 2,5/3 SCHWARZ	05.564.3955.0	100
7. Заглушка с предупреждающим знаком (на 4 клеммы)		ADFN 2,5/4 GELB	04.343.8353.8	10
8. Держатель маркировочного шильдика, двойной		BT 4/2	04.243.0953.0	100
9. Тестовый адаптер, модульный		PS WKC/F	Z1.299.9753.0	10
10. Тестовая вставка		ST 2/2,3	Z5.553.2921.0	10
11. Отвертка неизолированная		DIN 5264 B 0,6x3,5	06.502.4000.0	5
Отвертка неизолированная, MINI		DIN 5264 B 0,6x3,5 M	06.502.5000.0	10
Системы маркировки см. на стр. 118 – 121				

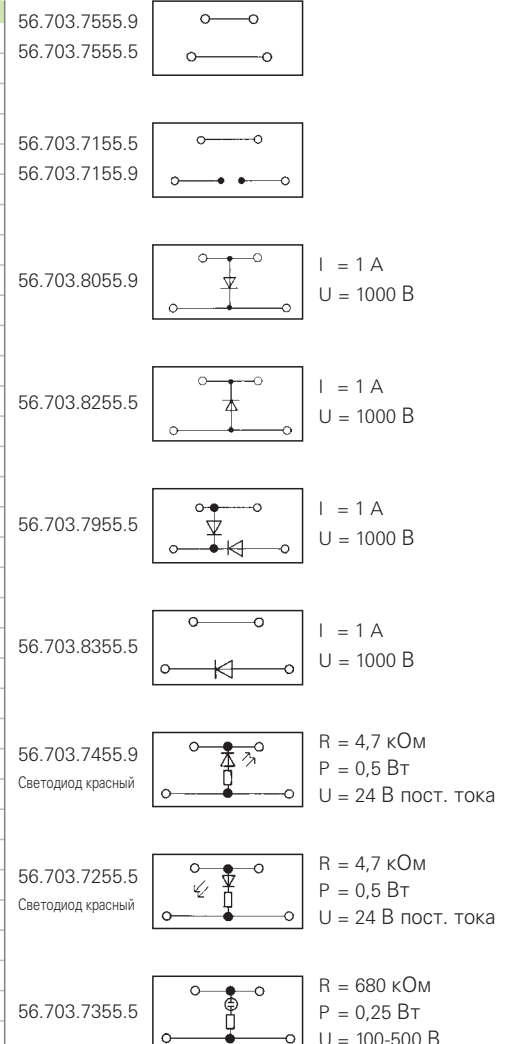

С оговоркой о внесении технических изменений

Этажные функциональные клеммы с пружинной фиксацией, тип WKFN

fastis

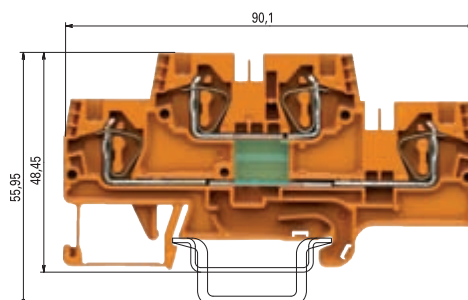
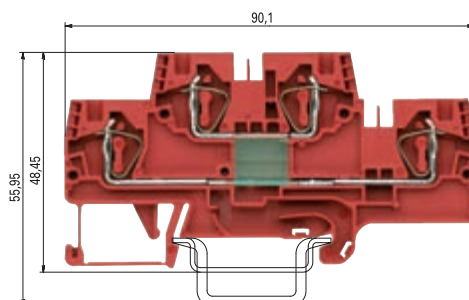

WKFN 4 E /35...

тонкожильный одножильный В А
0,13 - 4 мм² 0,13 - 6 мм²

EN 60 947-7-1/DIN VDE 0611 T1

UL монтаж по месту/заводской

CSA

Монтажная ширина Длина снятия изоляции

Допуски к эксплуатации

6 мм

в процессе подготовки:

11 мм

По запросу этажные клеммы могут поставляться в функциональном исполнении для широкого спектра задач коммутации

Примеры исполнений

Тип	Номер по каталогу	Упак. единица
Функциональная клемма красного цвета	WKFN 4 E /35...	56.704.XX55.5 100
Функциональная клемма оранжевого цвета	WKFN 4 E /35...	56.704.XX55.9 100
Принадлежности		
1. Монтажная рейка 35, высота 7,5 мм L = 2 м	35x27x7,5 EN 60715	98.300.0000.0 1
Монтажная рейка 35, высота 15 мм L = 2 м	35x24x15 EN 60715	98.360.0000.0 1
2. Концевая скоба TS 35, с винтом ширина 8 мм	9708/2 S35	Z5.522.8553.0 100
Концевая скоба TS 35, безвинтовая ширина 8 мм	WEF 1/35	Z5.523.9353.0 100
3. Замыкающая пластина серого цвета	APFN 4 E...	07.312.9655.0 10
синего цвета		
зеленого цвета		
4. Разделительная перегородка серого цвета	TWFN 4 E...	07.312.9755.0 10
синего цвета		
5. Перемычка изолированная 2-проводная	IVB WKF 4 - 2	Z7.261.1227.0 10
3-проводная	IVB WKF 4 - 3	Z7.261.1327.0 10
4-проводная	IVB WKF 4 - 4	Z7.261.1427.0 10
5-проводная	IVB WKF 4 - 5	Z7.261.1527.0 10
6-проводная	IVB WKF 4 - 6	Z7.261.1627.0 10
7-проводная	IVB WKF 4 - 7	Z7.261.1727.0 20
8-проводная	IVB WKF 4 - 8	Z7.261.1827.0 20
9-проводная	IVB WKF 4 - 9	Z7.261.1927.0 20
10-проводная	IVB WKF 4 - 10	Z7.261.2027.0 20
Вертикальная изолированная перемычка 1-проводная		
6. Втулки для ввода проводов 0,13 - 0,2 мм ²	LEL 4/1 WEISS	05.561.8553.0 100
0,25 - 0,5 мм ²	LEL 4/2 GRAU	05.561.8653.0 100
0,75 - 1,0 мм ²	LEL 4/3 SCHWARZ	05.561.8753.0 100
7. Заглушка с предупреждающим знаком (на 4 клеммы)	ADF 4/4 GELB	04.343.6153.8 10
8. Держатель маркировочного шильдика, двойной	BT 4/2	04.243.0953.0 100
9. Тестовый адаптер, модульный	PS WKCF	Z1.299.9753.0 10
10. Тестовая вставка	ST 2/2,3	Z5.553.2921.0 10
11. Отвертка неизолированная	DIN 5264 B 0,6x3,5	06.502.4000.0 5
Отвертка неизолированная, MINI	DIN 5264 B 0,6x3,5 M	06.502.5000.0 10

56.704.7555.9		
56.704.7555.5		
56.704.7155.5		
56.704.7155.9		
56.704.8055.9		I = 1 A U = 1000 В
56.704.8255.5		I = 1 A U = 1000 В
56.704.7955.5		I = 1 A U = 1000 В
56.704.8355.5		I = 1 A U = 1000 В
56.704.7455.9		R = 4,7 кОм P = 0,5 Вт U = 24 В пост. тока
Светодиод красный		
56.704.7255.5		R = 4,7 кОм P = 0,5 Вт U = 24 В пост. тока
Светодиод красный		
56.704.7355.5		R = 680 кОм P = 0,25 Вт U = 100-500 В

Клемма для подключения двигателей, с пружинной фиксацией провода, тип *WKF*

fasis



mark

Данная клемма разработана для практичного подключения потребителей трехфазного тока. Это бросается в глаза, стоит лишь обратить внимание на расчетные величины; к примеру, расчетное напряжение составляет 800 В (EN 60947-7).

Благодаря этому клемма может применяться в сетях 690 В – например, в цепях возбуждения генераторов или трехфазных электродвигателей мощностью до 15 кВт.

Клемма имеет 4 уровня – три проходных для потенциала и один для заземляющего провода, что позволяет снизить требуемую ширину на монтажной рейке до 6 мм.

Таким образом, с использованием этой клеммы Вы можете сэкономить очень много места на рейке.

Четкая маркировка всех точек зажима

Преимущества:

- Возможность нанесения групповой маркировки в центре клеммы
- Четкое соответствие проводов контактам при разводке
- Изготовление индивидуальной маркировки с помощью системы **wiemarc**



clamp

Гибкость и универсальность подключения

Преимущества:

- Подключение одно-, много- и тонкожильных проводов сечением от 0,13 до 6 мм²
- Подключение тонкожильных проводов (с использованием наконечников) сечением от 0,5 до 4 мм²



save

Экономичные решения

Преимущества:

- Соединение защитного провода с монтажной рейкой обеспечивается автоматически при защелкивании
- Компактная конструкция, требующая всего 6 мм на монтажной рейке на один двигатель
- Продуманный дизайн – закрытый изолированный корпус, без принадлежностей

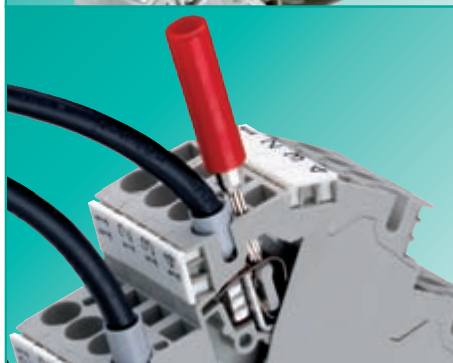

test

Измерение напряжения при помощи встроенных тестовых гнезд

Преимущества:

- Тестирование без отключения проводки
- Тестовые гнезда расположены непосредственно на токовой шине

Клемма для подключения двигателей, с пружинной фиксацией провода, тип **WKF**

fastis

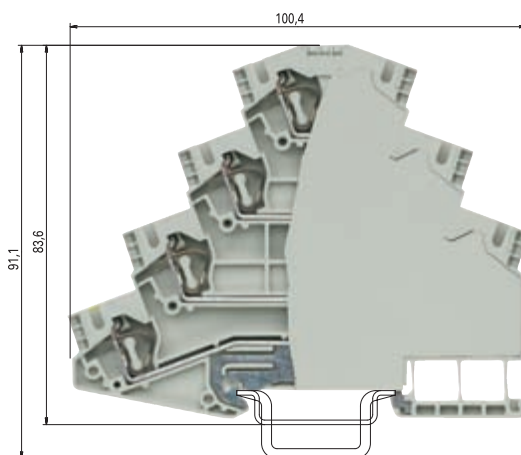

WKF 4 3D/SL

тонкожильный 0,13 – 4 мм² одножильный 0,13 – 6 мм² В 800 В/8 кВ/3 А 28

EN 60 947-7-1/DIN VDE 0611 T1

UL монтаж по месту/заводской
CSA

No. 28-10 AWG 600 В 30

Монтажная ширина Длина снятия изоляции
Допуски к эксплуатации

6 мм 10 мм
Ⓢ

		Тип	Номер по каталогу	Упак. единица
Клемма для подключения двигателей	серого цвета	WKF 4 3D/SL	56.704.8453.0	50
Принадлежности				
1. Монтажная рейка 35, высота 7,5 мм	L = 2 м	35x27x7,5 EN 60715	98.300.0000.0	1
Монтажная рейка 35, высота 15 мм	L = 2 м	35x24x15 EN 60715	98.360.0000.0	1
2. Концевая скоба TS 35, с винтом	ширина 8 мм	9708/2 S35	Z5.522.8553.0	100
Концевая скоба TS 35, безвинтовая	ширина 8 мм	WEF 1/35	Z5.523.9353.0	100
3. Замыкающая пластина	серого цвета			
	синего цвета			
4. Разделительная перегородка	серого цвета			
	синего цвета			
5. Перемычка изолированная	2-проводная			
	3-проводная			
	4-проводная			
	5-проводная			
	6-проводная			
	7-проводная			
	8-проводная			
	9-проводная			
	10-проводная			
6. Втулки для ввода проводов	0,13 – 0,2 мм ²			
	0,25 – 0,5 мм ²			
	0,75 – 1,0 мм ²			
7. Заглушка с предупреждающим знаком (на 4 клеммы)				
8. Тестовая вставка				
9. Отвертка неизолированная		DIN 5264 B 0,6x3,5	06.502.4000.0	5
Системы маркировки см. на стр. 118 – 121				

Размыкающие клеммы с пружинной фиксацией, тип WKF

fasis

При выборе приборных плавких вставок для устройств защиты следует учитывать недопустимость превышения указанной максимальной мощности потерь.¹⁾ Ток определяется использованными плавкими вставками. Диапазон напряжения определяется встроенным световым индикатором. В зависимости от особенностей применения и способа монтажа следует проверять условия нагрева в закрытых держателях предохранителей. Повышенная температура окружающей среды представляет собой дополнительную нагрузку для плавких вставок, вследствие чего может потребоваться снижение расчетного тока.

Индикатор (24 В): красный цвет
потребляемый ток: 10,3 мА

Индикатор (220 В): красный цвет
потребляемый ток: 0,3 мА

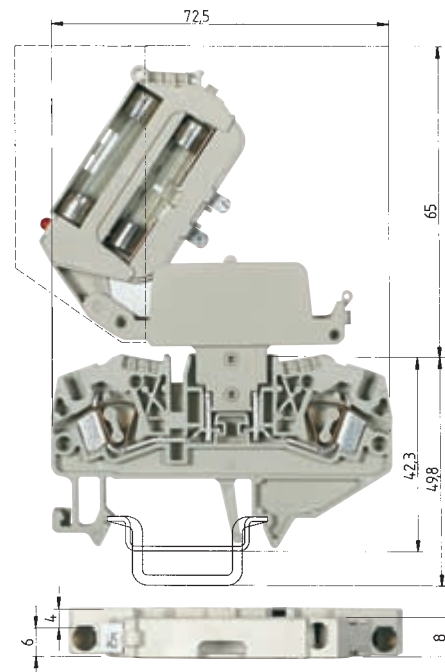
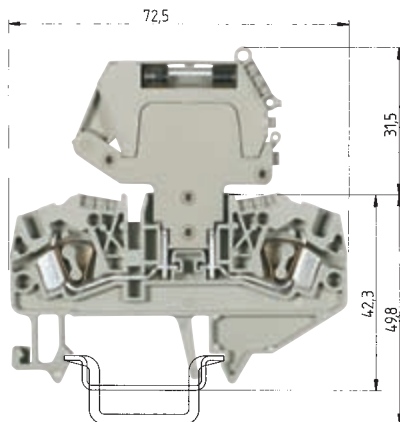

WKF 4 TKG/35 с THSi 5x20

тонкожильный	одножильный	B	A
0,13 – 4 мм ²	0,13 – 6 мм ²	250 В/4 кВ/3	
No. 22-10 AWG		600 В	10
No. 22-10 AWG		600 В	10

6 мм



WKF 4 TKG/35 с THSi 6,3x32

тонкожильный	одножильный	B	A
0,13 – 4 мм ²	0,13 – 6 мм ²	500 В/6 кВ/3	¹⁾
No. 22-10 AWG		600 В	10
No. 22-10 AWG		600 В	10

6 мм + 4 мм



EN 60 947-7-1/DIN VDE 0611 T1

UL монтаж по месту/заводской

CSA

Монтажная ширина Длина снятия изоляции

Допуски к эксплуатации

		Тип	Номер по каталогу	Упак. единица	Тип	Номер по каталогу	Упак. единица
Клемма с размыканием заземления	серого цвета	WKF 4 TKG/35	56.704.4053.0	100	WKF 4 TKG/35	56.704.4053.0	100
Рычаг защитного размыкателя		THSi 5x20	Z1.298.1053.0	10	THSi 6,3x32	Z1.298.1653.0	10
Рычаг защитного размыкателя со светодиодом 12–24 В		THSi 5x20 LED24	Z1.298.1153.0	10	THSi 6,3x32 LED24	Z1.298.1753.0	10
Рычаг защитного размыкателя со светодиодом 24–60 В		THSi 5x20 LED60	Z1.298.1253.0	10	THSi 6,3x32 LED60	Z1.298.1853.0	10
Рычаг защитного размыкателя с неон. лампой 110–250 В		THSi 5x20 GL250	Z1.298.1353.0	10	THSi 6,3x32 GL250	Z1.298.1953.0	10
Рычаг защитного размыкателя с неон. лампой 500 В					THSi 6,3x32 GL500	Z1.298.2053.0	10
Клемма с ножевым размыкателем	серого цвета						
Принадлежности							
1. Монтажная рейка 35, высота 7,5 мм	L = 2 м	35x27x7,5 EN 60715	98.300.0000.0	1	35 x 27 x 7,5 EN 60715	98.300.0000.0	1
Монтажная рейка 35, высота 15 мм	L = 2 м	35x24x15 EN 60715	98.360.0000.0	1	35 x 24 x 15 EN 60715	98.360.0000.0	1
Монтажная рейка 35, высота 15 мм	L = 2 м	35 x 27 x 15	98.370.0000.0	1	35 x 27 x 15	98.370.0000.0	1
2. Концевая скоба TS 35, с винтом	ширина 8 мм	9708/2 S35	Z5.522.8553.0	100	9708/2 S35	Z5.522.8553.0	100
Концевая скоба TS 35, безвинтовая	ширина 8 мм	WEF 1/35	Z5.523.9353.0	100	WEF 1/35	Z5.523.9353.0	100
3. Замыкающая пластина	серого цвета	APF 4 TKM	07.312.4353.0	10	APF 4 TKM	07.312.4353.0	10
Промежуточная пластина, ширина 4 мм	серого цвета				ZP/WKF TKG	07.312.6255.0	10
4. Разделительная перегородка	серого цвета						
	синего цвета						
5. Перемычка изолированная	2-проводная	IVB WKF 4-2	Z7.261.1227.0	10	IVB WKF 2,5 – 3	Z7.280.6327.0	10
	3-проводная	IVB WKF 4-3	Z7.261.1327.0	10	IVB WKF 2,5 – 5	Z7.280.6527.0	10
	4-проводная	IVB WKF 4-4	Z7.261.1427.0	10	IVB WKF 2,5 – 7	Z7.280.6727.0	20
	5-проводная	IVB WKF 4-5	Z7.261.1527.0	10	IVB WKF 2,5 – 9	Z7.280.6927.0	20
	6-проводная	IVB WKF 4-6	Z7.261.1627.0	10			
	7-проводная	IVB WKF 4-7	Z7.261.1727.0	20			
	8-проводная	IVB WKF 4-8	Z7.261.1827.0	20			
	9-проводная	IVB WKF 4-9	Z7.261.1927.0	20			
	10-проводная	IVB WKF 4-10	Z7.261.2027.0	20			
6. Втулки для ввода проводов	0,13–0,2 мм ²	LEL 4/1 WEISS	05.561.8553.0	100	LEL 4/1 WEISS	05.561.8553.0	100
	0,25–0,5 мм ²	LEL 4/2 GRAU	05.561.8653.0	100	LEL 4/2 GRAU	05.561.8653.0	100
	0,75–1,0 мм ²	LEL 4/3 SCHWARZ	05.561.8753.0	100	LEL 4/3 SCHWARZ	05.561.8753.0	100
7. Заглушка с предупреждающим знаком (на 4 клеммы)		ADF 4/4 GELB	04.343.6153.8	10	ADF 4/4 GELB	04.343.6153.8	10
8. Тестовая вставка							
9. Отвертка неизолированная		DIN 5264 В 0,6x3,5	06.502.4000.0	5	DIN 5264 В 0,6 x 3,5	06.502.4000.0	5
Системы маркировки см. на стр. 118 – 121							

Разъединительные клеммы с пружинной фиксацией

Тип WKF

fasis SIS

При выборе приборных плавких вставок для устройств защиты следует учитывать недопустимость превышения указанной максимальной мощности потерь.¹⁾ Ток определяется использованными плавкими вставками. Диапазон напряжения определяется встроенным световым индикатором. В зависимости от особенностей применения и способа монтажа следует проверять условия нагрева в закрытых держателях предохранителей. Повышенная температура окружающей среды представляет собой дополнительную нагрузку для плавких вставок, вследствие чего может потребоваться снижение расчетного тока.

Индикатор (24 В): красный цвет
потребляемый ток: 10,3 мА

Индикатор (220 В): красный цвет
потребляемый ток: 0,3 мА

³⁾ Пиковое запирающее напряжение 1000 В

Полярность диода: Анод Катод Катод Анод

⁴⁾ Допустимая токовая нагрузка определяется используемыми компонентами.

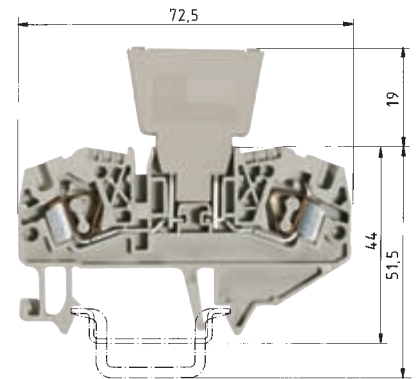
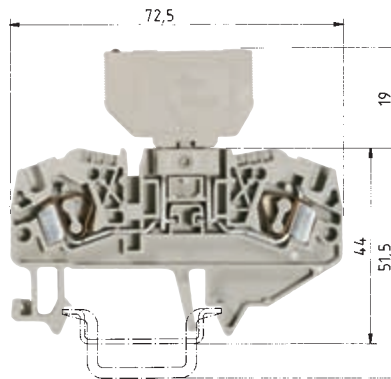

WKF 4 TKG/35 mit SiST

тонкожильный	одножильный	B	A
0,13 – 4 мм ²	0,13 – 6 мм ²	250 В/4 кВ/3 ¹⁾	
No. 22-10 AWG		600 В	10
No. 22-10 AWG		600 В	6,3

6 мм



WKF 4 TKG/35 mit DiST

тонкожильный	одножильный	B	A
0,13 – 4 мм ²	0,13 – 6 мм ²	500 В/6 кВ/3 ³⁾	4)
No. 22-10 AWG		600 В	
No. 22-10 AWG		600 В	

6 мм



11 мм

EN 60 947-7-1/DIN VDE 0611 T1

EN 60 947-7-1, EN 60 127-6

UL монтаж по месту/заводской

CSA

Монтажная ширина Длина снятия изоляции

Допуски к эксплуатации

		Тип	Номер по каталогу	Упак. единица	Тип	Номер по каталогу	Упак. единица
Клемма с размыканием заземления		серого цвета	WKF 4 TKG/35	56.704.4053.0 100	WKF 4 TKG/35	56.704.4053.0 100	
Клемма с ножевым размыкателем		серого цвета					
Держатель предохранителя 5 x 20		серого цвета	Si ST	Z1.299.4055.0 10			
Держатель предохранителя+индикатор (24 В)		серого цвета	Si ST LED	Z1.299.4155.0 10			
Держатель предохранителя+индикатор (220 В)		серого цвета	Si ST GL	Z1.299.4255.0 10			
Диодный штекер (без компонентов) J_{max} = 10 A⁴⁾		серого цвета			DIST ...	Z1.299.3055.0 10	
Диодный штекер с диодом J_{max} = 1 A⁴⁾		серого цвета			DIST-1 N 4007-1 ⁵⁾	Z1.299.3155.0 10	
Диодный штекер с диодом J_{max} = 1 A⁴⁾		серого цвета			DIST-1 N 4007-2 ⁶⁾	Z1.299.3355.0 10	
Диодный штекер с перемычкой J_{max} = 10 A⁴⁾		серого цвета			DIST-D	Z1.299.3255.0 10	
Принадлежности							
1. Монтажная рейка 35, высота 7,5 мм	L = 2 м	35x27x7,5 EN 60715	98.300.0000.0	1	35 x 27 x 7,5 EN 60715	98.300.0000.0	1
Монтажная рейка 35, высота 15 мм	L = 2 м	35x24x15 EN 60715	98.360.0000.0	1	35 x 24 x 15 EN 60715	98.360.0000.0	1
Монтажная рейка 35, высота 15 мм	L = 2 м	35 x 27 x 15	98.370.0000.0	1	35 x 27 x 15	98.370.0000.0	1
2. Концевая скоба TS 35, с винтом	ширина 8 мм	9708/2 S35	Z5.522.8553.0	100	9708/2 S35	Z5.522.8553.0	100
Концевая скоба TS 35, безвинтовая	ширина 8 мм	WEF 1/35	Z5.523.9353.0	100	WEF 1/35	Z5.523.9353.0	100
3. Замыкающая пластина	серого цвета	APF 4 TKM	07.312.4353.0	10	APF 4 TKM	07.312.4353.0	10
4. Разделительная перегородка							
5. Перемычка изолированная		2-проводная	IVB WKF 4-2	Z7.261.1227.0 10	IVB WKF 4-2	Z7.261.1227.0 10	
		3-проводная	IVB WKF 4-3	Z7.261.1327.0 10	IVB WKF 4-3	Z7.261.1327.0 10	
		4-проводная	IVB WKF 4-4	Z7.261.1427.0 10	IVB WKF 4-4	Z7.261.1427.0 10	
		5-проводная	IVB WKF 4-5	Z7.261.1527.0 10	IVB WKF 4-5	Z7.261.1527.0 10	
		6-проводная	IVB WKF 4-6	Z7.261.1627.0 10	IVB WKF 4-6	Z7.261.1627.0 10	
		7-проводная	IVB WKF 4-7	Z7.261.1727.0 20	IVB WKF 4-7	Z7.261.1727.0 20	
		8-проводная	IVB WKF 4-8	Z7.261.1827.0 20	IVB WKF 4-8	Z7.261.1827.0 20	
		9-проводная	IVB WKF 4-9	Z7.261.1927.0 20	IVB WKF 4-9	Z7.261.1927.0 20	
		10-проводная	IVB WKF 4-10	Z7.261.2027.0 20	IVB WKF 4-10	Z7.261.2027.0 20	
6. Втулки для ввода проводов		0,13 – 0,2 мм ²	LEL 4/1 WEISS	05.561.8553.0 100	LEL 4/1 WEISS	05.561.8553.0 100	
		0,25 – 0,5 мм ²	LEL 4/2 GRAU	05.561.8653.0 100	LEL 4/2 GRAU	05.561.8653.0 100	
		0,75 – 1,0 мм ²	LEL 4/3 SCHWARZ	05.561.8753.0 100	LEL 4/3 SCHWARZ	05.561.8753.0 100	
7. Заглушка с предупреждающим знаком (на 4 клеммы)			ADF 4/4 GELB	04.343.6153.8 10	ADF 4/4 GELB	04.343.6153.8 10	
8. Тестовая вставка							
9. Отвертка неизолированная			DIN 5264 B 0,6x3,5	06.502.4000.0 5	DIN 5264 B 0,6 x 3,5	06.502.4000.0 5	
Системы маркировки см. на стр. 118 – 121							

Разъединительные клеммы с пружинной фиксацией

Тип WKF

asis

В этих клеммах контактный нож размыкателя качается относительно центра вращения. Бросающаяся в глаза окраска размыкающего рычажка сигнализирует состояние «разомкнуто». Клеммы могут быть опломбированы – как в разомкнутом, так и в замкнутом состоянии.

- Распределение потенциала при помощи стандартных перемычек IVB WKF 4...
- Параллельное включение двух перемычек → двойной шунт.
- Возможно как одностороннее, так и двухстороннее распределение потенциала.

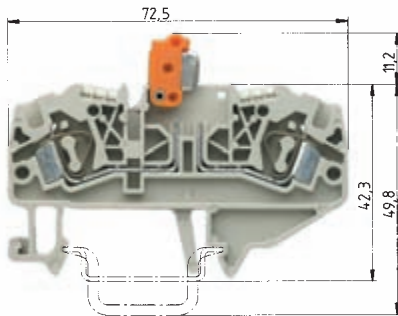

Распределение потенциала	односторонний		двухсторонний	
	одинарный	сдвоенный	одинарный	сдвоенный
Шунт (мостовое соединение)				
I_{max}	64	76	76	76
$I_{Nклеммы}$	1)	1)	1)	1)

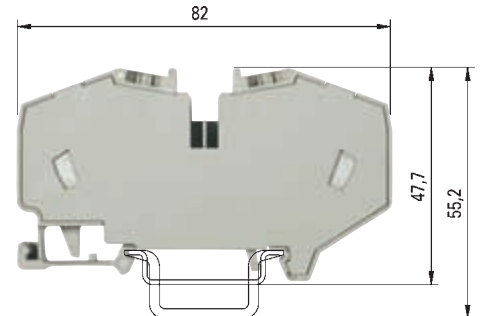

$$I_{max} = \sum I_n \leq \sum I_{Nклеммы}$$

WKF 4 TKM/35

тонкожильный	одножильный	V	A
0,13 – 4 мм ²	0,13 – 6 мм ²	500 В/8 кВ/3	20
No. 22-10 AWG		300 В	20
No. 22-10 AWG		300 В	20

6 мм 11 мм

¹⁾ Максимальные потери при температуре 23°C (согласно стандарту DIN EN 60947-7-3)

Тип	Расчетное напряжение	Защита от перегрузки		Защита от КЗ	
		отдельный монтаж	групповой монтаж	отдельный монтаж	групповой монтаж
SIST	250 В	1,6 Вт	1,6 Вт	2,5 Вт	1,6 Вт

WKF 16/35 PV/WKF

тонкожильный	одно-/многож.	V	A
4 – 16 мм ²	4 – 16 мм ²	800 В/8 кВ/3	76
No. 12-6 AWG		600 В	20
No. 12-6 AWG		600 В	20

12 мм в процессе подготовки: АТЕХ 11 мм

Тип	Номер по каталогу	Упак. единица	Тип	Номер по каталогу	Упак. единица
WKF 4 TKM/35	56.704.2053.0	100	WKF 16/35 PV/WKF	56.716.0153.0	20
35x27x7,5 EN 60715	98.300.0000.0	1	35x27x7,5 EN 60715	98.300.0000.0	1
35x24x15 EN 60715	98.360.0000.0	1	35x24x15 EN 60715	98.360.0000.0	1
35 x 27 x 15	98.370.0000.0	1	9708/2 S35	Z5.522.8553.0	100
9708/2 S35	Z5.522.8553.0	100	WEF 1/35	Z5.523.9353.0	100
WEF 1/35	Z5.523.9353.0	100	APF 4 TKM	07.312.4353.0	10
APF 4 TKM	07.312.4353.0	10			
IVB WKF 4-2	Z7.261.1227.0	10	IVB WKF 4-2	Z7.261.1227.0	10
IVB WKF 4-3	Z7.261.1327.0	10	IVB WKF 4-3	Z7.261.1327.0	10
IVB WKF 4-4	Z7.261.1427.0	10	IVB WKF 4-4	Z7.261.1427.0	10
IVB WKF 4-5	Z7.261.1527.0	10	IVB WKF 4-5	Z7.261.1527.0	10
IVB WKF 4-6	Z7.261.1627.0	10	IVB WKF 4-6	Z7.261.1627.0	10
IVB WKF 4-7	Z7.261.1727.0	20	IVB WKF 4-7	Z7.261.1727.0	20
IVB WKF 4-8	Z7.261.1827.0	20	IVB WKF 4-8	Z7.261.1827.0	20
IVB WKF 4-9	Z7.261.1927.0	20	IVB WKF 4-9	Z7.261.1927.0	20
IVB WKF 4-10	Z7.261.2027.0	20	IVB WKF 4-10	Z7.261.2027.0	20
LEL 4/1 WEISS	05.561.8553.0	100			
LEL 4/2 GRAU	05.561.8653.0	100			
LEL 4/3 SCHWARZ	05.561.8753.0	100			
ADF 4/4 GELB	04.343.6153.8	10	ADF 16/4 GELB	04.343.6653.8	10
			WK 2,5 ST 2/2,3	Z5.553.2921.0	10
DIN 5264 B 0,6x3,5	06.502.4000.0	5	DIN 5264 B 1,0x5,5	06.502.4200.0	5

Наборные клеммы с пружинной фиксацией и гнездом под клемму для печатных плат

fasis

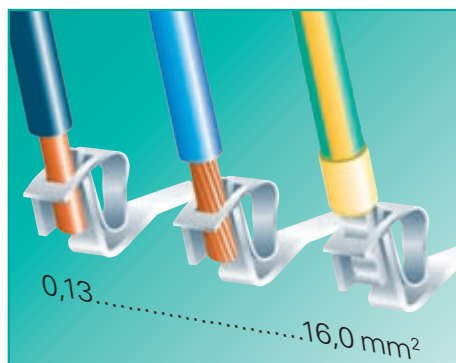

Системные преимущества

- Пружинная фиксация провода с использованием пружины растяжения

Разделение механической и электрической функций

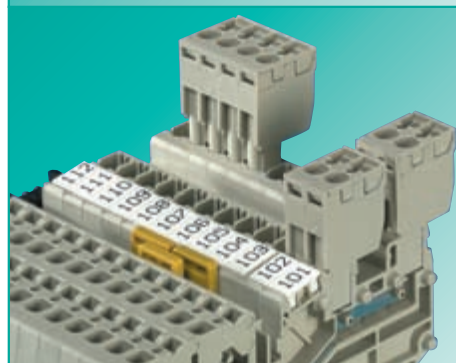

- Фиксация провода «ТОР» Ввод провода и фиксация в одной плоскости

- Возможность тестирования

- Заранее подготовленные узлы

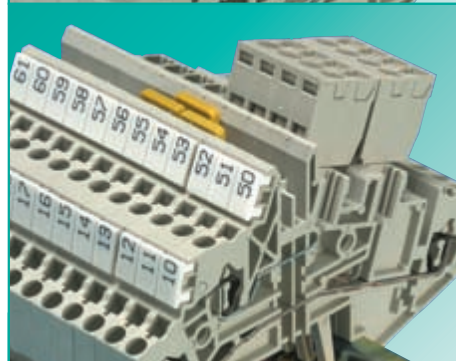

- Штекерная разводка внутри шкафа

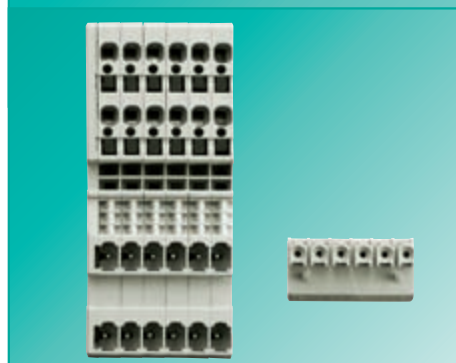
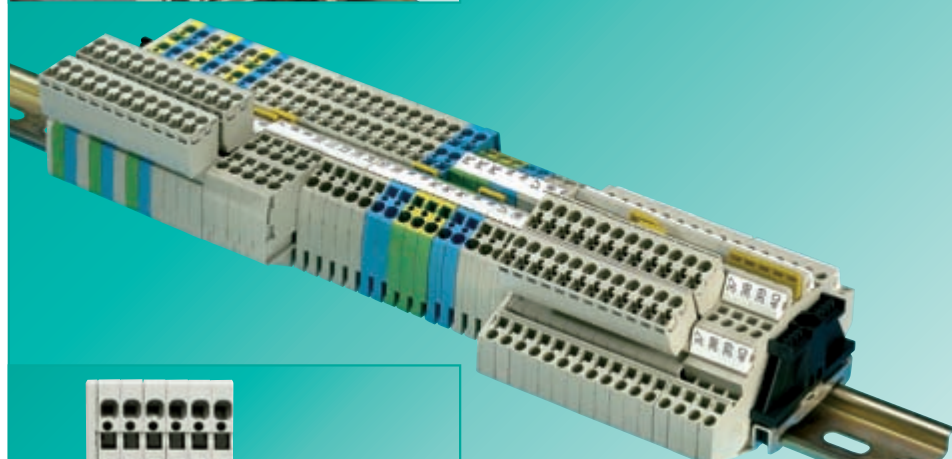

- Защита от прикосновения

- Предотвращение от неправильного подключения

Преимущества при использовании

- **Динамическое клеммное соединение** Просадка и текучесть подключенной проводки компенсируются упругостью пружины

- **Постоянное зажимное усилие** Зажимное усилие, требуемое для фиксации отдельного провода, обеспечивается пружиной

- **Надежный электрический контакт, не требующий обслуживания** согласно EN 60947-7-1

- **Наглядность проводки** в стесненных и затрудненных условиях

- **Встроенные тестовые гнезда для измерительных наконечников** до $\varnothing 2,3$ мм, на каждой точке подключения, отключение провода не требуется

- **Минимизация времени простоя** благодаря быстрой замене компонентов

- **Снижение затрат** при конечном монтаже

- **Выигрыш во времени** благодаря штекерным решениям в принадлежностях

- **Гибкость распределения потенциала** благодаря использованию наборных клеммных колодок

- Два варианта наборных клемм:

- WKF 2,5/D2/8113... с двумя входами и двумя выходами на каждом потенциале, при монтажной ширине всего 5 мм

- WKF 2,5 E/8113/35 с одним входом и одним выходом на разделенных потенциалах в этажном исполнении

- Защита от прикосновения пальцами согласно IEC 60529 благодаря утопленным контактам на стороне подключений

- Эффективное кодирование контактных углублений исключает неверные соединения на клеммной колодке

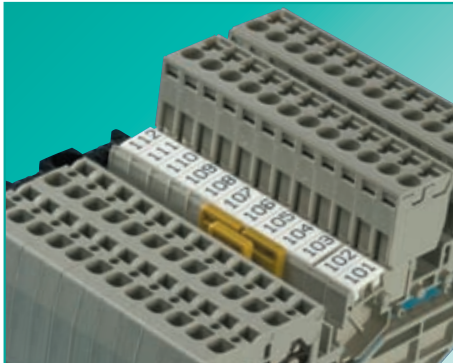

Поперечное соединение

- Шунтирование клемм при помощи изолированных и перемычек IVB WKF 2,5...
- Используемая в клеммных колодках двухканальная система допускает установку перемычек по гирляндной схеме
- Не требуется установка изолирующих пластин и разделительных перегородок
- Перемычки IVB WKF 2,5... могут работать под расчетным током

Планки/втулки для ввода проводов

- При подключении проводов сечением менее 1 мм² рекомендуется применять втулки LEL
- Втулки LEL предотвращают чрезмерно глубокое введение тонкого провода в зажимную часть клеммы и обеспечивают необходимое качество контакта

Маркировка

- Одиночные маркировочные шильдики рассчитаны на установку с шагом 5 мм
- Полоски маркировочных шильдиков (по 10 шильдиков в каждой) рассчитаны на установку с защелкиванием на клеммный блок
- Возможна трехзначная маркировка каждой клеммы с использованием составных шильдиков
- По запросу изготавливается индивидуальная маркировка

Заглушки с предупреждающим знаком

- Заглушки с предупреждающим знаком ADF предназначены для установки на клеммы, на которых возможно присутствие напряжения при отключенном главном выключателе (VDE 0113)
- Заглушка для точки подключения с пружинным зажимом – ADF 2,5/4 GELB
- Заглушка для игольчатых разъемов – ADF/8113/10 GELB
- Извлечение только при помощи инструмента

Сертификация DQS для всех сфер деятельности

- Стандарт качества согласно DIN ISO 9001 в сферах разработки, производства и монтажа.
- Постоянный контроль соответствия стандартам качества путем регулярного внутреннего и внешнего аудита.
- Соответствие сертификатам других стран:
 - BSI, Великобритания
 - SQS, Швейцария
 - Aib-Vincotte, Бельгия
 - ÖQS, Австрия

Материалы

Металлические детали

Специальные сплавы гарантируют малое переходное сопротивление и газонепроницаемость контакта:

Зажимная пружина: нержавеющая хромоникелевая сталь

Токосоведущая шина: луженая медь

Изоляционный материал

Полиамид обладает превосходными электрическими, химическими и механическими свойствами

Изолирующий корпус: полиамид 66/6

Стойкость к токам утечки: CTI 600

Класс невоспламеняемости: UL94/V0

(см. также раздел **facts** & DATA)

Клеммные ряды могут проектироваться с использованием специализированного ПО **wieplan** (см. стр. 36/37).

Указание:

Приводимые данные о расчетном поперечном сечении и допустимых типах проводов относятся к неподготовленным концам проводов без наконечников. Для обеспечения надежного контакта наконечники не требуются!

Расчетное напряжение указано для состояния поставки. При комбинировании различных изделий друг с другом следует обеспечивать изоляционные промежутки. Для этой цели **Wieland** предоставляет обширный выбор компонентов.

Исчерпывающее описание технических характеристик, нормативных требований и условий применения приведено в разделе **facts** & DATA.

Наборные клеммы с пружинной фиксацией и гнездом под клемму для печатных плат, тип WKF

fasis

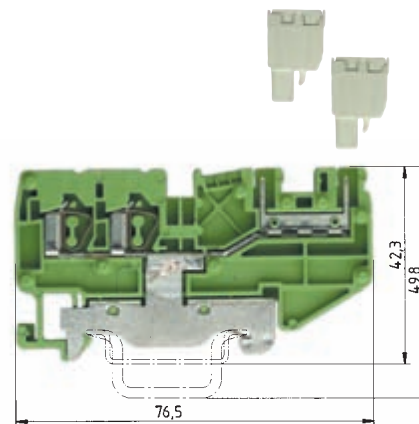
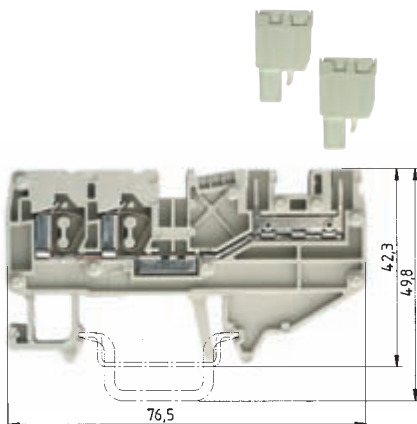

WKF 2,5 D2/8113/35

тонкожильный	одножильный	B	A
0,13 – 2,5 мм ²	0,13 – 4 мм ²	250 В/4 кВ/3	16
No. 22-12 AWG		300 В	15
No. 24-12 AWG		300 В	15

5 мм



WKF 2,5 D2/8113/SL/35

тонкожильный	одножильный	B	A
0,13 – 2,5 мм ²	0,13 – 4 мм ²	250 В/4 кВ/3	16
No. 22-12 AWG		300 В	15
No. 24-12 AWG		300 В	15

5 мм



11 мм

EN 60 947-7-1/DIN VDE 0611 T1

UL монтаж по месту/заводской

CSA

Монтажная ширина Длина снятия изоляции

Допуски к эксплуатации

		Тип	Номер по каталогу	Упак. единица	Тип	Номер по каталогу	Упак. единица
Сдвоенная проходная клемма	серого цвета	WKF 2,5 D2/8113/35	56.703.2053.0	100			
	синего цвета	WKF 2,5 D2/8113/35 BLAU	56.703.2053.6	100			
Сдвоенная заземляющая клемма	зелено-желтого цвета				WKF 2,5 D2/8113 SL/35	56.703.9253.0	100
Этажная клемма	серого цвета						
Принадлежности							
1. Монтажная рейка 35, высота 7,5 мм	L = 2 м	35x27x7,5 EN 60715	98.300.0000.0	1	35x27x7,5 EN 60715	98.300.0000.0	1
	L = 2 м	35x24x15 EN 60715	98.360.0000.0	1	35x24x15 EN 60715	98.360.0000.0	1
2. Концевая скоба TS 35, с винтом	ширина 8 мм	9708/2 S35	Z5.522.8553.0	100	9708/2 S35	Z5.522.8553.0	100
	ширина 8 мм	WEF 1/35	Z5.523.9353.0	100	WEF 1/35	Z5.523.9353.0	100
3. Замыкающая пластина	серого цвета	APF 2,5/D2/8113	07.312.4153.0	10	APF 2,5/D2/8113	07.312.4153.0	10
	синего цвета	APF 2,5/D2/8113	07.312.4153.6	10			
4. Разделительная перегородка	серого цвета						
	синего цвета						
5. Перемычка изолированная	2-проводная	IVB WKF 2,5 – 2	Z7.280.6227.0	10			
	3-проводная	IVB WKF 2,5 – 3	Z7.280.6327.0	10			
	4-проводная	IVB WKF 2,5 – 4	Z7.280.6427.0	10			
	5-проводная	IVB WKF 2,5 – 5	Z7.280.6527.0	10			
	6-проводная	IVB WKF 2,5 – 6	Z7.280.6627.0	10			
	7-проводная	IVB WKF 2,5 – 7	Z7.280.6727.0	20			
	8-проводная	IVB WKF 2,5 – 8	Z7.280.6827.0	20			
	9-проводная	IVB WKF 2,5 – 9	Z7.280.6927.0	20			
	10-проводная	IVB WKF 2,5 – 10	Z7.280.7027.0	20			
	6. Втулки для ввода проводов	0,13 – 0,2 мм ²	LEL 2,5/1 WEISS	05.561.6553.0	100	LEL 2,5/1 WEISS	05.561.6553.0
0,25 – 0,5 мм ²		LEL 2,5/2 GRAU	05.561.6653.0	100	LEL 2,5/2 GRAU	05.561.6653.0	100
0,75 – 1,0 мм ²		LEL 2,5/3 SCHWARZ	05.561.6753.0	100	LEL 2,5/3 SCHWARZ	05.561.6753.0	100
7. Заглушка с предупреждающим знаком (на 4 клеммы)		ADF 2,5/4 GELB	04.343.6053.8	10	ADF 2,5/4 GELB	04.343.6053.8	10
		AD 8113/4 GELB	04.343.6853.8	10	AD 8113/4 GELB	04.343.6853.8	10
8. Отвертка неизолированная		DIN 5264 B 0,6x3,5	06.502.4000.0	5	DIN 5264 B 0,6x3,5	06.502.4000.0	5
9. Кодировочный элемент (гребенка)			05.561.0053.0	100		05.561.0053.0	100
Системы маркировки см. на стр. 118 – 121							

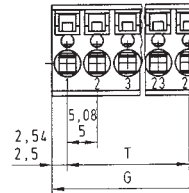
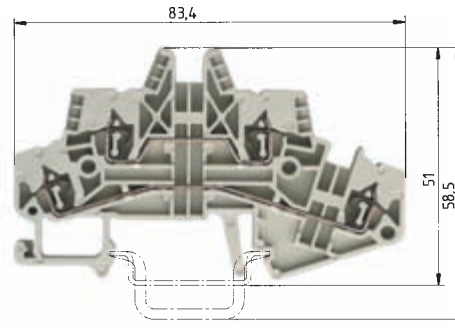
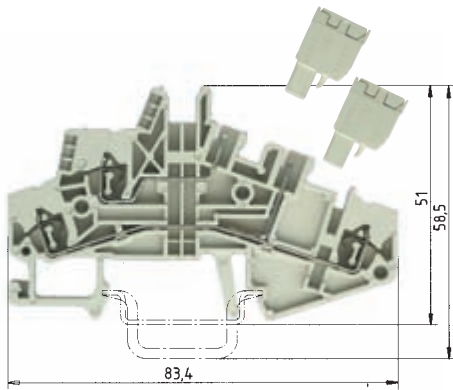

Расчетные напряжения:
VDE 0110/01.89
250 В/4 кВ/3 –
Категория перенапряжения III
400 В/4 кВ/2 –
Категория перенапряжения II
1000 В/4 кВ/1 –
Категория перенапряжения I

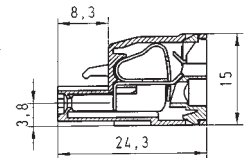

WKF 1,5 E/8113/35

тонкожильный одножильный В А
0,13 – 1,5 мм² 0,13 – 2,5 мм² 250 В/4 кВ/3 16
No. 22-14
No. 24-14

5 мм



WKF 1,5 E/35

тонкожильный одножильный В А
0,13 – 1,5 мм² 0,13 – 2,5 мм² 400 В/6 кВ/3 17,5
No. 30-14 AWG 300 В 15 А
No. 30-14 AWG 600 В 15 А

8 мм

5 мм



Тип 8113 BFK

тонкожильный одножильный В А
0,13 – 2,5 мм² 0,13 – 4 мм² 300 В 12
No. 22-12 AWG 300 В 12 А

8 мм

5 мм



9 мм

Тип	Номер по каталогу	Упак. единица	Тип	Номер по каталогу	Упак. единица	Упак. единица	G	T	Проводов	Номер по каталогу
						Шаг 5 мм				Без маркировки
						100	10,00	5,00	2	25.920.3253.0
						100	15,00	10,00	3	25.920.3353.0
WKF 1,5 E/8113/35	56.702.2053.0	100	WKF 1,5 E/35	56.702.7053.0	100	50	20,00	15,00	4	25.920.3453.0
						50	25,00	20,00	5	25.920.3553.0
						50	30,00	25,00	6	25.920.3653.0
35x27x7,5 EN 60715	98.300.0000.0	1	35x27x7,5 EN 60715	98.300.0000.0	1	50	35,00	30,00	7	25.920.3753.0
35x24x15 EN 60715	98.360.0000.0	1	35x24x15 EN 60715	98.360.0000.0	1	50	40,00	35,00	8	25.920.3853.0
9708/2 S35	Z5.522.8553.0	100	9708/2 S35	Z5.522.8553.0	100	50	45,00	40,00	9	25.920.3953.0
WEF 1/35	Z5.523.9353.0	100	WEF 1/35	Z5.523.9353.0	100	50	50,00	45,00	10	25.920.4053.0
APF 1,5/E/8113	07.312.4753.0	10	APF 1,5 E	07.312.3553.0	10	50	55,00	50,00	11	25.920.4153.0
						50	60,00	55,00	12	25.920.4253.0
			TWF 1,5 E	07.312.3653.0	10	50	65,00	60,00	13	25.920.4353.0
						50	70,00	65,00	14	25.920.4453.0
IVB WKF 2,5 – 2	Z7.280.6227.0	10	IVB WKF 2,5 – 2	Z7.280.6227.0	10	50	75,00	70,00	15	25.920.4553.0
IVB WKF 2,5 – 3	Z7.280.6327.0	10	IVB WKF 2,5 – 3	Z7.280.6327.0	10	50	80,00	75,00	16	25.920.4653.0
IVB WKF 2,5 – 4	Z7.280.6427.0	10	IVB WKF 2,5 – 4	Z7.280.6427.0	10					С маркировкой
IVB WKF 2,5 – 5	Z7.280.6527.0	10	IVB WKF 2,5 – 5	Z7.280.6527.0	10	100	10,00	5,00	2	25.920.0253.0
IVB WKF 2,5 – 6	Z7.280.6627.0	10	IVB WKF 2,5 – 6	Z7.280.6627.0	10	100	15,00	10,00	3	25.920.0353.0
IVB WKF 2,5 – 7	Z7.280.6727.0	20	IVB WKF 2,5 – 7	Z7.280.6727.0	20	50	20,00	15,00	4	25.920.0453.0
IVB WKF 2,5 – 8	Z7.280.6827.0	20	IVB WKF 2,5 – 8	Z7.280.6827.0	20	50	25,00	20,00	5	25.920.0553.0
IVB WKF 2,5 – 9	Z7.280.6927.0	20	IVB WKF 2,5 – 9	Z7.280.6927.0	20	50	30,00	25,00	6	25.920.0653.0
IVB WKF 2,5 – 10	Z7.280.7027.0	20	IVB WKF 2,5 – 10	Z7.280.7027.0	20	50	35,00	30,00	7	25.920.0753.0
LEL 1,5/1 WEISS	05.562.2453.0	100	LEL 1,5/1 WEISS	05.562.2453.0	100	50	40,00	35,00	8	25.920.0853.0
LEL 1,5/2 GRAU	05.562.2553.0	100	LEL 1,5/2 GRAU	05.562.2553.0	100	50	45,00	40,00	9	25.920.0953.0
LEL 1,5/3 SCHWARZ	05.562.2653.0	100	LEL 1,5/3 SCHWARZ	05.562.2653.0	100	50	50,00	45,00	10	25.920.1053.0
ADFN 2,5/4 GELB	04.343.8353.8	10	ADFN 2,5/4 GELB	04.343.8353.8	10	50	55,00	50,00	11	25.920.1153.0
AD 8113/4 GELB	04.343.6853.8	10	DIN 5264 B 0,6x3,5	06.502.4000.0	5	50	60,00	55,00	12	25.920.1253.0
DIN 5264 B 0,6x3,5	06.502.4000.0	5	DIN 5264 B 0,6x3,5 M	06.502.5000.0	10	50	65,00	60,00	13	25.920.1353.0
	05.561.0053.0	100				50	70,00	65,00	14	25.920.1453.0
						50	75,00	70,00	15	25.920.1553.0
						50	80,00	75,00	16	25.920.1653.0
						Варианты для числа проводов от 17 до 24 по запросу				
						Принадлежности: Кодировочный элемент				05.561.9153.0

Клеммы для подключения датчиков и исполнительных устройств, с пружинной фиксацией, тип *WKF 1,5 KO...*

fasis

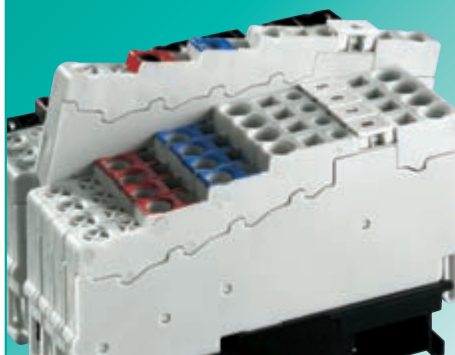
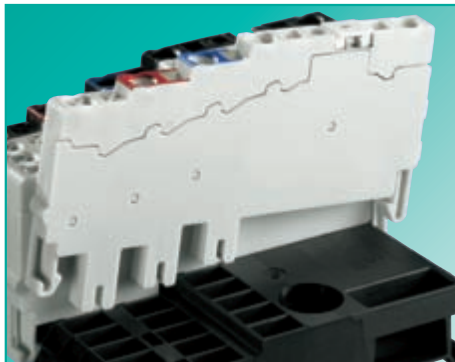

Системные преимущества

- Поддача питающего напряжения через клеммы для подвода питания
- Распределение потенциала с использованием соединительного модуля
- Соединительный модуль может защелкиваться на TS 35 или привинчиваться к опорной пластине
- Замена отдельных клемм без отключения питающего напряжения от других клемм для подключения датчиков и исполнительных устройств
- Использование технологии «TOP» дает наглядность разводки даже в стесненных условиях

Преимущества при использовании

- Простота монтажа: достаточно установить клемму – и напряжение уже подведено
- Нет необходимости в перемычках
- Число разъемов соединительных модулей адаптировано к узлам ввода/вывода ПЛК. На каждый модуль имеется 8 или 16 разъемов.
- Система может легко наращиваться и расширяться без значительных затрат
- Удобное и практичное подключение датчиков и исполнительных механизмов



- Клеммы *WKF 1,5 KOI 3L...* для присоединения датчиков и измерителей (например, бесконтактных датчиков приближения)



- Клеммы *WKF 1,5 KOA 2L...* для подключения исполнительных устройств (например, магнитных вентилях)

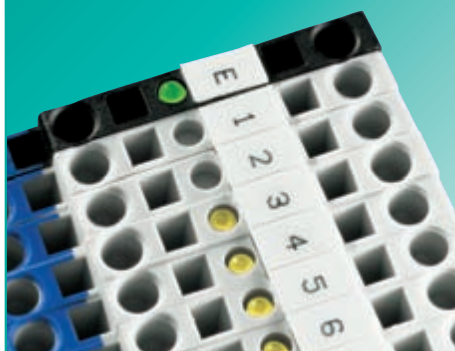

- Желтый светодиод предназначен для оптического контроля текущего коммутационного состояния клемм для датчиков и исполнительных устройств
- Зеленый светодиод оптически сигнализирует наличие питающего напряжения на соединительном модуле или распределение потенциалов

- Упрощенное обслуживание и поиск неисправностей в электрических установках



Поперечное соединение

- Для распределения потенциала достаточно установить клеммы
- В соединительный модуль встроены соединительные шины для всех необходимых потенциалов (+, -, заземление, экран)
- Заглушки для неиспользуемых контактов гарантируют защиту от прикосновения

Планки/втулки для ввода проводов

- При подключении проводов сечением менее 1 мм² рекомендуется применять втулки LEL
- Втулки LEL предотвращают чрезмерно глубокое введение тонкого провода в зажимную часть клеммы и обеспечивают необходимое качество контакта

Маркировка

- Одиночные маркировочные шильдики рассчитаны на установку с шагом 5 мм
- Полоски маркировочных шильдиков (по 10 шильдиком в каждой) рассчитаны на установку с защелкиванием на клеммный блок

- Возможна трехзначная маркировка каждой клеммы с использованием составных шильдиком
- По запросу изготавливается индивидуальная маркировка

Сертификация DQS для всех сфер деятельности

- Стандарт качества согласно DIN ISO 9001 в сферах разработки, производства и монтажа.
- Постоянный контроль соответствия стандартам качества путем регулярного внутреннего и внешнего аудита.
- Соответствие сертификатам других стран:
 - BSI, Великобритания
 - SQS, Швейцария
 - Aib-Vincotte, Бельгия
 - ÖQS, Австрия

Материалы

Металлические детали

Специальные сплавы гарантируют малое переходное сопротивление и газонепроницаемость контакта:

Зажимная пружина: нержавеющая хромоникелевая сталь

Токосоведущая шина: луженая медь

Изоляционный материал

Полиамид обладает превосходными электрическими, химическими и механическими свойствами

Изолирующий корпус: полиамид 66/6

Стойкость к токам утечки: CTI 600

Класс невоспламеняемости: UL94/V0

(см. также раздел **facts** & DATA)

Клеммные ряды могут проектироваться с использованием специализированного ПО **wieplan** (см. стр. 36/37).

Указание:

Приводимые данные о расчетном поперечном сечении и допустимых типах проводов относятся к неподготовленным концам проводов без наконечников. Для обеспечения надежного контакта наконечники не требуются!

Расчетное напряжение указано для состояния поставки. При комбинировании различных изделий друг с другом следует обеспечивать изоляционные промежутки. Для этой цели **Wieland** предоставляет обширный выбор компонентов.

Исчерпывающее описание технических характеристик, нормативных требований и условий применения приведено в разделе **facts** & DATA.

Клеммы для подключения датчиков и исполнительных устройств, с пружинной фиксацией, тип WKF 1,5 KOI...

fasis

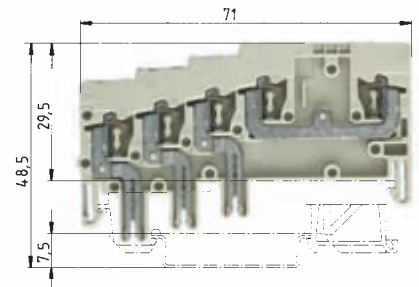
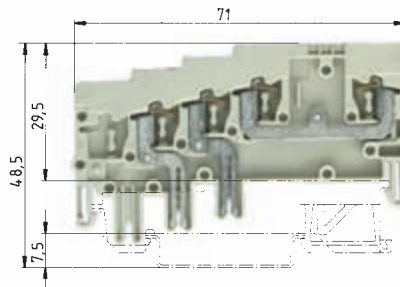

37.702.7453.0
* 65 В/1,5 кВ/3



37.702.8453.0
* 24 В пост.тока
как на рисунке,
но со светодиодом



37.702.7553.0
* 65 В/1,5 кВ/3

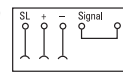

37.702.8553.0
* 24 В пост.тока
как на рисунке,
но со светодиодом

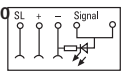

WKF 1,5 KOI 3L...

тонкожильный 0,13 – 1,5 мм² одножильный 0,13 – 1,5 мм² В * А 10

No. 28-16 AWG

5 мм



WKF 1,5 KOI 3L/SL...

тонкожильный 0,13 – 1,5 мм² одножильный 0,13 – 1,5 мм² В * А 10

No. 28-16 AWG

5 мм



EN 60 947-7-1/DIN VDE 0611 T1

UL монтаж по месту/заводской

CSA

Монтажная ширина Длина снятия изоляции

Допуски к эксплуатации

		Тип	Номер по каталогу	Упак. единица	Тип	Номер по каталогу	Упак. единица
Клемма для датчиков	серого цвета	WKF 1,5 KOI 3L	37.702.7453.0	50			
Клемма для датчиков со светодиодом	серого цвета	WKF 1,5 KOI 3L-PGE	37.702.8453.0	50			
Клемма для датчиков	серого цвета				WKF 1,5 KOI 3L/SL	37.702.7553.0	50
Клемма для датчиков со светодиодом	серого цвета				WKF 1,5 KOI 3L/SL-PGE	37.702.8553.0	50
Клемма подвода питания	черного цвета						
Клемма подвода питания со светодиодом	черного цвета						
Клемма для исполнительных устройств	серого цвета						
Клемма для исп. устройств со светодиодом	серого цвета						
Соединительный модуль на 9 клемм	черного цвета						
Соединительный модуль на 18 клемм	черного цвета						
Принадлежности							
1. Монтажная рейка 35, высота 7,5 мм	L = 2 м	35x27x7,5 EN 60715	98.300.0000.0	1	35x27x7,5 EN 60715	98.300.0000.0	1
Монтажная рейка 35, высота 15 мм	L = 2 м	35x24x15 EN 60715	98.360.0000.0	1	35x24x15 EN 60715	98.360.0000.0	1
2. Концевая скоба TS 35, с винтом	ширина 8 мм	9708/2 S35	Z5.522.8553.0	100	9708/2 S35	Z5.522.8553.0	100
Концевая скоба TS 35, безвинтовая	ширина 8 мм	WEF 1/35	Z5.523.9353.0	100	WEF 1/35	Z5.523.9353.0	100
3. Замыкающая пластина							
4. Разделительная перегородка							
5. Перемычка изолированная	2-проводная						
	3-проводная						
	4-проводная						
	5-проводная						
	6-проводная						
	7-проводная						
	8-проводная						
	9-проводная						
	10-проводная						
6. Втулки для ввода проводов	0,13 – 0,2 мм ²	LEL 1,5/1 WEISS	05.562.2453.0	100	LEL 1,5/1 WEISS	05.562.2453.0	100
	0,25 – 0,5 мм ²	LEL 1,5/2 GRAU	05.562.2553.0	100	LEL 1,5/2 GRAU	05.562.2553.0	100
	0,75 – 1,0 мм ²	LEL 1,5/3 SCHWARZ	05.562.2653.0	100	LEL 1,5/3 SCHWARZ	05.562.2653.0	100
7. Заглушка с предупреждающим знаком (на 4 клеммы)							
8. Отвертка неизолированная		DIN 5264 B 0,6x3,5	06.502.4000.0	5	DIN 5264 B 0,6x3,5	06.502.4000.0	5
Системы маркировки см. на стр. 118 – 121							

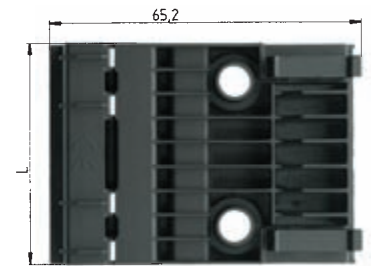
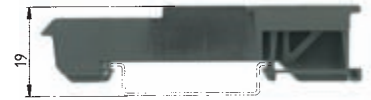
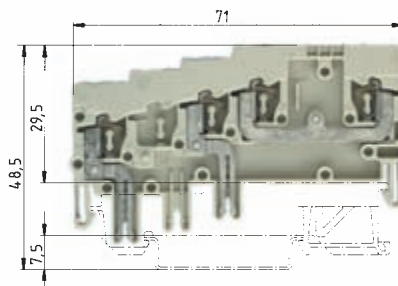
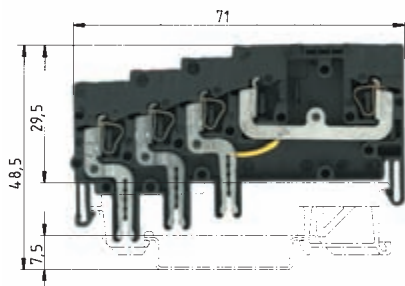

37.702.7753.0
* 65 В/1,5 кВ/3

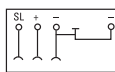

37.702.8753.0
* 24 В пост.тока
как на рисунке,
но со светодиодом

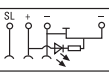

37.702.7653.0
* 65 В/1,5 кВ/3

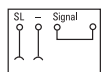

37.702.8653.0
* 24 В пост.тока
как на рисунке,
но со светодиодом



WKF 1,5 KOE...

тонкожильный одножильный
0,13 – 1,5 мм² 0,13 – 1,5 мм²

B

A

№. 28-16 AWG

65 В

10

5 мм



WKF 1,5 KOA 2L...

тонкожильный одножильный
0,13 – 1,5 мм² 0,13 – 1,5 мм²

B

A

№. 28-16 AWG

65 В

10

5 мм



VM WKF ...

B

A

* 10

10

65 В 10

9-проводный модуль = 9 x 5 мм + 1,5 мм
18-проводный модуль = 18 x 5 мм + 1,5 мм



Тип	Номер по каталогу	Упак. единица	Тип	Номер по каталогу	Упак. единица	Тип	Номер по каталогу	Упак. единица
WKF 1,5 KOE	37.702.7753.0	50	WKF 1,5 KOA 2L	37.702.7653.0	50	VM WKF KO..9	69.700.0953.0	10
WKF 1,5 KOE-PGN	37.702.8753.0	50	WKF 1,5 KOA 2L/SL-PGE	37.702.8653.0	50	VM WKF KO..18	69.700.1853.0	5
35x27x7,5 EN 60715	98.300.0000.0	1	35x27x7,5 EN 60715	98.300.0000.0	1	35x27x7,5 EN 60715	98.300.0000.0	1
35x24x15 EN 60715	98.360.0000.0	1	35x24x15 EN 60715	98.360.0000.0	1	35x24x15 EN 60715	98.360.0000.0	1
9708/2 S35	Z5.522.8553.0	100	9708/2 S35	Z5.522.8553.0	100	9708/2 S35	Z5.522.8553.0	100
WEF 1/35	Z5.523.9353.0	100	WEF 1/35	Z5.523.9353.0	100	WEF 1/35	Z5.523.9353.0	100
LEL 1,5/1 WEISS	05.562.2453.0	100	LEL 1,5/1 WEISS	05.562.2453.0	100	AD VM-1,5/8 SCHWARZ	04.343.8053.0	10
LEL 1,5/2 GRAU	05.562.2553.0	100	LEL 1,5/2 GRAU	05.562.2553.0	100			
LEL 1,5/3 SCHWARZ	05.562.2653.0	100	LEL 1,5/3 SCHWARZ	05.562.2653.0	100			
DIN 5264 B 0,6x3,5	06.502.4000.0	5	DIN 5264 B 0,6x3,5	06.502.4000.0	5			

Миниатюрный клеммный блок с пружинной фиксацией, тип WKF

fasis

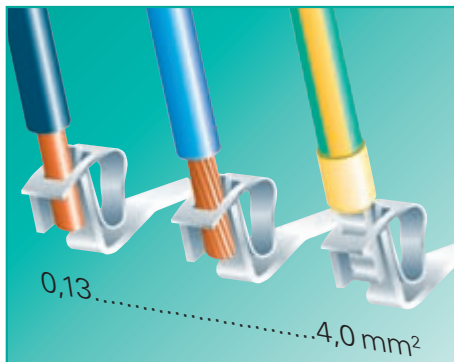

Системные преимущества

- ❑ Пружинная фиксация провода с использованием пружины растяжения

Разделение механической и электрической функций

Пружина защищена от перетягивания

- ❑ Фиксация провода «ТОР»

Ввод провода и фиксация в одной плоскости

Угол присоединения 10°

- ❑ Центральное расположение маркировочных шильдиков

Возможно прямое нанесение маркировки

- ❑ Варианты крепления

Защелкивание на монтажной рейке TS 15 или TS 35

Блочное крепление при помощи монтажных винтовых фланцев либо непосредственное крепление на монтажной пластине с использованием защелкивающихся цапф

- ❑ Монтажная ширина всего 5 мм

- ❑ Монтажный инструмент

Направляющие отверстия предназначены для цилиндрической отвертки с клиновым жалом

Сертификация DQS для всех сфер деятельности

- Стандарт качества согласно DIN ISO 9001 в сферах разработки, производства и монтажа.
- Постоянный контроль соответствия стандартам качества путем регулярного внутреннего и внешнего аудита.
- Соответствие сертификатам других стран:
 - BSI, Великобритания
 - SQS, Швейцария
 - Aib-Vincotte, Бельгия
 - ÖQS, Австрия

Преимущества при использовании

→ **Динамическое клеммное соединение**
Просадка и текучесть подключенной проводки компенсируются упругостью пружины

→ **Постоянное зажимное усилие**
Зажимное усилие, требуемое для фиксации отдельного провода, обеспечивается пружиной; результат – легкость монтажа

→ **Надежный электрический контакт, не требующий обслуживания** согласно EN 60947-7-1

→ **Наглядность разводки, свободный доступ к проводам** в стесненных и затрудненных условиях (в частности, в малогабаритных клеммных коробках и приборах)

→ **Быстрота закрепления благодаря использованию блоков**

Боковые воротнички и цапфы стыкуются со смежными клеммами, образуя прочное сочленение и гарантируя стойкость блоков к перекосу.

Это обеспечивает особенно быстрый монтаж длинных клеммных блоков при помощи защелкивающихся цапф или монтажных фланцев

→ **Расчетное напряжение 800 В**
Расчетный ток 24 А

→ **Возможно подключение проводников как с наконечниками, так и без них**

→ 0,6 x 3,5 мм согласно DIN 5264

Материалы

☐ Металлические детали

Специальные сплавы гарантируют малое переходное сопротивление и газонепроницаемость контакта:

Зажимная пружина: нержавеющая хромоникелевая сталь

Токоведущая шина: луженая медь

☐ Изоляционный материал

Полиамид обладает превосходными электрическими, химическими и механическими свойствами

Изолирующий корпус: полиамид 66/6

Стойкость к токам утечки: STI 600

Класс невоспламеняемости: UL94/V0

(см. также раздел **facts** & DATA)

Клеммные ряды могут проектироваться с использованием специализированного ПО **wieplan** (см. стр. 36/37).

Указание:

Приводимые данные о расчетном поперечном сечении и допустимых типах проводов относятся к неподготовленным концам проводов без наконечников. Для обеспечения надежного контакта наконечники не требуются!

Расчетное напряжение указано для состояния поставки. При комбинировании различных изделий друг с другом следует обеспечивать изоляционные промежутки. Для этой цели **Wieland** предоставляет обширный выбор компонентов.

Исчерпывающее описание технических характеристик, нормативных требований и условий применения приведено в разделе **facts** & DATA.

Миниатюрный клеммный блок с пружинной фиксацией, тип **WKF 2,5/M...**

fasis

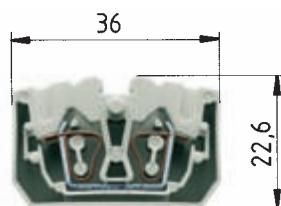

WKF 2,5/M/F



WKF 2,5/M

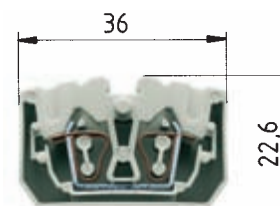

WKF 2,5/MD/F



WKF 2,5/MD

WKF 2,5/M с монтажным фланцем

тонкожильный 0,13–2,5 мм² одножильный 0,13–4 мм² В 800 В А 24

WKF 2,5/MD с монтажным фланцем

тонкожильный 0,13–2,5 мм² одножильный 0,13–4 мм² В 800 В А 24

EN 60 947-7-1/DIN VDE 0611 T1

UL монтаж по месту/заводской

CSA

Монтажная ширина Длина снятия изоляции

Допуски к эксплуатации

5 мм



11 мм

10 мм



11 мм

		Тип	Номер по каталогу	Упак. единица	Тип	Номер по каталогу	Упак. единица
Проходная клемма без маркировки	серого цвета	WKF 2,5/M	37.703.0553.0	100			
Проходная клемма без маркировки	синего цвета	WKF 2,5/M BLAU	37.703.0553.6	100			
Проходная клемма без маркировки	оранжевого цвета	WKF 2,5/M ORANGE	37.703.0553.9	100			
Проходная клемма с фланцем	серого цвета	WKF 2,5/M/F	39.703.0153.0	100			
Проходная клемма с фланцем	синего цвета	WKF 2,5/M/F BLAU	39.703.0153.6	100			
Проходная клемма с фланцем	оранжевого цвета	WKF 2,5/M/F ORANGE	39.703.0153.9	100			
Сдвоенная проходная клемма без марк.	серого цвета				WKF 2,5/MD	37.703.1053.0	100
Сдвоенная проходная клемма без марк.	синего цвета				WKF 2,5/MD BLAU	37.703.1053.6	100
Сдвоенная проходная клемма без марк.	оранжевого цвета				WKF 2,5/MD ORANGE	37.703.1053.9	100
Сдвоенная проходная клемма с фланцем	серого цвета				WKF 2,5/MD/F	39.703.0253.0	100
Сдвоенная проходная клемма с фланцем	синего цвета				WKF 2,5/MD/F BLAU	39.703.0253.6	100
Сдвоенная проходная клемма с фланцем	оранжевого цвета				WKF 2,5/MD/F ORANGE	39.703.0253.9	100
Принадлежности							
1. Замыкающая пластина, фланец справа	серого цвета	APF 2,5/M.../F/R	07.312.3153.0	10	APF 2,5/M.../F/R	07.312.3153.0	10
Замыкающая пластина, фланец справа	синего цвета	APF 2,5/M.../F/R BLAU	07.312.3153.6	10	APF 2,5/M.../F/R BLAU	07.312.3153.6	10
Замыкающая пластина, фланец справа	оранжевого цвета	APF 2,5/M.../F/R ORANGE	07.312.3153.9	10	APF 2,5/M.../F/R ORANGE	07.312.3153.9	10
2. Втулки для ввода проводов	0,13 – 0,2 мм ²	LEL 2,5/1 WEISS	05.561.6653.0	100	LEL 2,5/1 WEISS	05.561.6653.0	100
Втулки для ввода проводов	0,25 – 0,5 мм ²	LEL 2,5/2 GRAU	05.561.6653.0	100	LEL 2,5/2 GRAU	05.561.6653.0	100
Втулки для ввода проводов	0,75 – 1,0 мм ²	LEL 2,5/3 SCHWARZ	05.561.6753.0	100	LEL 2,5/3 SCHWARZ	05.561.6753.0	100
3. Перемычка изолированная	2-проводная		05.902.3500.0	10		05.902.3500.0	10
4. Маркировочная полоска, чистая	(4 x 22 шильдика)		04.244.0053.0	5		04.244.0053.0	5
	с оцифровкой (1 – 11)		04.844.2053.0	5		04.844.2053.0	5
	с оцифровкой (12 – 55)		04.844.2153.0	5		04.844.2153.0	5
	с оцифровкой (56 – 99)		04.844.2253.0	5		04.844.2253.0	5
5. Отвертка неизолированная		DIN 5264 B 0,6 x 3,5	06.502.4000.0	5	DIN 5264 B 0,6 x 3,5	06.502.4000.0	5
Системы маркировки см. на стр. 118 – 121							

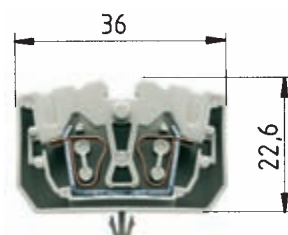

Крепежное отверстие: \varnothing 3,5 мм
Толщина листа: 0,6 – 1,2 мм

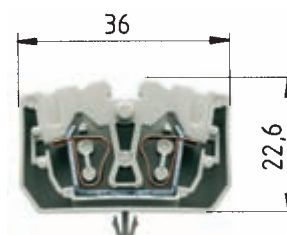

Крепежное отверстие: \varnothing 3,5 мм
Толщина листа: 0,6 – 1,2 мм

WKF 2,5/M/R с фиксатором

тонкожильный	одножильный	B	A
0,13–2,5 мм ²	0,13–4 мм ²	800 В	24

WKF 2,5/MD/R с фиксатором

тонкожильный	одножильный	B	A
0,13–2,5 мм ²	0,13–4 мм ²	800 В	24

EN 60 947-7-1/DIN VDE 0611 T1

UL монтаж по месту/заводской
CSA

Монтажная ширина Длина снятия изоляции
Допуски к эксплуатации

5 мм

11 мм

10 мм

11 мм

		Тип	Номер по каталогу	Упак. единица	Тип	Номер по каталогу	Упак. единица
Проходная клемма без маркировки	серого цвета	WKF 2,5/M/R	38.703.0553.0	100			
Проходная клемма без маркировки	синего цвета	WKF 2,5/M/R BLAU	38.703.0553.6	100			
Проходная клемма без маркировки	оранжевого цвета	WKF 2,5/M/R ORANGE	38.703.0553.9	100			
Сдвоенная проходная клемма без марк.	серого цвета				WKF 2,5/MD/R	38.703.1053.0	100
Сдвоенная проходная клемма без марк.	синего цвета				WKF 2,5/MD/R BLAU	38.703.1053.6	100
Сдвоенная проходная клемма без марк.	оранжевого цвета				WKF 2,5/MD/R ORANGE	38.703.1053.9	100
Принадлежности							
1. Замыкающая пластина	серого цвета	APF 2,5/M...	07.312.2953.0	10	APF 2,5/M...	07.312.2953.0	10
Замыкающая пластина	синего цвета	APF 2,5/M... BLAU	07.312.2953.6	10	APF 2,5/M... BLAU	07.312.2953.6	10
Замыкающая пластина	оранжевого цвета	APF 2,5/M... ORANGE	07.312.2953.9	10	APF 2,5/M... ORANGE	07.312.2953.9	10
2. Втулки для ввода проводов	0,13 – 0,2 мм ²	LEL 2,5/1 WEISS	05.561.6653.0	100	LEL 2,5/1 WEISS	05.561.6653.0	100
Втулки для ввода проводов	0,25 – 0,5 мм ²	LEL 2,5/2 GRAU	05.561.6653.0	100	LEL 2,5/2 GRAU	05.561.6653.0	100
Втулки для ввода проводов	0,75 – 1,0 мм ²	LEL 2,5/3 SCHWARZ	05.561.6753.0	100	LEL 2,5/3 SCHWARZ	05.561.6753.0	100
3. Перемычка изолированная	2-проводная		05.902.3500.0	10		05.902.3500.0	10
4. Маркировочная полоска, чистая	(4 x 22 шильдика)		04.244.0053.0	5		04.244.0053.0	5
	с оцифровкой (1 – 11)		04.844.2053.0	5		04.844.2053.0	5
	с оцифровкой (12 – 55)		04.844.2153.0	5		04.844.2153.0	5
	с оцифровкой (56 – 99)		04.844.2253.0	5		04.844.2253.0	5
5. Отвертка неизолрированная		DIN 5264 B 0,6 x 3,5	06.502.4000.0	5	DIN 5264 B 0,6 x 3,5	06.502.4000.0	5

Миниатюрный клеммный блок с пружинной фиксацией, тип WKF 2,5/M...

fasis

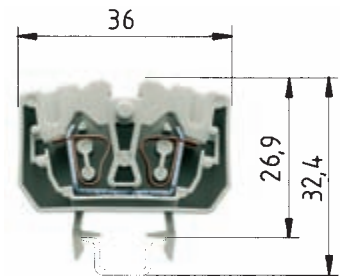
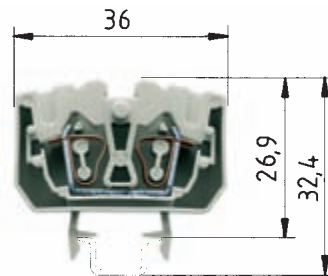

WKF 2,5/M/15

тонкожильный 0,13–2,5 мм² одножильный 0,13–4 мм² В 800 В А 24

WKF 2,5/MD/15

тонкожильный 0,13–2,5 мм² одножильный 0,13–4 мм² В 800 В А 24

EN 60 947-7-1/DIN VDE 0611 T1

UL монтаж по месту/заводской

CSA

Монтажная ширина Длина снятия изоляции

Допуски к эксплуатации

5 мм



11 мм

10 мм



11 мм

		Тип	Номер по каталогу	Упак. единица	Тип	Номер по каталогу	Упак. единица
Проходная клемма без маркировки	серого цвета	WKF 2,5/M/15	55.703.0553.0	100			
Проходная клемма без маркировки	синего цвета	WKF 2,5/M/15 BLAU	55.703.0553.6	100			
Проходная клемма без маркировки	оранжевого цвета	WKF 2,5/M/15 ORANGE	55.703.0553.9	100			
Проходная клемма без маркировки	зеленого цвета	WKF 2,5/M/15 GRÜN	55.703.0553.7	100			
Сдвоенная проходная клемма без марк.	серого цвета				WKF 2,5/MD/15	55.703.1053.0	100
Сдвоенная проходная клемма без марк.	синего цвета				WKF 2,5/MD/15 BLAU	55.703.1053.6	100
Сдвоенная проходная клемма без марк.	оранжевого цвета				WKF 2,5/MD/15 ORANGE	55.703.1053.9	100
Сдвоенная проходная клемма без марк.	зеленого цвета				WKF 2,5/MD/15 GRÜN	55.703.1053.7	100
Принадлежности							
1. Монтажная рейка 15, высота 5,5 мм L = 2 м							
Монтажная рейка 35, высота 7,5 мм	L = 2 м	9021/15 x 5,5 EN 50045	98.090.0015.0	10	9021/15 x 5,5 EN 50045	98.090.0015.0	10
Монтажная рейка 35, высота 15 мм	L = 2 м						
Монтажная рейка 35, высота 15 мм	L = 2 м						
2. Концевая скоба TS 15							
Концевая скоба TS 35, безвинтовая		9208 S15	Z5.522.7553.0	100	9208 S15	Z5.522.7553.0	100
3. Замыкающая пластина							
Замыкающая пластина	серого цвета						
Замыкающая пластина	синего цвета	APF 2,5/M...	07.312.2953.0	10	APF 2,5/M...	07.312.2953.0	10
Замыкающая пластина	оранжевого цвета	APF 2,5/M... BLAU	07.312.2953.6	10	APF 2,5/M... BLAU	07.312.2953.6	10
4. Втулки для ввода проводов							
Втулки для ввода проводов	0,13 – 0,2 мм ²	APF 2,5/M... ORANGE	07.312.2953.9	10	APF 2,5/M... ORANGE	07.312.2953.9	10
Втулки для ввода проводов	0,25 – 0,5 мм ²	LEL 2,5/1 WEISS	05.561.6553.0	100	LEL 2,5/1 WEISS	05.561.6553.0	100
Втулки для ввода проводов	0,75 – 1,0 мм ²	LEL 2,5/2 GRAU	05.561.6653.0	100	LEL 2,5/2 GRAU	05.561.6653.0	100
5. Перемычка изолированная							
Перемычка изолированная	2-проводная	LEL 2,5/3 SCHWARZ	05.561.6753.0	100	LEL 2,5/3 SCHWARZ	05.561.6753.0	100
6. Маркировочная полоска, чистая (4 x 22 элемента)							
с оцифровкой	(1 – 11)		05.902.3500.0	10		05.902.3500.0	10
с оцифровкой	(12 – 55)		04.244.0053.0	5		04.244.0053.0	5
с оцифровкой	(56 – 99)		04.844.2153.0	5		04.844.2153.0	5
7. Отвертка неизолированная							
Отвертка неизолированная			04.844.2253.0	5		04.844.2253.0	5
Отвертка неизолированная			04.244.0053.8	5		04.244.0053.8	5
Отвертка неизолированная		DIN 5264 B 0,6 x 3,5	06.502.4000.0	5	DIN 5264 B 0,6 x 3,5	06.502.4000.0	5
Системы маркировки см. на стр. 118 – 121							

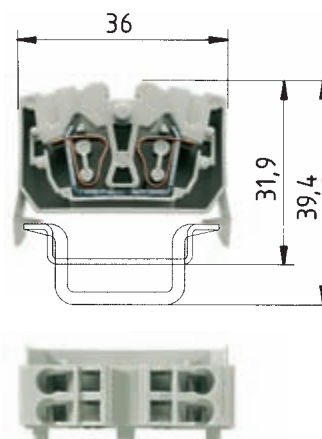
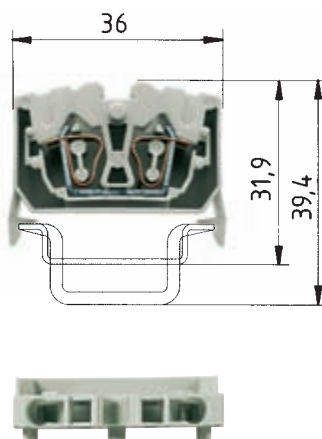

WKF 2,5/M/35

тонкожильный 0,13–2,5 мм² одножильный 0,13–4 мм² В 800 В А 24

5 мм

WKF 2,5/MD/35

тонкожильный 0,13–2,5 мм² одножильный 0,13–4 мм² В 800 В А 24

11 мм 10 мм

EN 60 947-7-1/DIN VDE 0611 T1

UL монтаж по месту/заводской

CSA

Монтажная ширина Длина снятия изоляции

Допуски к эксплуатации

		Тип	Номер по каталогу	Упак. единица	Тип	Номер по каталогу	Упак. единица
Проходная клемма без маркировки	серого цвета	WKF 2,5/M/35	56.703.0553.0	100			
Проходная клемма без маркировки	синего цвета	WKF 2,5/M/35 BLAU	56.703.0553.6	100			
Проходная клемма без маркировки	оранжевого цвета	WKF 2,5/M/35 ORANGE	56.703.0553.9	100			
Проходная клемма без маркировки	зеленого цвета	WKF 2,5/M/35 GRÜN	56.703.0553.7	100			
Сдвоенная проходная клемма без марк.	серого цвета				WKF 2,5/MD/35	56.703.1053.0	100
Сдвоенная проходная клемма без марк.	синего цвета				WKF 2,5/MD/35 BLAU	56.703.1053.6	100
Сдвоенная проходная клемма без марк.	оранжевого цвета				WKF 2,5/MD/35 ORANGE	56.703.1053.9	100
Сдвоенная проходная клемма без марк.	зеленого цвета				WKF 2,5/MD/35 GRÜN	56.703.1053.7	100
Принадлежности							
1. Монтажная рейка 15, высота 5,5 мм	L = 2 м						
Монтажная рейка 35, высота 7,5 мм	L = 2 м	35x27x7,5 EN 60715	98.300.0000.0	1	35x27x7,5 EN 60715	98.300.0000.0	1
Монтажная рейка 35, высота 15 мм	L = 2 м	35x24x15 EN 60715	98.360.0000.0	1	35x24x15 EN 60715	98.360.0000.0	1
Монтажная рейка 35, высота 15 мм	L = 2 м	35x27x15	98.370.0000.0	1	35x27x15	98.370.0000.0	1
2. Концевая скоба TS 15							
Концевая скоба TS 35, безвинтовая		WEF 1/35	Z5.523.9353.0	100	WEF 1/35	Z5.523.9353.0	100
3. Замыкающая пластина	серого цвета	APF 2,5/M... GRAU	07.312.2953.0	10	APF 2,5/M... GRAU	07.312.2953.0	10
Замыкающая пластина	синего цвета	APF 2,5/M... BLAU	07.312.2953.6	10	APF 2,5/M... BLAU	07.312.2953.6	10
Замыкающая пластина	оранжевого цвета	APF 2,5/M... ORANGE	07.312.2953.9	10	APF 2,5/M... ORANGE	07.312.2953.9	10
4. Втулки для ввода проводов	0,13 – 0,2 мм ²	LEL 2,5/1 WEISS	05.561.6553.0	100	LEL 2,5/1 WEISS	05.561.6553.0	100
Втулки для ввода проводов	0,25 – 0,5 мм ²	LEL 2,5/2 GRAU	05.561.6653.0	100	LEL 2,5/2 GRAU	05.561.6653.0	100
Втулки для ввода проводов	0,75 – 1,0 мм ²	LEL 2,5/3 SCHWARZ	05.561.6753.0	100	LEL 2,5/3 SCHWARZ	05.561.6753.0	100
5. Перемычка изолированная	2-проводная		05.902.3500.0	10		05.902.3500.0	10
6. Маркировочная полоска, чистая	(4 x 22 элемента)		04.244.0053.0	5		04.244.0053.0	5
	с оцифровкой (1 – 11)		04.844.2053.0	5		04.844.2053.0	5
	с оцифровкой (12 – 55)		04.844.2153.0	5		04.844.2153.0	5
	с оцифровкой (56 – 99)		04.844.2253.0	5		04.844.2253.0	5
7. Отвертка неизолированная			04.244.0053.8	5		04.244.0053.8	5
		DIN 5264 B 0,6 x 3,5	06.502.4000.0	5	DIN 5264 B 0,6 x 3,5	06.502.4000.0	5

Миниатюрные клеммы с пружинной фиксацией, тип WKMF

fasis MINI S

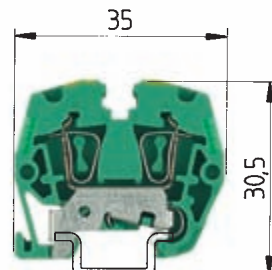
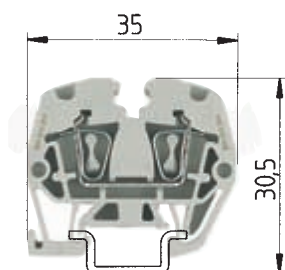

0344 Ex II 2GD

EEx ell

EN 60 947-7-1

UL монтаж по месту/заводской

CSA

КЕМА 03 ATEX 2071 U.1¹⁾ EN 50019/EN 50014

Монтажная ширина Длина снятия изоляции

Допуски к эксплуатации

WKMF 2,5/15

тонкожильный	одножильный	B	A
0,13 – 2,5 мм ²	0,13 – 2,5 мм ²	500 В/6 кВ/3	24
No. 26-12 AWG	600 В	20	
No. 26-12 AWG	300 В	20	
0,13 – 2,5 мм ²	0,13 – 2,5 мм ²	275 В/4 кВ/3 ^{*)} 19/20 ²⁾	
5 мм		10 мм	

ATEX

WKMF 2,5 SL/15

тонкожильный	одножильный	B	A
0,13 – 2,5 мм ²	0,13 – 2,5 мм ²	500 В/6 кВ/3 ⁴⁾ 3)	
No. 26-12 AWG	600 В		
No. 26-12 AWG	300 В		
0,13 – 2,5 мм ²	0,13 – 2,5 мм ²	*	
5 мм			10 мм

ATEX

		Тип	Номер по каталогу	Упак. единица	Тип	Номер по каталогу	Упак. единица	
Проходная клемма	серого цвета	WKMF 2,5/15	55.703.0053.0	100				
Проходная клемма	синего цвета	WKMF 2,5/15	55.703.0053.6	100				
Заземляющая клемма	зелено-желтого цвета				WKMF 2,5 SL/15	55.703.9053.0	100	
Принадлежности								
1. Монтажная рейка 15, высота 5,5 мм	L = 2 м	9021/15x5,5 EN 50045	98.090.0015.0	10	9021/15x5,5 EN 50045	98.090.0015.0	10	
2. Концевая скоба TS 15, с винтом	ширина 7,5 мм	9222	Z5.522.5010.0	100	9222	Z5.522.5010.0	100	
Концевая скоба TS 15, полиамид	ширина 7,5 мм	9208 S 15	Z5.522.7553.0	100	9208 S 15	Z5.522.7553.0	100	
3. Замыкающая пластина	ширина 1,5 мм	APMF 2,5 /15	07.312.5953.0	10	APMF 2,5 /15	07.312.5953.0	10	
	ширина 1,5 мм							серого цвета
	ширина 1,5 мм							зеленого цвета
4. Разделительная перегородка								
	ширина 1,5 мм	серого цвета						
	ширина 1,5 мм	синего цвета						
5. Перемычка изолированная		IVB WKMF 2,5 – 2	Z7.260.0229.0	10				
		IVB WKMF 2,5 – 3	Z7.260.0329.0	10				
		IVB WKMF 2,5 – 4	Z7.260.0429.0	10				
		IVB WKMF 2,5 – 5	Z7.260.0529.0	10				
		IVB WKMF 2,5 – 6	Z7.260.0629.0	10				
		IVB WKMF 2,5 – 7	Z7.260.0729.0	10				
		IVB WKMF 2,5 – 8	Z7.260.0829.0	10				
		IVB WKMF 2,5 – 9	Z7.260.0929.0	10				
		IVB WKMF 2,5 – 10	Z7.260.1029.0	10				
	мерный материал	IVB WKMF 2,5 M50	Z7.260.0029.0	10				
6. Втулки для ввода проводов	0,13 – 0,2 мм ²							
	0,25 – 0,5 мм ²							
	0,75 – 1,0 мм ²							
7. Заглушка с предупреждающим знаком (на 4 клеммы)								
8. Отвертка неизолированная		DIN 5264 B 0,6x3,5	06.502.4000.0	5	DIN 5264 B 0,6x3,5	06.502.4000.0	5	
Отвертка неизолированная, MINI		DIN 5264 B 0,6x3,5 M	06.502.5000.0	10	DIN 5264 B 0,6x3,5 M	06.502.5000.0	10	

Системы маркировки см. на стр. 118 – 121

* Для обеспечения требуемых изоляционных промежутков проходные и заземляющие клеммы следует защищать с открытой стороны разделительной перегородкой (перемычки – с обеих сторон).

¹⁾ Указания по монтажу см. на стр. 38.

²⁾ С мостом/без моста.

³⁾ Допустимую токовую нагрузку реек см. в разделе **facts & data**.

⁴⁾ Расчетные значения указаны для смежных проходных клемм одинакового конструктивного ряда и размера.

fasis



Наборные клеммы с пружинной фиксацией провода для распределительных устройств, тип *WKF/WKIF*

fasis BIT

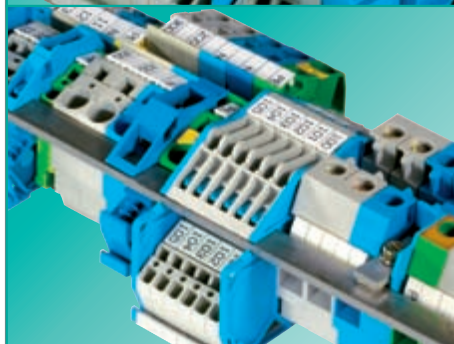
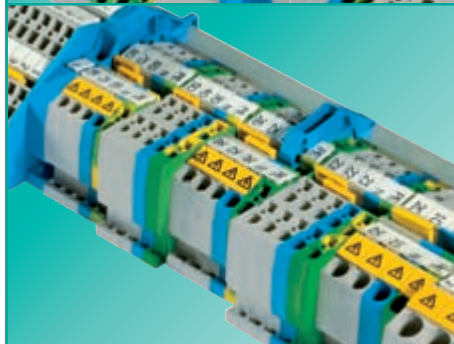
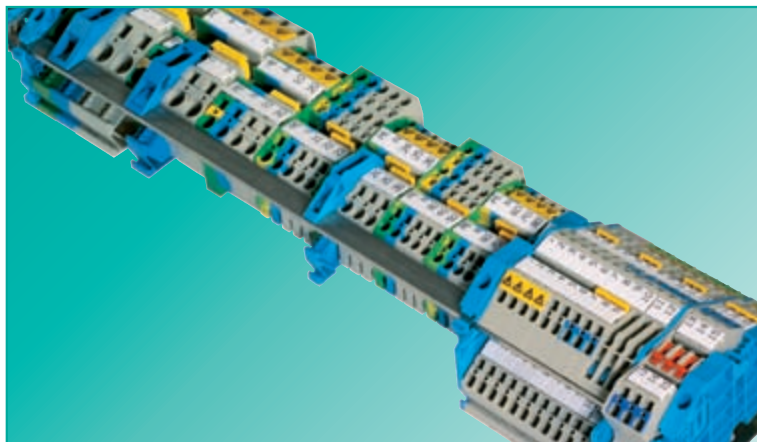

Монтажные клеммы WKIF 2,5...

Стандартные наборные клеммы для монтажных распределителей

WKF 2,5...
WKF 4...
WKF 6...
WKF 10...
WKIF 16...

Работа с наборными клеммами

Комбинированное и отдельное применение разных типов клемм WKIF/WKIF WKIF/WKI

С повышением степени автоматизации систем жизнеобеспечения и безопасности зданий растут и требования к управлению энергетическими и информационными потоками в электрических распределительных устройствах.

Рост числа электрических цепей требует внедрения системы наборных клемм, обеспечивающей наглядность и удобство проводного монтажа в условиях ограниченного пространства.

Для успешного решения этой задачи нами выпускается серия **fasis** BIT, разработанная с учетом норм, регламентирующих подключение распределительного оборудования в общественных и целевых зданиях.

- Инструкция по сооружению силовых электрических установок EN 60364 (VDE 100) предписывает измерение сопротивления изоляции всей исходящей проводки без разъединения.
- Малоамперные и полевые распределительные устройства с заглушкой согл. DIN 43871.

Соединение электрических цепей всего одной клеммой

- Наглядность электроразводки и идентификации цепей благодаря трехуровневой конструкции с монтажной шириной 5 мм.
- Подключение для нулевого, фазового и заземляющего проводов в одной клемме.
- Безопасность и удобство благодаря коммутируемой функции размыкания нейтрали.
 - Ползунко-размыкатель для общей нейтральной шины, тип NT-D-SL.
 - Внутреннее размыкание нейтрального потенциала, тип ..NTM-D-SL.

Подвод и распределение энергии

- Подвод и распределение электрической энергии во вторичных распределительных устройствах, а также ее транспортировка к другим подсистемам со стандартными наборными клеммами для монтажных распределительных шкафов.
- Заземляющий контакт с монтажной рейкой обеспечивается сразу после приведения в рабочее положение клеммы заземляющего провода.
- Возможны PEN-функциональность (заземляюще-нулевой провод) с двумя соединительными штекерами и совмещение заземляющей клеммы с нейтральной проходной клеммой.
- Надежное отключение нейтрального потенциала от общей нейтральной шины коммутируемым ползунком-размыкателем.

Удобство монтажа и обслуживания

- Удобство монтажа и обслуживания благодаря безвинтовой пружинной фиксации проводов **fasis** BIT и наклонному исполнению. Ввод и фиксация проводов осуществляются параллельно в одной плоскости.
- Длительная надежность и упругость фиксации благодаря пружинной технологии (система пружин растяжения) с разделением электрических и механических функций.
- Безопасное и удобное обслуживание даже при отсоединении нейтрального провода от общей шины ползунком-размыкателем (с оптическим контролем) при измерении сопротивления изоляции.

Комбинирование элементов в системе

- Комбинирование монтажных клемм со стандартными наборными клеммами и различных методик подключения.
- Примеры:
 - Подвод питания и разводка электрических цепей полностью по безвинтовой пружинной технологии **fasis** BIT.
 - Подвод питания при использовании хорошо зарекомендовавших себя винтовых устройств и электрической проводки **selos** BIT с компактными монтажными клеммами **fasis** BIT.

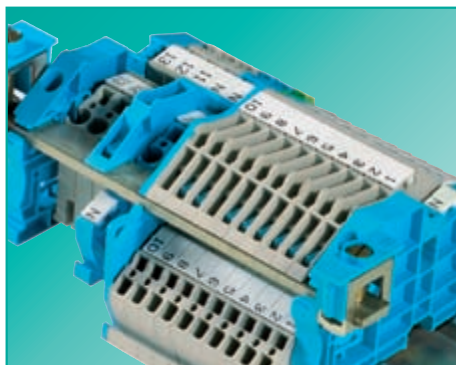

Сборная шина

Подключение и изоляция нейтрального потенциала

- Подсоединение нейтральных проводников отдельных схем к единой нейтральной сборной шине с нагрузочной способностью до 140 А.
- Подключение нейтрального потенциала сборной шины к защитному автомату или к распределительному узлу с помощью зажимов WAK, обслуживающих проводники сечением 16 или 35 мм².
- Надежная механическая фиксация нейтральной сборной шины специальными держателями шины и торцевыми зажимами.

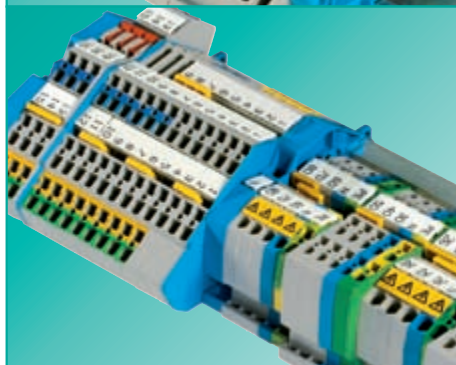

Соединительные перемычки

Объединение монтажных клемм перемычками

- Безопасное объединение перемычками с изолированными монтажными плоскостями.
- Гарантированное пропускание номинального тока.
- Высокое сопротивление механическому износу.
 - Вследствие разделения механических и электрических функций.
 - Конструктивная защита от чрезмерного изгиба контактной пружины.



Заглушки с предупреждающим знаком

Маркировка «горячих» контактов

- Маркировка компонентов под током для повышения безопасности.
- Для клемм, остающихся под напряжением после отключения главного рубильника (DIN VDE 0113).
- Заглушка может быть извлечена только при помощи специального инструмента.



Маркировка

Четкая маркировка всех подключений

- Прекрасная читаемость маркировочных шильдиков даже при подключенных проводах.
- Безошибочная идентификация клемм и проводов во время монтажа.
- Быстрая локализация неисправности при обслуживании.
- Индивидуальная маркировка с использованием маркировочной системы **wiemarc** и **wieplot**.



Материалы

Только качественные материалы

- Специальные сплавы гарантируют малое переходное сопротивление и газонепроницаемость контакта:
 - Зажимная пружина: нержавеющая сталь CrNi
 - Токопроводник: луженая медь
- Полиамид обладает превосходными электрическими, химическими и механическими свойствами:
 - Температурная стабильность: до 120°C
 - Поверхностное сопротивление: CTI 600
 - Класс невоспламеняемости: UL94/V0, самогасящийся

Наборные клеммы для монтажных распределителей,
с пружинной фиксацией провода, тип *WKF/WKIF*

fasis BIT

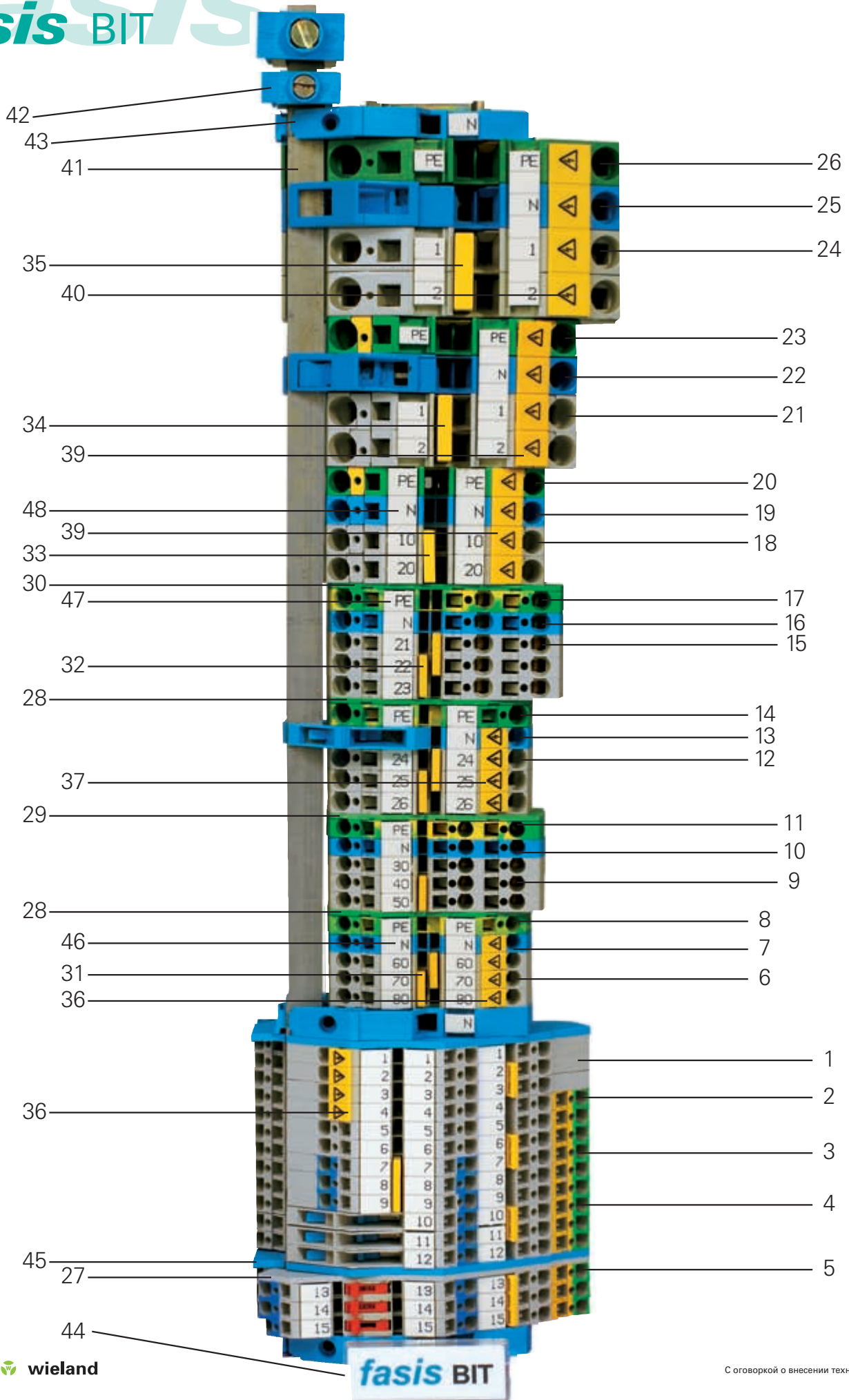

Поз.	Наименование	Тип	Номер по каталогу
1	Монтажная клемма	WKIF 2,5 D-D	56.703.9753.0
2	Монтажная клемма	WKIF 2,5 D-D-SL	56.703.9853.0
3	Монтажная клемма	WKIF 2,5 N-D-SL	56.703.9453.0
4	Монтажная клемма	WKIF 2,5 NT-D-SL	56.703.9553.0
5	Монтажная клемма	WKIF 2,5 NTM-D-SL	56.703.8653.0
6	Проходная клемма	WKF 2,5 /35	56.703.0053.0
7	Проходная клемма, синяя	WKF 2,5 /35 BLAU	56.703.0053.6
8	Заземляющая клемма	WKF 2,5 SL/35	56.703.9053.0
9	Сдвоенная проходная клемма	WKF 2,5 D1/2/35	56.703.5053.0
10	Сдвоенная проходная клемма, синяя	WKF 2,5 D1/2/35 BLAU	56.703.5053.6
11	Сдвоенная заземляющая клемма	WKF 2,5 D1/2/SL/35	56.703.9353.0
12	Проходная клемма	WKF 4 /35	56.704.0053.0
13	Клемма с размыкателем нейтрали	WKF 4 NT/35	56.704.8153.0
14	Заземляющая клемма	WKF 4 SL/35	56.704.9053.0
15	Сдвоенная проходная клемма	WKF 4 D1/2/35	56.704.5053.0
16	Сдвоенная проходная клемма, синяя	WKF 4 D1/2/35 BLAU	56.704.5053.6
17	Сдвоенная заземляющая клемма	WKF 4 D1/2/SL/35	56.704.9353.0
18	Проходная клемма	WKF 6 /35	56.706.0053.0
19	Клемма с размыкателем нейтрали	WKF 6 /35 BLAU	56.706.0053.6
20	Заземляющая клемма	WKF 6 SL/35	56.706.9053.0
21	Проходная клемма	WKF 10 /35	56.710.0053.0
22	Клемма с размыкателем нейтрали	WKF 10 NT/35	56.710.8153.0
23	Заземляющая клемма	WKF 10 SL/35	56.710.9053.0
24	Проходная клемма	WKIF 16/2 /35	56.716.1155.0
25	Клемма с размыкателем нейтрали	WKIF 16/2 NT/35	56.716.8155.0
26	Заземляющая клемма	WKIF 16/2 SL/35	56.716.9155.0
27	Замыкающая пластина	APIF 2,5 TM	07.312.8053.0
28	Замыкающая пластина, зеленая	APF 2,5-4 GRÜN	07.312.2153.7
29	Замыкающая пластина, зеленая	APF 2,5 D1/2 GRÜN	07.312.2353.0
30	Замыкающая пластина, зеленая	APF 4 D1/2GRÜN	07.312.4853.7
31	Перемычка, 2-проводная	IVB-WKF 2,5-2	Z7.280.6227.0
32	Перемычка, 2-проводная	IVB-WKF 4-2	Z7.261.1227.0
33	Перемычка, 2-проводная	IVB-WKF 6-2	Z7.282.4227.0
34	Перемычка, 2-проводная	IVB-WKF 10-2	Z7.283.4227.0
35	Перемычка, 2-проводная	IVB-WKF 16-2	Z7.284.4227.0
36	Заглушка с предупреждающим знаком	ADF 2,5/4 GELB	04.343.6053.8
37	Заглушка с предупреждающим знаком	ADF 4/4 GELB	04.343.6153.8
38	Заглушка с предупреждающим знаком	ADF 6/4 GELB	04.343.6253.8
39	Заглушка с предупреждающим знаком	ADF 10/4 GELB	04.343.6453.8
40	Заглушка с предупреждающим знаком	ADF 16/4 GELB	04.343.6653.8
41	Сборная шина, медная (E-Cu), 10x3 мм, луженая	9813 M SN	98.290.1000.0
42	Соединительный зажим для сборной шины	WAK 16/2 BLAU	30.494.3021.6
43	Держатель шины (концевая скоба)	WKIF SH/E/35	Z1.108.8453.0
44	Шильдик групповой маркировки с держателем	BS/R	Z4.243.8453.0
45	Держатель шины	WKIF SH/35	01.108.7653.0
46	Полоски маркировочных шильдиков 5 мм	9705 A/5/10	04.242.5053.0
47	Полоски маркировочных шильдиков 6 мм	9705 A/6/10	04.242.6053.0
48	Полоски маркировочных шильдиков 8 мм	9705 A/8/10	04.242.8053.0

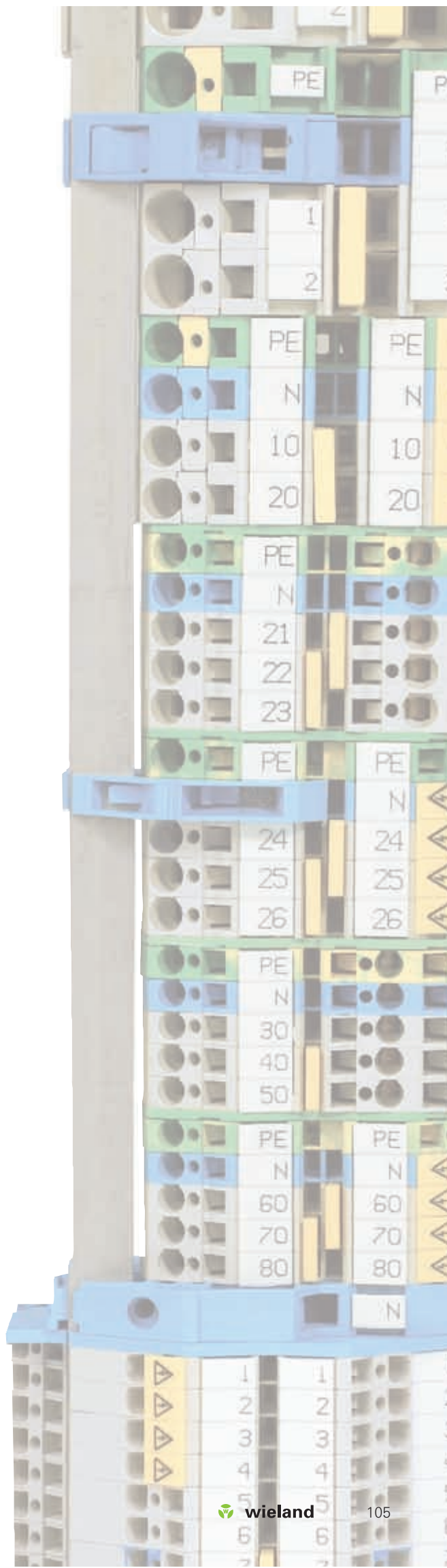

Проходные клеммы для монтажных распределителей, с пружинной фиксацией, тип WKF

fasis BIT

* Для обеспечения требуемых изоляционных промежутков проходные клеммы следует защищать с открытой стороны разделительной перегородкой (перемычки – с обеих сторон).

¹⁾ Указания по монтажу см. на стр. 38.

²⁾ Не для использования во взрывоопасных зонах.

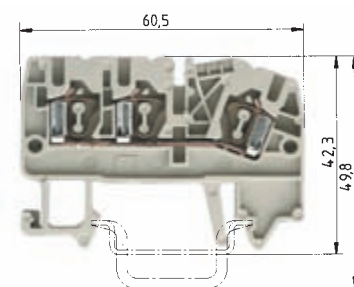
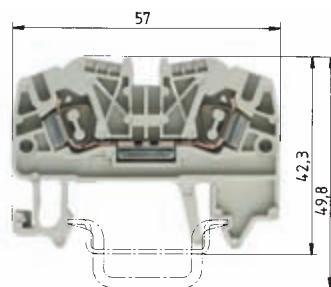

0344 Ex II 2GD

EEx ell

EN 60 947-7-1/DIN VDE 0611 T1

UL монтаж по месту/заводской

CSA

KEMA 01 ATEX 2087 U¹⁾ EN 50019/EN 50014

Монтажная ширина длина снятия изоляции

Допуски к эксплуатации

WKF 2,5/35

тонкожильный	одножильный	B	A
0,13 – 2,5 мм ²	0,13 – 4 мм ²	800 В/8 кВ/3	24
No. 22-12 AWG		600 В	20/30
No. 24-12 AWG		600 В	25
0,5 – 2,5 мм ²	0,5 – 4 мм ²	750 В*)	22
5 мм			11 мм



WKF 2,5 D1/2/35

тонкожильный	одножильный	B	A
0,13 – 2,5 мм ²	0,5 – 4 мм ²	800 В/8 кВ/3	24
No. 22-12 AWG		600 В	20/30
No. 24-12 AWG		600 В	25
0,5 – 2,5 мм ²	0,5 – 4 мм ²	750 В*)	22
5 мм			11 мм



		Тип	Номер по каталогу	Упак. единица	Тип	Номер по каталогу	Упак. единица
Проходная клемма	серого цвета	WKF 2,5/35	56.703.0053.0	100	WKF 2,5/D1/2/35	56.703.5053.0	100
Проходная клемма	синего цвета	WKF 2,5/35 BLAU	56.703.0053.6	100	WKF 2,5/D1/2/35 BLAU	56.703.5053.6	100
Сдвоенная проходная клемма	серого цвета						
Сдвоенная проходная клемма	синего цвета						
Клемма подвода питания	серого цвета						
Принадлежности							
1. Монтажная рейка 35, высота 7,5 мм	L = 2 м	35x27x7,5 EN 60715	98.300.0000.0	1	35x27x7,5 EN 60715	98.300.0000.0	1
Монтажная рейка 35, высота 15 мм	L = 2 м	35x24x15 EN 60715	98.360.0000.0	1	35x24x15 EN 60715	98.360.0000.0	1
2. Концевая скоба TS 35, с винтом ²⁾	ширина 8 мм	9708/2 S35	Z5.522.8553.0	100	9708/2 S35	Z5.522.8553.0	100
Концевая скоба TS 35, безвинтовая	ширина 8 мм	WEF 1/35	Z5.523.9353.0	100	WEF 1/35	Z5.523.9353.0	100
3. Замыкающая пластина	серого цвета	APF 2,5 – 4	07.312.2153.0	10	APF 2,5 /D1/2	07.312.2353.0	10
	синего цвета	APF 2,5 – 4 BLAU	07.312.2153.6	10	APF 2,5/D1/2 BLAU	07.312.2353.6	10
4. Разделительная перегородка	серого цвета	TWF 2,5 – 4	07.312.2253.0	10	TWF 2,5/D1/2	07.312.2453.0	10
	синего цвета	TWF 2,5 – 4 BLAU	07.312.2253.6	10	TWF 2,5/D1/2 BLAU	07.312.2453.6	10
5. Перемычка изолированная	2-проводная	IVB WKF 2,5 – 2	Z7.280.6227.0	10	IVB WKF 2,5 – 2	Z7.280.6227.0	10
	3-проводная	IVB WKF 2,5 – 3	Z7.280.6327.0	10	IVB WKF 2,5 – 3	Z7.280.6327.0	10
	4-проводная	IVB WKF 2,5 – 4	Z7.280.6427.0	10	IVB WKF 2,5 – 4	Z7.280.6427.0	10
	5-проводная	IVB WKF 2,5 – 5	Z7.280.6527.0	10	IVB WKF 2,5 – 5	Z7.280.6527.0	10
	6-проводная	IVB WKF 2,5 – 6	Z7.280.6627.0	10	IVB WKF 2,5 – 6	Z7.280.6627.0	10
	7-проводная	IVB WKF 2,5 – 7	Z7.280.6727.0	20	IVB WKF 2,5 – 7	Z7.280.6727.0	20
	8-проводная	IVB WKF 2,5 – 8	Z7.280.6827.0	20	IVB WKF 2,5 – 8	Z7.280.6827.0	20
	9-проводная	IVB WKF 2,5 – 9	Z7.280.6927.0	20	IVB WKF 2,5 – 9	Z7.280.6927.0	20
	10-проводная	IVB WKF 2,5 – 10	Z7.280.7027.0	20	IVB WKF 2,5 – 10	Z7.280.7027.0	20
6. Втулки для ввода проводов	0,13 – 0,2 мм ²	LEL 2,5/1 WEISS	05.561.6553.0	100	LEL 2,5/1 WEISS	05.561.6553.0	100
	0,25 – 0,5 мм ²	LEL 2,5/2 GRAU	05.561.6653.0	100	LEL 2,5/2 GRAU	05.561.6653.0	100
	0,75 – 1,0 мм ²	LEL 2,5/3 SCHWARZ	05.561.6753.0	100	LEL 2,5/3 SCHWARZ	05.561.6753.0	100
7. Заглушка с предупреждающим знаком (на 4 клеммы)		ADF 2,5/4 GELB	04.343.6053.8	10	ADF 2,5/4 GELB	04.343.6053.8	10
8. Сборная шина 10 x 3 мм, луженая медь E-Cu	L = 1 м						
9. Соединительный зажим для сб. шины	ширина 8,5 мм						
	ширина 12,5 мм						
	ширина 17 мм						
10. Держатель шины	ширина 8 мм						
11. Отвертка неизолированная		DIN 5264 B 0,6x3,5	06.502.4000.0	5	DIN 5264 B 0,6x3,5	06.502.4000.0	5
Системы маркировки см. на стр. 118 – 121							

Клеммы подвода питания для монтажных распределителей, с пружинной фиксацией, тип WKF

- Распределение потенциала при помощи стандартных перемычек IVB WKF 4...
- Параллельное включение двух перемычек -> двойной шунт.
- Возможно как одностороннее, так и двухстороннее распределение потенциала.

Распределение потенциала				
Шунт (мостовое соединение)	односторонний		двухсторонний	
	одинарный	двоянный	одинарный	двоянный
$I_{max}^{3)}$	64	76	76	76
$I_{клеммы}$	1)	1)	1)	1)

$$I_{max} = \sum I_n \leq \sum I_{клеммы}$$

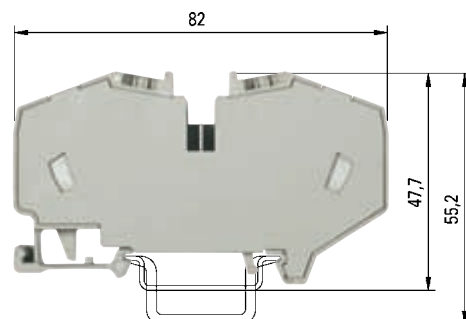
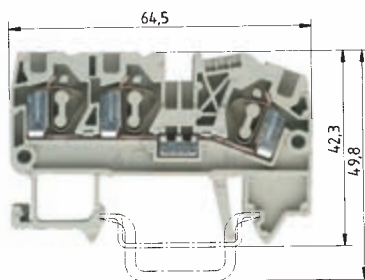
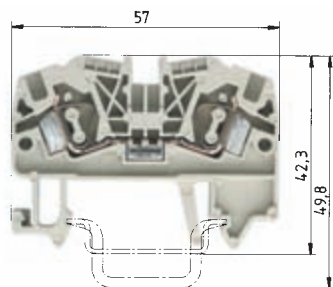

WKF 4/35

тонкожильный	одножильный	B	A
0,13 – 4 мм ²	0,13 – 6 мм ²	800 В/8 кВ/3	32
No. 22-10 AWG		600 В	20/30
No. 22-10 AWG		600 В	35
0,5 – 4 мм ²	0,5 – 6 мм ²	750 В*)	28
6 мм			11 мм



WKF 4 D1/2/35

тонкожильный	одножильный	B	A
0,13 – 4 мм ²	0,5 – 6 мм ²	800 В/8 кВ/3	32
No. 22-10 AWG		600 В	
No. 22-10 AWG		600 В	35
0,5 – 4 мм ²	0,5 – 6 мм ²	750 В*)	28
6 мм			11 мм



WKF 16/35 PV/WKF

тонкожильный	одно-/многж.	B	A
4 – 16 мм ²	4 – 16 мм ²	800 В/8 кВ/3	76 ³⁾
No. 12-6 AWG		600 В	20
No. 12-6 AWG		600 В	20
12 мм			11 мм



Тип	Номер по каталогу	Упак. единица	Тип	Номер по каталогу	Упак. единица	Тип	Номер по каталогу	Упак. единица
WKF 4/35	56.704.0053.0	100						
WKF 4/35 BLAU	56.704.0053.6	100						
			WKF 4 D1/2/35	56.704.5053.0	100			
			WKF 4 D1/2/35 BLAU	56.704.5053.6	100			
						WKF 16/35 PV/WKF	56.716.0153.0	20
35x27x7,5 EN 60715	98.300.0000.0	1	35x27x7,5 EN 60715	98.300.0000.0	1			
35x24x15 EN 60715	98.360.0000.0	1	35x24x15 EN 60715	98.360.0000.0	1	35x27x7,5 EN 60715	98.300.0000.0	1
9708/2 S35	Z5.522.8553.0	100	9708/2 S35	Z5.522.8553.0	100	35x24x15 EN 60715	98.360.0000.0	1
WEF 1/35	Z5.523.9353.0	100	WEF 1/35	Z5.523.9353.0	100	9708/2 S35	Z5.522.8553.0	100
APF 2,5 – 4	07.312.2153.0	10	APF 4/D1/2	07.312.4853.0	10	WEF 1/35	Z5.523.9353.0	100
APF 2,5 – 4 BLAU	07.312.2153.6	10	APF 4/D1/2 BLAU	07.312.4853.6	10			
TWF 2,5 – 4	07.312.2253.0	10	TWF 4/D1/2	07.312.4953.0	10			
TWF 2,5 – 4 BLAU	07.312.2253.6	10	TWF 4/D1/2 BLAU	07.312.4953.6	10			
IVB WKF 4 – 2	Z7.261.1227.0	10	IVB WKF 4 – 2	Z7.261.1227.0	10			
IVB WKF 4 – 3	Z7.261.1327.0	10	IVB WKF 4 – 3	Z7.261.1327.0	10			
IVB WKF 4 – 4	Z7.261.1427.0	10	IVB WKF 4 – 4	Z7.261.1427.0	10			
IVB WKF 4 – 5	Z7.261.1527.0	10	IVB WKF 4 – 5	Z7.261.1527.0	10			
IVB WKF 4 – 6	Z7.261.1627.0	10	IVB WKF 4 – 6	Z7.261.1627.0	10			
IVB WKF 4 – 7	Z7.261.1727.0	20	IVB WKF 4 – 7	Z7.261.1727.0	20	в зависимости от выходного зажима		
IVB WKF 4 – 8	Z7.261.1827.0	20	IVB WKF 4 – 8	Z7.261.1827.0	20	IVB WKF 2,5...	шаг 5 мм	
IVB WKF 4 – 9	Z7.261.1927.0	20	IVB WKF 4 – 9	Z7.261.1927.0	20	IVB WKF 4...	шаг 6 мм	
IVB WKF 4 – 10	Z7.261.2027.0	20	IVB WKF 4 – 10	Z7.261.2027.0	20			
LEL 4/1 WEISS	05.561.8553.0	100	LEL 4/1 WEISS	05.561.8553.0	100			
LEL 4/2 GRAU	05.561.8653.0	100	LEL 4/2 GRAU	05.561.8653.0	100			
LEL 4/3 SCHWARZ	05.561.8753.0	100	LEL 4/3 SCHWARZ	05.561.8753.0	100			
ADF 4/4 GELB	04.343.6153.8	10	ADF 4/4 GELB	04.343.6153.8	10	ADF 16/4 GELB	04.343.6653.8	10
DIN 5264 B 0,6x3,5	06.502.4000.0	5	DIN 5264 B 0,6x3,5	06.502.4000.0	5	DIN 5264 B 1,0x5,5	06.502.4200.0	5

Проходные клеммы для монтажных распределителей, с пружинной фиксацией, тип WKF/WKIF

fasis BIT

¹⁾ Указания по монтажу см. на стр. 38.
²⁾ Не для использования во взрывоопасных зонах.

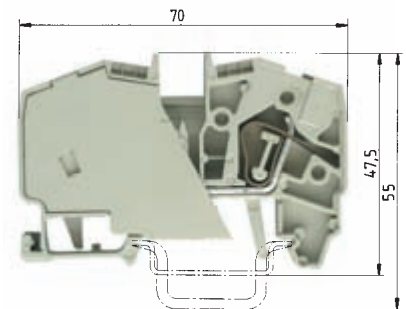
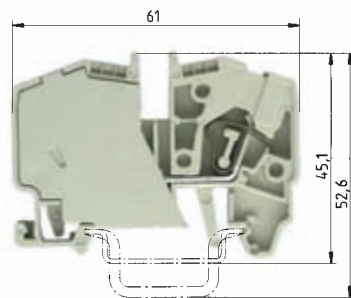

0344 Ex II 2GD

EEx ell

EN 60 947-7-1/DIN VDE 0611 T1

UL монтаж по месту/заводской

CSA

KEMA 01 ATEX 2087 U¹⁾ EN 50019/EN 50014

Монтажная ширина длина снятия изоляции

Допуски к эксплуатации

WKF 6/35

тонкожильный	одножильный	B	A
0,5 – 6 мм ²	0,5 – 6 мм ²	800 В/8 кВ/3	41
No. 20-10 AWG		600 В	40
No. 20-10 AWG		600 В	47
0,5 – 6 мм ²	0,5 – 6 мм ²	750 В	38
8 мм			12 мм

CE SEV NV ATEX RINA LR BV RU FM ATEX SP Ex

WKF 10/35

тонкожильный	одножильный	B	A
2,5 – 10 мм ²	2,5 – 10 мм ²	800 В/8 кВ/3	57
No. 14-8 AWG		600 В	55
No. 14-8 AWG		600 В	65
2,5 – 10 мм ²	2,5 – 10 мм ²	750 В	54
10 мм			13 мм

CE SEV NV ATEX RINA LR BV RU FM ATEX SP Ex

		Тип	Номер по каталогу	Упак. единица	Тип	Номер по каталогу	Упак. единица
Проходная клемма	серого цвета	WKF 6/35	56.706.0053.0	100	WKF 10/35	56.710.0053.0	50
Проходная клемма	синего цвета	WKF 6/35 BLAU	56.706.0053.6	100	WKF 10/35 BLAU	56.710.0053.6	50
Клемма с размыкателем нейтрали	синего цвета						
Заземляющая клемма	зелено-желтого цвета						
Принадлежности							
1. Монтажная рейка 35, высота 7,5 мм	L = 2 м	35x27x7,5 EN 60715	98.300.0000.0	1	35x27x7,5 EN 60715	98.300.0000.0	1
Монтажная рейка 35, высота 15 мм	L = 2 м	35x24x15 EN 60715	98.360.0000.0	1	35x24x15 EN 60715	98.360.0000.0	1
2. Концевая скоба TS 35, с винтом ²⁾	ширина 8 мм	9708/2 S35	Z5.522.8553.0	100	9708/2 S35	Z5.522.8553.0	100
Концевая скоба TS 35, безвинтовая	ширина 8 мм	WEF 1/35	Z5.523.9353.0	100	WEF 1/35	Z5.523.9353.0	100
3. Замыкающая пластина	серого цвета						
	синего цвета						
4. Разделительная перегородка	серого цвета						
	синего цвета						
5. Перемычка изолированная	2-проводная	IVB WKF 6 – 2	Z7.282.4227.0	10	IVB WKF 10 – 2	Z7.283.8227.0	10
	3-проводная						
	4-проводная						
	5-проводная						
	6-проводная						
	7-проводная						
	8-проводная						
	9-проводная						
	10-проводная						
6. Втулки для ввода проводов	0,13 – 0,2 мм ²						
	0,25 – 0,5 мм ²						
	0,75 – 1,0 мм ²						
7. Заглушка с предупреждающим знаком (на 4 клеммы)		ADF 6/4 GELB	04.343.6253.8	10	ADF 10/4 GELB	04.343.6453.8	10
8. Сборная шина 10 x 3 мм, луженая медь E-Cu	L = 1 м	9813 M SN	98.290.1000.0	1	9813 M SN	98.290.1000.0	1
9. Соединительный зажим для сб. шины	ширина 8,5 мм						
	ширина 12,5 мм						
	ширина 17 мм						
10. Держатель шины	ширина 8 мм	WKIF SH/E/35	Z1.108.8453.0	100	WKIF SH/E/35	Z1.108.8453.0	100
11. Отвертка неизолированная		DIN 5264 B 0,8x4	06.502.4100.0	5	DIN 5264 B 0,8x4	06.502.4100.0	5
Системы маркировки см. на стр. 118 – 121							

Клеммы с размыкателем нейтрали для монтажных распределителей, с пружинной фиксацией, тип WKF/WKIF

fasis BIT

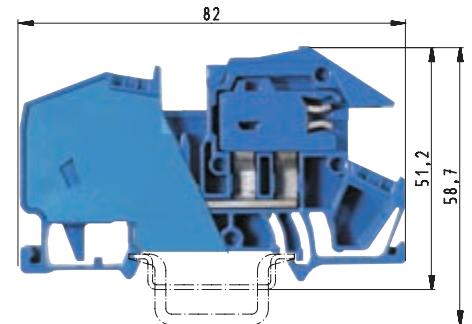
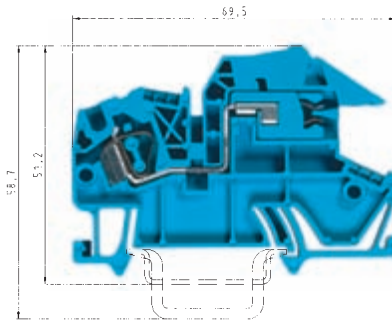

WKF 4 NT/35

тонкожильный одножильный В А
0,13 – 4 мм² 0,13 – 6 мм² 400 В/6 кВ/3 25

WKF 10 NT/35

тонкожильный многожильный В А
2,5 – 10 мм² 2,5 – 10 мм² 400 В/6 кВ/3 57

EN 60 947-7-1; 1991/DIN VDE 0611 T1/08.92

UL монтаж по месту/заводской
CSA

Монтажная ширина длина снятия изоляции
Допуски к эксплуатации

6 мм
Ⓢ

11 мм 10 мм

13 мм

		Тип	Номер по каталогу	Упак. единица	Тип	Номер по каталогу	Упак. единица
Проходная клемма	серого цвета						
Проходная клемма	синего цвета						
Клемма с размыкателем нейтрали	синего цвета	WKF 4 NT/35	56.704.8153.0	100	WKF 10 NT/35	56.710.8153.0	50
Заземляющая клемма	зелено-желтого цвета						
Принадлежности							
1. Монтажная рейка 35, высота 7,5 мм	L = 2 м	35x27x7,5 EN 60715	98.300.0000.0	1	35x27x7,5 EN 60715	98.300.0000.0	1
Монтажная рейка 35, высота 15 мм	L = 2 м	35x24x15 EN 60715	98.360.0000.0	1	35x24x15 EN 60715	98.360.0000.0	1
2. Концевая скоба TS 35, с винтом	ширина 8 мм	9708/2 S35	Z5.522.8553.0	100	9708/2 S35	Z5.522.8553.0	100
Концевая скоба TS 35, безвинтовая	ширина 8 мм	WEF 1/35	Z5.523.9353.0	100	WEF 1/35	Z5.523.9353.0	100
3. Замыкающая пластина	серого цвета						
	синего цвета	APF 4 NT	07.312.5653.0	10			
4. Разделительная перегородка							
5. Перемычка изолированная	2-проводная	IVB WKF 4 – 2	Z7.261.1227.0	10	IVB WKF 10 – 2	Z7.283.8227.0	10
	3-проводная	IVB WKF 4 – 3	Z7.261.1327.0	10			
	4-проводная	IVB WKF 4 – 4	Z7.261.1427.0	10			
	5-проводная	IVB WKF 4 – 5	Z7.261.1527.0	10			
	6-проводная	IVB WKF 4 – 6	Z7.261.1627.0	10			
	7-проводная	IVB WKF 4 – 7	Z7.261.1727.0	20			
	8-проводная	IVB WKF 4 – 8	Z7.261.1827.0	20			
	9-проводная	IVB WKF 4 – 9	Z7.261.1927.0	20			
	10-проводная	IVB WKF 4 – 10	Z7.261.2027.0	20			
6. Втулки для ввода проводов	0,13 – 0,2 мм ²	LEL 4/1 WEISS	05.561.8553.0	100			
	0,25 – 0,5 мм ²	LEL 4/2 GRAU	05.561.8653.0	100			
	0,75 – 1,0 мм ²	LEL 4/3 SCHWARZ	05.561.8753.0	100			
7. Заглушка с предупреждающим знаком (на 4 клеммы)		ADF 4/4 GELB	04.343.6153.8	10	ADF 10/4 GELB	04.343.6453.8	10
8. Сборная шина 10 x 3 мм, луженая медь E-Cu	L = 1 м	9813 M SN	98.290.1000.0	1	9813 M SN	98.290.1000.0	1
9. Соединительный зажим для сб. шины	ширина 8,5 мм	WAK 16/2 BLAU	30.494.3021.6	100	WAK 16/2 BLAU	30.494.3021.6	100
	ширина 12,5 мм	WAK 35/2 BLAU	30.494.4021.6	100	WAK 35/2 BLAU	30.494.4021.6	100
	ширина 17 мм	WAK 35/2	30.494.4121.0	50	WAK 35/2	30.494.4121.0	50
10. Держатель шины	ширина 8 мм	WKIF SH/E/35	Z1.108.8453.0	100	WKIF SH/E/35	Z1.108.8453.0	100
11. Отвертка неизолированная		DIN 5264 B 0,6x3,5	06.502.4000.0	5	DIN 5264 B 0,8x4	06.502.4200.0	5
12. Блокирующее устройство для размыкателя нейтрали					SPNT	05.565.6855.9	10
Системы маркировки см. на стр. 118 – 121							

Заземляющие клеммы для монтажных распределителей, с пружинной фиксацией, тип WKF

fasis BIT

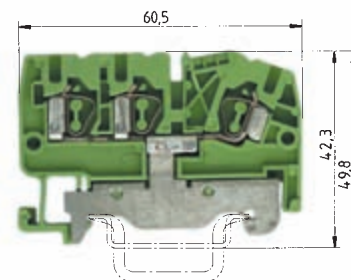
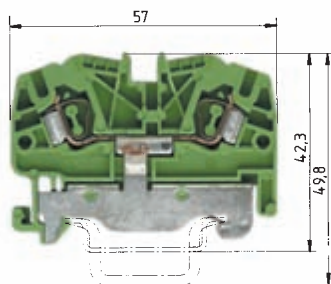

* Для обеспечения требуемых изоляционных промежутков заземляющие клеммы следует защищать с открытой стороны разделительной перегородкой (перемычки – с обеих сторон).

¹⁾ Указания по монтажу см. на стр. 38.

²⁾ Не для использования во взрывоопасных зонах.

³⁾ Допустимую токовую нагрузку монтажных реек см. в разделе facts & DATA.

⁴⁾ Расчетные значения указаны для смежных проходных клемм одинакового конструктивного ряда и размера.

0344 Ex II 2GD

EEx ell

EN 60 947-7-2/DIN VDE 0611 T3

UL монтаж по месту/заводской

CSA

КЕМА 01 ATEX 2087 U¹⁾ EN 50019/EN 50014

Монтажная ширина длина снятия изоляции

Допуски к эксплуатации

WKF 2,5 SL/35

тонкожильный	одножильный	B	A
0,13 – 2,5 мм ²	0,13 – 4 мм ²	800 В/8 кВ/3 ⁴⁾	24 ³⁾
No. 22-12 AWG		600 В	20/30
No. 24-12 AWG		600 В	25
0,5 – 2,5 мм ²	0,5 – 4 мм ²	*)	
5 мм			11 мм



WKF 2,5 D1/2/SL/35

тонкожильный	одножильный	B	A
0,13 – 2,5 мм ²	0,5 – 4 мм ²	800 В/8 кВ/3 ⁴⁾	24 ³⁾
No. 22-12 AWG		600 В	20/30
No. 24-12 AWG		600 В	25
0,5 – 2,5 мм ²	0,5 – 4 мм ²	750 В*)	
5 мм			11 мм



		Тип	Номер по каталогу	Упак. единица	Тип	Номер по каталогу	Упак. единица
Заземляющая клемма	зелено-желтого цвета	WKF 2,5 SL/35	56.703.9053.0	100			
Сдвоенная заземляющая клемма	зелено-желтого цвета				WKF 2,5/D1/2/SL/35	56.703.9353.0	100
Принадлежности							
1. Монтажная рейка 35, высота 7,5 мм	L = 2 м	35x27x7,5 EN 60715	98.300.0000.0	1	35x27x7,5 EN 60715	98.300.0000.0	1
Монтажная рейка 35, высота 15 мм	L = 2 м	35x24x15 EN 60715	98.360.0000.0	1	35x24x15 EN 60715	98.360.0000.0	1
2. Концевая скоба TS 35, с винтом ²⁾	ширина 8 мм	9708/2 S35	Z5.522.8553.0	100	9708/2 S35	Z5.522.8553.0	100
Концевая скоба TS 35, безвинтовая	ширина 8 мм	WEF 1/35	Z5.523.9353.0	100	WEF 1/35	Z5.523.9353.0	100
3. Замыкающая пластина	серого цвета						
	синего цвета						
	зеленого цвета	APF 2,5 – 4 GRÜN	07.312.2153.7	10	APF 2,5 D1/2 GRÜN	07.312.2353.7	10
4. Разделительная перегородка	серого цвета						
	синего цвета						
5. Перемычка изолированная	2-проводная						
	3-проводная						
	4-проводная						
	5-проводная						
	6-проводная						
	7-проводная						
	8-проводная						
	9-проводная						
	10-проводная						
6. Втулки для ввода проводов	0,13 – 0,2 мм ²	LEL 2,5/1 WEISS	05.561.6553.0	100	LEL 2,5/1 WEISS	05.561.6553.0	100
	0,25 – 0,5 мм ²	LEL 2,5/2 GRAU	05.561.6653.0	100	LEL 2,5/2 GRAU	05.561.6653.0	100
	0,75 – 1,0 мм ²	LEL 2,5/3 SCHWARZ	05.561.6753.0	100	LEL 2,5/3 SCHWARZ	05.561.6753.0	100
7. Заглушка с предупреждающим знаком (на 4 клеммы)					ADF 2,5/4 GELB	04.343.6053.8	10
8. Сборная шина 10 x 3 мм, луженая медь E-Cu	L = 1 м						
9. Соединительный зажим для сб. шины	ширина 8,5 мм						
	ширина 12,5 мм						
	ширина 17 мм						
10. Держатель шины	ширина 8 мм						
11. Отвертка неизолированная		DIN 5264 B 0,6x3,5	06.502.4000.0	5	DIN 5264 B 0,6x3,5	06.502.4000.0	5
Системы маркировки см. на стр. 118 – 121							

Заземляющие клеммы для монтажных распределителей, с пружинной фиксацией, тип WKF

tas

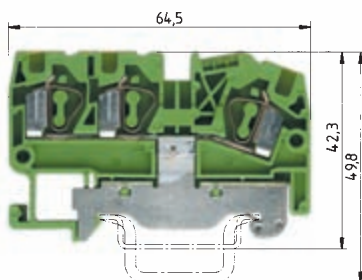
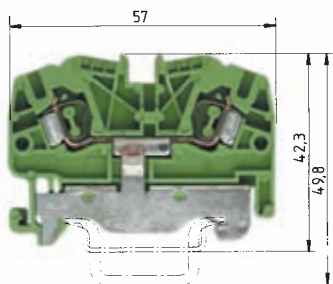

WKF 4 SL/35

тонкожильный одножильный В А
 0,13 – 4 мм² 0,13 – 6 мм² 800 В/8 кВ/3⁴) 32³)
 No. 22-10 AWG 600 В
 No. 22-10 AWG 600 В
 0,5 – 4 мм² 0,5 – 6 мм² *)
 6 мм 11 мм



WKF 4 D1/2/SL/35

тонкожильный одножильный В А
 0,13 – 4 мм² 0,5 – 6 мм² 800 В/8 кВ/3⁴) 32³)
 No. 22-10 AWG 600 В
 No. 22-10 AWG 600 В
 0,5 – 4 мм² 0,5 – 6 мм² 750 В*)
 6 мм 11 мм



Тип	Номер по каталогу	Упак. единица	Тип	Номер по каталогу	Упак. единица
WKF 4 SL/35	56.704.9053.0	100	WKF 4 D1/2/SL/35	56.704.9353.0	100
35x27x7,5 EN 60715	98.300.0000.0	1	35x27x7,5 EN 60715	98.300.0000.0	1
35x24x15 EN 60715	98.360.0000.0	1	35x24x15 EN 60715	98.360.0000.0	1
9708/2 S35	Z5.522.8553.0	100	9708/2 S35	Z5.522.8553.0	100
WEF 1/35	Z5.523.9353.0	100	WEF 1/35	Z5.523.9353.0	100
APF 2,5 – 4 GRÜN	07.312.2153.7	10	APF 4 D1/2 GRÜN	07.312.4853.7	10
LEL 4/1 WEISS	05.561.8553.0	100	LEL 4/1 WEISS	05.561.8553.0	100
LEL 4/2 GRAU	05.561.8653.0	100	LEL 4/2 GRAU	05.561.8653.0	100
LEL 4/3 SCHWARZ	05.561.8753.0	100	LEL 4/3 SCHWARZ	05.561.8753.0	100
			ADF 2,5/4 GELB	04.343.6053.8	10
DIN 5264 B 0,6x3,5	06.502.4000.0	5	DIN 5264 B 0,6x3,5	06.502.4000.0	5

Заземляющие клеммы для монтажных распределителей, с пружинной фиксацией, тип WKF/WKIF

fasis BIT

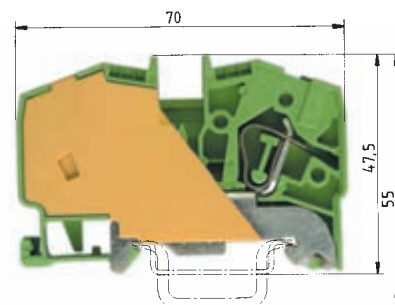
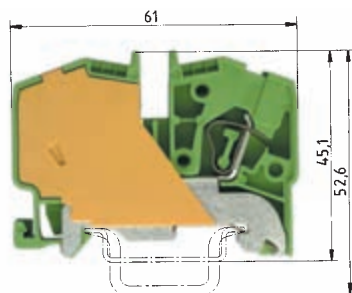

¹⁾ Указания по монтажу см. на стр. 38.

²⁾ Не для использования во взрывоопасных зонах.

³⁾ Допустимую токовую нагрузку монтажных реек см. в разделе facts & DATA.

⁴⁾ Расчетные значения указаны для смежных проходных клемм одинакового конструктивного ряда и размера.

0344 Ex II 2GD

EEx ell

EN 60 947-7-2/DIN VDE 0611 T3

UL монтаж по месту/заводской

CSA

KEMA 01 ATEX 2087 U¹⁾ EN 50019/EN 50014

Монтажная ширина длина снятия изоляции

Допуски к эксплуатации

WKF 6 SL/35

тонкожильный	одножильный	B	A
0,5 – 6 мм ²	0,5 – 6 мм ²	800 В/8 кВ/3 ⁴⁾	41 ³⁾
No. 20-10 AWG		600 В	
No. 20-10 AWG		600 В	
0,5 – 6 мм ²	0,5 – 6 мм ²		
8 мм			12 мм



WKF 10 SL/35

тонкожильный	одножильный	B	A
2,5 – 10 мм ²	2,5 – 10 мм ²	800 В/8 кВ/3 ⁴⁾	3 ³⁾
No. 14-8 AWG		600 В	
No. 14-8 AWG		600 В	
2,5 – 10 мм ²	2,5 – 10 мм ²		
10 мм			13 мм



Заземляющая клемма		Тип	Номер по каталогу	Упак. единица	Тип	Номер по каталогу	Упак. единица
зелено-желтого цвета		WKF 6 SL/35	56.706.9053.0	100	WKF 10 SL/35	56.710.9053.0	50
Принадлежности							
1. Монтажная рейка 35, высота 7,5 мм	L = 2 м	35x27x7,5 EN 60715	98.300.0000.0	1	35x27x7,5 EN 60715	98.300.0000.0	1
Монтажная рейка 35, высота 15 мм	L = 2 м	35x24x15 EN 60715	98.360.0000.0	1	35x24x15 EN 60715	98.360.0000.0	1
2. Концевая скоба TS 35, с винтом ²⁾	ширина 8 мм	9708/2 S35	Z5.522.8553.0	100	9708/2 S35	Z5.522.8553.0	100
Концевая скоба TS 35, безвинтовая	ширина 8 мм	WEF 1/35	Z5.523.9353.0	100	WEF 1/35	Z5.523.9353.0	100
3. Замыкающая пластина	серого цвета						
	синего цвета						
	зеленого цвета						
4. Разделительная перегородка	серого цвета						
	синего цвета						
5. Перемычка изолированная	2-проводная						
	3-проводная						
	4-проводная						
	5-проводная						
	6-проводная						
	7-проводная						
	8-проводная						
	9-проводная						
	10-проводная						
6. Втулки для ввода проводов	0,13 – 0,2 мм ²						
	0,25 – 0,5 мм ²						
	0,75 – 1,0 мм ²						
7. Заглушка с предупреждающим знаком (на 4 клеммы)		ADF 6/4 GELB	04.343.6253.8	10	ADF 10/4 GELB	04.343.6453.8	10
8. Сборная шина 10 x 3 мм, луженая медь E-Cu	L = 1 м	9813 M SN	98.290.1000.0	1	9813 M SN	98.290.1000.0	1
9. Соединительный зажим для сб. шины	ширина 8,5 мм	WAK 16/2 BLAU	30.494.3021.6	100	WAK 16/2 BLAU	30.494.3021.6	100
	ширина 12,5 мм	WAK 35/2 BLAU	30.494.4021.6	100	WAK 35/2 BLAU	30.494.4021.6	100
	ширина 17 мм	WAK 35/2	30.494.4121.0	50	WAK 35/2	30.494.4121.0	50
10. Держатель шины	ширина 8 мм	WKIF SH/E/35	Z1.108.8453.0	100	WKIF SH/E/35	Z1.108.8453.0	100
11. Отвертка неизолированная		DIN 5264 B 0,8x4	06.502.4100.0	5	DIN 5264 B 0,8x4	06.502.4100.0	5
Системы маркировки см. на стр. 118 – 121							

Заземляющие клеммы для монтажных распределителей, с пружинной фиксацией, тип WKF/WKIF

fastis

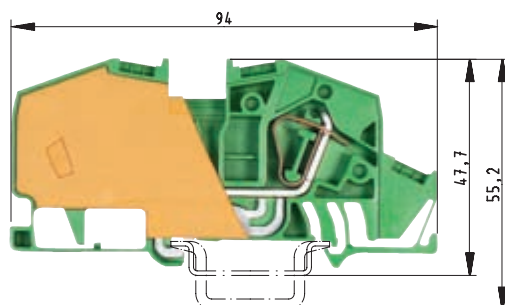
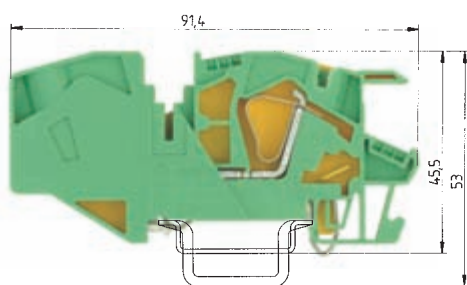

WKIF 16 SL/35

тонкожильный многожильный В А
4 – 16 мм² 4 – 16 мм² 800 В/8 кВ/3 76

12 мм

WKIF 16/1 SL/35

тонкожильный многожильный В А
4 – 16 мм² 4 – 16 мм² 800 В/8 кВ/3 76

16 мм

12 мм

15 мм

Тип	Номер по каталогу	Упак. единица	Тип	Номер по каталогу	Упак. единица
WKIF 16 SL/35	56.716.9153.0	50	WKIF 16/1 SL/35	56.716.9155.0	50
35x27x7,5 EN 60715	98.300.0000.0	1	35x27x7,5 EN 60715	98.300.0000.0	1
35x24x15 EN 60715	98.360.0000.0	1	35x24x15 EN 60715	98.360.0000.0	1
9708/2 S35	Z5.522.8553.0	100	9708/2 S35	Z5.522.8553.0	100
WEF 1/35	Z5.523.9353.0	100	WEF 1/35	Z5.523.9353.0	100
IVB WKIF 16 – 2	Z7.284.6227.0	10	IVB WKIF 16 – 2	Z7.284.4227.0	10
813 M SN	98.290.1000.0	1	ADF 16/4 GELB	04.343.6653.8	10
WAK 16/2 BLAU	30.494.3021.6	100	813 M SN	98.290.1000.0	1
WAK 35/2 BLAU	30.494.4021.6	100	WAK 16/2 BLAU	30.494.3021.6	100
WAK 35/2	30.494.4121.0	50	WAK 35/2 BLAU	30.494.4021.6	100
WKIF SH/E/35	Z1.108.8453.0	100	WAK 35/2	30.494.4121.0	50
DIN 5264 B 1x5,5	06.502.4200.0	5	WKIF SH/E/35	Z1.108.8453.0	100
			DIN 5264 B 1x5,5	06.502.4200.0	5

Трехуровневые клеммы для монтажных распределителей, с пружинной фиксацией, тип WKIF

fasis BIT

D – фазовое проходное соединение
D – фазовое проходное соединение

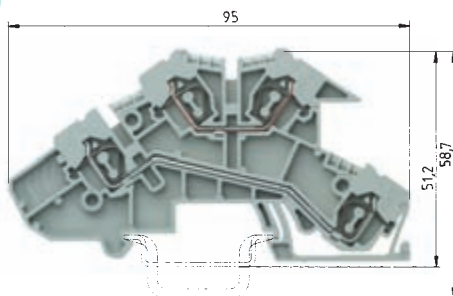

D – фазовое проходное соединение,
верхний уровень;
смонтирован только верхний контакт

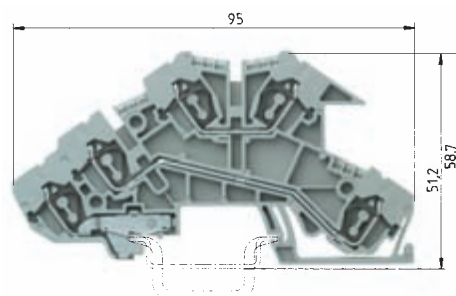
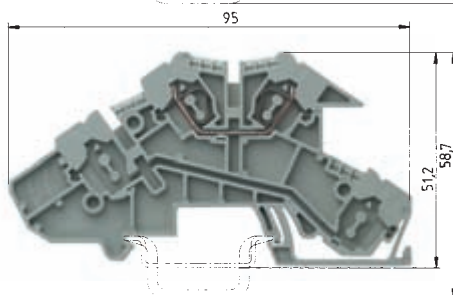

D – фазовое проходное соединение
D – фазовое проходное соединение
SL – подключение заземляющего провода

WKIF 2,5 D-D WKIF 2,5 D

тонкожильный одножильный В А
0,13 – 2,5 мм² 0,13 – 4 мм² 400 В/6 кВ/3 24

в процессе подготовки
5 мм



WKIF 2,5 D-D-SL

тонкожильный одножильный В А
0,13 – 2,5 мм² 0,13 – 4 мм² 400 В/250 В/4 кВ/3 24

в процессе подготовки
5 мм



EN 60947-7-1/DIN VDE 0611 T1

UL монтаж по месту/заводской

CSA

Ширина длина зачистки провода

Сертификаты

		Тип	Номер по каталогу	Упак. единица	Тип	Номер по каталогу	Упак. единица
Монтажная клемма	серого цвета	WKIF 2,5 D-D	56.703.9753.0	50	WKIF 2,5 D-D-SL	56.703.9853.0	50
Монтажная клемма	серого цвета	WKIF 2,5 D	56.703.9653.0	50			
Принадлежности							
1. Монтажная рейка 35, высота 7,5 мм	L = 2 м	35 x 27 x 7,5 EN 60715	98.300.0000.0	1	35 x 27 x 7,5 EN 60715	98.300.0000.0	1
Монтажная рейка 35, высота 15 мм	L = 2 м	35 x 24 x 15 EN 60715	98.360.0000.0	1	35 x 24 x 15 EN 60715	98.360.0000.0	1
2. Концевая скоба TS 35, с винтом	ширина 8 мм	9708/2 S35	Z5.522.8553.0	100	9708/2 S35	Z5.522.8553.0	100
Концевая скоба TS 35, безвинтовая	ширина 8 мм	WEF 1/35	Z5.523.9353.0	100	WEF 1/35	Z5.523.9353.0	100
3. Замыкающая пластина	ширина 1,5 мм	APIF 2,5	07.311.8353.0	10	APIF 2,5	07.311.8353.0	10
4. Разделительная перегородка	серого цвета						
5. Перемычка изолированная	2-проводная	IVB WKF 2,5-2	Z7.280.6227.0	10	IVB WKF 2,5-2	Z7.280.6227.0	10
	3-проводная	IVB WKF 2,5-3	Z7.280.6327.0	10	IVB WKF 2,5-3	Z7.280.6327.0	10
	4-проводная	IVB WKF 2,5-4	Z7.280.6427.0	10	IVB WKF 2,5-4	Z7.280.6427.0	10
	5-проводная	IVB WKF 2,5-5	Z7.280.6527.0	10	IVB WKF 2,5-5	Z7.280.6527.0	10
	6-проводная	IVB WKF 2,5-6	Z7.280.6627.0	10	IVB WKF 2,5-6	Z7.280.6627.0	10
	7-проводная	IVB WKF 2,5-7	Z7.280.6727.0	20	IVB WKF 2,5-7	Z7.280.6727.0	20
	8-проводная	IVB WKF 2,5-8	Z7.280.6827.0	20	IVB WKF 2,5-8	Z7.280.6827.0	20
	9-проводная	IVB WKF 2,5-9	Z7.280.6927.0	20	IVB WKF 2,5-9	Z7.280.6927.0	20
	10-проводная	IVB WKF 2,5-10	Z7.280.7027.0	20	IVB WKF 2,5-10	Z7.280.7027.0	20
6. Втулки для ввода проводов	0,13 – 0,2 мм ²	LEL 2,5/1 WEISS	05.561.6553.0	100	LEL 2,5/1 WEISS	05.561.6553.0	100
	0,25 – 0,5 мм ²	LEL 2,5/2 GRAU	05.561.6653.0	100	LEL 2,5/2 GRAU	05.561.6653.0	100
	0,75 – 1,0 мм ²	LEL 2,5/3 SCHWARZ	05.561.6753.0	100	LEL 2,5/3 SCHWARZ	05.561.6753.0	100
7. Заглушка с предупреждающим знаком (на 4 клеммы)		ADF 2,5/4 GELB	04.343.6053.8	10	ADF 2,5/4 GELB	04.343.6053.8	10
8. Сборная шина 10 x 3 мм, луженая медь E-Cu	L = 1 м	9813 M Sn	98.290.1000.0	1	9813 M Sn	98.290.1000.0	1
9. Соединительный зажим для сб. шины							
	16 мм ² ширина 8,5 мм	WAK 16/2 BLAU	30.494.3021.6	100	WAK 16/2 BLAU	30.494.3021.6	100
	35 мм ² ширина 12,5 мм	WAK 35/2 BLAU	30.494.4021.6	100	WAK 35/2 BLAU	30.494.4021.6	100
	35 мм ² ширина 17 мм	WAK 35/2	30.494.4121.0	50	WAK 35/2	30.494.4121.0	50
10. Держатель шины	ширина 2 мм	WKIF/SH/35	01.108.7653.0	10	WKIF/SH/35	01.108.7653.0	10
Держатель шины (концевая скоба)	ширина 8 мм	WKIF SH/E/35	Z1.108.8453.0	100	WKIF SH/E/35	Z1.108.8453.0	100
11. Отвертка неизолированная		DIN 5264 B 0,6 x 3,5	06.502.4000.0	5	DIN 5264 B 0,6 x 3,5	06.502.4000.0	5
Системы маркировки см. на стр. 118 – 121							

Трехуровневые клеммы для монтажных распределителей, с пружинной фиксацией, тип WKIF

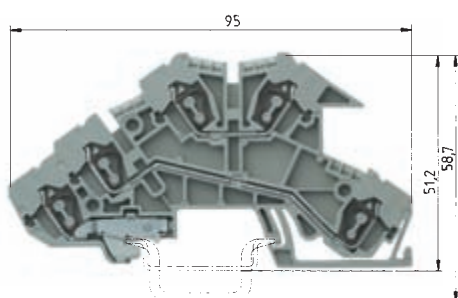

D – фазовое проходное соединение
N – проходное соединение для нейтрального провода
SL – подключение заземляющего провода

WKIF 2,5 N-D-SL

тонкожильный одножильный В А
0,13 – 2,5 мм² 0,13 – 4 мм² 400 В/250 В/4 кВ/3 24

в процессе подготовки

5 мм

11 мм

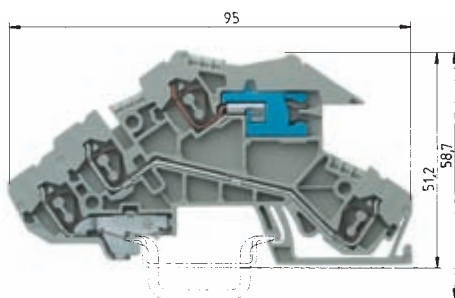

D – фазовое проходное соединение
N – проходное соединение для нейтрального провода, размыкаемое
SL – подключение заземляющего провода

WKIF 2,5 NT-D-SL

тонкожильный одножильный В А
0,13 – 2,5 мм² 0,13 – 4 мм² 400 В/250 В/6 кВ/3 20

в процессе подготовки

5 мм

11 мм

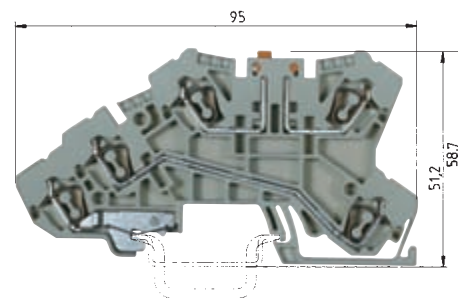

D – фазовое проходное соединение
NTM – проходное соединение для нейтрального провода, ножевой размыкатель
SL – подключение заземляющего провода

WKIF 2,5 NTM-D-SL

тонкожильный одножильный В А
0,13 – 2,5 мм² 0,13 – 4 мм² 400 В/250 В/6 кВ/3 16

в процессе подготовки

5 мм

11 мм

Тип	Номер по каталогу	Упак. единица	Тип	Номер по каталогу	Упак. единица	Тип	Номер по каталогу	Упак. единица
WKIF 2,5 N-D-SL	56.703.9453.0	50	WKIF 2,5 NT-D-SL	56.703.9553.0	50	WKIF 2,5 NTM-D-SL	56.703.8653.0	50
35 x 27 x 7,5 EN 60715	98.300.0000.0	1	35 x 27 x 7,5 EN 60715	98.300.0000.0	1	35 x 27 x 7,5 EN 60715	98.300.0000.0	1
35 x 24 x 15 EN 60715	98.360.0000.0	1	35 x 24 x 15 EN 60715	98.360.0000.0	1	35 x 24 x 15 EN 60715	98.360.0000.0	1
9708/2 S35	Z5.522.8553.0	100	9708/2 S35	Z5.522.8553.0	100	9708/2 S35	Z5.522.8553.0	100
WEF 1/35	Z5.523.9353.0	100	WEF 1/35	Z5.523.9353.0	100	WEF 1/35	Z5.523.9353.0	100
APIF 2,5	07.311.8353.0	10	APIF 2,5	07.311.8353.0	10	APIF 2,5 TM	07.312.8053.0	10
IVB WKF 2,5-2	Z7.280.6227.0	10	IVB WKF 2,5-2	Z7.280.6227.0	10	IVB WKF 2,5-2	Z7.280.6227.0	10
IVB WKF 2,5-3	Z7.280.6327.0	10	IVB WKF 2,5-3	Z7.280.6327.0	10	IVB WKF 2,5-3	Z7.280.6327.0	10
IVB WKF 2,5-4	Z7.280.6427.0	10	IVB WKF 2,5-4	Z7.280.6427.0	10	IVB WKF 2,5-4	Z7.280.6427.0	10
IVB WKF 2,5-5	Z7.280.6527.0	10	IVB WKF 2,5-5	Z7.280.6527.0	10	IVB WKF 2,5-5	Z7.280.6527.0	10
IVB WKF 2,5-6	Z7.280.6627.0	10	IVB WKF 2,5-6	Z7.280.6627.0	10	IVB WKF 2,5-6	Z7.280.6627.0	10
IVB WKF 2,5-7	Z7.280.6727.0	20	IVB WKF 2,5-7	Z7.280.6727.0	20	IVB WKF 2,5-7	Z7.280.6727.0	20
IVB WKF 2,5-8	Z7.280.6827.0	20	IVB WKF 2,5-8	Z7.280.6827.0	20	IVB WKF 2,5-8	Z7.280.6827.0	20
IVB WKF 2,5-9	Z7.280.6927.0	20	IVB WKF 2,5-9	Z7.280.6927.0	20	IVB WKF 2,5-9	Z7.280.6927.0	20
IVB WKF 2,5-10	Z7.280.7027.0	20	IVB WKF 2,5-10	Z7.280.7027.0	20	IVB WKF 2,5-10	Z7.280.7027.0	20
LEL 2,5/1 WEISS	05.561.6553.0	100	LEL 2,5/1 WEISS	05.561.6553.0	100	LEL 2,5/1 WEISS	05.561.6553.0	100
LEL 2,5/2 GRAU	05.561.6653.0	100	LEL 2,5/2 GRAU	05.561.6653.0	100	LEL 2,5/2 GRAU	05.561.6653.0	100
LEL 2,5/3 SCHWARZ	05.561.6753.0	100	LEL 2,5/3 SCHWARZ	05.561.6753.0	100	LEL 2,5/3 SCHWARZ	05.561.6753.0	100
ADF 2,5/4 GELB	04.343.6053.8	10	ADF 2,5/4 GELB	04.343.6053.8	10	ADF 2,5/4 GELB	04.343.6053.8	10
9813 M Sn	98.290.1000.0	1	9813 M Sn	98.290.1000.0	1	9813 M Sn	98.290.1000.0	1
WAK 16/2 BLAU	30.494.3021.6	100	WAK 16/2 BLAU	30.494.3021.6	100	WAK 16/2 BLAU	30.494.3021.6	100
WAK 35/2 BLAU	30.494.4021.6	100	WAK 35/2 BLAU	30.494.4021.6	100	WAK 35/2 BLAU	30.494.4021.6	100
WAK 35/2	30.494.4121.0	50	WAK 35/2	30.494.4121.0	50	WAK 35/2	30.494.4121.0	50
WKIF/SH/35	01.108.7653.0	10	WKIF/SH/35	01.108.7653.0	10	WKIF/SH/35	01.108.7653.0	10
WKIF SH/E/35	Z1.108.8453.0	100	WKIF SH/E/35	Z1.108.8453.0	100	WKIF SH/E/35	Z1.108.8453.0	100
DIN 5264 B 0,6 x 3,5	06.502.4000.0	5	DIN 5264 B 0,6 x 3,5	06.502.4000.0	5	DIN 5264 B 0,6 x 3,5	06.502.4000.0	5

Система маркировки для наборных клемм с пружинной фиксацией провода

fasis SIS



Программное обеспечение для наборных клемм – *wieplan*

wiemarc

wieplot 500

Тип	Номер по каталогу	Упак. единица	Тип	Номер по каталогу	Упак. единица	Тип	Номер по каталогу	Упак. единица
wieplan CD	95.502.1000.0	1	wiemarc CD	95.502.0501.0	1	Описание		
Описание <i>wieplan</i> – это приложение для конфигурирования клеммных колодок.			Описание <i>wiemarc</i> – это плоттерное приложение для Windows® (Windows 98/ME/NT/2000/XP), позволяющее разрабатывать индивидуальную маркировку для стандартных маркировочных шильдиків Wieland и совместимое со следующими плоттерами:			<p>Описание <i>wiemarc</i> позволяет создавать на персональном компьютере индивидуальную маркировку для стандартных маркировочных шильдиків Wieland. Эта маркировка может быть затем нанесена на стандартные маркировочные пластины Wieland при помощи плоттерной системы <i>wieplot 500</i>.</p> <p>Разрешение: 0,01 мм Точность: +/- 0,05 мм Питание: 50/60 Гц, 100 – 240 В, выходное напряжение 24 В пост. тока 1,4 А Потребляемый ток: прил. 0,3 А при 220 В Допуск к эксплуатации: UL-UL1950 CSA 950 и VDE EN 60 950 Радиопомехи: FCC класс В FCC, часть 15 и VDE класс В Габариты: 660 мм x 440 мм x 125 мм Масса: 8 кг Интерфейсы: USB 1.1, параллельный (Centronics)</p>		
Программное обеспечение содержит следующие модули:			<ul style="list-style-type: none"> – <i>wieplot</i> MUT (Mutoh System) – <i>wieplot 500</i>. 			<p>Допуск к эксплуатации: UL-UL1950 CSA 950 и VDE EN 60 950 Радиопомехи: FCC класс В FCC, часть 15 и VDE класс В Габариты: 660 мм x 440 мм x 125 мм Масса: 8 кг Интерфейсы: USB 1.1, параллельный (Centronics)</p>		
<ul style="list-style-type: none"> – Управление проектом – Проверка корректности модели – Выбор компонентов – Выбор принадлежностей – Вывод чертежей – Вывод спецификаций – Оформление заказа 			<p><i>wiemarc</i> обеспечивает быструю и простую настройку маркировочных данных.</p> <p>Интуитивный интерфейс приложения существенно облегчает создание единичной, многократной и серийной маркировки, а также импорт данных из таблиц Excel, текстовых файлов и CAD/CAE-приложений.</p> <p>Управление данными при помощи <i>wiemarc</i> отличается простотой, наглядностью и удобством; все маркированные элементы могут быть занесены в библиотеку с возможностью последующего поиска.</p> <p><i>wiemarc</i> содержит большое количество специальных символов для маркировки электрических соединений.</p> <p><i>wiemarc</i> позволяет использовать сквозную нумерацию в возрастающем и убывающем порядке, а также настраивать ширину шрифта, начальное и конечное значения, текстовые префиксы и суффиксы и способ нумерации.</p> <p>Поддерживаются многострочные надписи, в зависимости от размера шильдика, количества позиций и параметров шрифта. Размер шрифта автоматически подстраивается под маркировочный шильдик, а также может настраиваться вручную в зависимости от ширины символов и числа позиций.</p>			<p>Плоттер <i>wieplot 500</i> 95.502.0603.0 1</p> <p>Комплект 95.502.0604.0 1</p> <p>содержащий:</p> <ul style="list-style-type: none"> – Плоттер <i>wieplot</i> (вкл. кабель для данных, руководство) – Держатель для WSB* (4 шт.) – Комплект принадлежностей – ПО <i>wiemarc</i> <p>Держатель для WSB* 95.502.0620.0 1</p>		
Системные требования:			Системные требования:			Держатель для		
Процессор Pentium 3 (или совместимый), не менее 500 МГц, 256 Мб ОЗУ, CD-ROM, адаптер и монитор VGA.			Процессор Pentium 3 (или совместимый), не менее 500 МГц, 256 Мб ОЗУ, CD-ROM, адаптер и монитор VGA.			BZ/WKF 1,5 95.502.0627.0 1		
<i>wieplan</i> рассчитан на использование под ОС Windows® XP SP2.			<i>wiemarc</i> поддерживает следующие версии Windows®: 98, 2000, NT, ME, XP и XP SP2.			BZ/WKF 1,5/10 95.502.0628.0 1		
						* WSB – стандартная система маркировки Wieland		

Полоски маркировочных шильдиков для наборных клемм с пружинной фиксацией, тип WKF

fasis STS



Материал:
Полиамид 66/6
Цвет: черные цифры на белом фоне

Сечение провода 1,5 мм² /
монтажная ширина 4 мм

Сечение провода 2,5 мм² /
монтажная ширина 5 мм

Наборные клеммы с пружинной фиксацией провода серии WKF оснащены сверху на обеих сторонах вырезами с тремя скобами для захвата и удержания маркировочных шильдиков. Эти вырезы позволяют закрепить 3 цифровых шильдика (с гребенки), одиночные шильдики или полоски шильдиков:

1. Полоски маркировочных шильдиков с оцифровкой или без нее, из полиамида 66/6, для установки на 10 клемм.

- BZ WKF 1,5 в центр клеммы (шаг 4 мм);
- BZ WKF 1,5/10 на внешнюю сторону клеммы (шаг 4 мм) для наборных клемм типа WKF 1,5;
- 9705 A/5/10 (шаг 5 мм) для наборных клемм типа WKF 2,5;
- 9705 A/6/10 (шаг 6 мм) для наборных клемм типа WKF 4;
- 9705 A/8/10 (шаг 8 мм) для наборных клемм типа WKF 6;
- 9705 A/5/10/5 (шаг 10 мм) для наборных клемм типа WKF 10;
- 9705 A/6/10/5 (шаг 12 мм) для наборных клемм типа WKF 16;
- 9705 A/8/10/5 (шаг 16 мм) для наборных клемм типа WKF 35...

2. Гребенка маркировочных шильдиков (составные шильдики) с 10 шильдиками, из полиамида 66/6, белая, с оцифровкой или без нее.

Использование данной системы позволяет существенно сократить время маркировки наборных клемм. Для цифровой маркировки клеммных рядов требуется всего 11 позиций на складе. Малое время монтажа шильдиков, малое число единиц хранения на складе в сочетании с крайне невысокой стоимостью дают в результате значительную экономию при использовании шильдиком с гребенки. Тип 9704 A... (см. стр. 235)

3. Одиночный маркировочный шильдик, из полиамида 66/6, белый, с оцифровкой или без нее. Тип 9705 A...

Тип	Номер по каталогу	Упак. единица	Тип	Номер по каталогу	Упак. единица	
Полоски маркировочных шильдиком без оцифровки, для наружной маркировки			Полоски маркировочных шильдиком без оцифровки			
BZ WKF 1,5/10	Z4.243.2053.0	10	9705 A/5/10	04.242.5053.0	25	
для маркировки в центре клемм			Полоски маркировочных шильдиком с оцифровкой			
BZ WKF 1,5	04.243.2053.0	100	9705 A/5/9 B	1 - 9	04.842.4953.0	25
			9705 A/5/10 B*		04.842.5053.0	25
			9705 A/5/10 B	1 - 10	04.845.0153.0	25
				11 - 20	04.845.0253.0	25
Полоски маркировочных шильдиком с оцифровкой, для наружной маркировки			21 - 30	04.845.0353.0	25	
BZ WKF 1,5/10 B*	Z4.843.2053.0	3	31 - 40	04.845.0453.0	25	
			41 - 50	04.845.0553.0	25	
			51 - 60	04.845.0653.0	25	
для маркировки в центре клемм			61 - 70	04.845.0753.0	25	
BZ WKF 1,5 B*	04.843.2053.0	25	71 - 80	04.845.0853.0	25	
			81 - 90	04.845.0953.0	25	
			91 - 100	04.845.1053.0	25	
			⊕ (10 x)	04.855.0053.0	25	
			⊖ (10 x)	04.855.0153.0	25	
			+	(10 x) 04.855.0253.0	25	
			-	(10 x) 04.855.0353.0	25	
			L1 (10 x)	04.855.0453.0	25	
			L2 (10 x)	04.855.0553.0	25	
			L3 (10 x)	04.855.0653.0	25	
			PE (10 x)	04.855.0753.0	25	
			SL (10 x)	04.855.3153.0	25	
			N (10 x)	04.855.3253.0	25	
			F1 (10 x)	04.855.0953.0	25	
			F2 (10 x)	04.855.1053.0	25	
			L1, L2, L3, N, PE	(2 x) 04.855.0853.0	25	
с увеличенной площадью под маркировку						
9705 AL/5/10	04.242.5153.0	25				

* Специальная маркировка по запросу

* Специальная маркировка по запросу

Полоски маркировочных шильдиков для наборных клемм с пружинной фиксацией, тип WKF

tasiss



Сечение провода 4 мм² / монтажная ширина 6 мм



Сечение провода 6 мм² / монтажная ширина 8 мм



Сечение провода 10 мм² / монтажная ширина 10 мм
Сечение провода 16 мм² / монтажная ширина 12 мм
Сечение провода 35 мм² / монтажная ширина 16 мм

Тип	Номер по каталогу	Упак. единица	Тип	Номер по каталогу	Упак. единица	Тип	Номер по каталогу	Упак. единица
Полоски маркировочных шильдиков без оцифровки			Полоски маркировочных шильдиков без оцифровки			Сечение провода 10 мм² / монтажная ширина 10 мм		
9705 A/6/10	04.242.6053.0	25	9705 A/8/10	04.242.8053.0	25	с оцифровкой для 5 клемм (каждый второй шильдик)*		
Полоски маркировочных шильдиков с оцифровкой			Полоски маркировочных шильдиков с оцифровкой					
9705 A/6/9 B 1 - 9	04.842.5953.0	25	9705 A/8/9 B 1 - 9	04.842.7953.0	25	9705 A/5/10/5 B	04.842.5553.0	25
9705 A/6/10 B*	04.842.6053.0	25	9705 A/8/10 B*	04.842.8053.0	25	Сечение провода 16 мм² / монтажная ширина 12 мм		
9705 A/6/10 B 1 - 10	04.846.0153.0	25	9705 A/8/10 B 1 - 10	04.848.0153.0	25			
11 - 20	04.846.0253.0	25	11 - 20	04.848.0253.0	25	с оцифровкой для 5 клемм (каждый второй шильдик)*		
21 - 30	04.846.0353.0	25	21 - 30	04.848.0353.0	25			
31 - 40	04.846.0453.0	25	31 - 40	04.848.0453.0	25	Сечение провода 35 мм² / монтажная ширина 16 мм		
41 - 50	04.846.0553.0	25	41 - 50	04.848.0553.0	25			
51 - 60	04.846.0653.0	25	51 - 60	04.848.0653.0	25	с оцифровкой для 5 клемм (каждый второй шильдик)*		
61 - 70	04.846.0753.0	25	61 - 70	04.848.0753.0	25			
71 - 80	04.846.0853.0	25	71 - 80	04.848.0853.0	25	с оцифровкой для 5 клемм (каждый второй шильдик)*		
81 - 90	04.846.0953.0	25	81 - 90	04.848.0953.0	25			
91 - 100	04.846.1053.0	25	91 - 100	04.848.1053.0	25	9705 A/6/10/5 B	04.842.6553.0	25
⊕ (10 x)	04.856.0053.0	25	⊕ (10 x)	04.858.0053.0	25	Сечение провода 35 мм² / монтажная ширина 16 мм		
⊖ (10 x)	04.856.0153.0	25	⊖ (10 x)	04.858.0153.0	25			
+	04.856.0253.0	25	+	04.858.0253.0	25	с оцифровкой для 5 клемм (каждый второй шильдик)*		
-	04.856.0353.0	25	-	04.858.0353.0	25			
L1 (10 x)	04.856.0453.0	25	L1 (10 x)	04.858.0453.0	25	с оцифровкой для 5 клемм (каждый второй шильдик)*		
L2 (10 x)	04.856.0553.0	25	L2 (10 x)	04.858.0553.0	25			
L3 (10 x)	04.856.0653.0	25	L3 (10 x)	04.858.0653.0	25	с оцифровкой для 5 клемм (каждый второй шильдик)*		
PE (10 x)	04.856.0753.0	25	PE (10 x)	04.858.0753.0	25			
SL (10 x)	04.856.3153.0	25	SL (10 x)	04.858.3153.0	25	с оцифровкой для 5 клемм (каждый второй шильдик)*		
N (10 x)	04.856.3253.0	25	N (10 x)	04.858.3253.0	25			
F1 (10 x)	04.856.0953.0	25	F1 (10 x)	04.858.0953.0	25	с оцифровкой для 5 клемм (каждый второй шильдик)*		
F2 (10 x)	04.856.1053.0	25	F2 (10 x)	04.858.1053.0	25			
L1, L2, L3, N, PE (2 x)	04.856.0853.0	25	L1, L2, L3, N, PE (2 x)	04.858.0853.0	25	с оцифровкой для 5 клемм (каждый второй шильдик)*		
с увеличенной площадью под маркировку			с увеличенной площадью под маркировку					
9705 AL/6/10	04.242.6353.0	25						
* Специальная маркировка по запросу			* Специальная маркировка по запросу			* Требуемую надпись указывайте в дополнении к номеру изделия		

Принадлежности для наборных клемм с пружинной фиксацией, тип WKF

fasis

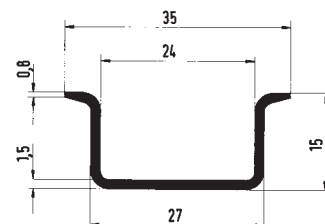
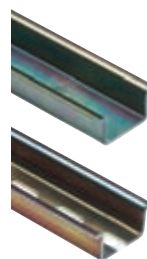
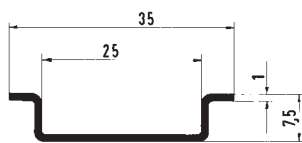
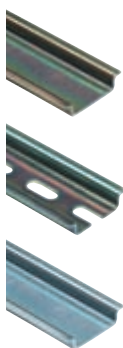

Монтажная рейка 35 x 7,5
согласно DIN EN 60715

Монтажная рейка 35 x 15
согласно DIN EN 60715

Монтажная рейка	Тип	Номер по каталогу	Упак. единица	Тип	Номер по каталогу	Упак. единица
1. Сталь, оцинков. и хроматир. без перфорации L = 2 м	35 x 27 x 7,5 EN 60715	98.300.0000.0	1	35 x 27 x 15 EN 60715	98.370.0000.0	1
Сталь, оцинков. и хроматир. с перфорацией L = 2 м	35 x 27 x 7,5 EN 60715 gelocht	98.300.1000.0	1	35 x 27 x 15 EN 60715	98.370.1000.0	1
2. Сталь, полированная без перфорации L = 2 м	35 x 27 x 7,5 EN 60715 blank	98.300.0010.0	1			
Сталь, полированная с перфорацией L = 2 м						
3. Сталь, горячая оцинковка без перфорации L = 2 м						
Сталь, горячая оцинковка с перфорацией L = 2 м						
4. Медная (E-Cu) без перфорации L = 2 м						
Медная (E-Cu) с перфорацией L = 2 м						
Концевая скоба						
5. Концевая скоба TS 35, с винтом	ширина 8 мм					
6. Концевая скоба TS 35, с винтом	ширина 8/17,5 мм					
с возможностью маркировки для клеммных колодок						
7. Концевая скоба, TS 35, безвинтовая	ширина 8 мм					
8. Концевая скоба, TS 35, безвинтовая	ширина 8/17,5 мм					
с возможностью маркировки для клеммных колодок						
9. Держатель шины, безвинтовой	ширина 8 мм					
Держатель шины, с винтом	8 мм					
10. Зажимной винт для держателя шины						
11. Маркировочный шильдик с держателем						
12. Маркировочный материал – перфорированные листы						
(1 лист = 100 одиночных шильдиков)						

Принадлежности для наборных клемм с пружинной фиксацией, тип *WKF*

tasis

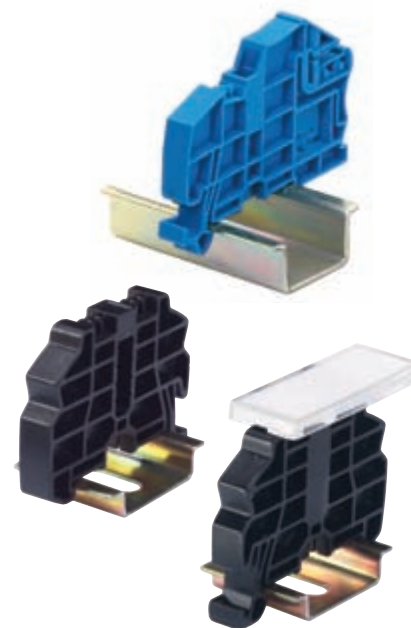
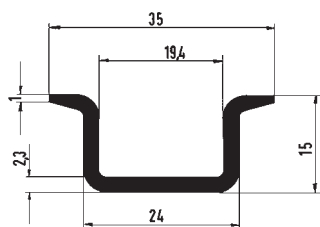
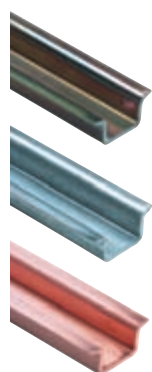

Монтажная рейка 35 x 15
согласно **DIN EN 60715**

Концевая скоба для TS 35
с винтовым креплением

Концевая скоба для TS 35
с безвинтовым креплением

Тип	Номер по каталогу	Упак. единица	Тип	Номер по каталогу	Упак. единица	Тип	Номер по каталогу	Упак. единица
35 x 27 x 15 EN 60715	98.360.0000.0	1						
35 x 27 x 15 EN 60715 ZN	98.360.0004.0	1						
35 x 27 x 15 EN 60715 CU	98.380.0000.0	10						
			9708/2 S 35	Z5.522.8553.0	100			
			9708/2 BS/35	69.920.0553.0	100			
						WEF 1/35	Z5.523.9353.0	100
						WEF 1 BS/35	69.920.1053.0	100
						WKIF SH/E/35*	Z1.108.8453.0	100
							69.920.1153.0	100
							05.091.0212.0	100
						BS/R	Z4.243.8453.0	10
				04.019.0289.0	10		04.019.0289.0	10

* Максимальный промежуток между клеммами WKIF SH 200 мм

Принадлежности для наборных клемм с пружинной фиксацией провода, тип WKF...

fasis



Тестовая вставка с пружинной фиксацией провода

для наборных клемм WKF/WKC, защелкивающаяся

Отвертка

UL монтаж по месту/заводской
CSA
Монтажная ширина длина снятия изоляции
Допуски к эксплуатации

PSWKC/F

одножильный тонкожильный В А
0,13 - 1,5 мм² 0,13 - 1,5 мм² 400 В 13,5
*5 мм/6 мм 8 мм

		Тип	Номер по каталогу	Упак. единица	Тип	Номер по каталогу	Упак. единица
Тестовый адаптер, модульный	серого цвета	PSWKC/F	Z1.299.9753.0	10			
Заглушка	серого цвета		01.299.9753.0	10			
Замыкающая/промежуточная пластина	серого цвета	ZP/AP PS	07.312.6053.0	10			
		* Шаг 5 мм:					
		Тестовый адаптер или заглушка в ряд					
Перемычка изолированная	2-проводная	IVB WKF 2,5-2	Z7.280.6227.0	10			
для шага 5 мм	до 10-проводной	IVB WKF 2,5-10	Z7.280.7027.0	20			
		* Шаг 6 мм:					
		Тестовый адаптер или заглушка, каждая с					
		промежуточной пластиной, в ряд					
Перемычка изолированная	2-проводная	IVB WKF 4-2	Z7.261.1227.0	10			
для шага 6 мм	до 10-проводной	IVB WKF 4-10	Z7.261.2027.0	20			
Отвертка неизолированная							
	для WKF 1,5				DIN 5264 B 0,4x2,5	06.502.4300.0	5
	для WKF/WKFN 2,5	DIN 5264 B 0,6x3,5	06.502.4000.0	5	DIN 5264 B 0,6x3,5	06.502.4000.0	5
	для WKF/WKFN 4				DIN 5264 B 0,6x3,5	06.502.4000.0	5
	для WKF 6				DIN 5264 B 0,6x4	06.502.4100.0	5
	для WKF 10				DIN 5264 B 0,6x4	06.502.4100.0	5
	для WKF 16				DIN 5264 B 1x5,5	06.502.4200.0	5
	для WKF 35				DIN 5264 B 1x5,5	06.502.4200.0	5
Отвертка неизолированная, MINI							
	для WKF/WKFN 2,5				DIN 5264 B 0,6x3,5 M	06.502.5000.0	10
	для WKF/WKFN 4				DIN 5264 B 0,6x3,5 M	06.502.5000.0	10
Наклейка с инструкцией по монтажу клемм WKF...		Модульная тестовая вставка позволяет производить проверки и измерения в каналах для перемычек без необходимости удаления самих перемычек. Модульное построение (шаг 5 или 6 мм) с модулями-заглушками для шунтированных клемм и возможностью шунтирования тестовой вставки позволяет использовать индивидуальные испытательные надстройки и быстро производить окончательные испытания на производстве. Для маркировки тестовых вставок могут использоваться шильдики, рассчитанные на монтажную ширину 5 или 6 мм.					

