



# Погружные канализационные насосы

Оборудование Tsurumi работает по всему миру. Оно отличается высоким качеством и передовыми технологиями. Для профессионального применения.



## A | Водоплотный сальник Tsurumi - абсолютно водонепроницаемый



Водоплотный сальник расположен на участке ввода кабеля и предназначен для изоляции воды. Коробка для входа проводов в насос и сами провода часто оказываются незащищенными от капиллярного проникновения влаги из-за низкого отрицательного давления, создаваемого внутри насоса. Это может вызвать поломку насоса. Входы электрических проводов и каждый провод в отдельности в насосах и аэраторах Tsurumi защищены специальными эпоксидными прокладками полностью исключая даже капиллярное проникновение влаги.

## B | Бесперебойная работа в «сухих» условиях

Благодаря би-металлическому датчику, расположенному над электродвигателем, электроснабжение насоса прерывается если повышается напряжение или начинается перегрев. Tsurumi обеспечивает измерение сопротивления обмотки и изоляции с дальнего конца кабеля так, что не приходится даже снимать крышку двигателя при эксплуатации.

## C | Высочайшее качество и надежность подшипников

Уникальное качество подшипников позволяет насосам Tsurumi работать даже в горизонтальном погруженном положении.

## D | Двойной механический сальник из карбида кремния в масляной ванне

На всех насосах Tsurumi используется двойное механическое уплотнение для повышенной прочности. На всех наших канализационных насосах уплотнительные кольца изготовлены из карбида кремния - самого прочного материала. Сопротивление к колебаниям температур и коррозии у карбидокремниевых материалов также является лучшим.

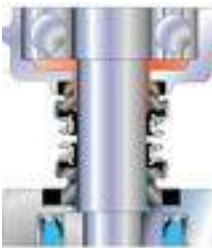

## E | Масляный подъемник

Специально запатентованная направляющая лопатка прикреплена внутри резервуара для масла. Масло поднимается при оборотах двигателя. Поэтому даже при низком уровне масла обеспечивается смазка и охлаждение механического уплотнения.

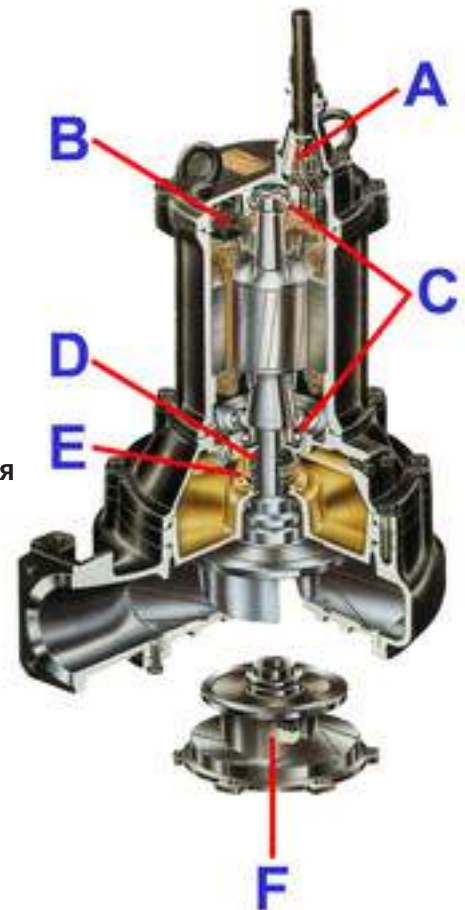
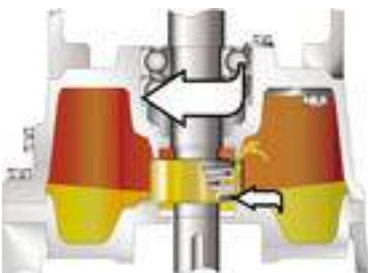

## F | Крыльчатка

Имеется многообразие разных типов в зависимости от применения, напр., открытого типа, закрытого, незасоряющаяся и вихревого типа

Тип	Модель	Отверстие, мм	Выходная мощность кВт	Полоса	Рабочее колесо	Защита двигателя (встроен.)	Датчик уровня	Установка на направляющих	Стр.
Канализация	РОМА	50	0,15	2		Вихревое	○	○	4
	OM	32	0,15	2		Вихревое	○	○	5
	PNI	50	0,4   0,75	2		Вихревое	○	○	6
	PU	50   80	0,25 - 1,5	2		Вихревое	○	○	7
	UT	40   50	0,25 - 0,75	2		Вихревое	○	○	8
	U	40 - 80	0,25 - 3,7	2		Вихревое	○	○	9
	UZ	50 - 100	1,5 - 11	4		Вихревое	○	○	10
	B	50 - 150	0,75 - 15	2   4		Канальное	○	○	11
	C	50 - 100	0,75 - 11	2   4		Канальное Режущий механизм	○	○	12
	BZ	80   100	1,5 - 11	4		Канальное	○	○	13
Сливание	FHP	50	0,4   0,75	2		Канальное	○		14
Улавливание пены	FSP	50	0,4   0,75	2		Канальное	○		15
Устойчивый к коррозии	SFQ	50   80	0,4 - 11	2		Вихревое	○	○	16
	SQ	50	0,4   0,75	2		Вихревое	○		17
Соленая вода	TM	50	0,4   0,75	2		Вихревое	○	○	17
Аэрация	TRN		0,75 - 40	2   4		Вихревое	○		18
	BER		0,75 - 5,5	2   4		Канальное	○	○	19



### Незасоряющаяся крыльчатка

Крыльчатка, используемая в центробежных насосах. Эта крыльчатка предотвращает внутренний засор твердыми веществами в перекачиваемой жидкости.



### Незасоряющаяся крыльчатка Серия BZ

Незасоряемая крыльчатка пропускает инородные вещества большого диаметра, проходящие через выходной патрубок.



### Незасоряющаяся крыльчатка (бандажированный тип)

Крыльчатка имеет широкий канал, проходящий от входного отверстия до выхода, который предотвращает внутренний засор твердыми предметами, попавшими во входное отверстие.



### Вихревая крыльчатка (открытый тип)

Полуоткрытая лопасть крыльчатки вращается примерно на 0,5 мм над пластиной трения, очищаясь от возможных загрязнений.



### Незасоряющаяся крыльчатка (с режущим механизмом)

"Режущий механизм" оснащен твердосплавной режущей пластиной, встроенной в незасоряющуюся крыльчатку и пилообразной внутренней поверхностью всасывающей крышки.



### Вихревая крыльчатка

Крыльчатка используется в основном для предотвращения засора или износа из-за попадания вязких веществ в воду. Она разгоняет часть воды до высокой скорости, которая используется для равномерного продвижения всей воды от входного до выходного отверстия.



## Технические характеристики:

Модель	Цвет и код кривой	Отверстие, мм	Выходная мощность кВт	Фазы	об./мин.	Максимальный напор, м	Максимальная производительность, л/мин	Способ запуска	Сухой вес, кг, без кабеля	Лопастной канал, мм
РОМА	1	50	0,15	1	2850	5,7	190	конденс.	6,6	35

Корпус насоса, верхняя крышка и крыльчатка изготовлены из пластмассы со стекловолокном. 35 мм проход лопасти.



Ø Выходн. отверстие, мм		50мм	
Перекач. жидкость	Температура	0-40°C	
	Тип жидкости	Бытовые сточные воды	
Насос	Части	Рабочее колесо	Вихревая крыльчатка
		Уплотнение вала	Двойное механическое уплотнение
		Подшипники	Шарик. подшип. с защ. шайбой
	Материал	Рабочее колесо	Армированный стеклопластик
		Верх корпуса	Армированный стеклопластик
		Низ корпуса	Пластмасса
	Уплотнение вала	Карбид кремния в масляной ванне	
Двигатель	Тип, полюса		Индукционный двигатель, 2-х полюсн.
	Защита двигателя (встроен.)		Круглый термовыключатель
	Фаза/Напряжение		Однофазный 230В / 110В / 50Гц
	Изоляция		Изоляция класса E
	Смазка		Турбинное масло (ISO VG32)
	Материал	Корпус	Нерж. сталь EN-X5CrNi18-10
Вал		Нерж. сталь EN-X6Cr13	
Кабель		Резина, 10м H07RN-F	
Выходн. патрубок		Внутренняя резьба, фланец	

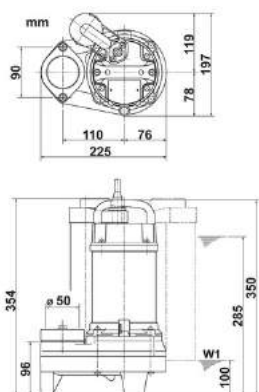
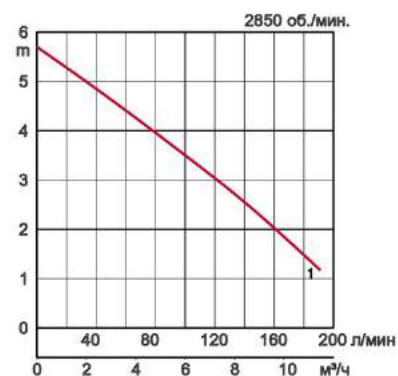

W1: непрерывный уровень проточной воды



## Технические характеристики:

Модель	Цвет и код кривой	Отверстие, мм	Выходная мощность кВт	Фазы	об./мин.	Максимальный напор, м	Максимальная производительность, л/мин	Способ запуска	Сухой вес, кг, без кабеля	Лопастной канал, мм	Кабель, м
OM	1	32	0,15	1	2850	7,5	195	конденс.	5,9	10	10
OMA		32	0,15	1	2850	7,5	195	конденс.	5,9	10	10

Материал - армированный пластик. С датчиком уровня.



Ø Выходн. отверстие, мм		32мм	
Перекач. жидкость	Температура	0-40°C	
	Тип жидкости	Бытовые сточные воды	
Насос	Части	Рабочее колесо	Вихревая крыльчатка
		Уплотнение вала	Двойное механическое уплотнение
		Подшипники	Шарик. подшип. с защ. шайбой
	Материал	Рабочее колесо	Армированный стеклопластик
		Верх корпуса	Армированный стеклопластик
Низ корпуса	Армированный стеклопластик		
	Уплотнение вала	Карбид кремния в масляной ванне	
Двигатель	Тип, полюса		Индукционный двигатель, 2-х полюсн.
	Защита двигателя (встроен.)		Круглый термовыключатель
	Фаза/Напряжение		Однофазный 230В / 110В / 50Гц
	Изоляция		Изоляция класса E
	Смазка		Турбинное масло (ISO VG32)
	Материал	Корпус	Нерж. сталь EN-X5CrNi18-10
Вал		Нерж. сталь EN-X6Cr13	
Кабель		Резина, 10м H07RN-F, Резина, H07RN-F	
Выходн. патрубок		Внутренняя резьба, фланец	

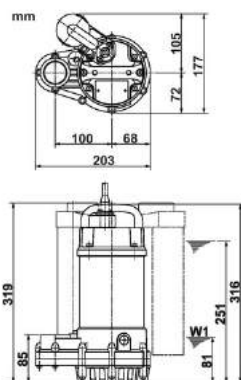
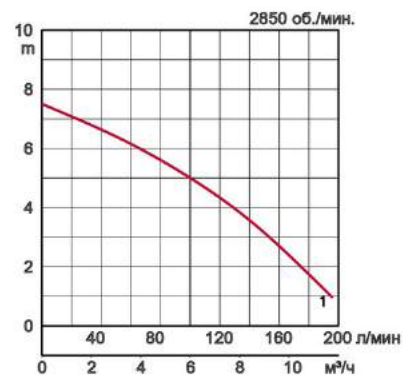

OMA

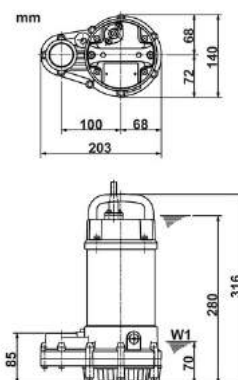

OM

W1: непрерывный уровень проточной воды



## Технические характеристики:

Модель	Цвет и код кривой	Отверстие, мм	Выходная мощность кВт	Фазы	об./мин.	Максимальный напор, м	Максимальная производительность, л/мин	Способ запуска	Сухой вес, кг, без кабеля	Лопастной канал, мм
50PNI2.4S	1	50	0,4	1	2850	12,0	280	конденс.	7,4	10
50PNI2.75S	2	50	0,75	1	2850	15,8	330	конденс.	9,5	10

Многоцелевой насос с вихревой крыльчаткой.

Регулируемый поплавковый выключатель – регулируемый уровень пуска и останова и встроенный селекторный переключатель для выбора автоматического или ручного режима работы.



Ø Выходн. отверстие, мм		50мм	
Перекач. жидкость	Температура	0-40°C	
	Тип жидкости	Муниципальные сточные воды, вода с твердыми веществами	
Насос	Части	Рабочее колесо	Вихревая крыльчатка
		Уплотнение вала	Двойное механическое уплотнение
		Подшипники	Шарик. подшип. с защ. шайбой
	Материал	Рабочее колесо	Армированный стеклопластик
		Верх корпуса	Армированный стеклопластик
Низ корпуса	Пластмасса		
Уплотнение вала	Карбид кремния в масляной ванне		
Двигатель	Тип, полюса		Индукционный двигатель, 2-х полюсн.
	Защита двигателя (встроен.)		Малогабаритный защитный элемент, Круглый термовыключатель
	Фаза/Напряжение		Однофазный 230В / 50Гц
	Изоляция		Изоляция класса E
	Смазка		Турбинное масло (ISO VG32)
	Материал	Корпус	Нерж. сталь EN-X5CrNi18-10
Вал		Нерж. сталь EN-X6Cr13	
Кабель		Резина, 10м H07RN-F	
Выходн. патрубок		Внутренняя резьба, фланец	
Дополнительные аксессуары		Крепление к направляющим "ТОК" для небольших насосов	

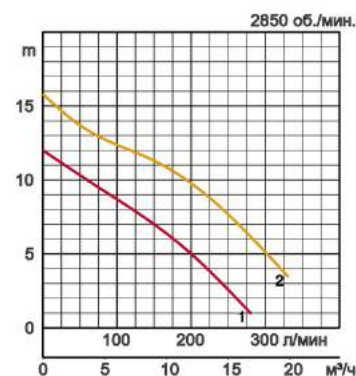

Модель	A	A1	A2	B	D	D1	D2	H	W1	W2
50PNI2.4S	241	120	81	102	246	76	170	360	110	325
50PNI2.75S	241	120	81	102	246	76	170	380	110	345

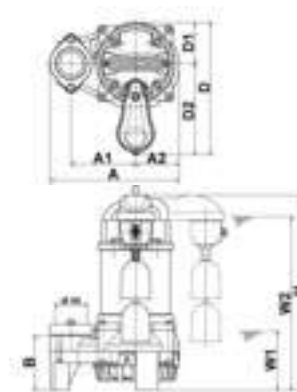

W1: непрерывный уровень проточной воды



## Технические характеристики:

	Модель		Цвет и код кривой	Отверстие, мм	Выходная мощность кВт	Фазы	об./мин.	Максимальный напор, м	Максимальная производительность, л/мин	Способ запуска	Сухой вес, кг, без кабеля		Лопастной канал, мм	
	свободно стоящий	с направляющ.									свободно стоящий	с направляющ.		
ручной	50PU2.25	Дополнительно	●	1	50	0,25	3	2850	6,6	210	прямой	6,1	-	35
	50PU2.4	Дополнительно	●	2	50	0,4	3	2850	9,6	270	прямой	7,0	-	35
	50PU2.4S	Дополнительно			50	0,4	1	2850	9,6	270	конденс.	7,1	-	35
	50PU2.75	Дополнительно	●	3	50	0,75	3	2850	12,5	360	прямой	8,3	-	35
	50PU2.75S	Дополнительно			50	0,75	1	2850	12,5	360	конденс.	8,9	-	35
автомат.	80PU21.5	Дополнительно	●	4	80	1,5	3	2850	16,0	800	прямой	15,8	-	46
	50PUA2.4	Дополнительно			50	0,4	3	2850	9,6	270	прямой	7,5	-	35
	50PUA2.4S	Дополнительно			50	0,4	1	2850	9,6	270	конденс.	7,7	-	35
	50PUA2.75	Дополнительно			50	0,75	3	2850	12,5	360	прямой	8,9	-	35
	50PUA2.75S	Дополнительно			50	0,75	1	2850	12,5	360	конденс.	9,5	-	35



## Легкий и прочный - установка на направляющие для всех моделей.

Выходн. отверстие, мм	50мм, 80мм		
Перекач. жидкость	Температура	0-40°C	
	Тип жидкости	Муниципальные сточные воды, вода с твердыми веществами	
Насос	Части	Рабочее колесо	Вихревая крыльчатка
		Уплотнение вала	Двойное механическое уплотнение
		Подшипники	Шарик. подшип. с защ. шайбой
	Материал	Рабочее колесо	Армированный стеклопластик
		Верх корпуса	Армированный стеклопластик
		Низ корпуса	Пластмасса
	Уплотнение вала	Карбид кремния в масляной ванне	
Двигатель	Тип, полюса		Индукционный двигатель, 2-х полюсн.
	Защита двигателя (встроен.)		Круглый термовыключатель
	Фаза/Напряжение		3-фазный / 400В / 50Гц / прямой пуск, Однофазный 230В / 50Гц
	Изоляция		Изоляция класса E
	Смазка		Турбинное масло (ISO VG32)
	Материал	Корпус	Нерж. сталь EN-X5CrNi18-10
Вал		Нерж. сталь EN-X5CrNi18-10	
Кабель		Резина, 10м H07RN-F	
Выходн. патрубок	Внутренняя резьба, фланец		
Дополнительные аксессуары	Крепление к направляющим "ТОК" для небольших насосов		

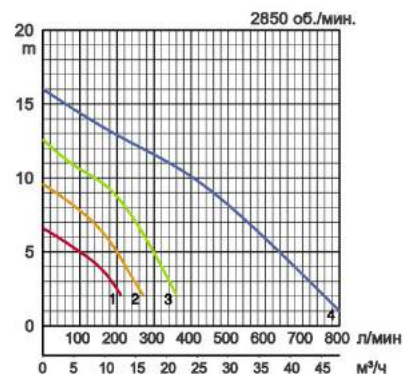

Модель	A	A1	A2	B	D	D1	D2	FL1	FL2	H	W1	W2
50PU2.25	236	115	81	102	162	76	86	-	-	349	110	310
50PU2.4	236	115	81	102	162	76	86	-	-	360	110	325
50PU2.4S	236	115	81	102	162	76	86	-	-	360	110	325
50PU2.75	236	115	81	102	162	76	86	-	-	374	110	335
50PU2.75S	236	115	81	102	162	76	86	-	-	374	110	335
80PU21.5	295	145	99	130	196	92	104	-	-	475	150	427
50PUA2.4	236	115	81	102	173	76	97	115	607	374	-	-
50PUA2.4S	236	115	81	102	173	76	97	115	607	374	-	-
50PUA2.75	236	115	81	102	173	76	97	115	621	388	-	-
50PUA2.75S	236	115	81	102	173	76	97	115	621	388	-	-

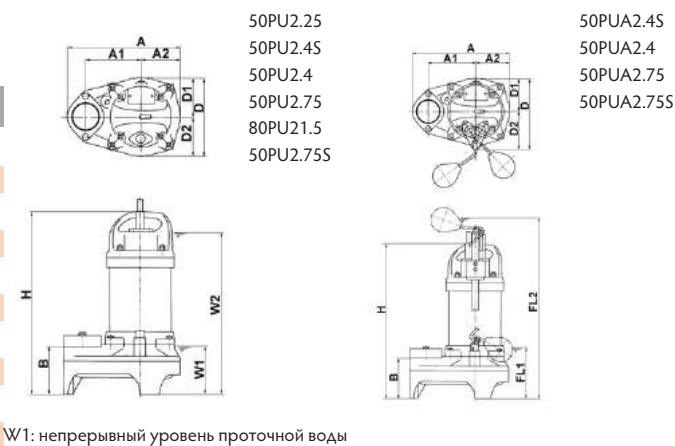

W1: непрерывный уровень проточной воды



## Технические характеристики:

Модель		Цвет и код кривой	Отверстие, мм	Выходная мощность кВт	Фазы	об./мин.	Максимальный напор, м	Максимальная производительность, л/мин	Способ запуска	Сухой вес, кг, без кабеля		Лопастной канал, мм
свободно стоящий	С направляющ.									свободно стоящий	С направляющ.	
40UT2.25	дополнительно	● 1	40	0,25	3	2850	6,5	230	прямой	13,5	-	35
40UT2.25S	дополнительно		40	0,25	1	2850	6,5	230	прямой	14,0	-	35
40UTZ2.25S	дополнительно		40	0,25	1	2850	6,5	230	прямой	14,0	-	35
50UT2.4	дополнительно	● 2	50	0,4	3	2850	9,0	270	прямой	13,5	-	35
50UT2.4S	дополнительно		50	0,4	1	2850	9,0	270	прямой	14,0	-	35
50UTZ2.4S	дополнительно		50	0,4	1	2850	9,0	270	прямой	14,0	-	35
50UT2.75	дополнительно	● 3	50	0,75	3	2850	12,5	440	прямой	16,0	-	35
50UT2.75S	дополнительно		50	0,75	1	2850	12,5	440	прямой	17,0	-	35
50UTZ2.75S	дополнительно		50	0,75	1	2850	12,5	440	прямой	17,0	-	35



**Вихревая крыльчатка с широким корпусом насоса, предотвращает засор твердыми и волокнистыми веществами.**

Выходн. отверстие, мм		40мм, 50мм	
Перекач. жидкость	Температура	0-40°C	
	Тип жидкости	Муниципальные сточные воды, вода с твердыми веществами	
Насос	Части	Рабочее колесо	Вихревая крыльчатка
		Уплотнение вала	Двойное механическое уплотнение
		Подшипники	Шарик. подшип. с защ. шайбой
	Материал	Рабочее колесо	Пластмасса
	Корпус	Литье из серого чугуна EN-GJL-200	
	Уплотнение вала	Карбид кремния в масляной ванне	
Двигатель	Тип, полюса		Индукционный двигатель, 2-х полюсн.
	Защита двигателя (встроен.)		Круглый термовыключатель
	Фаза/Напряжение		Однофазный 230В / 50Гц, 3-фазный / 400В / 50Гц / прямой пуск
	Изоляция		Изоляция класса E
	Смазка		Турбинное масло (ISO VG32)
	Материал	Корпус	Литье из серого чугуна EN-GJL-150
Вал		Нерж. сталь EN-X6Cr13	
Кабель		Резина, 10м H07RN-F	
Выходн. патрубок		Внутренняя резьба, фланец JIS10K	
Дополнительные аксессуары		Крепление к направляющим "ТОК" для небольших насосов	

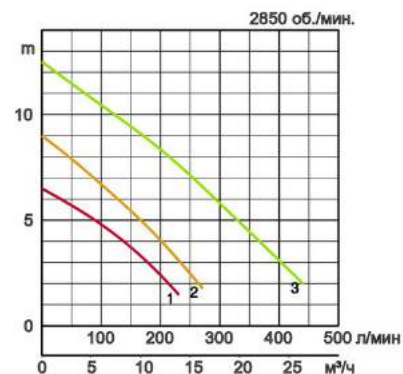

Модель	A	A4	B	D	D2	FL1	FL2	H	W1	W2
40UT2.25	239	205	101	161	-	-	-	350	110	300
40UT2.25S	239	205	101	161	-	-	-	350	110	300
40UTZ2.25S	239	205	101	161	293	137	400	345	-	-
50UT2.4	242	205	101	161	-	-	-	350	110	300
50UT2.4S	242	205	101	161	-	-	-	350	110	300
50UTZ2.4S	242	205	101	161	293	137	400	345	-	-
50UT2.75	242	205	101	161	-	-	-	406	110	350
50UT2.75S	242	205	101	161	-	-	-	406	110	350
50UTZ2.75S	242	205	101	161	293	193	456	401	-	-

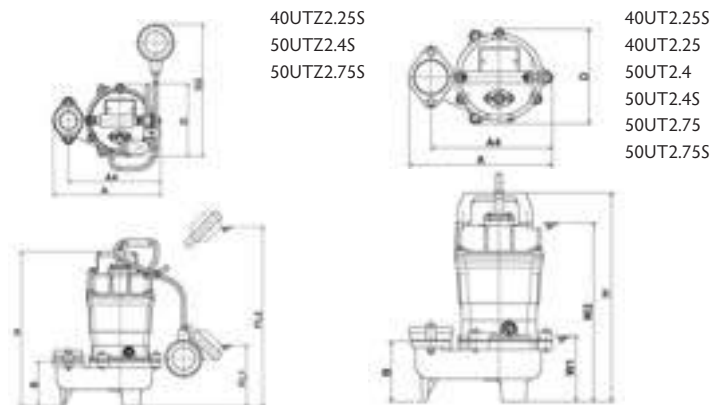

W1: непрерывный уровень проточной воды





## Технические характеристики:

	Модель		Цвет и код кривой	Отверстие, мм	Выходная мощность кВт	Фазы	об./мин.	Максимальный напор, м	Максимальная производительность, л/мин	Способ запуска	Сухой вес, кг, без кабеля		Лопастной канал, мм
	свободно стоящий	с направляющ.									свободно стоящий	с направляющ.	
автомат.	40UA2.25	дополнительно	1	40	0,25	3	2850	7,4	264	прямой	14,5	-	35
	50UA2.4	дополнительно	2	50	0,4	3	2850	11,0	270	прямой	20,0	-	35
	50UA2.75	дополнительно	3	50	0,75	3	2850	15,0	270	прямой	24,0	-	35
ручной	80U2.75	TOS80U2.75	4	80	0,75	3	2850	12,2	450	прямой	29,0	24,0	46
	80U21.5	TOS80U21.5	5	80	1,5	3	2850	16,5	600	прямой	40,0	36,0	46
	80U22.2	TOS80U22.2	6	80	2,2	3	2850	19,0	800	прямой	55,0	51,0	56
	80U23.7	TOS80U23.7	7	80	3,7	3	2850	23,5	1030	прямой	62,0	58,0	56



Вихревая крыльчатка с широким корпусом насоса, предотвращает засор твердыми и волокнистыми веществами.

Выходн. отверстие, мм	50мм, 80мм		
Перекач. жидкость	Температура	0-40°C	
	Тип жидкости	Муниципальные сточные воды, вода с твердыми веществами	
Насос	Части	Рабочее колесо	Вихревая крыльчатка
		Уплотнение вала	Двойное механическое уплотнение
		Подшипники	Шарик. подшип. с защ. шайбой
	Материал	Рабочее колесо	Литье из серого чугуна EN-GJL-200
	Корпус	Литье из серого чугуна EN-GJL-200	
	Уплотнение вала	Карбид кремния в масляной ванне	
Двигатель	Тип, полюса		Индукционный двигатель, 2-х полюсн.
	Защита двигателя (встроен.)		Круглый термовыключатель
	Фаза/Напряжение		3-фазный / 400В / 50Гц / прямой пуск
	Изоляция		Изоляция класса E, Изоляция класса F
	Смазка		Турбинное масло (ISO VG32)
	Материал	Корпус	Литье из серого чугуна EN-GJL-150
Вал		Нерж. сталь EN-X6Cr13, Нерж. сталь EN-X30Cr13	
Кабель		Резина, 10м H07RN-F	
Выходн. патрубок	Внутренняя резьба, фланец JIS10K		
Дополнительные аксессуары	Крепление к направляющим "ТОК" для небольших насосов, Крепл. к направляющей "TOS" / колено и подставка для свободностоящего типа		

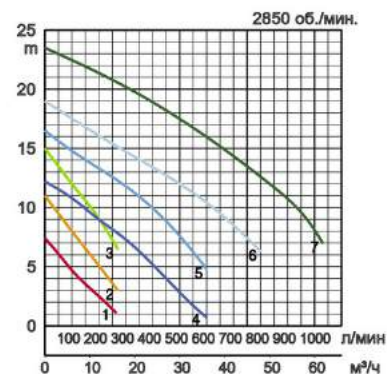

Модель	A	A4	B	D	FL1	FL2	H	W1	W2
40UA2.25	241	207	107	194	100	585	433	-	-
50UA2.4	236	199	102	187	105	590	450	-	-
50UA2.75	383	246	102	172	105	590	475	-	-
80U2.75	383	329	173	172	-	-	421	130	385
80U21.5	420	366	173	200	-	-	501	135	430
80U22.2	502	410	225	240	-	-	562	160	490
80U23.7	502	410	226	234	-	-	565	160	520

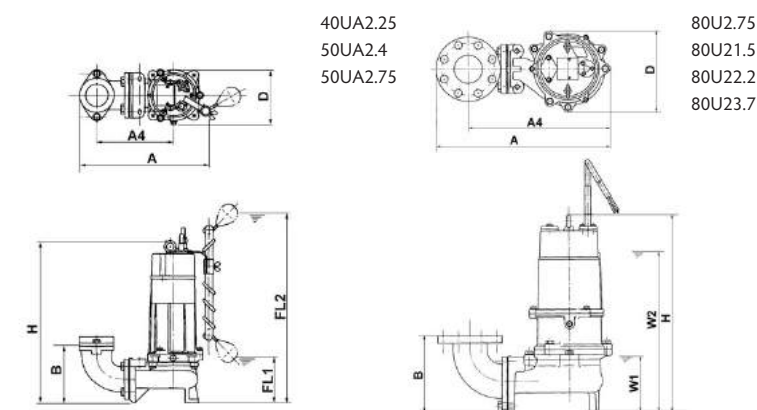

W1: непрерывный уровень проточной воды



## Технические характеристики:

Модель		Цвет и код кривой	Отверстие, мм	Выходная мощность кВт	Фазы	об./мин.	Максимальный напор, м	Максимальная производительность, л/мин	Способ запуска	Сухой вес, кг, без кабеля		Лопастной канал, мм
свободно стоящий	С направляющ.									свободно стоящий	С направляющ.	
50UZ41.5	TOS50UZ41.5	1	50	1,5	3	1450	10,2	644	прямой	52,0	50,0	50
80UZ41.5	TOS80UZ41.5	2	80	1,5	3	1450	7,5	1120	прямой	66,0	56,0	80
80UZ42.2	TOS80UZ42.2	3	80	2,2	3	1450	8,8	1395	прямой	66,0	57,0	80
80UZ43.7	TOS80UZ43.7	4	80	3,7	3	1450	12,7	1520	прямой	72,0	63,0	80
100UZ43.7	TOS100UZ43.7	5	100	3,7	3	1450	10,1	1890	прямой	79,0	70,0	100
80UZ45.5	TOS80UZ45.5	6	80	5,5	3	1450	15,0	1900	прямой	129,0	125,0	80
100UZ45.5	TOS100UZ45.5	7	100	5,5	3	1450	13,2	2360	прямой	145,0	134,0	100
80UZ47.5	TOS80UZ47.5	8	80	7,5	3	1450	19,0	1900	прямой	142,0	137,0	80
100UZ47.5	TOS100UZ47.5	9	100	7,5	3	1450	15,6	2500	прямой	158,0	147,0	100
80UZ411	TOS80UZ411	10	80	11	3	1450	22,8	1800	зв./треуг.	178,0	176,0	80
100UZ411	TOS100UZ411	11	100	11	3	1450	19,0	2600	зв./треуг.	191,0	180,0	100



Вихревая крыльчатка с широким корпусом насоса, 4-х полюрный двигатель, не засоряется.

Выходн. отверстие, мм		50мм, 80мм, 100мм	
Перекач. жидкость	Температура	0-40°C	
	Тип жидкости	Муниципальные сточные воды, вода с твердыми веществами	
Насос	Части	Рабочее колесо	Вихревая крыльчатка
		Уплотнение вала	Двойное механическое уплотнение
		Подшипники	Шарик. подшип. с защ. шайбой
	Материал	Рабочее колесо	Литье из серого чугуна EN-GJL-200
	Корпус	Литье из серого чугуна EN-GJL-200	
	Уплотнение вала	Карбид кремния в масляной ванне	
Двигатель	Тип, полюса		Индукционный двигатель, 4-х полюрн.
	Защита двигателя (встроен.)		Круглый термовыключатель
	Фаза/Напряжение		3-фазный / 400В / 50Гц / прямой пуск, 3-фазный / 400В / 50Гц / звезда-треуг.
	Изоляция		Изоляция класса E, Изоляция класса F
	Смазка		Турбинное масло (ISO VG32)
	Материал	Корпус	Литье из серого чугуна EN-GJL-150, Литье из серого чугуна EN-GJL-200
Вал		Нерж. сталь EN-X30Cr13	
Кабель		Резина, 10м H07RN-F	
Выходн. патрубок		Внутренняя резьба, фланец JIS10K	
Дополнительные аксессуары		Крепл. к направляющей "TOS" / колено и подставка для свободностоящего типа	

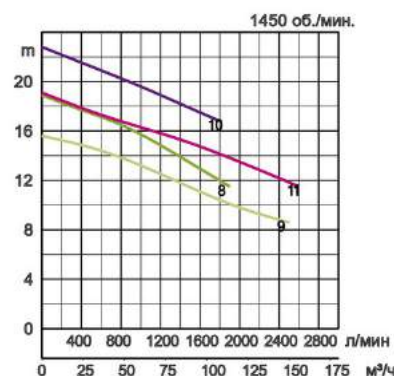
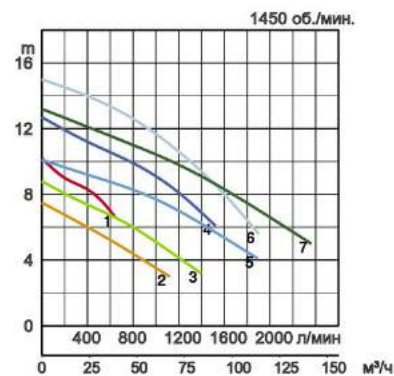

Модель	A	A1	A2	A3	B	D	D1	D2	H	W1	W2
50UZ41.5	405	228	123	142	179	250	110	140	566	170	525
80UZ41.5	531	312	126	200	285	261	128	133	637	240	595
80UZ42.2	531	312	126	200	285	261	128	133	637	240	595
80UZ43.7	557	312	153	200	285	291	141	150	688	240	645
100UZ43.7	628	368	155	240	330	314	149	165	737	290	695
80UZ45.5	595	342	160	230	290	358	179	179	899	280	770
100UZ45.5	652	387	160	260	335	358	179	179	939	320	810
80UZ47.5	595	342	160	230	290	358	179	179	920	280	790
100UZ47.5	652	387	160	260	335	358	179	179	960	320	830
80UZ411	602	342	168	230	292	358	179	179	981	295	825
100UZ411	660	387	168	230	337	358	179	179	1021	335	865

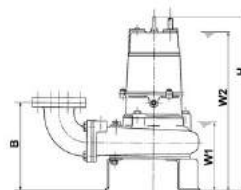
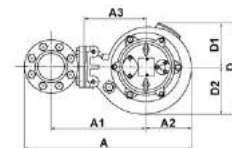

W1: непрерывный уровень проточной воды



## Технические характеристики:

Модель		Цвет и код кривой	Отверстие, мм	Выходная мощность кВт	Фазы	об./мин.	Максимальный напор, м	Максимальная производительность, л/мин	Способ запуска	Сухой вес, кг, без кабеля		Лопастной канал, мм
свободно стоящий	с направляющ.									свободно стоящий	с направляющ.	
50B2.4	TOS50B2.4	1	50	0,4	3	2850	9,0	260	прямой	23,0	22,0	19
50B2.75	TOS50B2.75	2	50	0,75	3	2850	12,0	435	прямой	25,0	24,0	20
50B2.75H	TOS50B2.75H	3	50	0,75	3	2850	15,2	360	прямой	24,0	23,0	20
80B21.5	TOS80B21.5	4	80	1,5	3	2850	16,8	1000	прямой	36,0	34,0	40
100B42.2	TOS100B42.2	5	100	2,2	3	1450	16,0	1500	прямой	70,0	64,0	45
100B43.7	TOS100B43.7	6	100	3,7	3	1450	16,4	2000	прямой	86,0	80,0	53
150B43.7	TOS150B43.7	7	150	3,7	3	1450	7,1	4000	прямой	145,0	80,0	53
100B43.7H	TOS100B43.7H	8	100	3,7	3	1450	20,0	1180	прямой	84,0	78,0	35
100B45.5	TOS100B45.5	9	100	5,5	3	1450	26,0	2080	прямой	147,0	140,0	40
100B47.5	TOS100B47.5	10	100	7,5	3	1450	29,7	2260	прямой	169,0	150,0	40
150B47.5L	TOS150B47.5L	11	150	7,5	3	1450	13,95	5000	прямой	200,0	175,0	60
150B415	TOS150B415	12	150	15	3	1450	28,0	4500	зв./треуг.	270,0	240,0	75



Канализационный насос с незасоряющейся крыльчаткой

Выходн. отверстие, мм	50мм, 80мм, 100мм, 150мм		
Перекач. жидкость	Температура	0-40°C	
	Тип жидкости	Муниципальные сточные воды	
Насос	Части	Рабочее колесо	Незасоряющаяся крыльчатка
		Уплотнение вала	Двойное механическое уплотнение
		Подшипники	Шарик. подшип. с защ. шайбой
	Материал	Рабочее колесо	Литье из серого чугуна EN-GJL-200
		Корпус	Литье из серого чугуна EN-GJL-200
Всасыв. пластина	Отливка из вязкого чугуна EN-GJS-450-10, Литье из серого чугуна EN-GJL-200		
Уплотнение вала	Карбид кремния в масляной ванне		
Двигатель	Тип, полюса	Индукционный двигатель, 2-х полюсн., Индукционный двигатель, 4-х полюсн.	
	Защита двигателя (встроен.)	Круглый термовыключатель	
	Фаза/Напряжение	3-фазный / 400В / 50Гц / прямой пуск, 3-фазный / 400В / 50Гц / звезда-треуг.	
	Изоляция	Изоляция класса Е, Изоляция класса F	
	Смазка	Турбинное масло (ISO VG32)	
	Материал	Корпус	Литье из серого чугуна EN-GJL-150, Литье из серого чугуна EN-GJL-200
Вал		Нерж. сталь EN-X6Cr13, Нерж. сталь EN-X30Cr13	
Кабель		Резина, 10м H07RN-F	
Выходн. патрубок	Внутренняя резьба, фланец JIS10K		
Дополнительные аксессуары	Крепл. к направляющей "TOS" / колено и подставка для свободностоящего типа		

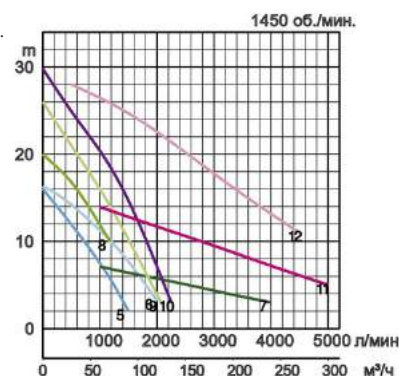
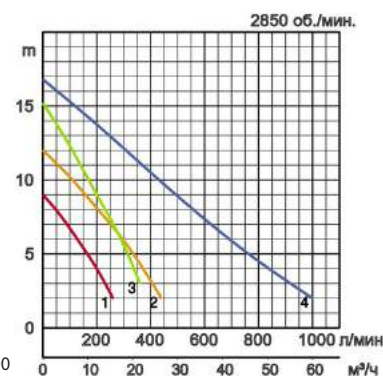

Модель	A	A1	A2	A3	B	B1	D	D1	D2	H	W1	W2
50B2.4	347	208	85	120	181	155	224	112	112	443	140	340
50B2.75	405	226	125	138	199	155	250	125	125	439	170	410
50B2.75H	405	226	125	138	199	155	250	125	125	415	145	385
80B21.5	446	267	125	165	234	185	250	125	125	536	190	465
100B42.2	569	322	154	210	303	210	331	164	167	616	225	570
100B43.7	575	322	160	210	308	210	339	164	175	690	235	645
150B43.7	871	503	228	320	515	280	486	232	254	875	450	830
100B43.7H	569	322	154	210	303	210	331	164	167	666	225	620
100B45.5	687	388	194	260	372	210	400	197	203	824	335	700
100B47.5	687	388	194	260	372	210	400	197	203	814	335	720
150B47.5L	871	503	228	320	515	280	486	232	254	1085	450	955
150B415	895	513	242	330	506	280	490	245	245	1168	405	1045

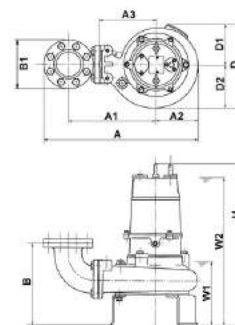

W1: непрерывный уровень проточной воды



## Технические характеристики:

Модель		Цвет и код кривой	Отверстие, мм	Выходная мощность кВт	Фазы	об./мин.	Максимальный напор, м	Максимальная производитель-ть, л/мин	Способ запуска	Сухой вес, кг, без кабеля		Лопастной канал, мм
свободно стоящий	С направляющ.									свободно стоящий	С направляющ.	
50C2.75	TOS50C2.75	1	50	0,75	3	2850	11,5	335	прямой	24,0	23,0	21
80C21.5	TOS80C21.5	2	80	1,5	3	2850	13,2	810	прямой	36,0	34,0	37
100C42.2	TOS100C42.2	3	100	2,2	3	1450	13,5	1100	прямой	70,0	64,0	44
100C43.7	TOS100C43.7	4	100	3,7	3	1450	16,0	1700	прямой	86,0	80,0	60
100C45.5	TOS100C45.5	5	100	5,5	3	1450	18,1	2290	прямой	140,0	133,0	40
100C47.5	TOS100C47.5	6	100	7,5	3	1450	23,0	2500	прямой	159,0	152,0	40
100C411	TOS100C411	7	100	11	3	1450	26,0	2750	зв./треуг.	184,0	177,0	50
80C22.2-CR	TOS80C22.2-CR	8	80	2,2	3	2850	21,0	750	прямой	70,0	64,0	20x31
80C23.7-CR	TOS80C23.7-CR	9	80	3,7	3	2850	29,0	650	прямой	70,0	64,0	22x31
80C25.5-CR	TOS80C25.5-CR	10	80	5,5	3	2850	32,0	1340	прямой	125,0	117,0	29x23
80C27.5-CR	TOS80C27.5-CR	11	80	7,5	3	2850	38,0	1000	прямой	130,0	122,0	26x23
80C211-CR	TOS80C211-CR	12	80	11	3	2850	47,0	1200	зв./треуг.	160,0	152,0	26x25,5



Карбидные лопасти крыльчатки могут разрезать волокнистые материалы.

Выходн. отверстие, мм		50мм, 80мм, 100мм		
Перекач. жидкость	Температура	0-40°C		
	Тип жидкости	Сточная вода и жидкость, содержащая отходы и инородные вещества		
Насос	Части	Рабочее колесо	Незасоряющаяся крыльчатка с режущим механизмом	
		Уплотнение вала	Двойное механическое уплотнение	
		Подшипники	Шарик. подшип. с защ. шайбой	
	Материал	Рабочее колесо	Литье из серого чугуна EN-GJL-200 с наконечником из карбида вольфрама, Литье из хромист. чугуна с лезвием из карбида вольфрама	
		Корпус	Литье из серого чугуна EN-GJL-200	
		Всасыв. пластина	Отливка из вязкого чугуна EN-GJS-700-2, Отливка из хромистого чугуна	
	Уплотнение вала	Карбид кремния в масляной ванне		
Двигатель	Тип, полюса		Индукционный двигатель, 2-х полюсн., Индукционный двигатель, 4-х полюсн.	
	Защита двигателя (встроен.)		Круглый термовыключатель	
	Фаза/Напряжение		3-фазный / 400В / 50Гц / прямой пуск, 3-фазный / 400В / 50Гц / звезда-треуг.	
	Изоляция		Изоляция класса Е, Изоляция класса F	
	Смазка		Турбинное масло (ISO VG32)	
	Материал	Корпус	Литье из серого чугуна EN-GJL-150, Литье из серого чугуна EN-GJL-200	
Вал		Нерж. сталь EN-X6Cr13, Нерж. сталь EN-X30Cr13		
Кабель		Резина, 10м H07RN-F		
Выходн. патрубок		Внутренняя резьба, фланец JIS10K		
Дополнительные аксессуары		Крепл. к направляющей "TOS" / колено и подставка для свободностоящего типа		

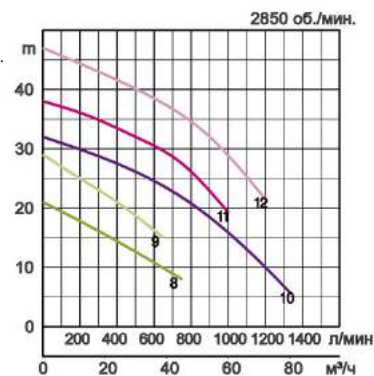
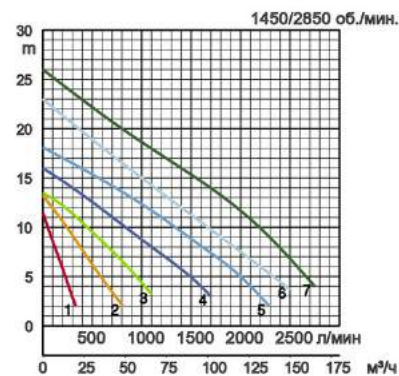

Модель	A	A4	B	D	H	W1	W2
50C2.75	405	351	196	250	415	145	385
80C21.5	446	392	234	250	536	190	465
100C42.2	594	489	328	324	616	225	570
100C43.7	602	497	333	331	680	235	635
100C45.5	687	582	372	400	824	335	700
100C47.5	687	582	372	400	814	335	720
100C411	710	605	372	431	1000	300	840
80C22.2-CR	519	427	289	260	611	180	565
80C23.7-CR	519	427	291	260	613	180	565
80C25.5-CR	615	522	320	345	879	225	745
80C27.5-CR	615	522	320	345	879	225	745
80C211-CR	615	522	320	345	927	225	770

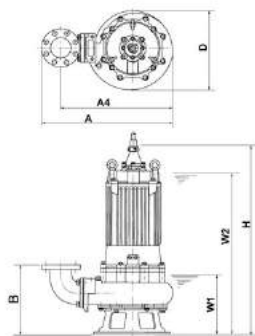

W1: непрерывный уровень проточной воды



## Технические характеристики:

Модель		Цвет и код кривой	Отверстие, мм	Выходная мощность кВт	Фазы	об./мин.	Максимальный напор, м	Максимальная производительность, л/мин	Способ запуска	Сухой вес, кг, без кабеля		Лопастной канал, мм
свободно стоящий	с направляющ.									свободно стоящий	с направляющ.	
80BZ41.5	TOS80BZ41.5	1	80	1,5	3	1450	8,5	1400	прямой	78,0	74,0	80
100BZ42.2	TOS100BZ42.2	2	100	2,2	3	1450	11,3	1800	прямой	80,0	74,0	80
100BZ43.7	TOS100BZ43.7	3	100	3,7	3	1450	14,7	2100	прямой	100,0	94,0	80
100BZ45.5	TOS100BZ45.5	4	100	5,5	3	1450	19,0	2085	прямой	175,0	168,0	80
100BZ47.5	TOS100BZ47.5	5	100	7,5	3	1450	23,6	2100	прямой	194,0	187,0	80
100BZ411	TOS100BZ411	6	100	11	3	1450	26,0	3575	зв./треуг.	219,0	212,0	80
100BZ411H	TOS100BZ411H	7	100	11	3	1450	30,0	2810	зв./треуг.	219,0	212,0	80



Незасоряющаяся крыльчатка имеет сливное отверстие достаточного диаметра, чтобы пропускать крупные инородные предметы. Это обеспечивает эффективную перекачку сточных вод и канализационных стоков.

Выходн. отверстие, мм	80мм,100мм		
Перекач. жидкость	Температура	0-40°C	
	Тип жидкости	Муниципальные сточные воды	
Насос	Части	Рабочее колесо	Незасоряющаяся крыльчатка
		Уплотнение вала	Двойное механическое уплотнение
		Подшипники	Шарик. подшип. с защ. шайбой
	Материал	Рабочее колесо	Литье из серого чугуна EN-GJL-200
		Корпус	Литье из серого чугуна EN-GJL-200
		Всасыв. пластина	Литье из серого чугуна EN-GJL-200
Уплотнение вала	Карбид кремния в масляной ванне		
Двигатель	Тип, полюса		Индукционный двигатель, 4-х полюсн.
	Защита двигателя (встроен.)		Круглый термовыключатель, Малогабаритный защитный элемент
	Фаза/Напряжение		3-фазный / 400В / 50Гц / прямой пуск, 3-фазный / 400В / 50Гц / звезда-треуг.
	Изоляция		Изоляция класса F
	Смазка		Турбинное масло (ISO VG32)
	Материал	Корпус	Литье из серого чугуна EN-GJL-150
Вал		Нерж. сталь EN-X30Cr13	
Кабель		Резина, 10м H07RN-F	
Выходн. патрубок	Внутренняя резьба, фланец JIS10K		
Дополнительные аксессуары	Крепл. к направляющей "TOS" / колено и подставка для свободностоящего типа		

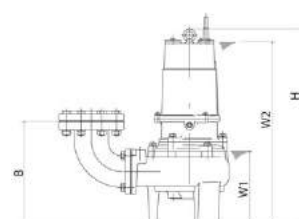
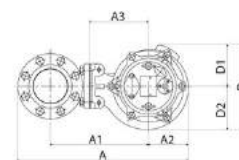
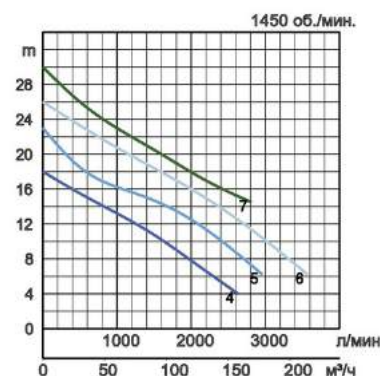
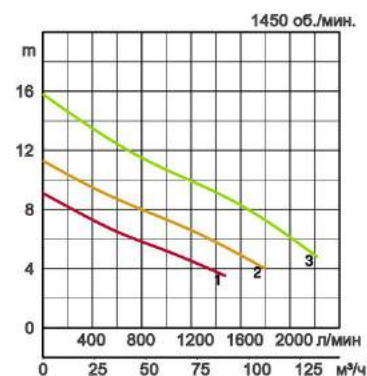

W1: непрерывный уровень проточной воды

Модель	A	A1	A2	A3	B	D	D1	D2	H	W1	W2
80BZ41.5	523	302	129	190	303	273	133	140	631	235	590
100BZ42.2	551	317	129	190	328	273	133	140	631	235	590
100BZ43.7	584	327	153	200	328	289	139	150	681	235	640
100BZ45.5	716	407	204	280	380	421	205	216	925	305	790
100BZ47.5	716	407	204	280	380	421	205	216	946	305	820
100BZ411	727	407	215	280	377	431	205	226	1023	330	865
100BZ411H	727	407	215	280	377	431	205	226	1023	330	865



## Технические характеристики:

Модель	Цвет и код кривой	Отверстие, мм	Выходная мощность кВт	Фазы	об./мин.	Максимальный напор, м	Максимальная производительность, л/мин	Способ запуска	Сухой вес, кг, без кабеля
FHP-4	1	50	0,4	1	2850	10,0	280	конденс.	29,0
FHP-4T		50	0,4	3	2850	10,0	280	прямой	27,0
FHP-8T	2	50	0,75	3	2850	13,0	420	прямой	28,0

Декантирующий насос – благодаря специальной конструкции насоса отводится только надосадочная вода без захвата осадков.



Ø Выходн. отверстие, мм		50мм		
Перекач. жидкость	Температура	0-40°C		
	Тип жидкости	Очищенные сточные воды		
Насос	Части	Рабочее колесо	Незасоряющаяся крыльчатка	
		Уплотнение вала	Двойное механическое уплотнение	
		Подшипники	Шарик. подшип. с защ. шайбой	
	Материал	Рабочее колесо	Литье из серого чугуна EN-GJL-200	
		Корпус	Литье из серого чугуна EN-GJL-200	
		Уплотнение вала	Карбид кремния в масляной ванне	
	Плавающие вещества	Армированный стеклопластик		
Двигатель	Тип, полюса		Индукционный двигатель, 2-х полюсн.	
	Защита двигателя (встроен.)		Круглый термовыключатель	
	Фаза/Напряжение		Однофазный 230В / 50Гц, 3-фазный / 400В / 50Гц / прямой пуск	
	Изоляция		Изоляция класса E	
	Смазка		Турбинное масло (ISO VG32)	
	Материал	Корпус	Литье из серого чугуна EN-GJL-150	
Вал		Нерж. сталь EN-X6Cr13		
Кабель		Резина, 10м H07RN-F		
Выходн. патрубок		Шланговая муфта		

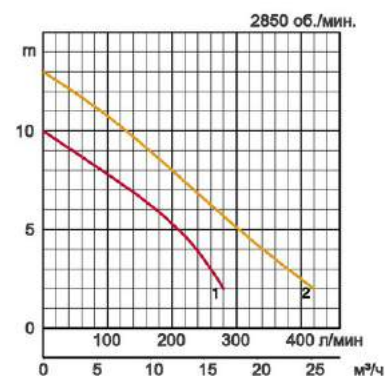

Модель	A	A1	A2	A3	A4	B	B1
FHP-4	800	10	135	490	600	80	630
FHP-4T	765	10	135	490	600	80	630
FHP-8T	819	15	130	520	623	89	629

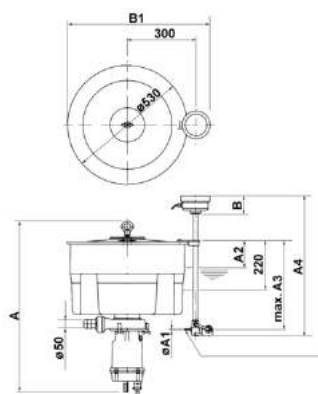



## Технические характеристики:

Модель	Отверстие, мм	Выходная мощность кВт	Фазы	об./мин.	Максимальный напор, м	Максимальная производительность, л/мин	Способ запуска	Сухой вес, кг, без кабеля	Лопастной канал, мм
4-FSP	50	0,4	3	2850	4,9	180	прямой	36,0	16
8-FSP	50	0,75	3	2850	5,3	255	прямой	38,0	22

Погружной пеноотделитель серии FSP имеет струйный инжектор (механизм всасывания) для эффективного сбора пены



Ø Выходн. отверстие, мм		50мм		
Перекач. жидкость	Температура	0-40°C		
	Тип жидкости	Очищенные сточные воды		
Насос	Части	Рабочее колесо	Незасоряющаяся крыльчатка	
		Уплотнение вала	Двойное механическое уплотнение	
		Подшипники	Шарик. подшип. с защ. шайбой	
	Материал	Рабочее колесо	Литье из серого чугуна EN-GJL-200	
		Верх корпуса	Литье из серого чугуна EN-GJL-200	
		Низ корпуса	Литье из серого чугуна EN-GJL-200	
		Уплотнение вала	Карбид кремния в масляной ванне	
Плавающие вещества	Пластмасса			
Двигатель	Тип, полюса	Индукционный двигатель, 2-х полюсн.		
	Защита двигателя (встроен.)	Круглый термовыключатель		
	Фаза/Напряжение	3-фазный / 400В / 50Гц / прямой пуск		
	Изоляция	Изоляция класса E		
	Смазка	Турбинное масло (ISO VG32)		
	Материал	Корпус	Литье из серого чугуна EN-GJL-150	
Вал		Нерж. сталь EN-X6Cr13		
Кабель		Резина, 10м H07RN-F		
Выходн. патрубок		Шланговая муфта		

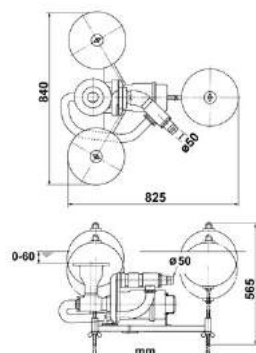
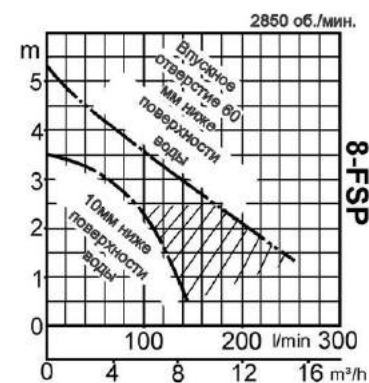
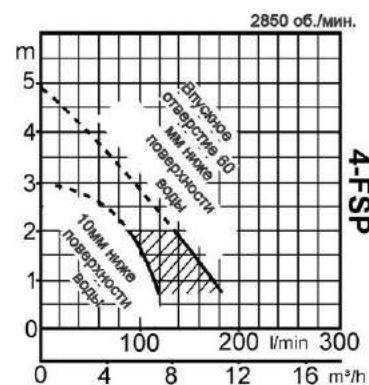



## Технические характеристики:

Модель		Цвет и код кривой	Отверстие, мм	Выходная мощность кВт	Фазы	об./мин.	Максимальный напор, м	Максимальная производительность, л/мин	Способ запуска	Сухой вес, кг, без кабеля		Лопастной канал, мм
свободно стоящий	с направляющ.									свободно стоящий	с направляющ.	
50SFQ2.4	-	1	50	0,4	3	2850	11,1	290	прямой	20,0	-	6
50SFQ2.75	-	2	50	0,75	3	2850	14,2	430	прямой	20,0	-	6
80SFQ21.5	-	3	80	1,5	3	2850	20,9	645	прямой	36,0	-	6
80SFQ23.7	-	4	80	3,7	3	2850	24,6	1180	прямой	52,0	-	15
80SFQ25.5	TOS80SFQ25.5	5	80	5,5	3	2850	30,0	1350	прямой	124,0	113,0	30
80SFQ27.5	TOS80SFQ27.5	6	80	7,5	3	2850	34,8	2000	прямой	123,0	112,0	30
80SFQ211	TOS80SFQ211	7	80	11	3	2850	44,0	1940	зв./треуг.	143,0	132,0	30



**Нержавеющий насос - Насос типа SFQ разработан исключительно для агрессивных жидкостей. Во всех деталях проточной части применяется аустенитная сталь, потому насос этого типа считается высокоспециализированным насосом с точки зрения конструкции и применяемых материалов.**

Выходн. отверстие, мм	50мм, 80мм		
Перекач. жидкость	Температура	0-40°C	
	Тип жидкости	Агрессивные сточные воды	
Насос	Части	Рабочее колесо	Крыльчатка открытого типа
		Уплотнение вала	Двойное механическое уплотнение
		Подшипники	Шарик. подшип. с защ. шайбой
	Материал	Рабочее колесо	Отливка из нержавеющей стали DIN GX5CrNiMo19-11-2
		Корпус	Отливка из нержавеющей стали DIN GX5CrNiMo19-11-2
Всасыв. пластина	Отливка из нержавеющей стали DIN GX5CrNiMo19-11-2		
Уплотнение вала	Карбид кремния в масляной ванне		
Двигатель	Тип, полюса	Индукционный двигатель, 2-х полюсн.	
	Защита двигателя (встроен.)	Круглый термовыключатель	
	Фаза/Напряжение	3-фазный / 400В / 50Гц / прямой пуск, 3-фазный / 400В / 50Гц / звезда-треуг.	
	Изоляция	Изоляция класса Е, Изоляция класса F	
	Смазка	Турбинное масло (ISO VG32)	
	Материал	Корпус	Отливка из нержавеющей стали DIN GX5CrNiMo19-11-2
Вал		Нерж. сталь EN-X5CrNiMo17-12-2	
Кабель		Резина, 10м H07RN-F	
Выходн. патрубок	Внутренняя резьба, фланец JIS10K		

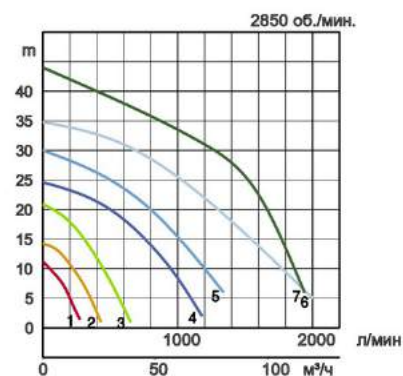

Модель	A	A1	A2	A3	B	D	D1	D2	H	W1	W2
50SFQ2.4	252	120	98	-	108	196	98	98	397	90	355
50SFQ2.75	252	120	98	-	108	196	98	98	397	90	355
80SFQ21.5	329	165	110	-	109	221	110	111	484	95	415
80SFQ23.7	359	180	125	-	154	257	125	132	552	130	500
80SFQ25.5	635	362	180	250	287	360	180	180	844	190	690
80SFQ27.5	635	362	180	250	287	360	180	180	844	190	690
80SFQ211	635	362	180	250	287	360	180	180	892	190	710

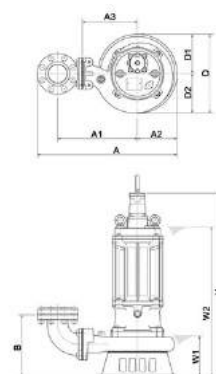

W1: непрерывный уровень проточной воды



# Вихревая крыльчатка



**SQ** 1-фаза  
400В  
50Hz



Модель	Цвет и код кривой	Отверстие, мм	Выходная мощность кВт	Фазы	об./мин.	Максимальный напор, м	Максимальная производительность, л/мин	Способ запуска	Сухой вес, кг, без кабеля	Лопастной канал, мм	Габариты в мм:					
											A	A1	B	H	W1	
50SQ2.4	●	1	50	0,4	3	2850	10,5	240	прямой	12,0	6	180	125	364	262	60
50SQ2.4S			50	0,4	1	2850	10,5	240	конденс.	12,5	6	180	125	364	262	60
50SQ2.75	●	2	50	0,75	3	2850	14,5	300	прямой	14,0	6	180	125	384	282	60

Перекач. жидкость	Температура	0-40°C		
	Тип жидкости	Агрессивные жидкости, пищевая индустрия		
Насос	Части	Рабочее колесо	Вихревая крыльчатка	
		Уплотнение вала	Двойное механическое уплотнение	
		Подшипники	Шарик. подшип. с защ. шайбой	
	Материал	Рабочее колесо	SCS13 (DIN GX5CrNi19-10)	
		Корпус	SCS13 (DIN GX5CrNi19-10)	
		Всасыв. пластина	Нерж. сталь EN-X5CrNi18-10	
	Уплотнение вала	Карбид кремния в масляной ванне		
Двигатель	Тип, полюса	Индукционный двигатель, 2-х полюсн.		
	Защита двигателя (встроен.)	Круглый термовыключатель		
	Фаза/Напряжение	Однофазный 230В / 50Гц, 3-фазный / 400В / 50Гц / прямой пуск		
	Изоляция	Изоляция класса E		
	Смазка	Турбинное масло (ISO VG15)		
	Материал	Корпус	Нерж. сталь EN-X5CrNi18-10	
Вал		Нерж. сталь EN-X5CrNi18-10		
Кабель		Резина, 10м H07RN-F		
Выходн. патрубков	Шланговая муфта			

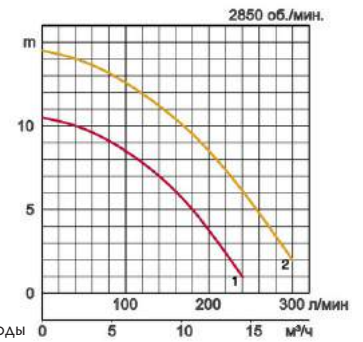

Модель	Цвет и код кривой	Отверстие, мм	Выходная мощность кВт	Фазы	об./мин.	Максимальный напор, м	Максимальная производительность, л/мин	Способ запуска	Сухой вес, кг, без кабеля	Лопастной канал, мм	Габариты в мм:												
											A	A1	A2	B	B1	D	D1	D2	FL1	FL2	H	W1	
50TM2.4S	●	1	50	0,4	1	2850	12,0	290	конденс.	6,7	10	236	115	81	102	90	162	86	76	-	-	360	110
50TMA2.4S			50	0,4	1	2850	12,0	290	конденс.	7,2	10	236	115	81	102	-	173	76	97	115	607	374	-
50TM2.75	●	2	50	0,75	3	2850	15,0	350	прямой	7,8	10	236	115	81	102	90	162	86	76	-	-	374	110
50TMA2.75S			50	0,75	1	2850	15,0	350	конденс.	8,3	10	236	115	81	102	-	173	76	97	115	627	394	-

Перекач. жидкость	Температура	0-40°C		
	Тип жидкости	Соленая вода, Морская вода		
Насос	Части	Рабочее колесо	Вихревая крыльчатка	
		Уплотнение вала	Двойное механическое уплотнение	
		Подшипники	Шарик. подшип. с защ. шайбой	
	Материал	Рабочее колесо	Армированный стеклопластик	
		Верх корпуса	Армированный стеклопластик	
		Низ корпуса	Армированный стеклопластик	
	Уплотнение вала	Карбид кремния в масляной ванне		
Двигатель	Тип, полюса	Индукционный двигатель, 2-х полюсн.		
	Защита двигателя (встроен.)	Круглый термовыключатель		
	Фаза/Напряжение	Однофазный 230В / 50Гц, 3-фазный / 400В / 50Гц / прямой пуск		
	Изоляция	Изоляция класса E		
	Смазка	Турбинное масло (ISO VG15)		
	Материал	Корпус	Титан	
Вал		Титан		
Кабель		Резина, 10м H07RN-F		
Выходн. патрубков	Внутренняя резьба, фланец			

**TM** 1-фаза  
400В  
50Hz

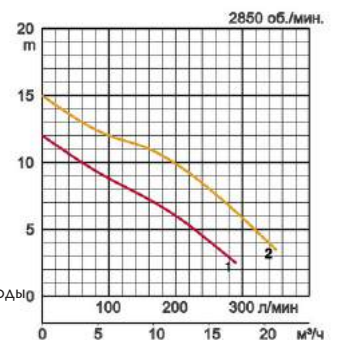
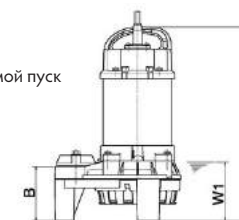
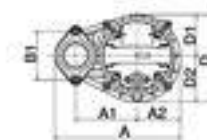



## Технические характеристики:

Диаметр воздуховода, мм	Модель	Цвет и код кривой	Выходная мощность кВт	Фазы	об./мин.	Способ запуска	Сухой вес, кг, без кабеля	Кабель, м
32	32TRN2.75	1	0,75	3	2850	прямой	55,0	10
32	32TRN21.5	2	1,5	3	2850	прямой	55,0	10
50	50TRN42.2	3	2,2	3	1450	прямой	140,0	10
50	50TRN43.7	4	3,7	3	1450	прямой	150,0	10
50	50TRN45.5	5	5,5	3	1450	прямой	170,0	10
80	80TRN47.5	6	7,5	3	1450	прямой	190,0	10
80	80TRN412	7	12	3	1450	зв./треуг.	200,0	10
80	80TRN417	8	17	3	1450	зв./треуг.	220,0	20
100	100TRN424	9	24	3	1450	зв./треуг.	460,0	20
150	150TRN440	10	40	3	1450	зв./треуг.	635,0	20



Погружные аэраторы - самовсасывающие, мин. обслуживание, прост. установка

Ø Отверстие для входа воздуха		32мм, 50мм, 80мм, 100мм, 150мм	
Перекач. жидкость	Температура	0-40°C	
	Тип жидкости	Муниципальные сточные воды, стоки пищевой индустрии	
Насос	Части	Рабочее колесо	Вихревая крыльчатка
		Уплотнение вала	Двойное механическое уплотнение
		Подшипники	Шарик. подшип. с защ. шайбой
	Материал	Рабочее колесо	Нерж. сталь DIN-GX12Cr14
		Всасыв. пластина	Нерж. сталь DIN-GX12Cr14
		Напр. лопатка	Литье из серого чугуна EN-GJL-200
		Вход воздуха	Литье из серого чугуна EN-GJL-200
Уплотнение вала	Карбид кремния в масляной ванне		
Двигатель	Тип, полюса		Индукционный двигатель, 2-х полюсн., Индукционный двигатель, 4-х полюсн.
	Защита двигателя (встроен.)		Круглый термовыключатель
	Фаза/Напряжение		3-фазный / 400В / 50Гц / прямой пуск, 3-фазный / 400В / 50Гц / звезда-треуг.
	Изоляция		Изоляция класса F
	Смазка		Турбинное масло (ISO VG32)
	Материал	Корпус	Литье из серого чугуна EN-GJL-150, Литье из серого чугуна EN-GJL-200
		Вал	Нерж. сталь EN-X30Cr13, Нерж. сталь EN-X20Cr13
Кабель		Резина, H07RN-F, Резина, NSSHÖU	
Трубопровод для подачи воздуха		Внутренняя резьба, фланец	

Зависимость объема подачи воздуха от глубины воды (Объем подачи воздуха при 20°C)

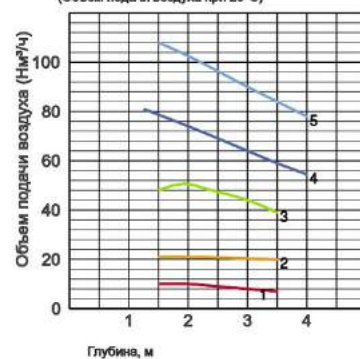

Зависимость объема подачи воздуха от глубины воды (Объем подачи воздуха при 20°C)

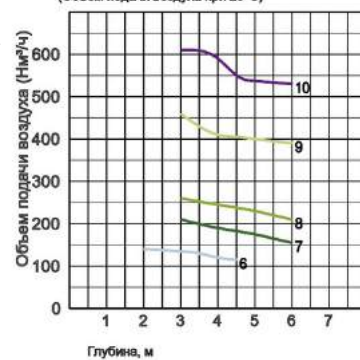

Модель	A	A1	B	D	D1	H	SA	SB	SC	SD	W1
32TRN2.75	371	184	146	420	90	473	180	116	175	-	81
32TRN21.5	371	184	146	420	90	473	180	116	275	-	81
50TRN42.2	660	271	226	700	140	689	230	154	370	-	123
50TRN43.7	660	271	226	700	140	694	230	154	370	-	123
50TRN45.5	660	271	226	700	140	835	230	154	370	-	123
80TRN47.5	660	271	246	700	140	868	245	180	-	585	133
80TRN412	660	271	246	700	140	898	245	180	-	585	133
80TRN417	660	271	246	700	140	958	245	180	-	585	133
100TRN424	980	385	417	1000	230	1254	345	256	-	760	272
150TRN440	980	410	452	1050	280	1459	448	370	740	863	269

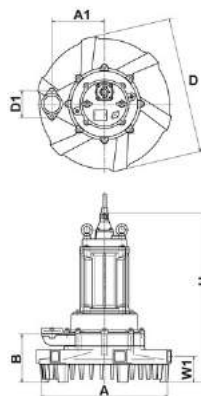



## Технические характеристики:

Диаметр воздуховода, мм	Модель		Цвет и код кривой	Выходная мощность кВт	Фазы	об./мин.	Способ запуска	размеры резервуара			Сухой вес, кг, без кабеля		
	свободно стоящий	с направляющ.						макс. длина, м	макс. ширина, м	макс. глубина, м	свободно стоящий	с направляющ.	
25	8-BER	TOS-8BER	●	1	0,75	3	2850	прямой	3,0	2,0	4,0	28,0	23,0
32	15-BER	TOS-15BER	●	2	1,5	3	2850	прямой	4,0	3,5	4,0	43,0	34,0
50	22-BER	TOS-22BER	●	3	2,2	3	1450	прямой	5,0	5,0	4,5	75,0	61,0
50	37-BER	TOS-37BER	●	4	3,7	3	1450	прямой	6,0	6,0	5,0	91,0	77,0
50	55-BER	TOS-55BER	●	5	5,5	3	1450	прямой	7,0	7,0	6,0	149,0	132,0



Погружной эжектор состоит из насоса типа В и эжектора (механизм всасывания), поэтому можно одновременно проводить перемешивание и аэрацию. Эжектор BER отличается исключительно высокой эффективностью растворения кислорода и незасоряющимся механизмом.

Ø Отверстие для входа воздуха	25мм, 32мм, 50мм		
Перекач. жидкость	Температура	0-40°C	
	Тип жидкости	Муниципальные сточные воды, стоки пищевой индустрии	
Насос	Части	Рабочее колесо	Незасоряющаяся крыльчатка
		Уплотнение вала	Двойное механическое уплотнение
		Подшипники	Шарик. подшип. с защ. шайбой
	Материал	Рабочее колесо	Литье из серого чугуна EN-GJL-200
		Корпус	Литье из серого чугуна EN-GJL-200
		Всасыв. пластина	Литье из серого чугуна EN-GJL-200
		Диффузор	Конструкционная сталь DIN1.0040 с полиамидным покрытием
Уплотнение вала	Карбид кремния в масляной ванне		
Двигатель	Тип, полюса		Индукционный двигатель, 2-х полюсн., Индукционный двигатель, 4-х полюсн.
	Защита двигателя (встроен.)		Круглый термовыключатель
	Фаза/Напряжение		3-фазный / 400В / 50Гц / прямой пуск
	Изоляция		Изоляция класса Е, Изоляция класса F
	Смазка		Турбинное масло (ISO VG32)
	Материал	Корпус	Литье из серого чугуна EN-GJL-150
		Вал	Нерж. сталь EN-X6Cr13, Нерж. сталь EN-X30Cr13
Кабель		Резина, 10м H07RN-F	
Трубопровод для подачи воздуха	Внутренняя резьба, фланец		

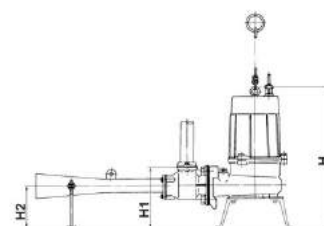
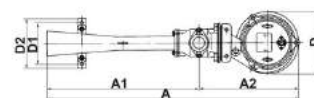
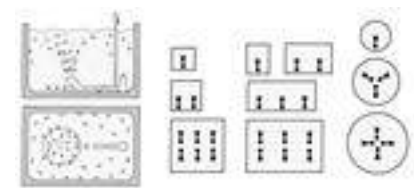
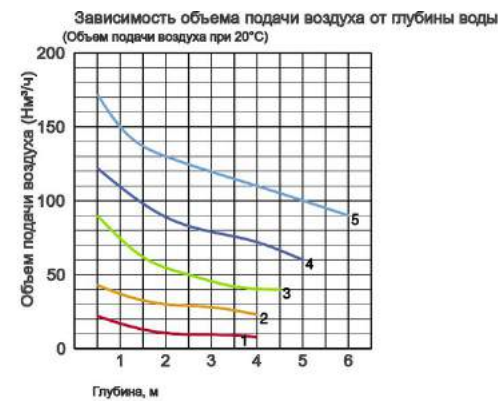

Модель	A	A1	A2	D	D1	D2	H	H1	H2
8-BER	674	377	297	194	150	180	464	195	150
15-BER	895	537	358	222	150	180	562	224	159
22-BER	1158	687	471	317	220	260	679	312	232
37-BER	1158	687	471	317	220	260	753	312	232
55-BER	1415	861	554	391	220	260	942	341	256



Осуществляем вклад во всемирное процветание и развитие путем организации производства благоприятного для рабочих и окружающей среды.

Завод Tsurumi в Киото (Япония) отличается эффективной и современной организацией процессов с применением полностью интегрированных систем поточного производства, что позволяет выпускать 1 млн насосов в год. Крупные современные научно-исследовательские подразделения компании создают оптимальные условия для экспериментов и испытаний даже сверх-крупных насосов, а также разработки новых видов продукции. Для обеспечения благоприятных условий для труда и окружающей среды, особое значение придается оптимизации условий работы (кондиционирование воздуха), уменьшению выбросов пыли и выхлопных газов в атмосферу, полной переработке отходов.

## Tsurumi (Europe) GmbH

Wahlerstr. 10

D-40472 Düsseldorf

Tel.: +49 (0)211-4179373

Fax: +49 (0)211-417937-480

Email: [sales@tsurumi.eu](mailto:sales@tsurumi.eu)

[www.tsurumi.eu](http://www.tsurumi.eu)

В целях совершенствования оборудования мы оставляем за собой право в любое время вносить изменения в технические описания и спецификации оборудования без предупреждения. Наши насосы предназначены только для профессионального использования. В исключительном случае, если Tsurumi (Europe) GmbH приняла на себя гарантию изготовителя, это дает право конечному пользователю бесплатно использовать средства юридической защиты против Tsurumi (Europe) GmbH в связи с любыми дефектами в продукции, обнаруженными в течении гарантийного периода (см. далее), а также тогда, когда гарантийной претензии к продавцу уже не существует или больше не существует. В случае неисправности, вызванной неправильным обращением с оборудованием конечного пользователя, гарантийные претензии рассматриваться не будут. Решение о том, какие гарантийные меры предпринимать (починка или замена) оборудование, будет приниматься Tsurumi (Europe) GmbH. Срок давности претензий - три месяца после истечения гарантийного срока, но не ранее гарантийного срока, действующего в отношении дилера. В случае сомнений, гарантийный срок должен соответствовать сроку гарантии действующей между конечным покупателем и дилером.



1SEW-RU

