

Вирішення проблем KINLUX BGO-20C, BGO-30C

ПРОБЛЕМА	ПРИЧИНА	ЗАСІБ ВИПРАВЛЕННЯ
Мотор не запускається	Відсутнє живлення або низька напруга	Перевірте лінію живлення та напругу
		Перевірте запобіжник і при необхідності замініть
Індикатор живлення блимає (BGO-20C) E1 відображається на екрані (BGO-30C)	Несправний або пошкоджений шнур живлення	Перевірте та замініть, якщо необхідно
	Несправний двигун/конденсатор	Перевірити і при необхідності замінити
E1 відображається на екрані (BGO-30C)	Блокування приладу через попередній перегрів	Визначте причину перегріву
		Вимкніть прилад Перевірте вхід і вихід повітря Зачекайте кілька хвилин і перезапустіть прилад
E2 відображається на екрані (BGO-30C)	Датчик температури несправний або роз'єм датчика температури не закріплений	Перевірте та замініть датчик температури, якщо потрібно Перевірте та замініть друковану плату, якщо необхідно
Двигун працює, але обігрівач не запалюється і через короткий час блокується	Порожній паливний бак, брудне або неправильне паливо	Видалити неправильне або брудне паливо Заповніть бак чистим дизелем або газом
	Забитий паливний фільтр	Очистіть або замініть паливний фільтр
Індикатор живлення блимає (BGO-20C) E1 відображається на екрані (BGO-30C)	Витік повітря в маслопроводі	Перевірте шланги, підтягніть з'єднання, при необхідності замініть
	Засмічено сопло пальника	Очистіть сопло, що продуває стиснене повітря, замініть, якщо необхідно
	В'язкість палива підвищилася при низькій температурі	Змішайте дизель з 10-20% керосина
Полум'я виходить з димоходу	Недостатній потік повітря в камеру згорання	Перевірте повітрязабірник, вентилятор, двигун
	Занадто високий тиск компресора	Перевірте тиск повітря, при необхідності відрегулюйте
Нагрівач зупиняється під час роботи	Досягнуто кімнатної температури, встановленої на кімнатному термостаті	Нормальна робота Щоб почати, поверніть ручку регулювання температури за годинниковою стрілкою на вищий рівень
Нагрівач зупиняється під час роботи Індикатор живлення блимає (BGO-20C) E1 відображається на екрані (BGO-30C)	Збій полум'я	Перевірте та усуньте причину(и) несправності Щоб скинути налаштування, поверніть перемикач On/Off на 0, а потім на I Якщо проблема не зникає, зателефонуйте в технічну службу
	Погане горіння	
	Зменшення повітряного потоку	
	Перегрів	

Схема підключення



Схема підключення для KINLUX BGO-20C



Схема підключення для KINLUX BGO-30C

Запальвальні електроди

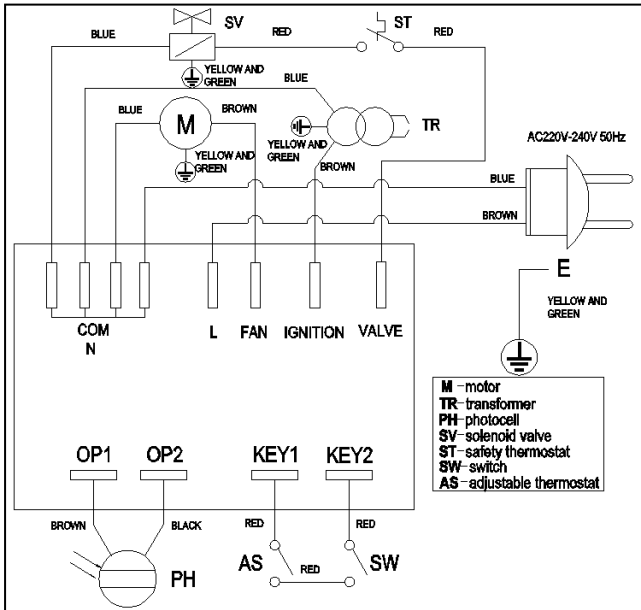
Очистіть, відрегулюйте та, якщо необхідно, замініть електрод запалювання. Зазори між електродами дивіться на мал. 3-4 (розміри в мм).

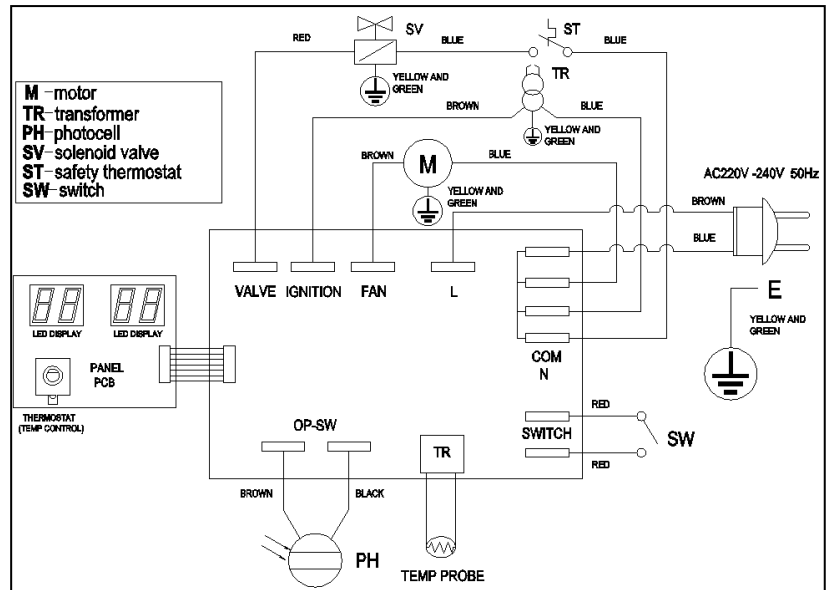
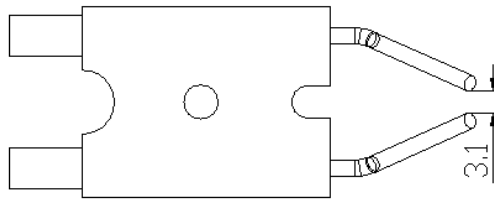

Мал.1

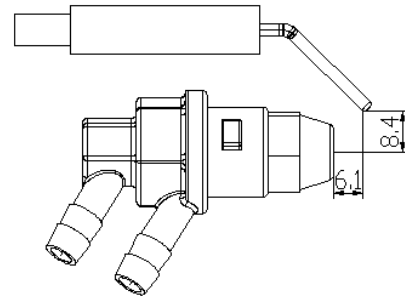

Мал.2

Регулювання тиску компресора (Мал. 3)

⚠ Тиск компресора налаштовано на заводі, і його повинні перевіряти та регулювати лише кваліфіковані спеціалісти. Втручання в пристрій може бути небезпечним.

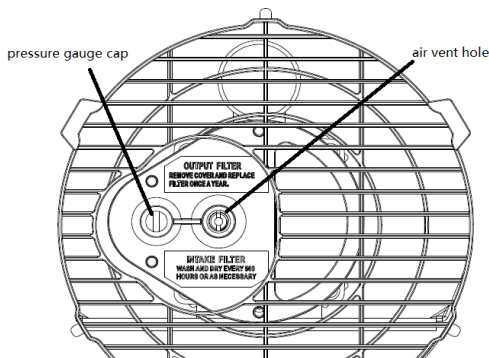

Зніміть кришку манометра. Підключіть манометр до порту вимірювання тиску на задній захисній панелі. Запустіть нагрівач і прочитайте значення тиску повітря. Якщо необхідно, відрегулюйте тиск до правильного значення, повертаючи регульовальний гвинт (повітряний отвір у центрі регульовального гвинта) за годинниковою стрілкою, щоб збільшити, проти годинникової стрілки, щоб зменшити тиск:

Модель	Повітряний тиск (bar)
BGO-20C	0.38
BGO-30C	0.38