

# TILE LEVELING SYSTEM

## система вирівнювання плитки

Система вирівнювання плитки (СВП) — це революція в укладанні плитки. Ідеальний рівень поверхні досягається за рахунок закріплення усіх плиток між собою. І кожна наступна покладена плитка вирівнюється за рахунок попередньої.

СВП складається з двох елементів: зажимів і клинів.

Зажими доступні у трьох розмірах, товщиною 1 мм, 1,5 мм і 2 мм.

Товщину слід обирати в залежності від бажаної товщини шва між плитками.

Клини є універсальними і підходять для будь-яких зажимів СВП виробництва Replast.

Демонтаж СВП після висихання клею надзвичайно простий. Достатньо збити киянкою верхню частину зажиму, після чого одразу можна затирати шов між плитками.

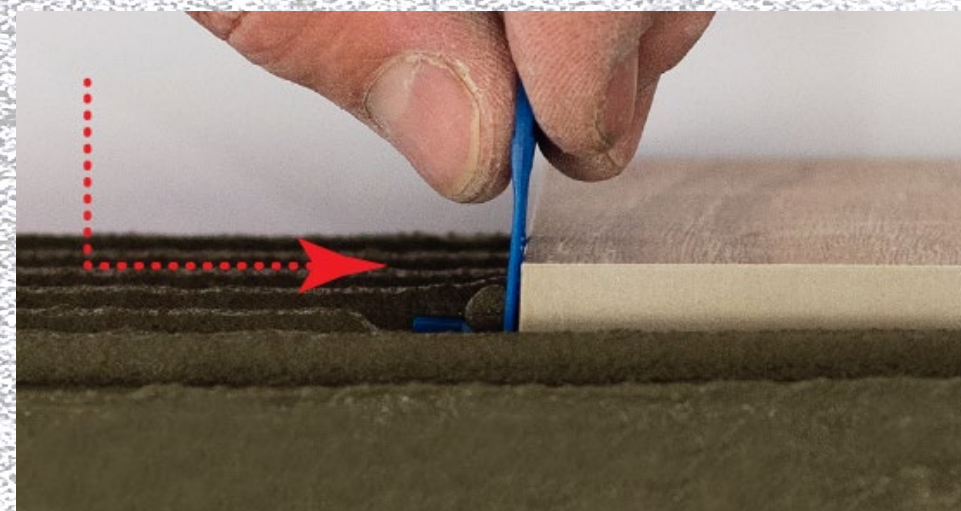

Після встановлення першої плитки під неї встановлюється зажим

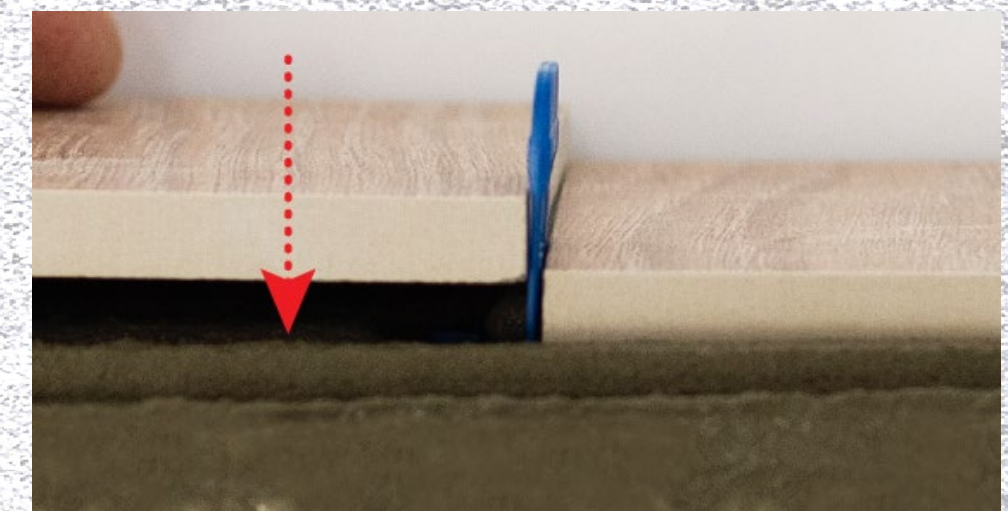

Зверху, поверх лапок зажиму, встановлюється друга плитка, впритул до попередньої

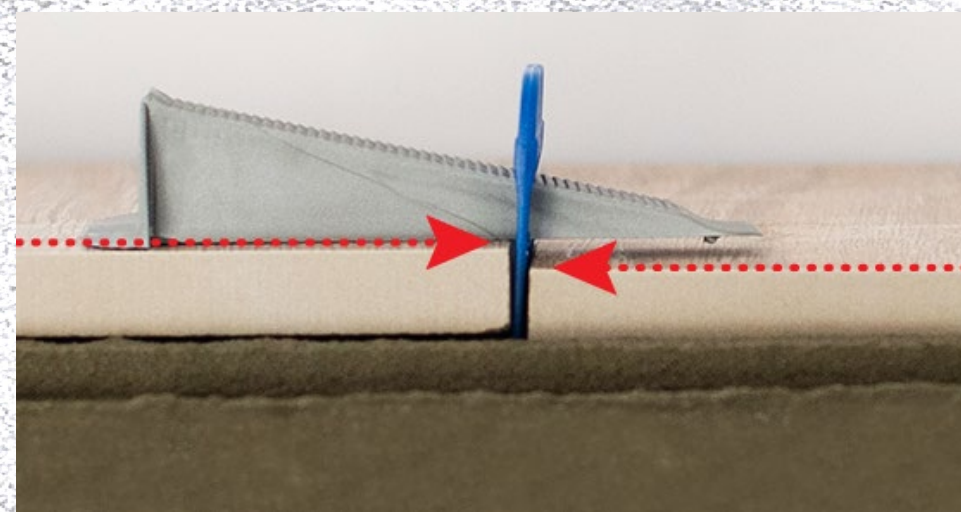

В зажим вставляється універсальний клин

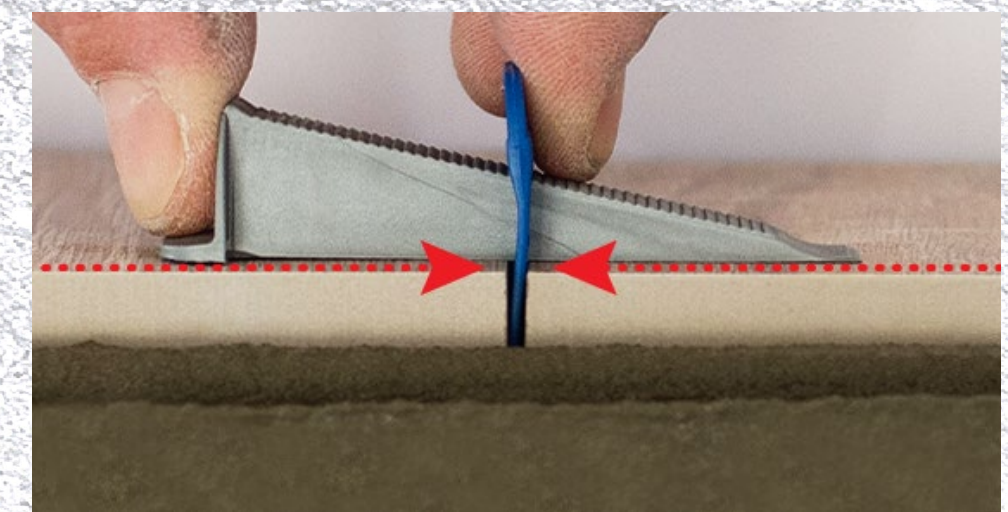

Клин затискається, тим самим він закріплює між собою плитки і вирівнює їх



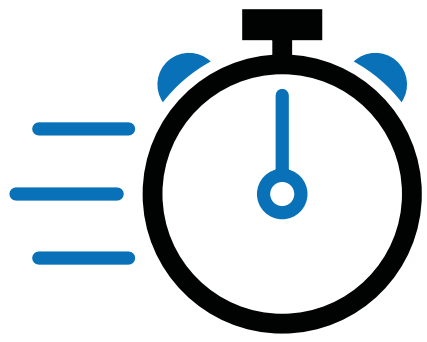

**Значно пришвидшує час  
вкладання плитки**

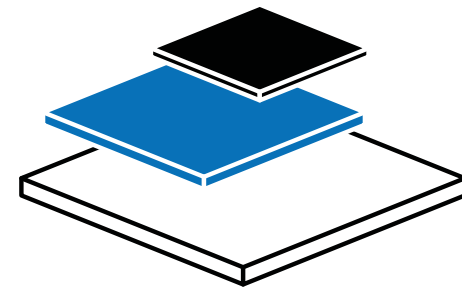

**Підходить для плитки  
розміром від 10 см**

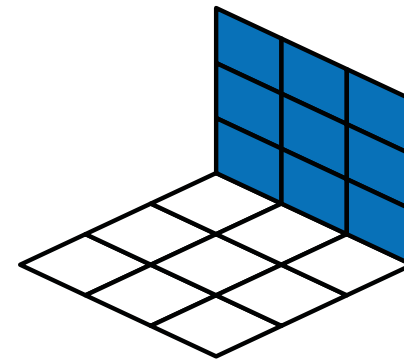

**Для вкладання плитки на  
підлогу і стіни**

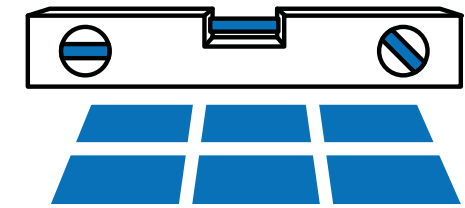

**Забезпечує ідеально  
рівну поверхню**

СВП дозволяє встановлення будь-яких розмірів плитки, починаючи від 10 см до плитки великих форматів. Є незамінним інструментом для ідеально рівного вкладання великих площ як на підлозі, так і на стінах. Процес встановлення значно пришвидшується за рахунок відсутності необхідності перевіряти рівень кожної окремої плитки, адже вона автоматично вирівнюється завдяки вже вирівняній попередній плитці.





| Назва | Артикул   | Товщина | Кількість у пакеті | Штрихкод      |
|-------|-----------|---------|--------------------|---------------|
| Зажим | CL 100100 | 1 мм    | 100                | 4820259560058 |
| Зажим | CL 100200 | 1 мм    | 200                | 4820259560041 |
| Зажим | CL 100500 | 1 мм    | 500                | 4820259560010 |

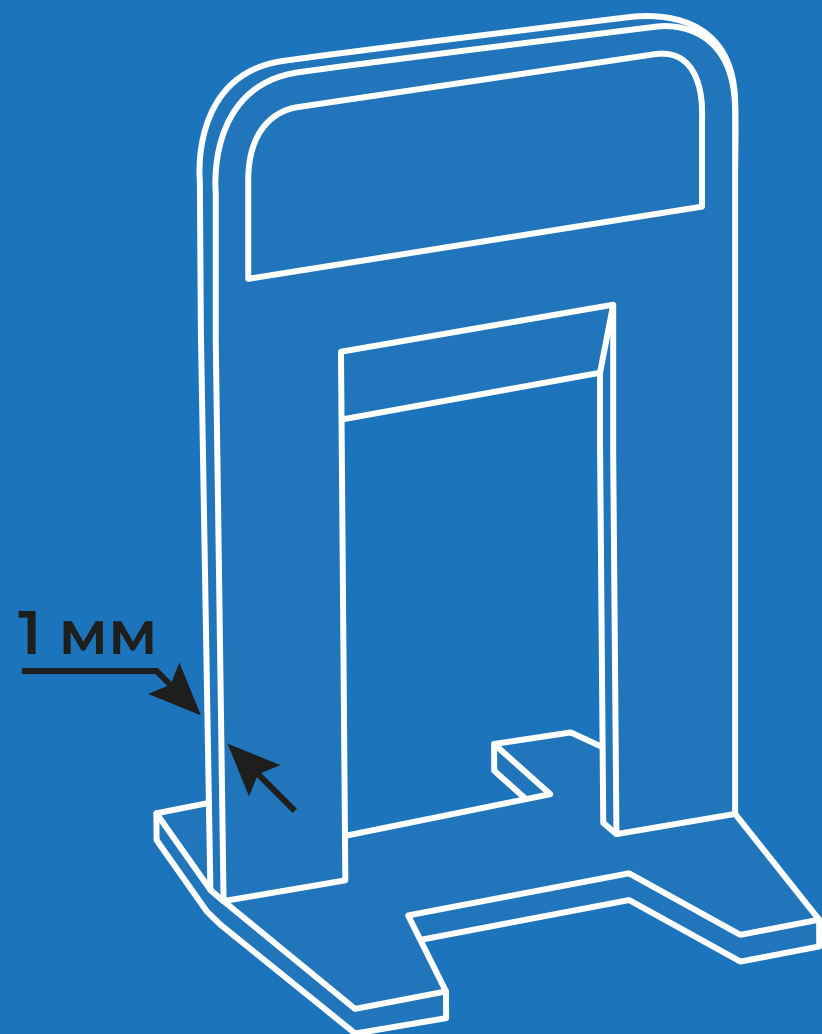

Зажим товщиною 1 мм.  
Використовується для отримання шва між плитками товщиною 1 мм. Одноразового використання, легко демонтується після висихання плитки.





| Назва | Артикул   | Товщина | Кількість у пакеті | Штрихкод      |
|-------|-----------|---------|--------------------|---------------|
| Зажим | CL 150100 | 1,5 мм  | 100                | 4820259560089 |
| Зажим | CL 150200 | 1,5 мм  | 200                | 4820259560072 |
| Зажим | CL 150500 | 1,5 мм  | 500                | 4820259560065 |

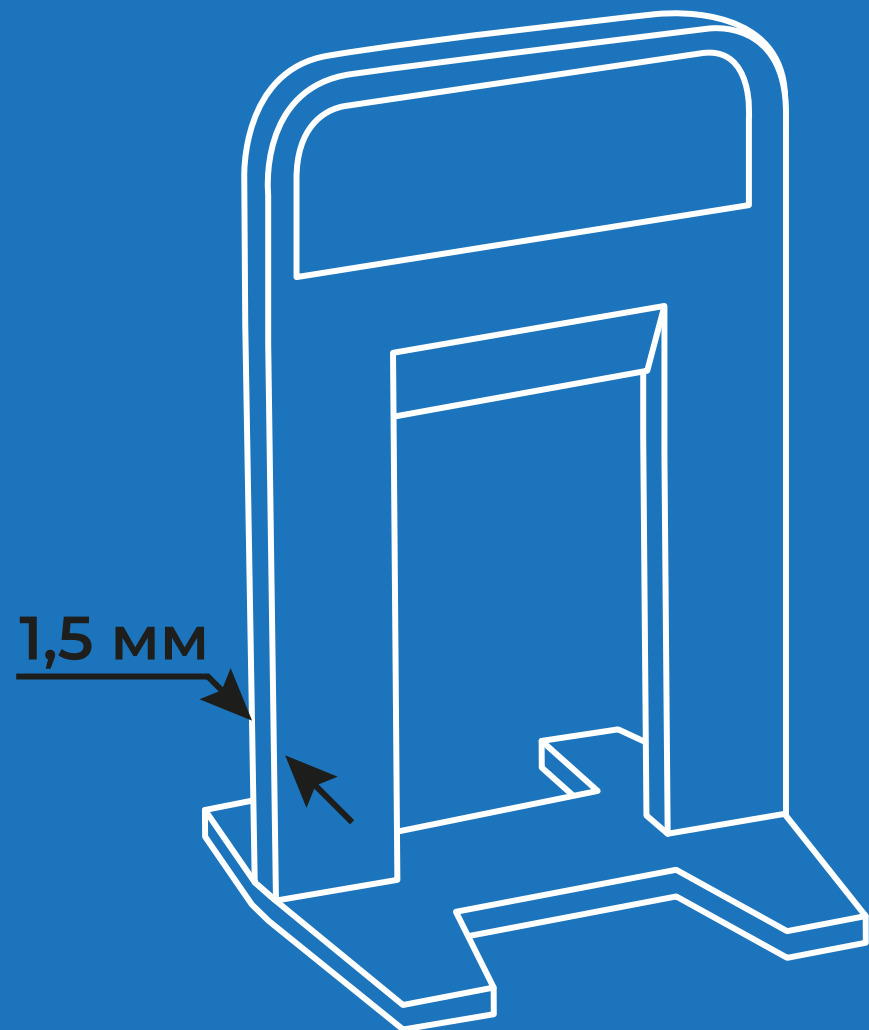

Зажим товщиною 1,5 мм.  
Використовується для отримання шва між плитками товщиною 1,5 мм. Одноразового використання, легко демонтується після висихання плитки.





| Назва | Артикул   | Товщина | Кількість у пакеті | Штрихкод      |
|-------|-----------|---------|--------------------|---------------|
| Зажим | CL 200100 | 2 мм    | 100                | 4820259560102 |
| Зажим | CL 200200 | 2 мм    | 200                | 4820259560096 |
| Зажим | CL 200500 | 2 мм    | 500                | 4820259560027 |

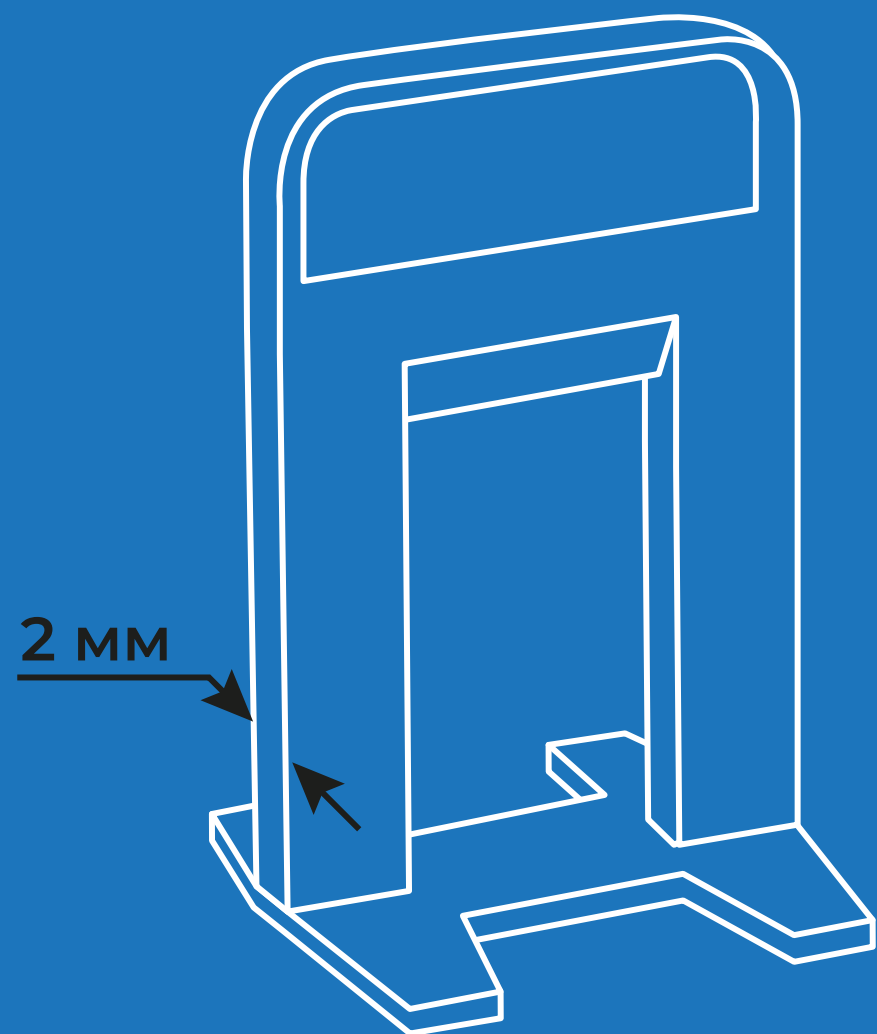

Зажим товщиною 2 мм.  
Використовується для отримання шва між плитками товщиною 2 мм. Одноразового використання, легко демонтується після висихання плитки.





# Клин (універсальний)

| Назва | Артикул   | Кількість у пакеті | Штрихкод      |
|-------|-----------|--------------------|---------------|
| Клин  | WR 444100 | 100                | 4820259560140 |
| Клин  | WR 444200 | 200                | 4820259560034 |

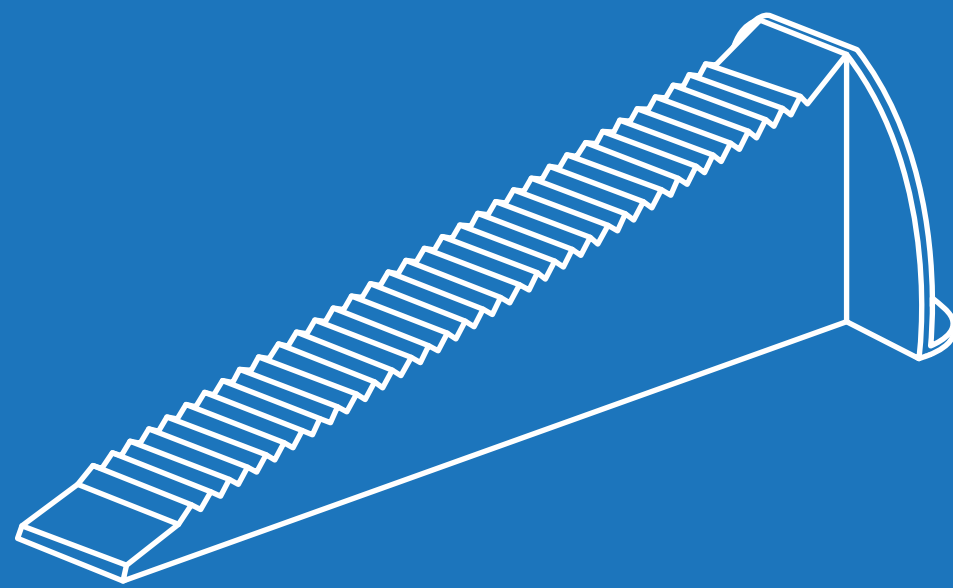

Клин для СВП. Є універсальним, підходить для усіх видів зажимів СВП виробництва компанії Репласт. Після демонтажу СВП допускається повторне використання клинів.





| Назва        | Артикул   | Товщина | Кількість у пакеті | Штрихкод      |
|--------------|-----------|---------|--------------------|---------------|
| Зажим + Клин | CL 104250 | 1 мм    | 250 + 100          | 4820259560119 |
| Зажим + Клин | CL 154250 | 1,5 мм  | 250 + 100          | 4820259560126 |
| Зажим + Клин | CL 204250 | 2 мм    | 250 + 100          | 4820259560133 |

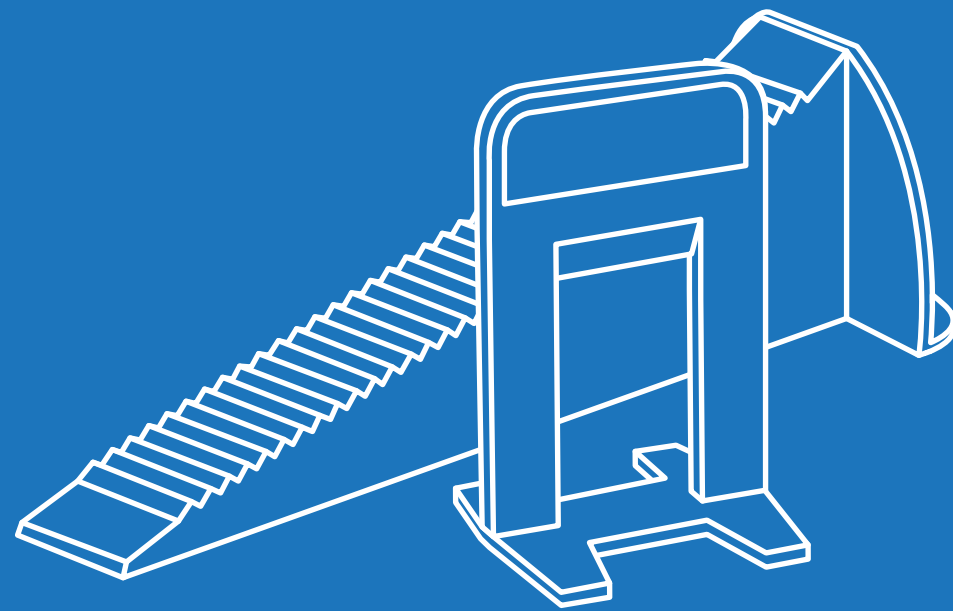

Комбінована упаковка зажимів і клинів усіх розмірів. Підійде для укладання плиткою невеликих площ. Після демонтажу клини можна використовувати повторно з новими зажимами.





## Розрахунок кількості деталей на 1 м<sup>2</sup>

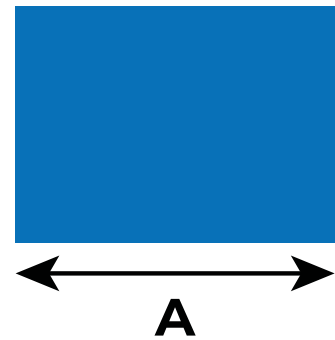

Поміряйте ширину плитки



Поміряйте довжину плитки

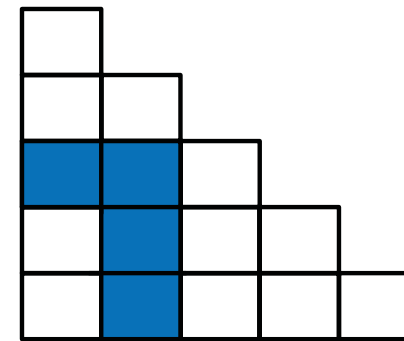

Знайдіть потрібний показник у таблиці

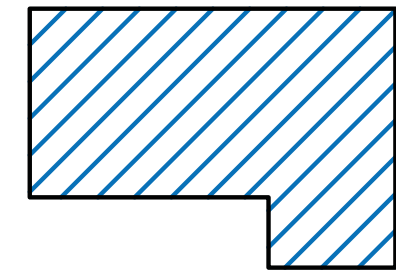

Помножте показник на загальну площу

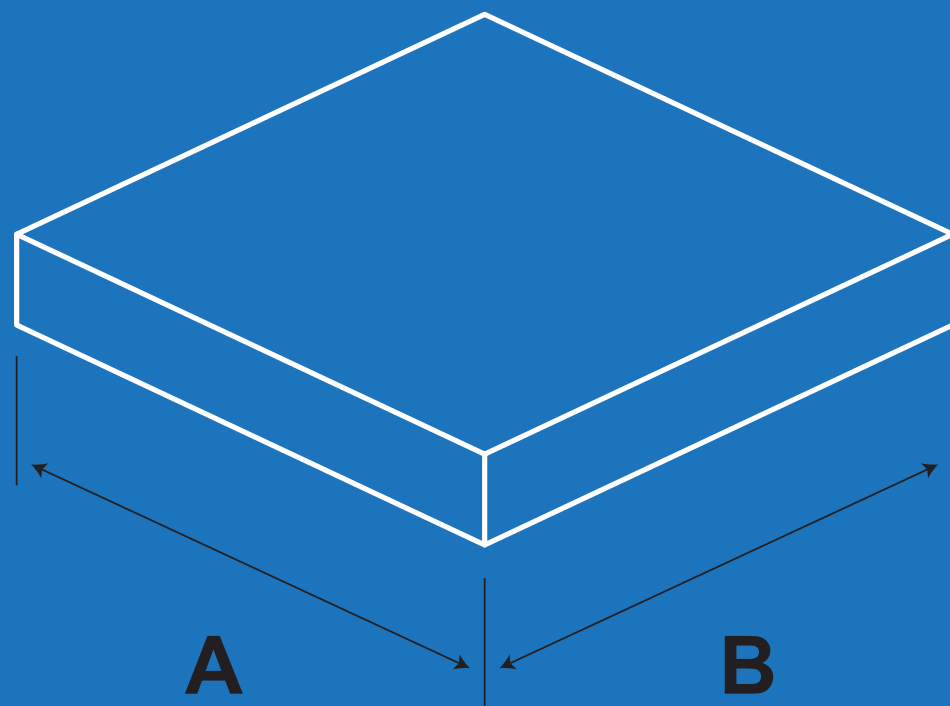

Для розрахунку необхідної кількості деталей СВП потрібно визначити розмір сторін обраної плитки та загальну площу приміщення або поверхні, на яку планується вкладання плитки. Бажано замовити з невеликим запасом.

**A, см**

|     |     |    |    |    |    |    |    |    |    |    |    |    |     |     |  |  |  |  |  |
|-----|-----|----|----|----|----|----|----|----|----|----|----|----|-----|-----|--|--|--|--|--|
| 10  | 200 |    |    |    |    |    |    |    |    |    |    |    |     |     |  |  |  |  |  |
| 15  | 133 | 80 |    |    |    |    |    |    |    |    |    |    |     |     |  |  |  |  |  |
| 20  | 100 | 67 | 50 |    |    |    |    |    |    |    |    |    |     |     |  |  |  |  |  |
| 25  | 80  | 53 | 40 | 32 |    |    |    |    |    |    |    |    |     |     |  |  |  |  |  |
| 30  | 100 | 67 | 50 | 40 | 44 |    |    |    |    |    |    |    |     |     |  |  |  |  |  |
| 33  | 91  | 61 | 45 | 33 | 10 | 37 |    |    |    |    |    |    |     |     |  |  |  |  |  |
| 40  | 75  | 50 | 37 | 30 | 33 | 30 | 25 |    |    |    |    |    |     |     |  |  |  |  |  |
| 45  | 67  | 44 | 33 | 27 | 30 | 27 | 22 | 20 |    |    |    |    |     |     |  |  |  |  |  |
| 50  | 60  | 40 | 30 | 24 | 27 | 24 | 20 | 18 | 16 |    |    |    |     |     |  |  |  |  |  |
| 60  | 50  | 33 | 25 | 20 | 22 | 20 | 17 | 15 | 13 | 11 |    |    |     |     |  |  |  |  |  |
| 80  | 50  | 33 | 25 | 20 | 21 | 19 | 10 | 10 | 10 | 10 | 9  |    |     |     |  |  |  |  |  |
| 90  | 44  | 33 | 10 | 21 | 19 | 17 | 14 | 12 | 10 | 9  | 8  | 7  |     |     |  |  |  |  |  |
| 100 | 50  | 11 | 25 | 20 | 20 | 18 | 15 | 13 | 12 | 10 | 9  | 8  | 8   |     |  |  |  |  |  |
| 120 | 42  | 28 | 21 | 17 | 17 | 15 | 13 | 11 | 10 | 8  | 7  | 6  | 7   | 6   |  |  |  |  |  |
|     | 10  | 15 | 20 | 25 | 30 | 33 | 40 | 45 | 50 | 60 | 80 | 90 | 100 | 120 |  |  |  |  |  |

**B, см**

60 (A); 50 (B) = 13 шт/м<sup>2</sup>



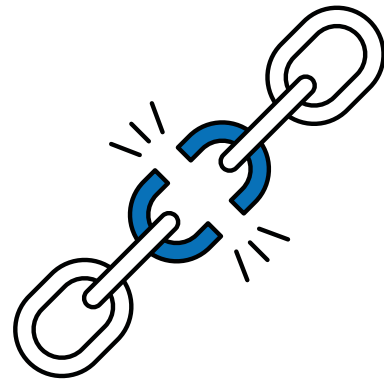

**Міцність**

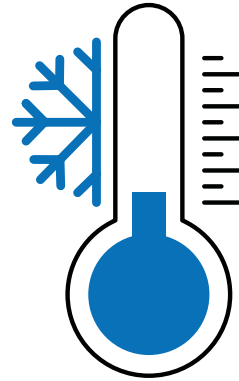

**Стійкість до понижених температур**

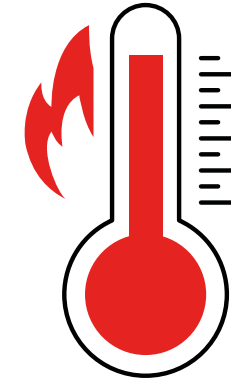

**Стійкість до підвищених температур**

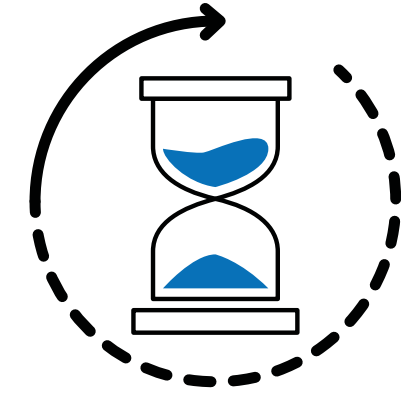

**Прискорене старіння**

На виробництві впроваджений триетапний контроль якості:

- контроль вихідної сировини на відповідність вимогам виробництва і якості продукції;
- контроль якості готової продукції безпосередньо під час виробництва;
- контроль якості в лабораторії фізико-хімії полімерів.

В лабораторії вироби проходять тестування на:

- механічну міцність;
- стійкість до дії низьких і підвищених температур;
- прискорене старіння.





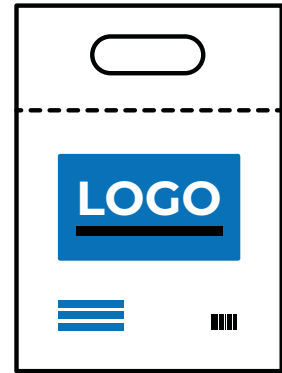

Пакування у ПЕ пакет з  
вашим дизайном



Пакування у контейнери  
та відра



Пакування у картонні  
коробки з вашим дизайном

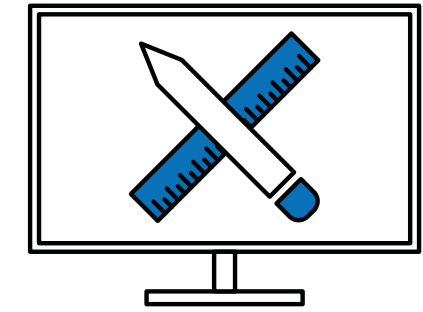

Розробка дизайну  
вашого пакування

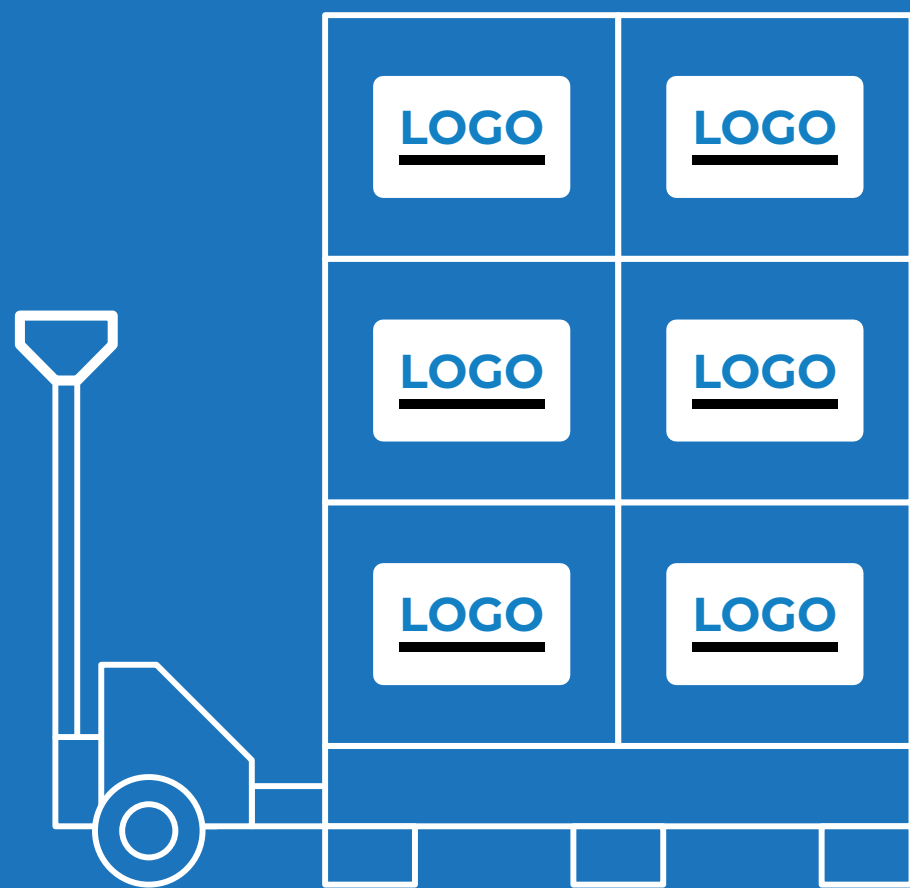

Для гуртових замовників пропонуємо послуги розробки індивідуального дизайну та виготовлення пакування з вашим брендом. Також, при необхідності, можлива зміна кількості фасування в індивідуальну упаковку замовника.







 [replast.sale@gmail.com](mailto:replast.sale@gmail.com)

    +380 93 220 37 19

 [replast-ltd.com](http://replast-ltd.com)