

DIN 961

Болти з шестигранною головкою та повною різьбою з дрібним кроком

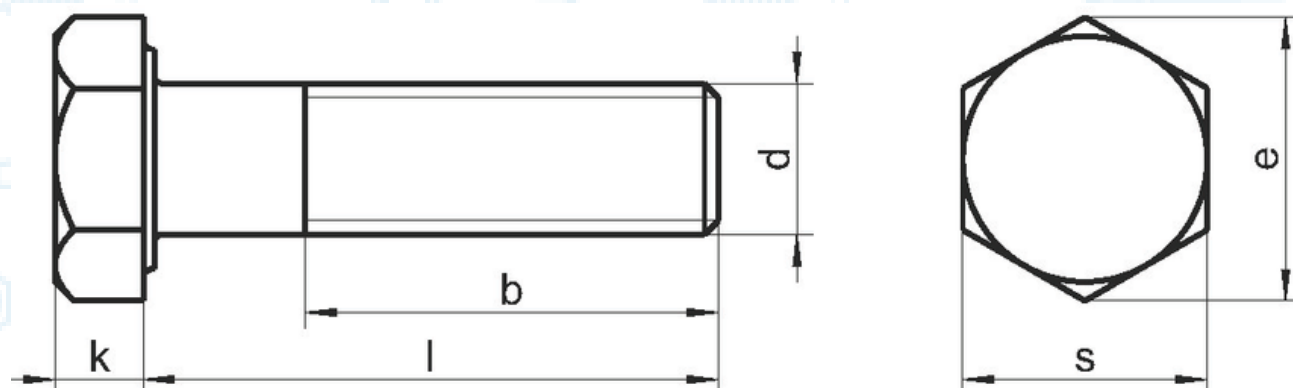

d	M8	M10	M12	M14	M16	M18	M20	M22
p	1	1 1.25	1.25 1.5	1.5	1.5	1.5	1.5 2	1.5
k	5.3	6.4	7.5	8.8	10	11.5	12.5	14
e	14.38	18.9	21.1	24.49	26.75	30.14	33.53	38.85
s	13	17	19	22	24	27	30	32

d	M24	M27	M30	M36	M42	M48	M56	M64
p	2	2	2	3	3	3	4	4
k	15	17	18.7	22.5	26	30	35	40
e	39.98	45.2	50.85	60.79	71.3	82.6	93.56	104.9
s	36	41	46	55	65	75	85	95

066 062 09 99

sale3.ogun@gmail.com



OGUN GROUP
ВАШ ЗАЛІЗНИЙ ПАРТНЕР

www.metizz.com.ua

www.ogun-grup.com.ua

DIN 961

Позначення:

P - крок різьби

k - висота головки

d - діаметр

e - діаметр описаного кола

s - розмір під ключ

Аналоги стандарту DIN 961:

ГОСТ 7798-70 — Болты с шестигранной головкой ГОСТ 7798-70, класс точности В

ГОСТ 15589-70 — Болт з шестигранною головкою та неповною різьбою клас точності С

ГОСТ 7805-70 — Болти з шестигранною головкою клас точності А

066 062 09 99

sale3.ogun@gmail.com



OGUN GROUP
ВАШ ЗАЛІЗНИЙ ПАРТНЕР

www.metizz.com.ua
www.ogun-grup.com.ua