

HÄFELE



# ДВЕРНІ РУЧКИ НОРРЕ

АСОРТИМЕНТ ДЛЯ МІЖКІМНАТНИХ ДВЕРЕЙ

**НОРРЕ**<sup>®</sup> 

Якість, котра прикрашає.



## Resista® – гарантія захисту поверхонь від компанії Хоппе

**Resista®**

Гарантія на поверхні фурнітури Хоппе Resista дійсна протягом 10 років (див. «Гарантійну декларацію» на сторінці 21).

Таким чином, фурнітура оптимально підходить як для прибережних областей, так і для використання в місцях з інтенсивним потоком людей, наприклад в муніципальних будівлях, магазинах і готелях.

Всі вироби, на які поширюється гарантія Resista®, подлягають постійному контролю якості і в новому стані відповідають вимогам європейського стандарту EN 1670 («Залізні вироби будівельні металеві. Стійкість до корозії. Вимоги та методи випробувань»).

### **Догляд:**

Забруднення можна видалити водою і м'якою ганчіркою. Від використання агресивних засобів для чищення або хімікатів слід відмовитися. Крім цього, фурнітура не вимагає особливого догляду.



## Час – гроші: швидше та краще. З'єднання Хоппе Швидкоштифт

## Швидкоштифт

При традиційному монтажі дверних ручок необхідно здійснювати велику кількість дій, часто перекладаючи їх з однієї руки в іншу. Це довго і виснажливо. Є спосіб робити це набагато швидше і краще: **з'єднання Хоппе Швидкоштифт**. Завдяки цій прогресивній технології дверні ручки можна міцно зафіксувати одним рухом.

В основі цієї технології лежить розроблений компанією Хоппе зажимний механізм в отворі дверної ручки. Він фіксує цілісний чотиригранний штифт дверної ручки і надійно затискає його без зазору. Завдяки цілісному чотиригранному штифту для передачі максимального крутного моменту використовується вся площа чотиригранника. Хоппе Швидкоштифт є безступінчастим осьовим з'єднанням дверної ручки, що пройшло випробування згідно до DIN EN 1906, і може застосовуватися для дверей різної товщини (в межах встановленого діапазону).

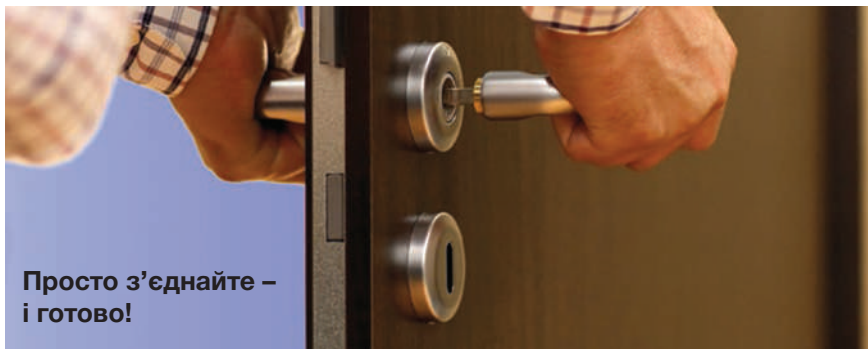

Просто з'єднайте –  
і готово!

### Огляд переваг з'єднання Хоппе Швидкоштифт:

- Дуже швидке кріплення дверних ручок: економія приблизно 75% часу в порівнянні зі звичайним монтажем дверної ручки
- Без використання гвинтів з внутрішнім шестигранником або поперечних штифтів:
  - без різьбових отворів;
  - без необхідності осьового вирівнювання штифта з отвором дверної ручки при фіксації ручки гвинтом;
  - мимовільне ослаблення фіксації гвинтів з внутрішнім шестигранником або поперечних штифтів виключається.
- Вбудований затискний механізм в отворі дверної ручки:
  - монтаж без використання інструментів;
  - безлюфтовое з'єднання дверних ручок;
  - виключно надійна фіксація дверних ручок.
- Використання цілісного чотиригранного штифта Хоппе: використання всієї площі чотиригранника для оптимальної передачі крутного моменту.
- Легке плавне осьове з'єднання дверної ручки пройшло випробування відповідно до DIN EN 1906.
  - Застосовується для дверей різної товщини (в межах встановленого діапазону)
- Легкий і швидкий демонтаж дверних ручок:
  - наприклад, за допомогою вхідного в комплект вигнутого ключа або викрутки.

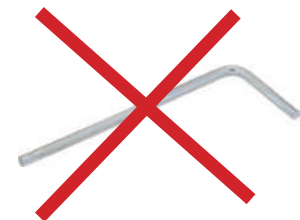

#### Важливо:

забороняється використовувати продукти з Хоппе Швидкоштифт з штифтами інших виробників!

Європейський патент EP 1 683 933  
Патент США № 7,686,357  
З'єднання Хоппе Швидкоштифт

## Лаконічність деталей: міні-розетки Хоппе

Міні-розетки представляють дверні ручки з абсолютно нової сторони. Їх практично не видно на двері. Завдяки цьому всі увага акцентується на ручці – виникає абсолютно нова гармонія дизайну ручки і двері. Всі гарнітури оснащені запатентованим з'єднанням Хоппе Швидкоштифт. Монтаж дверних ручок з надійною фіксацією виконується швидко і просто, без використання будь-яких інструментів. В основі технології лежить розроблений компанією Хоппе затискний механізм в отворі дверної ручки. Він фіксує цілісний чотиригранний штифт дверної ручки з штифтовою частиною гарнітура і надійно затискає його без зазору. Просто встановить міні-розетки і вставте ручки одну в іншу – готово!



### Підготовка дверей

Оскільки розмір розеток мінімальний, необхідна точна підготовка дверей!

Діаметр отвору під ручку повинен складати 22 мм. Для отримання оптимального результату рекомендуємо використовувати спеціальне свердло або верстат з ЧПУ.



Підготовка двері під гарнітур Хоппе на міні-розетках без розетки під ключ



Підготовка двері під гарнітур Хоппен на міні-розетках з розеткою під ключ



Підготовка двері під гарнітур Хоппен на міні-розетках, з прорізом / комірчиком для дверей у ванну кімнату / туалет

### Монтаж

Розетки під ручки фіксуються на двері шляхом з'єднання дверних ручок за допомогою з'єднання **Хоппе Швидкоштифт**.

**DALLAS 3765341**

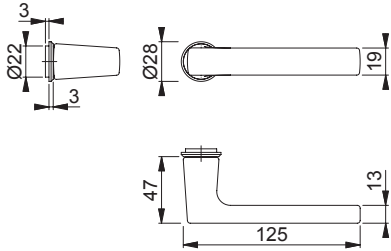

Опис	Артикул
Комплект ручок DALLAS 3765341 латунь хромована матова F41-R	900.22.194

Упакування: 2 шт.

Дверний гарнітур Хоппе з латуні на міні-розетках, без розеток під ключ, для міжкімнатних дверей:

- Взаєморозташування: дверні ручки окремо, необслуговувані підшипники ковзання
- З'єднання: Хоппе-Швидкоштифт з цільним штифтом Хоппе (отвір /отвір)
- Монтаж: вставні міні-розетки під ручку
- Особливість: відсутність монтажних гвинтів

Матеріал – латунь

Покриття – хромоване матове F41-R

Resista®

Швидкоштифт

**DALLAS 11717208**

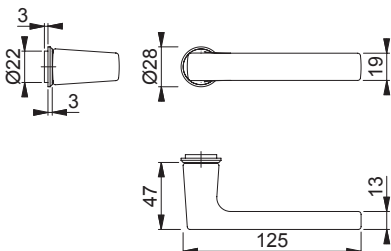

Опис	Артикул
Комплект ручок DALLAS 11717208 латунь чорна матова F96-1-R	900.22.195

Упакування: 2 шт.

Дверний гарнітур Хоппе з латуні на міні-розетках, без розеток під ключ, для міжкімнатних дверей:

- Взаєморозташування: дверні ручки окремо, необслуговувані підшипники ковзання
- З'єднання: Хоппе-Швидкоштифт з цільним штифтом Хоппе (отвір /отвір)
- Монтаж: вставні міні-розетки під ручку
- Особливість: відсутність монтажних гвинтів

Матеріал – латунь

Покриття – чорне матове F96-1-R

Resista®

Швидкоштифт

**DALLAS 11717191**

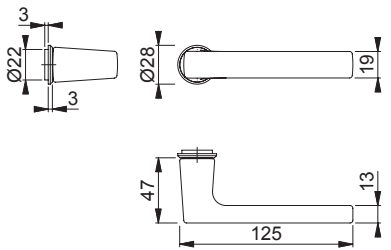

Опис	Артикул
Комплект ручок DALLAS 11717191 латунь чорна полірована F96-R	900.22.196

Упакування: 2 шт.

Дверний гарнітур Хоппе з латуні на міні-розетках, без розеток під ключ, для міжкімнатних дверей:

- Взаєморозташування: дверні ручки окремо, необслуговувані підшипники ковзання
- З'єднання: Хоппе-Швидкоштифт з цільним штифтом Хоппе (отвір /отвір)
- Монтаж: вставні міні-розетки під ручку
- Особливість: відсутність монтажних гвинтів

Матеріал – латунь

Покриття – чорне поліроване F96-R

Resista®

Швидкоштифт

### LOS ANGELES 3765367

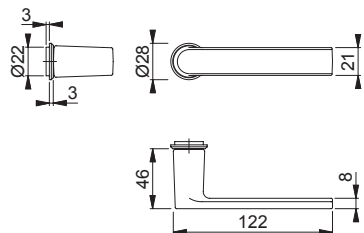

Опис	Артикул
Комплект ручок LOS ANGELES 3765367 латунь хромована матова F41-R	900.22.204

Упакування: 2 шт.

Дверний гарнітур Хоппе з латуні на міні-розетках, без розеток під ключ, для міжкімнатних дверей:

- Взаєморозташування: дверні ручки окремо, необслуговувані підшипники ковзання
- З'єднання: Хоппе-Швидкоштифт з цільним штифтом Хоппе (отвір /отвір)
- Монтаж: вставні міні-розетки під ручку
- Особливість: відсутність монтажних гвинтів

Матеріал – латунь

Покриття – хромоване матове F41-R

Resista®

Швидкоштифт

### LOS ANGELES 11722447

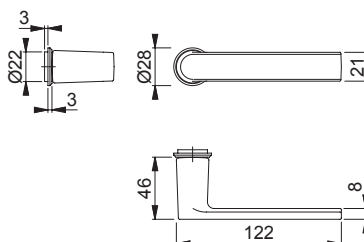

Опис	Артикул
Комплект ручок LOS ANGELES 11722447 латунь чорна матова F96-1-R	900.22.205

Упакування: 2 шт.

Дверний гарнітур Хоппе з латуні на міні-розетках, без розеток під ключ, для міжкімнатних дверей:

- Взаєморозташування: дверні ручки окремо, необслуговувані підшипники ковзання
- З'єднання: Хоппе-Швидкоштифт з цільним штифтом Хоппе (отвір /отвір)
- Монтаж: вставні міні-розетки під ручку
- Особливість: відсутність монтажних гвинтів

Матеріал – латунь

Покриття – чорне матове F96-1-R

Resista®

Швидкоштифт

### LOS ANGELES 11722435

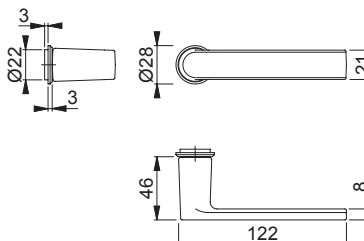

Опис	Артикул
Комплект ручок LOS ANGELES 11722435 латунь чорна полірована F96-R	900.22.206

Упакування: 2 шт.

Дверний гарнітур Хоппе з латуні на міні-розетках, без розеток під ключ, для міжкімнатних дверей:

- Взаєморозташування: дверні ручки окремо, необслуговувані підшипники ковзання
- З'єднання: Хоппе-Швидкоштифт з цільним штифтом Хоппе (отвір /отвір)
- Монтаж: вставні міні-розетки під ручку
- Особливість: відсутність монтажних гвинтів

Матеріал – латунь

Покриття – чорне поліроване F96-R

Resista®

Швидкоштифт



## HOUSTON 3765324

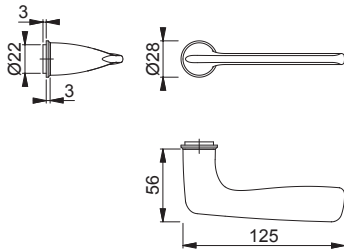

Опис	Артикул
Комплект ручок HOUSTON 3765324 латунь хромована матова F41-R	900.22.214

Упакування: 2 шт.

Дверний гарнітур Хоппе з латуні на міні-розетках, без розеток під ключ, для міжкімнатних дверей:

- Взаєморозташування: дверні ручки окремо, необслуговувані підшипники ковзання
- З'єднання: Хоппе-Швидкоштифт з цільним штифтом Хоппе (отвір /отвір)
- Монтаж: вставні міні-розетки під ручку
- Особливість: відсутність монтажних гвинтів

Матеріал – латунь  
Покриття – хромоване матове F41-R

Resista®

Швидкоштифт

## РОЗЕТКА HOPPE PC

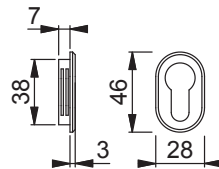

Опис	Артикул
Розетка PC 11717348 латунь чорна матова F96-1-R	901.59.127

Упакування: 2 шт.

Пара латунних міні-розеток Хоппе для міжкімнатних дверей:  
Кріплення вставне, додатково з силіконом або клеєм  
Особливість: без гвинтового кріплення

Матеріал – латунь  
Покриття – чорне матове F96-1-R

Resista®

## РОЗЕТКА HOPPE PC

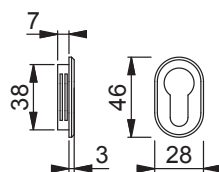

Опис	Артикул
Розетка PC 11717336 латунь чорна полірована F96-R	901.59.128

Упакування: 2 шт.

Пара латунних міні-розеток Хоппе для міжкімнатних дверей:  
Кріплення вставне, додатково з силіконом або клеєм  
Особливість: без гвинтового кріплення

Матеріал – латунь  
Покриття – чорне поліроване F96-R

Resista®

## РОЗЕТКА HOPPE PC

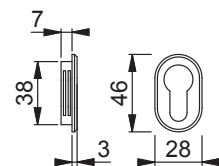

Опис	Артикул
Розетка PC 3765535 латунь хромована матова F41-R	901.59.129

Упакування: 2 шт.

Пара латунних міні-розеток Хоппе для міжкімнатних дверей:  
Кріплення вставне, додатково з силіконом або клеєм  
Особливість: без гвинтового кріплення

Матеріал – латунь  
Покриття – хромоване матове F41-R

Resista®



**РОЗЕТКА HOPPE WC**

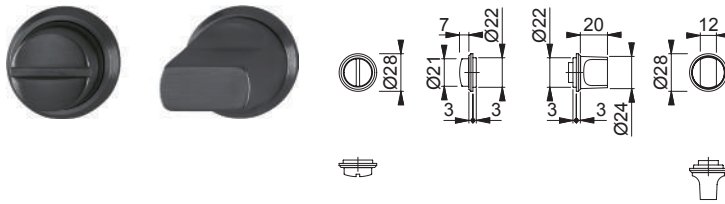

Пара латунних міні-розеток Хоппе з прорізом / комірчиком для дверей у ванну кімнату / туалет:  
З'єднання: цілісний штифт Хоппе  
Кріплення за допомогою регулювального гвинта, додатково з силіконом або клеєм

Матеріал – латунь  
Покриття – чорне матове F96-1-R

Опис	Артикул
Розетка WC 11717701 латунь чорна матова F96-1-R	901.59.124

Упакування: 2 шт.

**Resista®**

**РОЗЕТКА HOPPE WC**

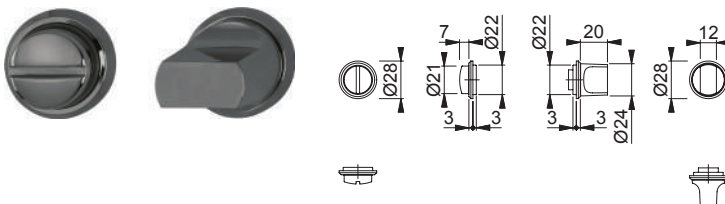

Пара латунних міні-розеток Хоппе з головкою з прорізом / комірчиком для дверей у ванну кімнату / туалет:  
З'єднання: цілісний штифт Хоппе  
Кріплення за допомогою регулювального гвинта, додатково з силіконом або клеєм

Матеріал – латунь  
Покриття – чорне поліроване F96-R

Опис	Артикул
Розетка WC 11717695 латунь чорна полірована F96-R	901.59.125

Упакування: 2 шт.

**Resista®**

**РОЗЕТКА HOPPE WC**

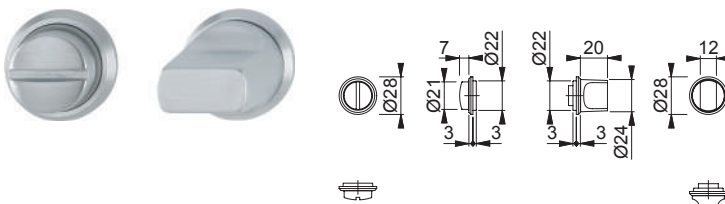

Пара латунних міні-розеток Хоппе з головкою з прорізом / комірчиком для дверей у ванну кімнату / туалет:  
З'єднання: цілісний штифт Хоппе  
Кріплення за допомогою регулювального гвинта, додатково з силіконом або клеєм

Матеріал – латунь  
Покриття – хромироване матове F41-R

Опис	Артикул
Розетка WC 3765480 латунь хромована матова F41-R	901.59.126

Упакування: 2 шт.

**Resista®**

## DALLAS 3784795

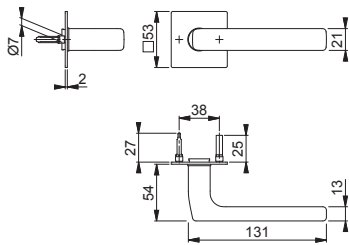

Опис	Артикул
Комплект ручок DALLAS 3784795 нержавіюча сталь матова F69	904.21.270
Упакування: 2 шт.	

Комплект ручок HOPPE з нержавіючої сталі на пласких розетках, без розеток під ключ для міжкімнатних дверей:

- Протестовано відповідно до DIN EN 1906: 37-0140A, набір ручок для комерційного використання
- Взаєморозташування: незакріплені дверні ручки, не-обслуговувані підшипники ковзання
- З'єднання: Хоппе-Швидкоштифт з цільним штифтом Хоппе (штифт /отвір)
- Монтаж: вставні розетки з опорними кулачками під ручку
- Особливість: монтаж без гвинтів, розетки товщиною 2 мм

Матеріал – нержавіюча сталь  
Покриття – матове F69

**Швидкоштифт**

## РОЗЕТКА PC 10718809

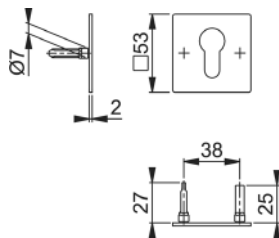

Опис	Артикул
Розетка PC 10718809 нержавіюча сталь матова F69	903.58.131
Упакування: 2 шт.	

Пара пласких розеток Хоппе з нержавіючої сталі для міжкімнатних дверей.

Монтаж: вставні розетки під ключ з опорними кулачками для наскрізного кріплення

Особливість: монтаж без гвинтів, розетки товщиною 2 мм

Матеріал – нержавіюча сталь  
Покриття – матове F69

**Швидкоштифт**

## РОЗЕТКА WC 10718825

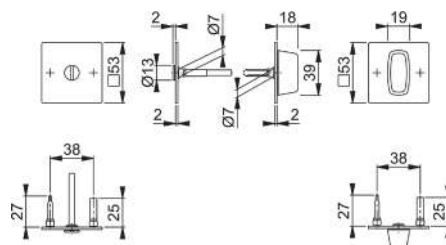

Опис	Артикул
Розетка WC 10718825 нержавіюча сталь матова F69	903.58.132
Упакування: 2 шт.	

Пара пласких розеток Хоппе з нержавіючої сталі для міжкімнатних дверей з прорізом / комірчиком для дверей у ванну кімнату / туалет:

Монтаж: вставні розетки під ключ з опорними кулачками для наскрізного кріплення

Особливість: монтаж без гвинтів, розетки товщиною 2 мм

Матеріал – нержавіюча сталь  
Покриття – матове F69

**Швидкоштифт**

### ALTA 10700262

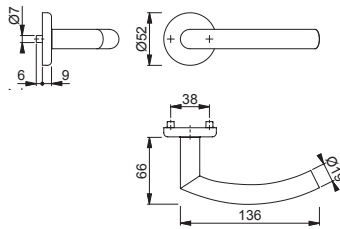

Дверний гарнітур Хоппе з нержавіючої сталі на розетках, для міжкімнатних дверей.

- Протестовано відповідно до DIN EN 1906: 37-0140А, набір ручок для комерційного використання
- Взаєморозташування: дверні ручки окремо, необслуговувані підшипники ковзання
- З'єднання: Хоппе-Швидкоштифт з цільним штифтом Хоппе (штифт /отвір)
- Основа: нейлон, опорні вушка
- Монтаж: прихований, наскрізний, двох направлений, універсальні гвинти

Опис	Артикул
Комплект ручок ALTA 10700262 нержавіюча сталь матова F69	902.99.337
Упакування: 2 шт.	

Матеріал – нержавіюча сталь  
Покриття – матове F69

**Швидкоштифт**

### ALTA PC 3880824

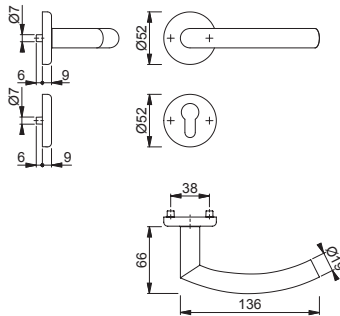

Дверний гарнітур Хоппе з нержавіючої сталі на розетках, з розетками під ключ, для міжкімнатних дверей.

- Протестовано відповідно до DIN EN 1906: 37-0140А, набір ручок для комерційного використання
- Взаєморозташування: дверні ручки окремо, необслуговувані підшипники ковзання
- З'єднання: Хоппе-Швидкоштифт з цільним штифтом Хоппе (штифт /отвір)
- Основа: нейлон, опорні вушка
- Монтаж: прихований, наскрізний, двох направлений, універсальні гвинти

Опис	Артикул
Комплект ручок ALTA PC 3880824 нержавіюча сталь матова F69	900.92.210
Упакування: 2 шт.	

Матеріал – нержавіюча сталь  
Покриття – матове F69

**Швидкоштифт**

### ALTA WC 3880912

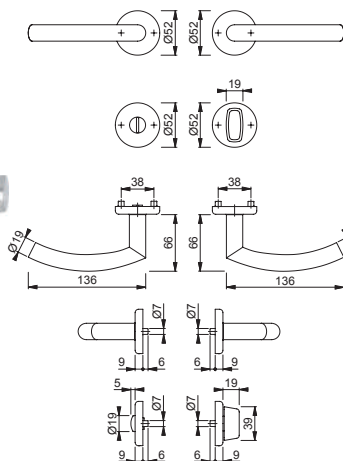

Дверний гарнітур Хоппе з латуні на міні-розетках, без розеток під ключ, для міжкімнатних дверей:

- Взаєморозташування: дверні ручки окремо, необслуговувані підшипники ковзання
- З'єднання: Хоппе-Швидкоштифт з цільним штифтом Хоппе (отвір /отвір)
- Монтаж: вставні міні-розетки під ручку
- Особливість: відсутність монтажних гвинтів

Опис	Артикул
Комплект ручок ALTA WC 3880912 нержавіюча сталь матова F69	900.93.210
Упакування: 2 шт.	

Матеріал – латунь  
Покриття – чорне поліроване F96-R

**Швидкоштифт**

**ATLANTA 2810841**

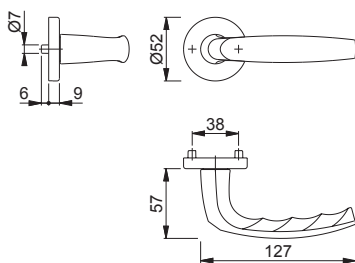

Комплект алюмінієвих ручок HOPPE на розетках, для міжкімнатних дверей.

- Протестовано відповідно до DIN EN 1906: 37-0140A, набір ручок для комерційного використання
- Підшипник: незакріплені дверні ручки, необслуговувані підшипники ковзання
- З'єднання: Хоппе-Швидкоштифт з цільним штифтом Хоппе (штифт /отвір)
- Основа: нейлон, опорні вушка
- Монтаж: прихований, наскрізний, двох направлений, універсальні гвинти

Матеріал – алюміній  
Покриття – сріблясте F1

**Швидкоштифт**

Опис	Артикул
Комплект ручок ATLANTA 2810841 алюміній F1 ATLANTA	905.99.092

Упакування: 2 шт.

**ATLANTA PC 2791264**

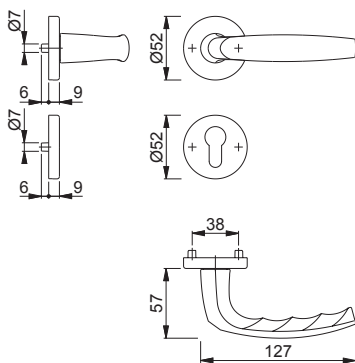

Комплект алюмінієвих ручок HOPPE на розетках, з розетками під ключ, для міжкімнатних дверей.

- Протестовано відповідно до DIN EN 1906: 37-0140A, набір ручок для комерційного використання
- Підшипник: незакріплені дверні ручки, необслуговувані підшипники ковзання
- З'єднання: Хоппе-Швидкоштифт з цільним штифтом Хоппе (штифт /отвір)
- Основа: нейлон, опорні вушка
- Монтаж: прихований, наскрізний, двох направлений, універсальні гвинти

Матеріал – алюміній  
Покриття – сріблясте F1

**Швидкоштифт**

Опис	Артикул
Комплект ручок ATLANTA PC 2791264 алюміній F1	904.92.311

Упакування: 2 шт.

**ATLANTA WC 2791301**

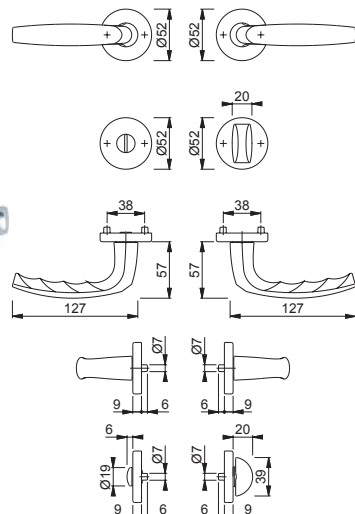

Комплект алюмінієвих ручок HOPPE на розетках, з головкою з прорізом / комірчиком для дверей у ванну кімнату / туалет:

- Протестовано відповідно до DIN EN 1906: 37-0140A, набір ручок для комерційного використання
- Підшипник: незакріплені дверні ручки, необслуговувані підшипники ковзання
- З'єднання: Хоппе-Швидкоштифт з цільним штифтом Хоппе (штифт /отвір)
- Основа: нейлон, опорні вушка
- Монтаж: прихований, наскрізний, двох направлений, універсальні гвинти

Матеріал – алюміній  
Покриття – сріблясте F1

**Швидкоштифт**

Опис	Артикул
Комплект ручок ATLANTA WC 2791301 алюміній колір: срібний F1	904.93.311

Упакування: 2 шт.

**DALLAS 3633196**

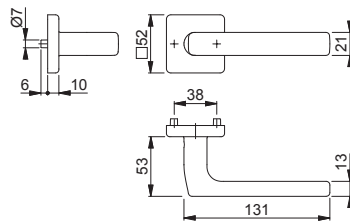

Комплект ручок HOPPE з нержавіючої сталі на розетках, для міжкімнатних дверей.

- Протестовано відповідно до DIN EN 1906: 37-0140A, набір ручок для комерційного використання
- Взаєморозташування: незакріплені дверні ручки, зворотні пружини можна використовувати праворуч/ліворуч, необслуговувані підшипники ковзання
- З'єднання: Хоппе-Швидкоштифт з цільним штифтом Хоппе (штифт /отвір)
- Основа: нейлон, опорні вушка
- Монтаж: прихований, наскрізний, двох направлений, універсальні гвинти

Опис	Артикул
Комплект ручок DALLAS 3633196 нержавіюча сталь матова F69	902.99.338
Упакування: 2 шт.	

Матеріал – нержавіюча сталь  
Покриття – матове F69

**Швидкоштифт**

**DALLAS PC 3588621**

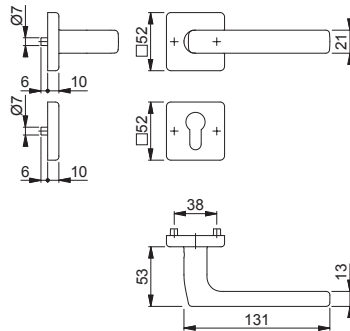

Комплект ручок HOPPE з нержавіючої сталі на розетках, з розетками під ключ, для міжкімнатних дверей.

- Протестовано відповідно до DIN EN 1906: 37-0140A, набір ручок для комерційного використання
- Взаєморозташування: незакріплені дверні ручки, зворотні пружини можна використовувати праворуч/ліворуч, необслуговувані підшипники ковзання
- З'єднання: Хоппе-Швидкоштифт з цільним штифтом Хоппе (штифт /отвір)
- Основа: нейлон, опорні вушка
- Монтаж: прихований, наскрізний, двох направлений, універсальні гвинти

Опис	Артикул
Комплект ручок DALLAS PC 3588621 нержавіюча сталь матова F69	903.92.537
Упакування: 2 шт.	

Матеріал – нержавіюча сталь  
Покриття – матове F69

**Швидкоштифт**

**DALLAS WC 3588663**

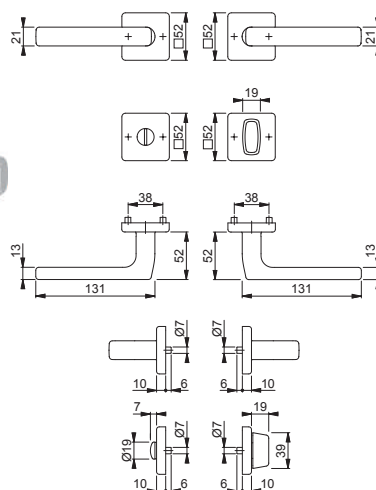

Комплект ручок HOPPE з нержавіючої сталі на розетках, з головкою з прорізом / комірчиком для дверей у ванну кімнату / туалет:

- Протестовано відповідно до DIN EN 1906: 37-0140A, набір ручок для комерційного використання
- Взаєморозташування: незакріплені дверні ручки, зворотні пружини можна використовувати праворуч/ліворуч, необслуговувані підшипники ковзання
- З'єднання: Хоппе-Швидкоштифт з цільним штифтом Хоппе (штифт /отвір)
- Основа: нейлон, опорні вушка
- Монтаж: прихований, наскрізний, двох направлений, універсальні гвинти

Опис	Артикул
Комплект ручок DALLAS WC 3588663 нержавіюча сталь матова F69	903.93.537
Упакування: 2 шт.	

Матеріал – нержавіюча сталь  
Покриття – матове F69

**Швидкоштифт**

**GENOVA 2704693**

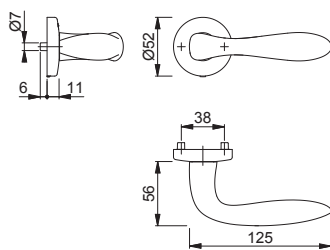

Дверний гарнітур Хоппе з латуні на розетках, для міжкімнатних дверей.

- Протестовано відповідно до DIN EN 1906: 37-0140A, набір ручок для комерційного використання
- Взаєморозташування: дверні ручки окремо, необслуговувані підшипники ковзання
- З'єднання: Хоппе-Швидкоштифт з цільним штифтом Хоппе (штифт /отвір)
- Основа: нейлон, опорні вушка
- Монтаж: прихований, наскрізний, двох направлений, універсальні гвинти

Матеріал – латунь  
Покриття – хромоване матове F45-R

Опис	Артикул
Комплект ручок GENOVA 2704693 латунь хромована матова F45-R	905.99.097
Упакування: 2 шт.	

Швидкоштифт<sup>1</sup> Resista®

**GENOVA PC 2711631**

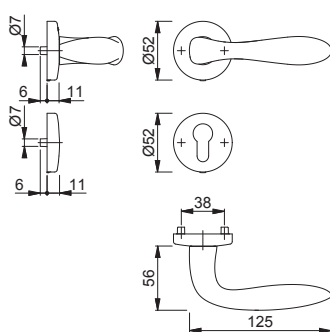

Дверний гарнітур Хоппе з латуні на розетках, з розетками під ключ, для міжкімнатних дверей.

- Протестовано відповідно до DIN EN 1906: 37-0140A, набір ручок для комерційного використання
- Взаєморозташування: дверні ручки окремо, необслуговувані підшипники ковзання
- З'єднання: Хоппе-Швидкоштифт з цільним штифтом Хоппе (штифт /отвір)
- Основа: нейлон, опорні вушка
- Монтаж: прихований, наскрізний, двох направлений, універсальні гвинти

Матеріал – латунь  
Покриття – хромоване матове F45-R

Опис	Артикул
Комплект ручок GENOVA PC 2711631 латунь хромована матова F45-R	901.82.174
Упакування: 2 шт.	

Швидкоштифт<sup>1</sup> Resista®

**GENOVA WC 2711666**

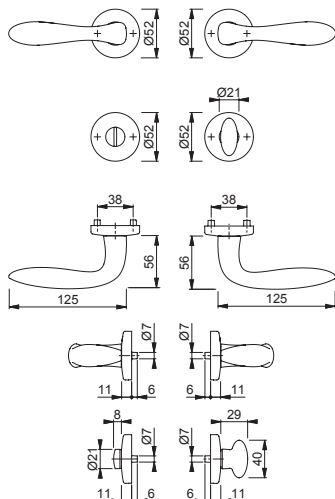

Дверний гарнітур Хоппе з латуні на розетках, з головкою з прорізом / комірчиком для дверей у ванну кімнату / туалет.

- Протестовано відповідно до DIN EN 1906: 37-0140A, набір ручок для комерційного використання
- Взаєморозташування: дверні ручки окремо, необслуговувані підшипники ковзання
- З'єднання: Хоппе-Швидкоштифт з цільним штифтом Хоппе (штифт /отвір)
- Основа: нейлон, опорні вушка
- Монтаж: прихований, наскрізний, двох направлений, універсальні гвинти

Матеріал – латунь  
Покриття – хромоване матове F45-R

Опис	Артикул
Комплект ручок GENOVA WC 2711666 латунь хромована матова F45-R	901.83.174
Упакування: 2 шт.	

Швидкоштифт<sup>1</sup> Resista®



**NEW YORK 3536388**

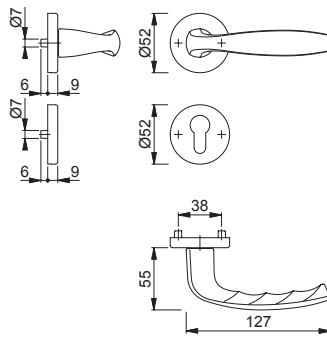

Опис	Артикул
Комплект ручок NEW YORK 3536388 алюміній колір: сталь F69	905.99.094
Упакування: 2 шт.	

Дверний гарнітур Хоппе з нержавіючої сталі на розетках, для міжкімнатних дверей.

- Протестовано відповідно до DIN EN 1906: 37-0140А, набір ручок для комерційного використання
- Взаєморозташування: дверні ручки окремо, необслуговувані підшипники ковзання
- З'єднання: Хоппе-Швидкоштифт з цільним штифтом Хоппе (штифт /отвір)
- Основа: нейлон, опорні вушка
- Монтаж: прихований, наскрізний, двох направлений, універсальні гвинти

Матеріал – нержавіюча сталь  
Покриття – матове F69

**Швидкоштифт**

**NEW YORK PC 3273240**

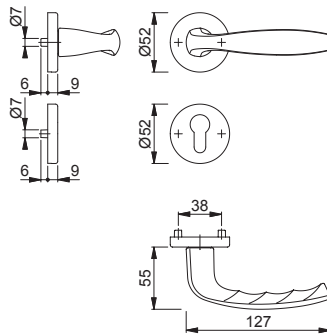

Опис	Артикул
Комплект ручок NEW YORK алюміній колір: сталь F69	904.92.033
Упакування: 2 шт.	

Дверний гарнітур Хоппе з нержавіючої сталі на розетках, з розетками під ключ, для міжкімнатних дверей.

- Протестовано відповідно до DIN EN 1906: 37-0140А, набір ручок для комерційного використання
- Взаєморозташування: дверні ручки окремо, необслуговувані підшипники ковзання
- З'єднання: Хоппе-Швидкоштифт з цільним штифтом Хоппе (штифт /отвір)
- Основа: нейлон, опорні вушка
- Монтаж: прихований, наскрізний, двох направлений, універсальні гвинти

Матеріал – нержавіюча сталь  
Покриття – матове F69

**Швидкоштифт**

**NEW YORK WC 3273266**

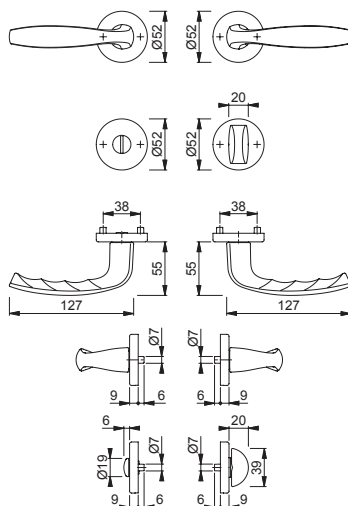

Опис	Артикул
Комплект ручок NEW YORK WC 3273266 алюміній колір: сталь F69	904.93.033
Упакування: 2 шт.	

Дверний гарнітур Хоппе з нержавіючої сталі на розетках, з головкою з прорізом / комірчиком для дверей у ванну кімнату / туалет.

- Протестовано відповідно до DIN EN 1906: 37-0140А, набір ручок для комерційного використання
- Взаєморозташування: дверні ручки окремо, необслуговувані підшипники ковзання
- З'єднання: Хоппе-Швидкоштифт з цільним штифтом Хоппе (штифт /отвір)
- Основа: нейлон, опорні вушка
- Монтаж: прихований, наскрізний, двох направлений, універсальні гвинти

Матеріал – нержавіюча сталь  
Покриття – матове F69

**Швидкоштифт**



**VITORIA 11894374**

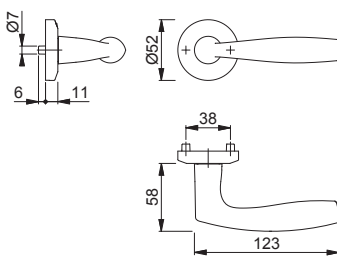

Дверний гарнітур Хоппе з латуні на розетках, для міжкімнатних дверей:

- Протестовано відповідно до DIN EN 1906: 37-0140A, набір ручок для комерційного використання
- Взаєморозташування: дверні ручки окремо, необслуговувані підшипники ковзання
- З'єднання: Хоппе-Швидкоштифт з цільним штифтом Хоппе (штифт /отвір)
- Основа: нейлон, опорні вушка
- Монтаж: прихований, наскрізний, двох направлений, універсальні гвинти

Матеріал – латунь  
Покриття – хромоване матове F41-R

Опис	Артикул
Комплект ручок VITORIA 11894374 латунь хромована матова F41-R	905.99.096
Упакування: 2 шт.	

Швидкоштифт<sup>1</sup> Resista®

**VITORIA PC 2736257**

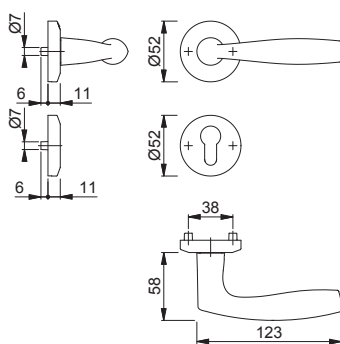

Дверний гарнітур Хоппе з латуні на розетках, з розетками під ключ, для міжкімнатних дверей.

- Протестовано відповідно до DIN EN 1906: 37-0140A, набір ручок для комерційного використання
- Взаєморозташування: дверні ручки окремо, необслуговувані підшипники ковзання
- З'єднання: Хоппе-Швидкоштифт з цільним штифтом Хоппе (штифт /отвір)
- Основа: нейлон, опорні вушка
- Монтаж: прихований, наскрізний, двох направлений, універсальні гвинти

Матеріал – латунь  
Покриття – хромоване матове F41-R

Опис	Артикул
Комплект ручок VITORIA PC 2736257 латунь хромована матова F41-R	900.92.884
Упакування: 2 шт.	

Швидкоштифт<sup>1</sup> Resista®

**VITORIA WC 2736265**

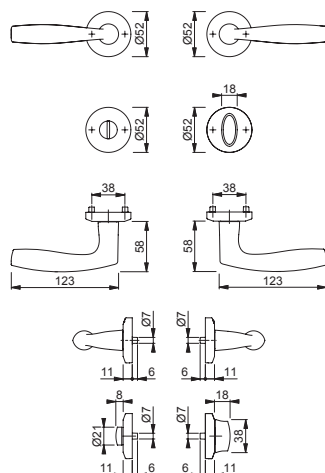

Дверний гарнітур Хоппе з латуні на розетках, з головкою з прорізом / комірчиком для дверей у ванну кімнату / туалет.

- Протестовано відповідно до DIN EN 1906: 37-0140A, набір ручок для комерційного використання
- Взаєморозташування: дверні ручки окремо, необслуговувані підшипники ковзання
- З'єднання: Хоппе-Швидкоштифт з цільним штифтом Хоппе (штифт /отвір)
- Основа: нейлон, опорні вушка
- Монтаж: прихований, наскрізний, двох направлений, універсальні гвинти

Матеріал – латунь  
Покриття – хромоване матове F41-R

Опис	Артикул
Комплект ручок VITORIA WC 2736265 латунь хромована матова F41-R	900.93.884
Упакування: 2 шт.	

Швидкоштифт<sup>1</sup> Resista®

### VERONA 2901697

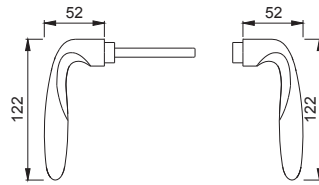

Дверний гарнітур Хоппе з латуні на розетках, для міжкімнатних дверей.

- Протестовано відповідно до DIN EN 1906: 37-0140A, набір ручок для комерційного використання
- Взаєморозташування: дверні ручки окремо, необслуговувані підшипники ковзання
- З'єднання: Хоппе-Швидкоштифт з цільним штифтом Хоппе (штифт /отвір)
- Основа: нейлон, опорні вушка
- Монтаж: прихований, наскрізний, двох направлений, універсальні гвинти

Матеріал – латунь

Покриття – хромоване матове F41-R

Опис	Артикул
Комплект ручок VERONA 2901697 латунь хромована матова F41-R	905.99.095
Упакування: 2 шт.	

Швидкоштифт<sup>1</sup>

Resista<sup>®</sup>

### VERONA PC 2854931

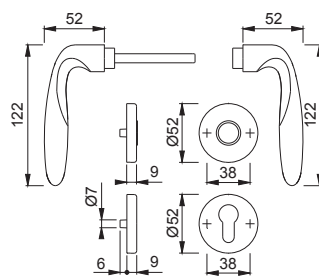

Дверний гарнітур Хоппе з латуні на розетках, з розетками під ключ, для міжкімнатних дверей.

- Протестовано відповідно до DIN EN 1906: 37-0140A, набір ручок для комерційного використання
- Взаєморозташування: дверні ручки окремо, необслуговувані підшипники ковзання
- З'єднання: Хоппе-Швидкоштифт з цільним штифтом Хоппе (штифт /отвір)
- Основа: нейлон, опорні вушка
- Монтаж: прихований, наскрізний, двох направлений, універсальні гвинти

Матеріал – латунь

Покриття – хромоване матове F41-R

Опис	Артикул
Комплект ручок VERONA PC 2854931 латунь хромована матова F41-R	901.99.680
Упакування: 2 шт.	

Швидкоштифт<sup>1</sup>

Resista<sup>®</sup>

### VERONA WC 2856312

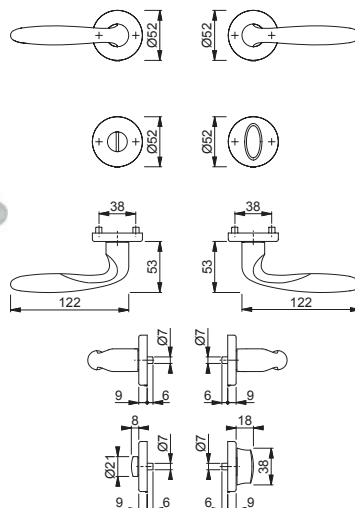

Дверний гарнітур Хоппе з латуні на розетках, з головкою з прорізом / комірчиком для дверей у ванну кімнату / туалет.

- Протестовано відповідно до DIN EN 1906: 37-0140A, набір ручок для комерційного використання
- Взаєморозташування: дверні ручки окремо, необслуговувані підшипники ковзання
- З'єднання: Хоппе-Швидкоштифт з цільним штифтом Хоппе (штифт /отвір)
- Основа: нейлон, опорні вушка
- Монтаж: прихований, наскрізний, двох направлений, універсальні гвинти

Матеріал – латунь

Покриття – хромоване матове F41-R

Опис	Артикул
Комплект ручок VERONA WC 2856312 латунь хромована матова F41-R	901.99.681
Упакування: 2 шт.	

Швидкоштифт<sup>1</sup>

Resista<sup>®</sup>

**UTRECHT 3883638**

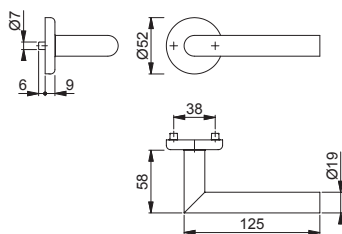

Дверний гарнітур Хоппе з нержавіючої сталі на розетках, для міжкімнатних дверей.

- Протестовано відповідно до DIN EN 1906: 37-0140А, набір ручок для комерційного використання
- Взаєморозташування: дверні ручки окремо, необслуговувані підшипники ковзання
- З'єднання: Хоппе-Швидкоштифт з цільним штифтом Хоппе (штифт /отвір)
- Основа: нейлон, опорні вушка
- Монтаж: прихований, наскрізний, двох направлений, універсальні гвинти

Матеріал – нержавіюча сталь  
Покриття – матове F69

Опис	Артикул
Комплект ручок UTRECHT 3883638 нержавіюча сталь матова F69	902.99.339
Упакування: 2 шт.	

**Швидкоштифт**

**UTRECHT PC 3881721**

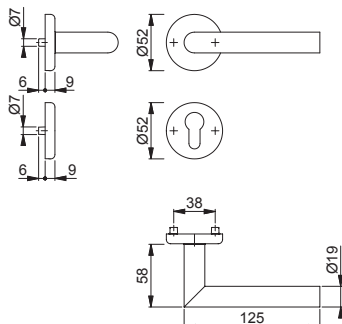

Дверний гарнітур Хоппе з нержавіючої сталі на розетках, з розетками під ключ, для міжкімнатних дверей.

- Протестовано відповідно до DIN EN 1906: 37-0140А, набір ручок для комерційного використання
- Взаєморозташування: дверні ручки окремо, необслуговувані підшипники ковзання
- З'єднання: Хоппе-Швидкоштифт з цільним штифтом Хоппе (штифт /отвір)
- Основа: нейлон, опорні вушка
- Монтаж: прихований, наскрізний, двох направлений, універсальні гвинти

Матеріал – нержавіюча сталь  
Покриття – матове F69

Опис	Артикул
Комплект ручок UTRECHT PC 3881721 нержавіюча сталь матова F69	902.92.168
Упакування: 2 шт.	

**Швидкоштифт**

**UTRECHT WC 3883996**

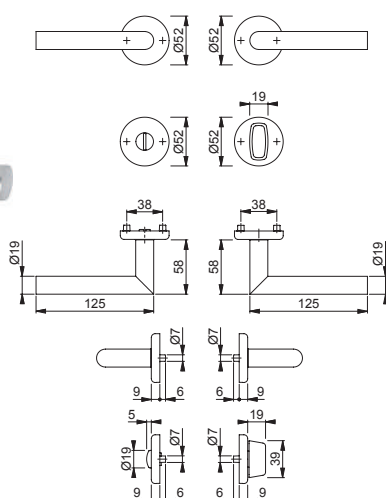

Дверний гарнітур Хоппе з нержавіючої сталі на розетках, з головкою з прорізом / комірчиком для дверей у ванну кімнату / туалет.

- Протестовано відповідно до DIN EN 1906: 37-0140А, набір ручок для комерційного використання
- Взаєморозташування: дверні ручки окремо, необслуговувані підшипники ковзання
- З'єднання: Хоппе-Швидкоштифт з цільним штифтом Хоппе (штифт /отвір)
- Основа: нейлон, опорні вушка
- Монтаж: прихований, наскрізний, двох направлений, універсальні гвинти

Матеріал – нержавіюча сталь  
Покриття – матове F69

Опис	Артикул
Комплект ручок UTRECHT WC 3883996 нержавіюча сталь матова F69	902.93.168
Упакування: 2 шт.	

**Швидкоштифт**

**PARIS PC 10720061**

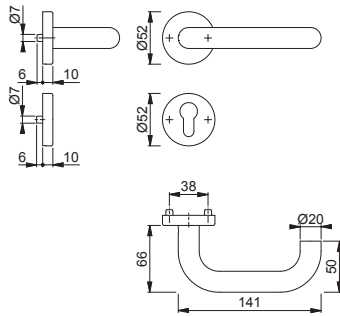

- Дверний гарнітур Хоппе з нержавіючої сталі на розетках, з розетками під ключ, для міжкімнатних дверей.
- Протестовано відповідно до DIN EN 1906: 47-0150A та PIVCERT Plus (1 000 000 тестових циклів), набір ручок для комерційного використання
  - Взаєморозташування: дверні ручки окремо, необслуговувані підшипники ковзання
  - З'єднання: профільований цільний штифт Хоппе, загартований
  - Основа: нейлон, опорні вушка
  - Монтаж: прихований, наскрізний, двох направлений, універсальні гвинти

Опис	Артикул
Комплект ручок PARIS PC 10720061 нержавіюча сталь матова F69	903.82.030
Упакування: 2 шт.	

Матеріал – нержавіюча сталь  
Покриття – матове F69



**PARIS WC 10720087**

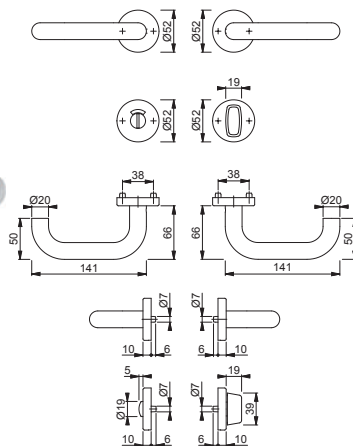

- Дверний гарнітур Хоппе з нержавіючої сталі на розетках, з головкою з прорізом / комірчиком для дверей у ванну кімнату / туалет:
- Протестовано відповідно до DIN EN 1906: 47-0150A та PIVCERT Plus (1 000 000 тестових циклів), набір ручок для комерційного використання
  - Взаєморозташування: дверні ручки окремо, необслуговувані підшипники ковзання
  - З'єднання: профільований цільний штифт Хоппе, загартований
  - Основа: нейлон, опорні вушка
  - Монтаж: прихований, наскрізний, двох направлений, універсальні гвинти

Опис	Артикул
Комплект ручок PARIS WC 10720087 нержавіюча сталь матова F69	903.83.030
Упакування: 2 шт.	

Матеріал – нержавіюча сталь  
Покриття - матове F69



**BONN PC 10719836**

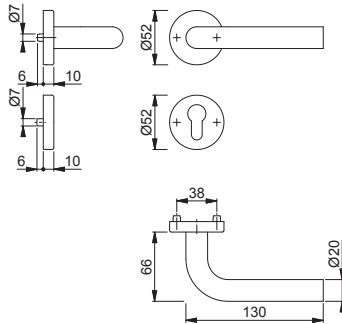

Дверний гарнітур Хоппе з нержавіючої сталі на розетках, з розетками під ключ, для міжкімнатних дверей.

- Протестовано відповідно до DIN EN 1906: 47-0150A та PIVCERT Plus (1 000 000 тестових циклів), набір ручок для комерційного використання
- Взаєморозташування: дверні ручки окремо, необслуговувані підшипники ковзання
- З'єднання: профільований цільний штифт Хоппе, загартований
- Основа: нейлон, опорні вушка
- Монтаж: прихований, наскрізний, двох направлений, універсальні гвинти

Матеріал – нержавіюча сталь  
Покриття – матове F69



Опис	Артикул
Комплект ручок BONN PC 10719836 нержавіюча сталь матова F69	903.99.683

Упакування: 2 шт.

**BONN WC 10719844**

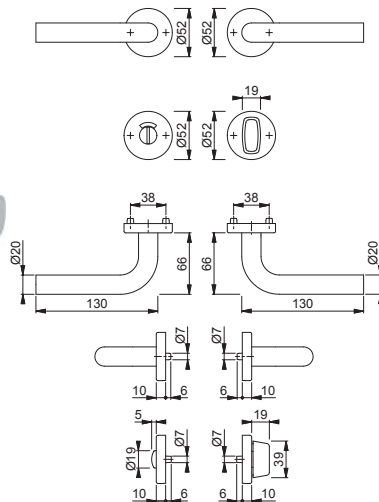

Дверний гарнітур Хоппе з нержавіючої сталі на розетках, з головкою з прорізом / комірчиком для дверей у ванну кімнату / туалет:

- Протестовано відповідно до DIN EN 1906: 47-0150A та PIVCERT Plus (1 000 000 тестових циклів), набір ручок для комерційного використання
- Взаєморозташування: дверні ручки окремо, необслуговувані підшипники ковзання
- З'єднання: профільований цільний штифт Хоппе, загартований
- Основа: нейлон, опорні вушка
- Монтаж: прихований, наскрізний, двох направлений, універсальні гвинти

Матеріал – нержавіюча сталь  
Покриття – матове F69



Опис	Артикул
Комплект ручок BONN WC 10719844 нержавіюча сталь матова F69	903.99.684

Упакування: 2 шт.

## Гарантія на функціональність від Хоппе

Ми розглядаємо фірмовий знак Хоппе на нашій фурнітурі як зобов'язання надати споживачеві найвищу якість. Щоб довести це на ділі, Хоппе надає 10-річну гарантію на механічну функціональність на всі дверні ручки.

Фурнітура Хоппе проходить безліч тестів на надійність і бездоганне функціонування. Залежно від типу продукції відбуваються тести на довговічність і статичні випробування під навантаженням, умови яких максимально наближені до умов реальної експлуатації дверних ручок. При цьому результати частково перевершують вимоги стандартів DIN EN 1906 і RAL-GZ 607/9.



В рамках випробувальних циклів перевірки на довговічність згідно DIN EN 1906 і RAL-GZ 607/9 фурнітура тестується ізольовано. Хоппе тестує роботу дверних ручок (в рамках циклів експлуатації) на носіях відповідного продукту (елементах дверей) з урахуванням практичних умов. Це означає, що поряд з підтвердженням функціональності фурнітури проходить перевірку довготривалість її з'єднання з носієм продукту.

**Дверні ручки Хоппе випробовуються на носіях продукту в умовах, наближених до реальних**



Хоппе дає 10-річну гарантію на механічну функціональність, що перевищує 2-річний гарантійний термін BGB і 4-річний гарантійний термін VOB в об'єктному будівництві та задає тим самим нові стандарти якості для фірмової фурнітури.

### Гарантійна декларація:

На додаток до гарантії продавця і крім неї, ми надаємо, при виконанні нижче зазначених умов в описаному нижче обсязі, гарантію на зносостійкість. Ми, як виробник, гарантуємо бездоганну зносостійкість поверхонь фурнітури Хоппе, яка належним чином використовувалася. Ця гарантія на поверхню Resista® охоплює всі дефекти, які, за відсутності неналежного впливу, можуть бути віднесені на виробничі помилки або недоліки матеріалу. Особливо в разі, якщо поверхня тьмяніє і / або з'являються плями або облизать захисний шар.

### Винятки з гарантії:

Категорично виключаються з гарантії на поверхню все змінні деталі такі, як гвинти, з'єднувальні штифти і т. Д. Ми також не несемо відповідальність за збитки, завдані внаслідок:

- неналежне використання;
- неправильного або недбалого поводження;
- недотримання інструкції по установці і по догляду, переробки або самостійного ремонту;
- неналежного хімічного або фізичного впливу на поверхню матеріалу, як наприклад при пошкодженні гострими предметами.

### Гарантійне зобов'язання:

Наша гарантійне зобов'язання полягає тільки в тому, що ми, в разі виявлення дефекту на поверхні фурнітури Хоппе, в межах гарантійного терміну, проводимо за нашим власним вибором або безкоштовний для першого кінцевого споживача ремонт продукту або здійснюємо безоплатну заміну відповідного або подібного або рівноцінного виробу. Одержувачу гарантії не компенсуються витрати, поштові збори тощо. Заявка на надання гарантії можлива тільки при пред'явленні продукту, а так само докази того, що дефект з'явився на поверхні в межах гарантійного терміну. Таким доказом може служити, зокрема, товарний чек. Тому ми рекомендуємо, дбайливо зберігати товарний чек принаймні до закінчення гарантійного терміну.

### Гарантійний термін:

Гарантійний термін складає 10 років і починається з дня покупки першим кінцевим споживачем. У разі реєстрації звертайтеся, при пред'явленні продукту і товарного чека, безпосередньо до продавця або виробника.



Sertos®

PIVCERT

## Швидке з'єднання.. і роз'єднання!

Компанія Хоппе додатково удосконалила продукцію, яка добре зарекомендувала себе: для категорії 4-го класу застосування (об'єкти комерційного призначення) ми модифікували фірмові закріплені / натискні з'єднання для вставних ручок Sertos®. Інноваційний кульковий фіксатор в з'єднанні ручки не тільки забезпечує підтверджену сертифікатом стійкість до навантажень, але і має додаткову перевагу. Ручки з кульковим фіксатором Sertos® тепер не тільки легко монтувати, але і так само легко демонтувати.

Гранична стійкість до навантажень з'єднання для вставних ручок Sertos® підтверджена сертифікатом PIVCERTPlus Випробувального інституту Velbert (випробування відповідно до стандарту DIN EN 1906 клас категорії застосування 4 за результатами 1 000 000 циклів випробувань на довговічність, а також клас стійкості до корозії 5). Випробування проходили гарнітури для міжкімнатних дверей, а також гарнітури для димозахисних, протипожежних дверей і дверей аварійних виходів.

### Легкий монтаж і демонтаж

Завдяки інноваційному кульковому фіксатору вставні ручки із з'єднанням Sertos® ще простіше встановлюються і швидко знімаються з дверей без використання спеціального інструменту. А робиться це так.



1 Встановіть і закріпіть підконструкцію.



2 Встановіть розетки.



3 Вставте профільний цільний штифт.



4 Зістикуйте ручки і затягніть гвинтом з внутрішнім шестигранником.



5 Готово!

Додаткові характеристики: гарнітури Sertos® оснащені високоякісним, безлюфтовим профільним цільним штифтом з армованою пласкою пружиною, що має прорізи з обох сторін, для вирівнювання відхилень по допуску в стопорній гайці, а також окремою поворотною пружиною.

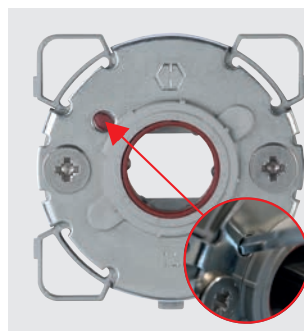

### Для демонтажу:

- Викрутіть гвинт з внутрішнім шестигранником і зніміть розетки.
- Для розблокування кулькового фіксатора натисніть на демонтажну точку (використовуйте для цього, наприклад, торцевий шестигранний ключ або просту викрутку).
- Від'єднайте ручки (можливо, легко розхитуючи).





# HÄFELE

## Гефеле Україна ТзОВ

вул. Б. Хмельницького 200, 1 поверх,  
79037 Львів Україна

Тел. +380 / 32 / 235-15-63

Факс +380 / 32 / 235-15-60

Гаряча лінія: 0-800-500-970

(дзвінки зі стаціонарних телефонів безкоштовні)

[hafele.ua](http://hafele.ua)

[hafeleshop.com.ua](http://hafeleshop.com.ua)



732.12.X90