



ІНВЕРТОРНИЙ ГЕНЕРАТОР

Інструкція з експлуатації

Дякуємо, що придбали наш інверторний генератор!

- Авторські права на цю специфікацію належать нашій компанії.
- Будь-який вміст інструкції не можна копіювати без дозвілу нашої компанії.
- Компанія залишає за собою право модифікувати продукт і переглядати посібник без будь-якого повідомлення.
- Цей посібник є невід'ємною частиною генераторів і має бути додатком до продажу цього продукту.
- Цей посібник містить інструкції з експлуатації та обслуговування генераторів. Будь ласка, уважно прочитайте інструкцію перед використанням, інакше, неправильна робота може призвести до проблем з безпекою або пошкодження обладнання. Правильна та безпечна експлуатація продовжить термін служби генератора.
- Компанія продовжить впроваджувати інновації, вдосконалювати дизайн та якість продукції.
- Весь зміст цього посібника відповідає найновішій продукції на момент друку цієї книги.
- Якщо у Вас виникли проблеми або Ви не знаєте про генератор, будь-ласка проконсультуйтеся у відділі після продажного обслуговування компанії.



- Поки Ви дотримуєтеся інструкцій цього посібника інверторний генератор буде безпечним і надійним. Обов'язково прочитайте посібник перед використанням, інакше неправильна операція призведе до поранень або пошкодження обладнання.

X Інструкції можуть відрізнятись залежно від типу генератора.

ЗМІСТ

1. Інформація про безпеку	1
2. Компоненти, ідентифікація.....	2
3. Перед експлуатаційна перевірка	5
4. Запуск двигуна.....	8
5. Використання генератора.....	11
6. Зупинка двигуна.	15
7. Технічне обслуговування	16
8. Транспортування/Зберігання.....	24
9. Усунення несправностей	27
10. Технічні характеристики	29
11. Електричні схеми.....	31
12. Додаток	32
13. Інформація після обслуговування.....	33

Для забезпечення особистої та майнової безпеки, уважно ознайомтеся з наведеним нижче розділом.

1. ІНФОРМАЦІЯ ПРО БЕЗПЕКУ

Перед застосуванням долийте бензин до червоного кільця баку.

Перед використанням перевірте рівень олії.

УВАГА!

Вихідні гази містять монооксид вуглецю, тому використовувати генератор у місцях чи приміщеннях, де погана вентиляція строго забороняється.

- Переконайтеся, що під час роботи генератора забезпечена відповідна вентиляція.
- Під час роботи, а також після роботи, глушник генератора нагрівається. Будьте обережні, щоб не доторкнутися до нього. Глушник генератора нагрівається під час роботи і після припинення. Роботи залишається нагрітим. Будьте обережні, щоб не доторкнутися до нього.
- За певних умов бензин надзвичайно легкозаймистий та вибухонебезпечний.
- Будьте впевнені додати бензин у добре вентильованому місці. Перед цим вимкніть генератор і дайте йому охолонути перед подачею палива.
- Під час заправки, тримайтеся подалі від відкритого вогню.
- Якщо під час заправки Ви пролили паливо, негайно витріть його.
- Використання в місцях з високим ризиком пожежі заборонено.
- Не підключайте генератор до електромережі, інакше люди можуть загинути від ураження електричним струмом під час контакту з дротом, пошкодити генератор або побутову техніку.
- Перед запуском генератора необхідно провести перед експлуатаційну перевірку, щоб уникнути нещасних випадків.
- Генератор повинен працювати на відстані не менше одного метра від будівлі або іншою споруди.

- Будь ласка поставте генератор на горизонтальну поверхню. Якщо генератор нахилений, це може призвести до переливання палива.
- Обов'язково опануйте, як швидко вимикати генератор і зрозумійте, як працюють усі компоненти керування.
- Діти та домашні тварини повинні триматися подалі від робочої зони. Під час роботи усі життєві істоти повинні бути подалі від обертових частин генератора.
- Якщо робота генератора не є належною, існує потенційна небезпека для генератора. Не працюйте з генератором мокрими руками.
- Не використовуйте генератор під дощем, снігом, щоб не намочити його.
- Технічне обслуговування має здійснюватися професіоналами.

УВАГА!

Категорично заборонено використовувати в закритих приміщеннях

- Не використовуйте у вибухонебезпечних середовищах.
- Експлуатація та обслуговування обладнання вимагає використовувати засоби індивідуального захисту, такі як рукавички, навушники тощо.

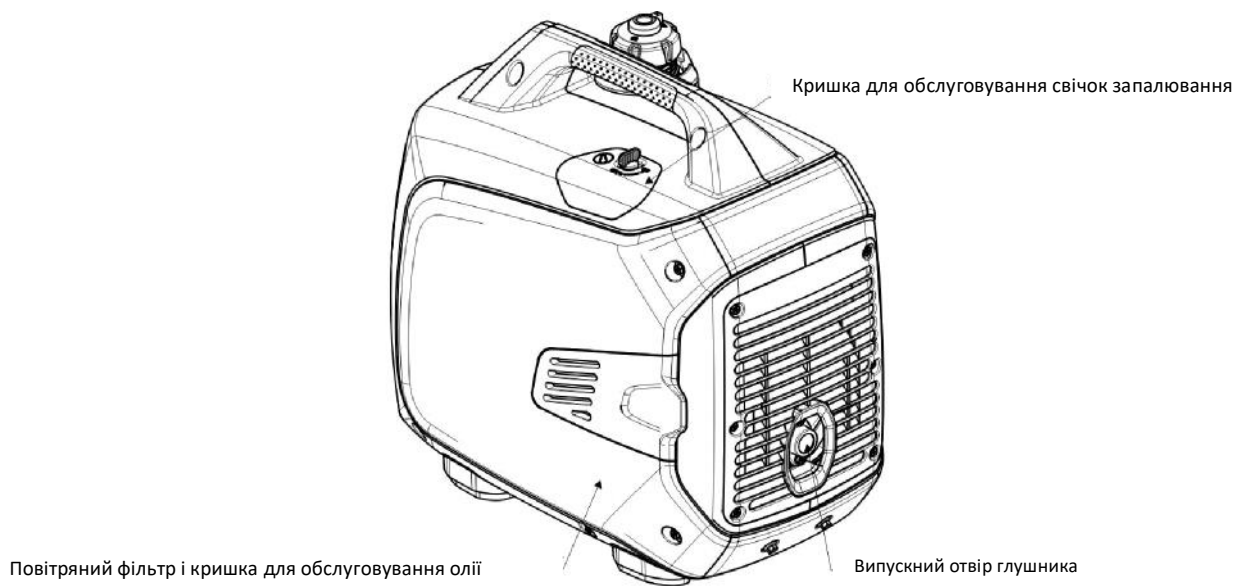
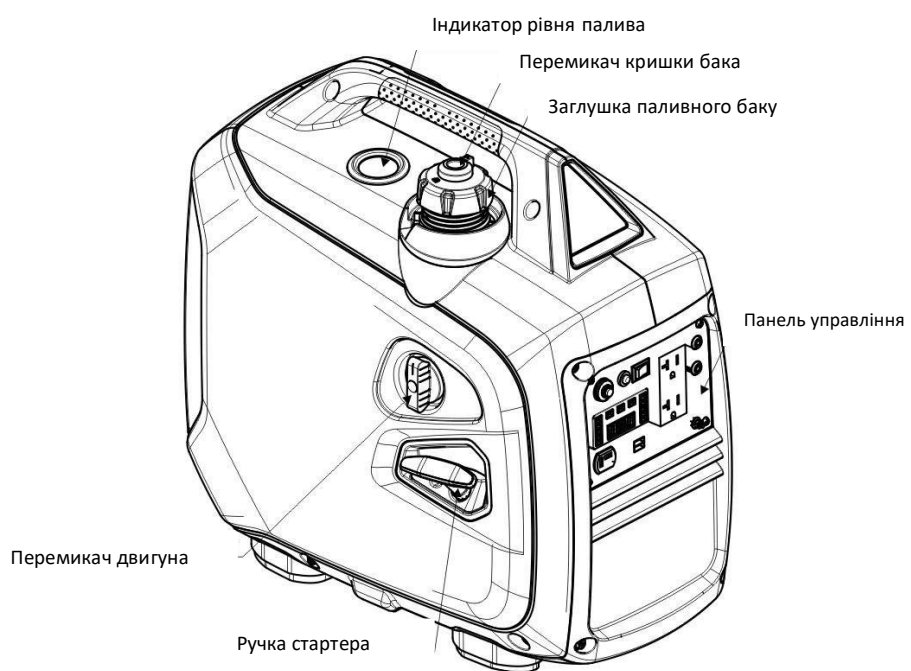

Панель керування

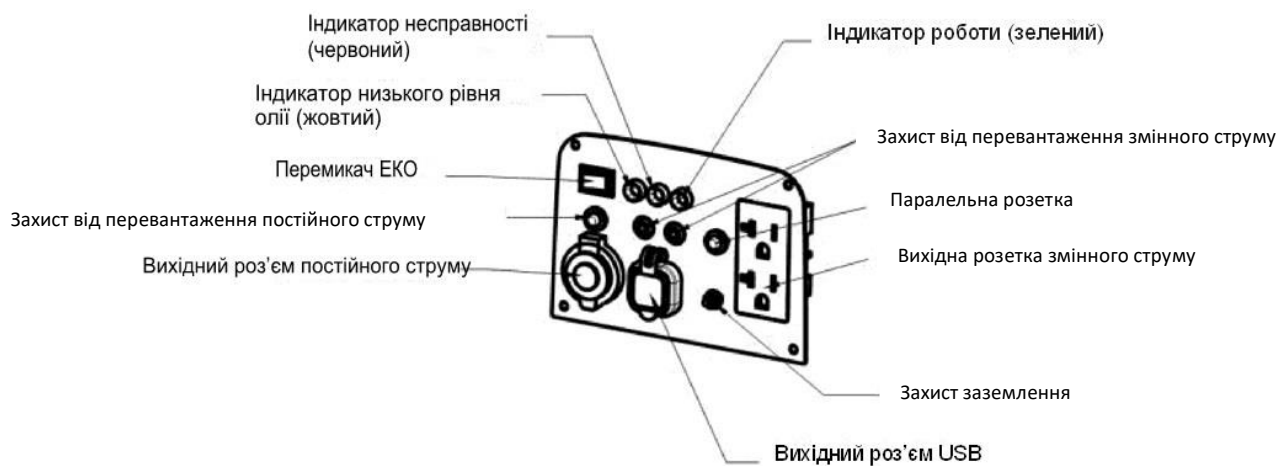

- (1) Вихідний роз'єм постійного струму
- (2) Захист від перевантаження постійного струму
- (3) Перемикач ЕКО
- (4) Індикатор низького рівня (жовтий)
- (5) Індикатор несправності (червоний)
- (6) Індикатор роботи (зелений)
- (7) Паралельна розетка
- (8) Захист від перевантаження змінного струму
- (9) Вихідна розетка змінного струму
- (10) Захист заземлення
- (11) Вихідний роз'єм USB

2. ПЕРЕМИКАЧ (ЕКО)

Енергозбереження. Коли перемикач знаходиться в енергозберігаючому положенні генератор працює в Еко режимі. При відключенні або використанні низької потужності, двигун автоматично повертається в режим низької швидкості, таким чином зменшується споживання палива.

Повна потужність. Коли перемикач енергозбереження знаходиться в положенні повної швидкості, двигун працює на високій потужності.

УВАГА!

- Щоб зменшити зміну напруги, енергозберігаючий перемикач повинен бути в положенні “повна швидкість”, коли електрообладнання потребує великої потужності, або коли генератор підключений до навантаження високої потужності одночасно.
- У разі використання вихідної напруги 12В постійного струму встановіть перемикач енергозбереження в положення повної швидкості.
- “Повна швидкість” означає, що режим енергозбереження вимкнено, а двигун завжди працює на високій швидкості, що підходить для ситуації, коли навантаження електроприладів сильно відрізняються.

УВАГА!

- У стані перевантаження, вихід не можна відновити, натиснувши кнопку скидання.
- При кожному запуску двигуна кількість ефективних часів спрацьовування захисного вимикача становить 5 разів, інакше двигун потребує перезапуску.

1. ПЕРЕВІРКА ПЕРЕД ВИКОРИСТАННЯМ

Перед використанням, переконайтеся, що генератор стоїть на горизонтальній підлозі.

1.1) Перевірте рівень олії

Вийміть щуп і протріть його чистою бавовняною тканиною. Знову поверніть в картер і вийміть. Перевірте рівень олії, якщо рівень олії нижче лінії показника, долийте олію.



УВАГА!

- Не використовуйте олію для 2-тактних двигунів, або олію без мийних засобів. Інакше термін служби двигуна буде скорочено.
- Використовуйте високоякісну олію для 4-тактних двигунів, яке відповідає або перевищує класифікацію SJ Американської нафтової асоціації.
- Виберіть олію з в'язкістю, відповідно до середньої температури у вашої області.

Класифікація в'язкості SAE наведено у наступній таблиці:

Температура навколишнього середовища	Вид олії
-25°C-30°C	10W-30
-15°C-40°C	15W-40

УВАГА!

- Обережно зберігайте та використовуйте олію, щоб запобігти потрапляння в неї бруду або пилу. Доливаючи олію, протріть область навколо заправного отвору. Не змішуйте олію різних специфікацій, щоб запобігти негативного впливу на характеристики олії.

УВАГА!

- Робота двигуна з низьким рівнем олії може серйозно пошкодити генератор.
- Система сигналізації про масло в двигуні автоматично вимикає двигун перед тим, як рівень масла знижується до безпечних меж. Однак, щоб уникнути незручностей, спричинених несподіваним відключенням, ми рекомендуємо регулярно перевіряти рівень олії.

1.2) Перевірте рівень палива

- Будь-ласка використовуйте неетилований бензин 92# або вище.
- Не використовуйте суміш олії та бензину, або брудний бензин.
- Запобігайте потраплянню бруду та води до баку.
- Не використовуйте паливо, що містить більше 10% етанолу, або паливо, що містить метанол, інакше двигун буде серйозно пошкоджений.

УВАГА!

- За певних обставин паливо надзвичайно небезпечне.
- Будь-ласка заповняйте бак генератора у добре провітрюваному місці та при вимкненому стані.
- Бензин не повинен переливатися з баку (рівень олії нижче, ніж індикатор рівня червоної олії).
- Після заправки, витріть паливо чистою м'якою тканиною.
- Уникайте тривалого, повторного контакту з бензином або вдихання парів.
- Не дозволяйте дітям торкатися до бензину.

1.3) Перевірте повітряний фільтр

Перевірте повітряний фільтр, щоб переконатися, що він чистий і справний.

A. Послабте гвинт кришки повітряного фільтра та видаліть фільтр для обслуговування.

B. Відкрийте кришку фільтра та зніміть її.

Перемикач кришки бака

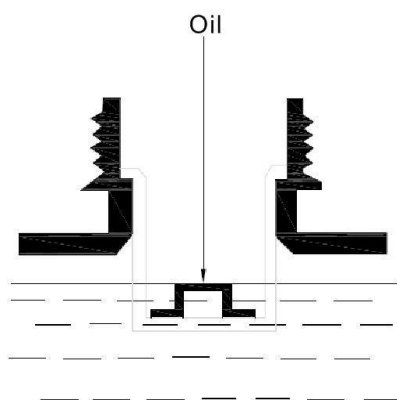
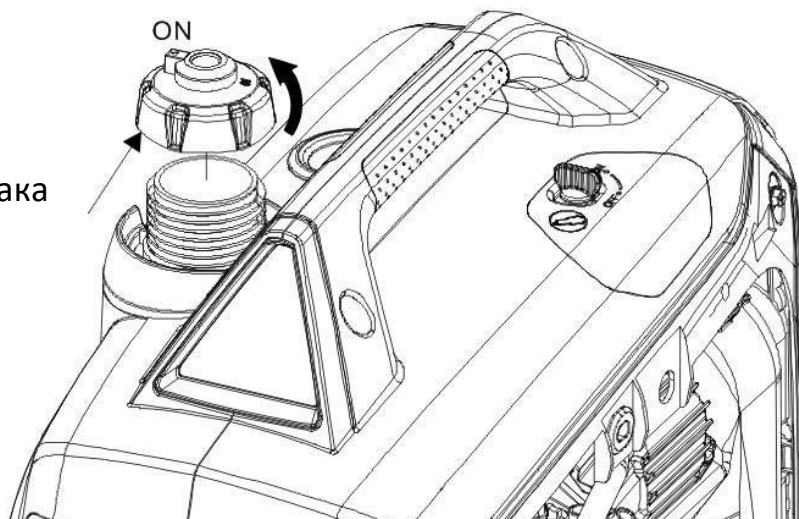

Ємність бака: 4.0л

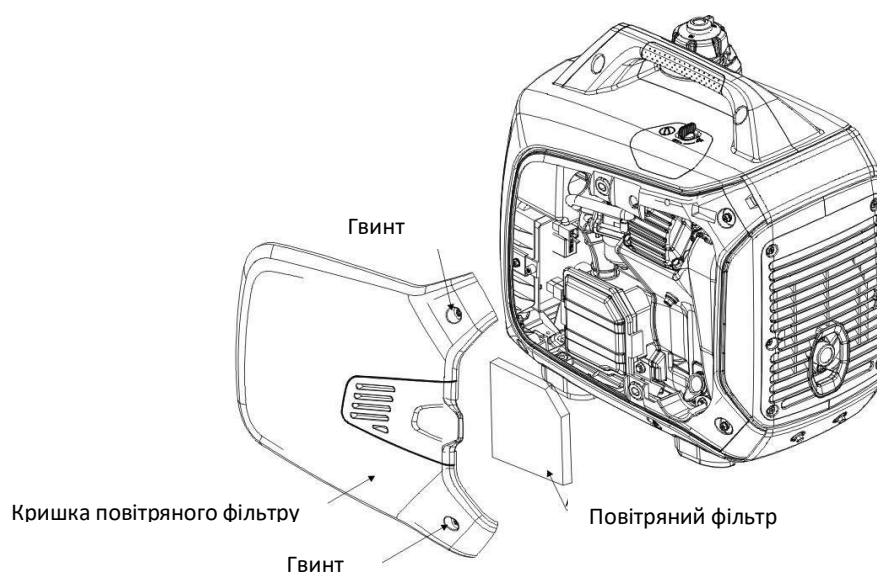

С. Вийміть повітряний фільтр. При необхідності очистіть або замініть на новий.

УВАГА!

■ Забороняється вмикати двигун без повітряного фільтра, інакше бруд потрапить у двигун через карбюратор, що призведе до швидкого зносу генератора.

2. ЗАПУСК ДВИГУНА

УВАГА!

• Від'єднайте електрообладнання від розетки змінного струму перед запуском двигуна.

• Для початкового використання (тривалий час без використання, запускайте після того, як закінчиться паливо), поверніть ручку перемикача двигуна в положення "ON" на 10-20 секунд перед запуском, щоб бензин міг потрапити до карбюратору двигуна.

УВАГА!

• **Категорично заборонено використовувати в закритих приміщеннях**

1. Перемикач бака повертається в положення "ON".

Примітка: під час транспортування генератора перемикач кришки олійного баку необхідно повернути в положення "OFF"



Поверніть ручку вимикача двигуна генератора у положення «CHOKE»

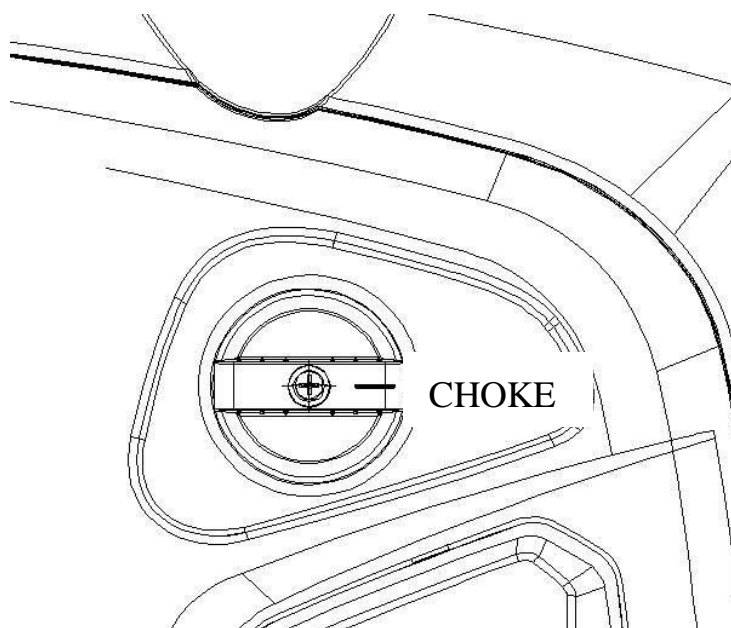

2. Повністю витягніть важіль заслінки.

Примітка: коли двигун гарячий або температура навколишнього середовища вище, важіль заслінки не потрібно витягувати.

3. Обережно потягніть ручку запуску, доки не відчуєте опір, а потім швидко потягніть у напрямку, показаному стрілкою на малюнку нижче.

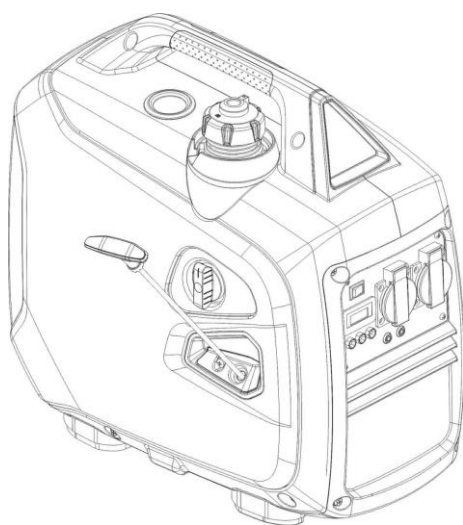

УВАГА!

■ Зверніть увагу на те, щоб потягнути стартову ручку, кут нахилу не повинен бути великим, щоб запобігти зносу стрічки.

■ Не дозволяйте пусковій рукоятці автоматично відскакувати та втягуватися, щоб уникнути пошкодження корпусу. Повільно повертайте пускову ручку.

4. Коли двигун працює, поверніть перемикач двигуна в робоче положення.

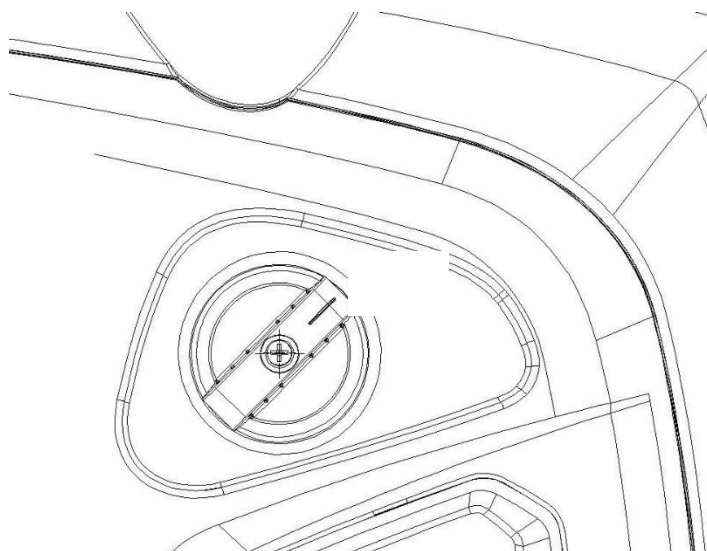

УВАГА!

Якщо двигун не запускається після вимкнення, перевірте положення перемикача кришки бака, перемикач двигуна (перемикач три в одному) і дії, якщо всі недійсні, перевірте рівень олії.

УВАГА!

- Якщо Ви використовуєте генератор на висоті вище 1500 метрів над рівнем моря, зв'яжіться з нашим дистриб'ютором для заміни плато карбюратора. (Карбюратор плато не можна використовувати на низькій висоті, інакше двигун буде пошкоджено перегрівом)
- Після заміни плато карбюратора, корекція потужності генератора посилається на розділ 12 цього посібника.

5. ВИКОРИСТАННЯ ГЕНЕРАТОРА

УВАГА!

- Щоб запобігти ураження електричним струмом через неправильне використання, генератор повинен бути заземленим.
- Як резервне джерело живлення генератор не може бути підключеним до енергосистеми мережевої компанії.



УВАГА!

- Не перевантажуйте генератор.
- Не підключайте генератор до домашньої електромережі, інакше люди можуть загинути від ураження електричним струмом при контакті з проводом і пошкодити генератор, або побутову техніку.
- Паралельно не запускайте з іншими генераторами.
- Не подовжуйте вихлопну трубу двигуна.
- Для подовження кабелів використовуйте гнучкі кабелі такі як гумові муфти (які відповідають IEC245 або відповідним вимогам). Обмеження довжини кабелю: 2.5мм² довжина кабелю 60 м; 4.0мм² довжина кабелю 100м.
- Тримайте генератор подалі від інших проводів і кабелів.
- Під час використання живлення змінного струму, Ви можете одночасно використовувати живлення постійного струму.

УВАГА!

- У разі використання вихідних розеток змінного та постійного струму зверніть увагу, що загальна потужність не перевищує струму потужностей змінного та постійного струму.

5.1 Застосування постійного струму

Вихідна напруга розетки постійного струму становить 15-20В.

5.1.1. Запустить двигун

УВАГА!

- При використанні змінного струму, можна використовувати джерело постійного струму.
- Перевантаження постійного струму може призвести до спрацьовування захисника постійного струму. По-перше, звільніть джерело постійного струму, зачекайте кілька хвилин, а потім скиньте кнопку захисту від постійного струму

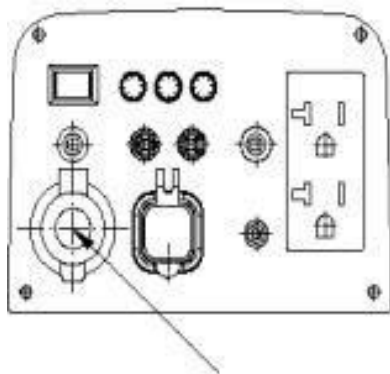

Гніздо постійного струму

5.2 Застосування змінного струму.

- 5.2.1 Запустіть двигун, переконайтеся, що вихідний індикатор змінного струму світиться зеленим.
- 5.2.2. Вимкніть вимикач живлення та вставте пристрій у вихідну розетку генератора
- 5.2.3. Для отримання найкращого ефекту роботи та максимального терміну служби генератора, новий генератор має працювати не менше 20 годин під навантаженням 50%, щоб можна було оптимізувати роботу двигуна.

УВАГА!

- Перш ніж підключати вихід генератора змінного струму, переконайтеся, що електричне обладнання працює справно. Якщо, під час роботи, електрообладнання раптово перестав працювати, або не працює належним чином, електрообладнання слід негайно від'єднати та зупинити двигун.

5.1 Індикатор справності, індикатор несправності

- За нормальних умов і справності, індикатор горить зеленим.
- Якщо, генератор перевантажений, або підключене обладнання замикається, зелений індикатор гасне, а червоний індикатор(несправності) вмикається, вихідна потужність буде припинена, але двигун буде працювати.
- Якщо червоний індикатор (несправності) згас і з'явився зелений індикатор (справності), повторно підключить обладнання, вимкніть двигун і перевірте його на несправність.

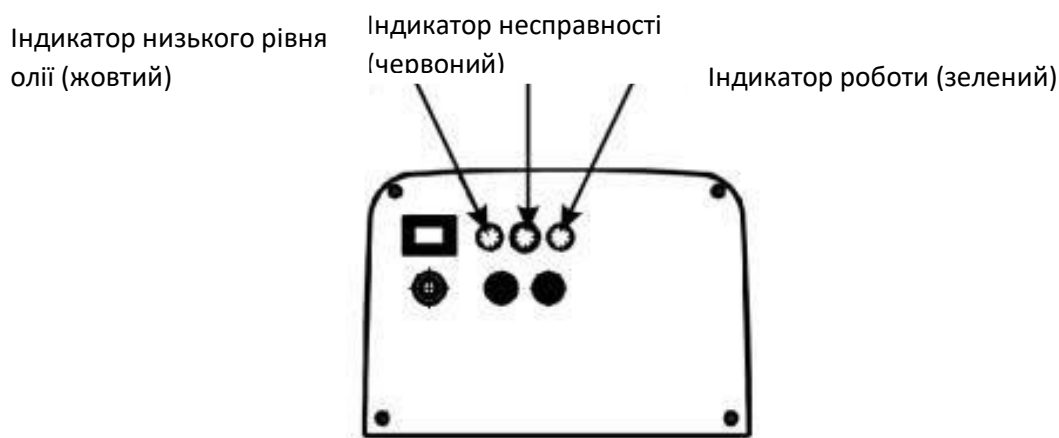

5.1 Система оповіщення про низькому рівні олії

- Система оповіщення про низький рівень олії призначена для запобігання пошкодженню двигуна через недостатню кількість олії в картері. Ця система автоматично вимикає двигун до того, як моторна олія в коробці колінчастого вала опуститься до безпечного рівня (перемикач двигуна генератора залишається в положенні «ON»)
- Після того, як система оповіщення про низький рівень олії вимкне двигун, якщо Ви знову запустите двигун, загориться індикатор про низький рівень олії (жовтий) і двигун не буде працювати. Якщо це сталося, залийте олію.

6. ЗУПИНКА ДВИГУНА

Щоб зупинити двигун в екстреній ситуації, переведіть перемикач двигуна в положення "OFF".

1. Вимкніть підключені електроприлади та вийміть вихідний штекер генератора.

2. Поверніть перемикач двигуна в положення "OFF".

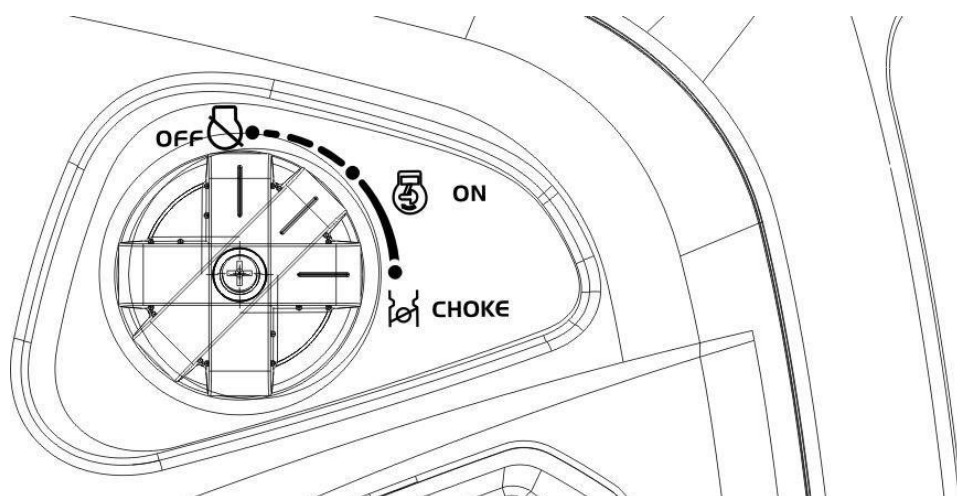

3. Після повного охолодження двигуна поверніть перемикач кришки паливного баку проти годинникової стрілки в положення "OFF".

УВАГА!

Під час зупинки, транспортуванні та зберіганні генератора переконайтеся, що перемикач кришки паливного баку та перемикач двигуна знаходяться в положенні "OFF".



7. ТЕХНІЧНЕ ОБСЛУГОВУВАННЯ

Метою технічного обслуговування та періодичного обслуговування є збереження генератора в найкращому робочому стані.

УВАГА!

■ Перед виконанням будь-якого технічного обслуговування вимкніть двигун. Якщо двигун повинен працювати, переконайтеся, що приміщення добре провітрюється, тому що можна отруїтися вихлопними газами.

УВАГА!

■ Щоб забезпечити якість, будь ласка, використовуйте наші оригінальні запасні частини, або такі самі якісні запчастини при заміні пошкоджених деталей.

Графік технічного обслуговування

Період обслуговування		Кожне використання	Кожен місяць або 10 робочих годин	Кожні 3 місяця або 50 робочих годин	Кожні 6 місяців або 100 годин	Кожні два роки або 200 робочих годин
Елемент						
Олія	Перевірка рівня	o				
	Заміна				o	
Повітряний фільтр	Перевірка	o				
	Очистити			(1)		
Свічки запалювання	Перевірка			a		
	Заміна					o
Свічка	Очистити				o	

Колектор						
Клапан Очищення	Перевірка- регулювання					@(2)
Паливний бак & фільтр	Чистий				⊙	
Циліндр	Чистий	Через кожні 300 годин(2)				
Паливо- провід	Перевірка	Кожні 2 роки (за потреби заміни) (2)				

- (1) При використанні у запилених місцях слід виконувати технічне обслуговування частіше.
- (2) Елементи технічного обслуговування в цій частині потребують професійного обслуговування, інструменти та навички.
- (3) Якщо генератор використовується комерційно, частоту технічного обслуговування слід збільшити, внаслідок тривалого використання.

7.1 Заміна олії

Коли двигун вимикається, олію слід видалити швидко і повністю.

1. Послабте гвинт кришки повітряного фільтра та зніміть її.

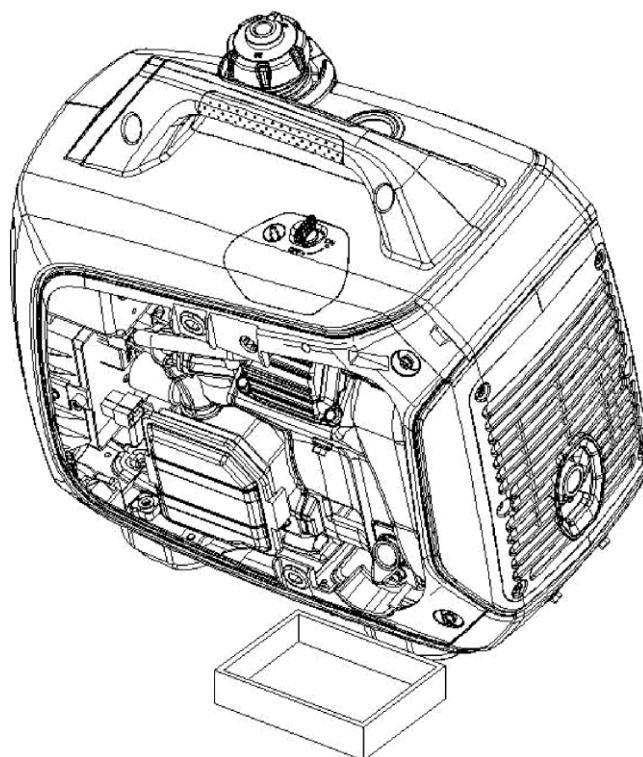
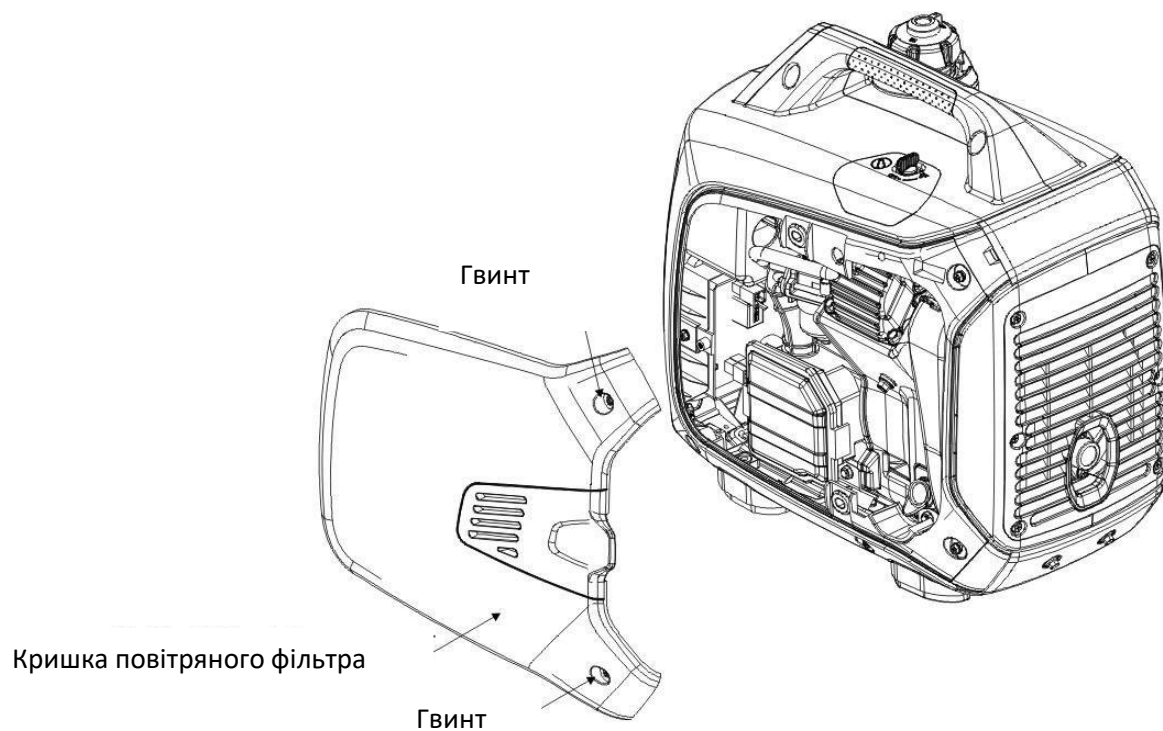

2. Вийміть щуп.

3. Злийте брудну олію

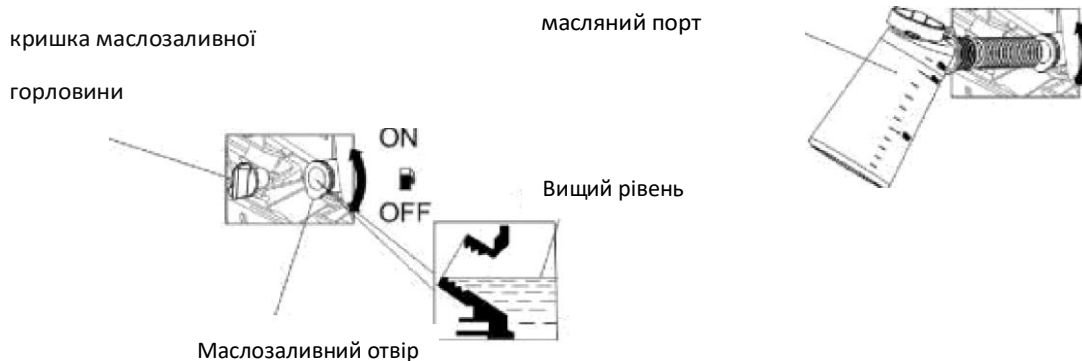

1. Долийте рекомендоване масло та перевірте рівень масла.
2. Знову встановіть кришку обслуговування повітряного фільтра та затягніть щуп.

УВАГА!

■ Для відповідності вимогам навколишнього середовища відпрацьоване масло поміщається в герметичний контейнер, а потім транспортується на станцію технічного обслуговування для переробки. Не викидайте його у смітник і не виливайте на землю.

7.1 Очищувач повітря

Брудний очищувач повітря обмежить потік повітря в карбюратор. Регулярно очищуйте та обслуговуйте очищувач повітря, щоб запобігти поломці карбюратора. Якщо генератори часто використовуються в місцях із високим вмістом пилу, їх потрібно обслуговувати частіше.

УВАГА!

- Не використовуйте для чищення бензин або розчинники з низькою температурою займання. Вони легкозаймисті та вибухонебезпечні за певних умов.
- Ніколи не запускайте генератор без повітроочисника, інакше це призведе до швидкого стирання двигуна.

A. Послабте гвинти кришки обслуговування та зніміть кришку обслуговування.

Повітряний фільтр та кришка для обслуговування масла

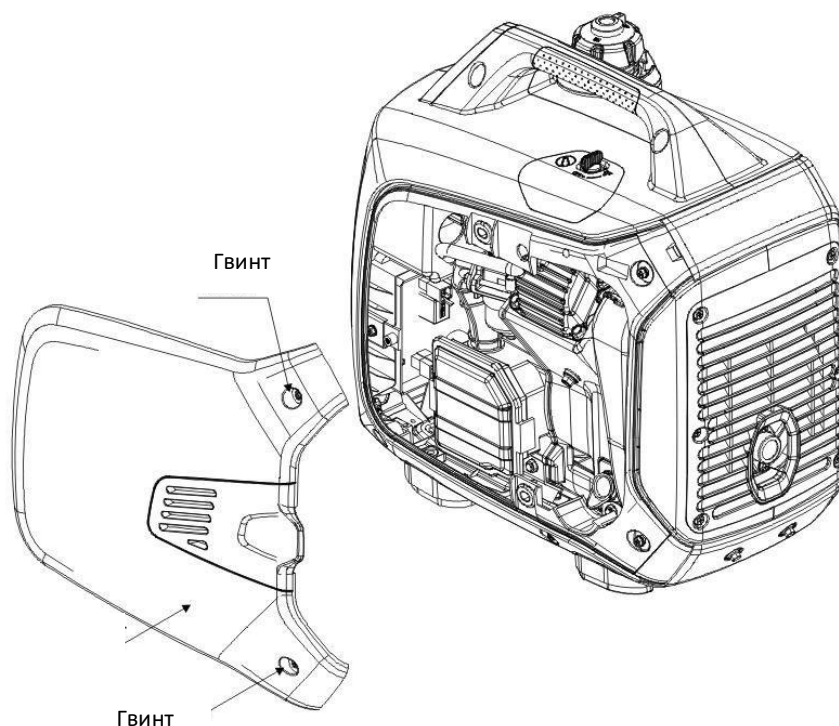

В. Відкрийте кришку очищувача повітря та зніміть її.

Повітряний фільтр и кришка для обслуговування масла

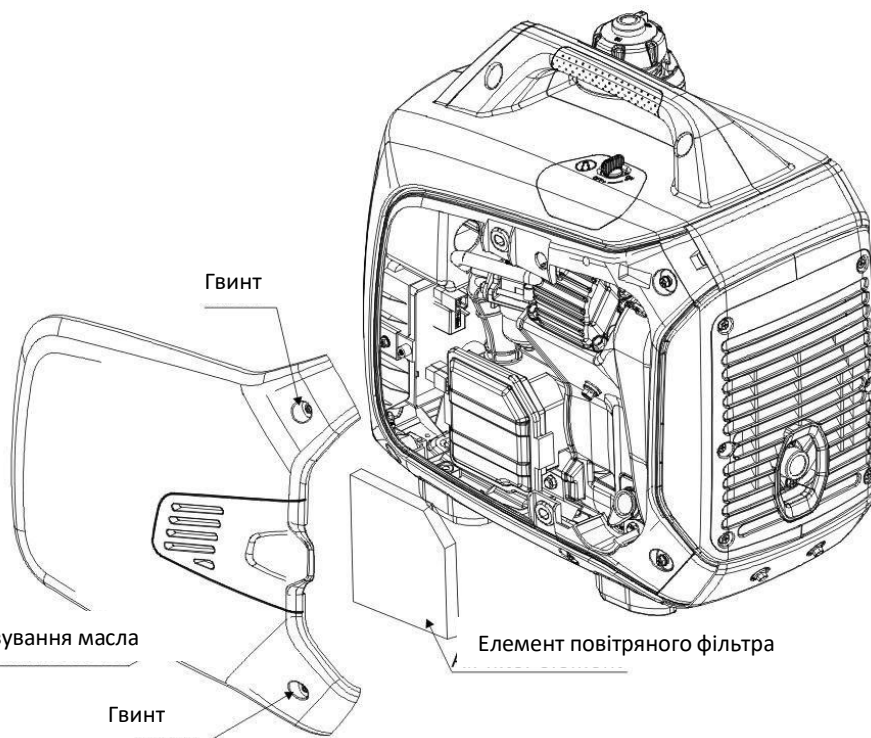

С. Вийміть елемент очищувача повітря та очистіть його незаймистим розчинником або розчинником із високою температурою спалаху (наприклад, гасом, моторним маслом для мотоциклів), а потім висушіть.

D. Очистіть фільтруючий елемент чистим маслом і вичавіть надлишок масла.

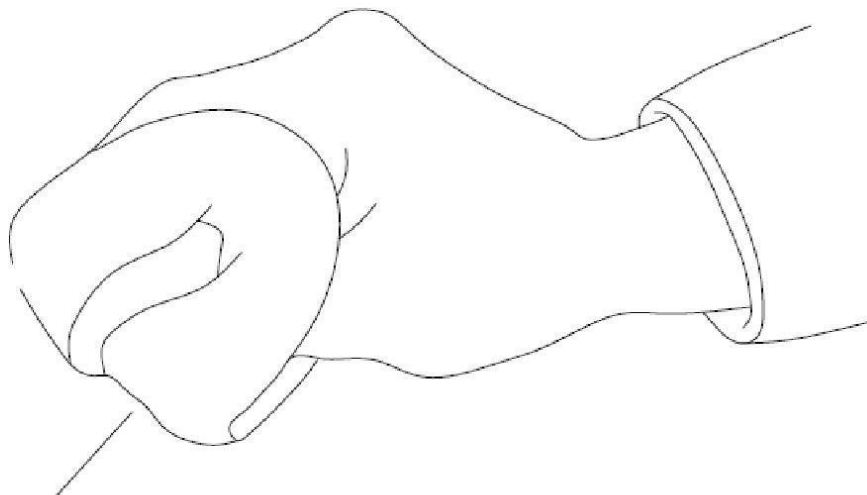

Елемент повітряного фільтра

E. Встановіть елемент повітроочисника та кришку

F. Встановіть кришку обслуговування та затягніть гвинти.

7.1 Свічка Запалювання

Для забезпечення нормальної роботи двигуна свічковий зазор повинен бути відповідним, свічка запалювання не має нагару.

7.1.1 Зніміть кришку для обслуговування свічки запалювання.

7.1.2 Зніміть ковпачок свічки запалювання.

7.1.3 Зніміть свічку запалювання за допомогою свічкового ключа.

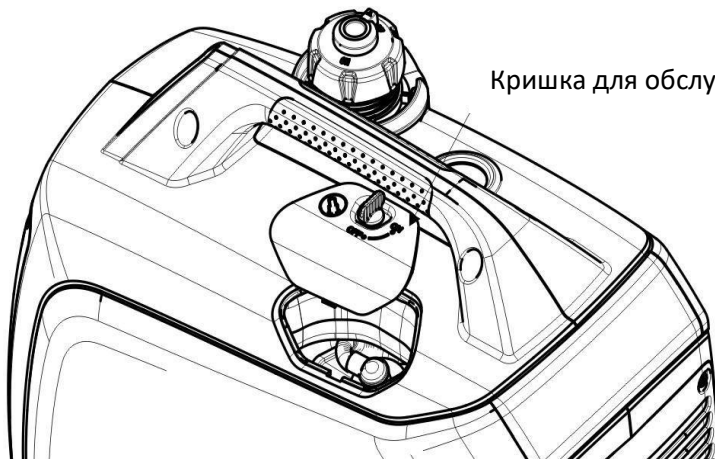

Кришка для обслуговування свічки запалювання

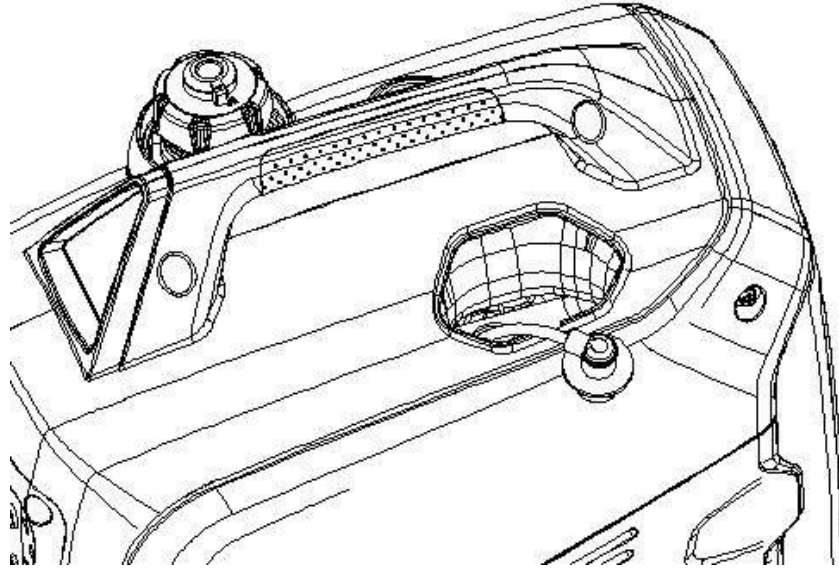

7.1.1 Візуальний огляд свічки запалювання. Замініть новий, якщо його ізолятор тріснув або відколовся. Очистіть її дротяною щіткою, якщо свічка запалювання використовується повторно.

7.1.2 Виміряйте зазор між свічками запалювання за допомогою стандартного калібру. Нормальне значення має бути: 0,6-0,7 мм (0,024-0,028 дюйма).

Зазор свічки запалювання

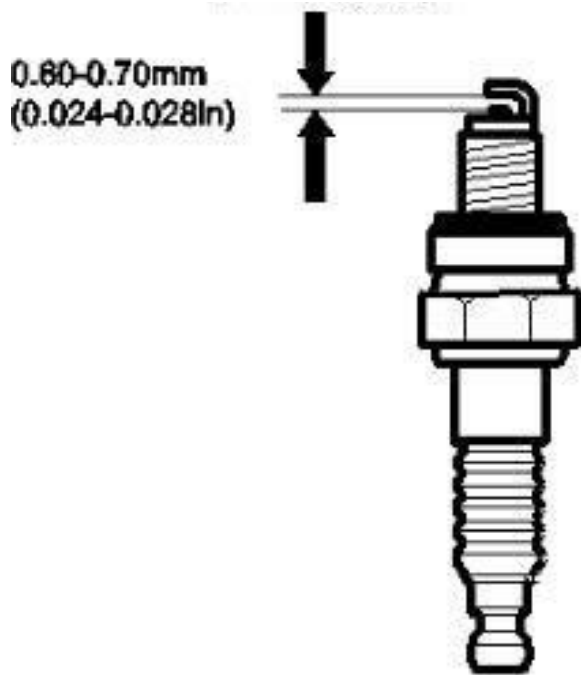

УВАГА!

■ Свічка запалювання повинна бути надійно затягнута. Неправильне затягування призведе до нагрівання свічки запалювання та навіть до пошкодження двигуна. Ніколи не використовуйте свічку запалювання з неправильним діапазоном нагріву.

- (1) Встановіть свічку запалювання обережно, вручну, щоб уникнути перехресної різьби.
- (2) Нову свічку запалювання вручну слід затягнути на 1/2 оберту гайковим ключем і натиснути на шайбу. Використану свічку слід затягнути гайковим ключем на 1/8-1/4 оберту.
- (3) Знову встановіть ковпачок свічки запалювання.
- (4) Знову встановіть кришку обслуговування свічки запалювання та затягніть гвинти

7.2 Іскровий Колектор

УВАГА!

Кожні 100 годин роботи двигуна необхідно проводити технічне обслуговування іскрозбірника.

7.4.1 Коли глушник охолоне, відкрутіть гвинти вихідного отвору глушника та вийміть іскрозбірник.

7.4.2 За допомогою щітки очистіть нагар на іскрозбірнику. Якщо іскрозбірник пошкоджений, замініть його.

7.4.3 Встановіть іскрозбірник.

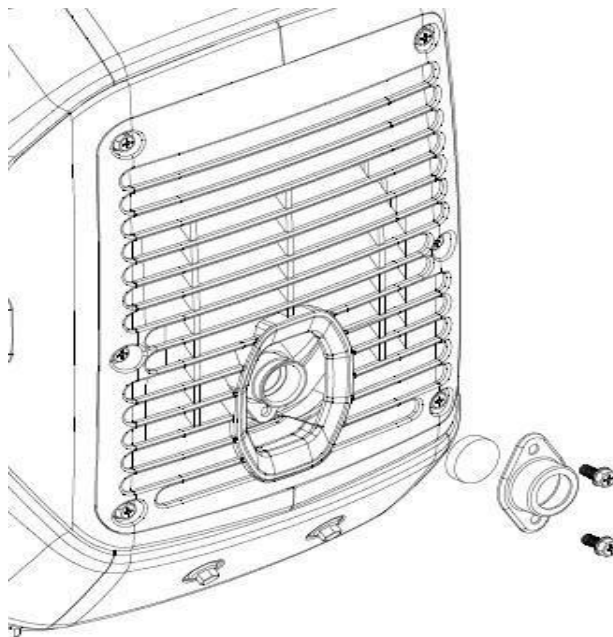

8. ТРАНСПОРТУВАННЯ/ ЗБЕРІГАННЯ

Уникайте розливання палива під час транспортування або тимчасового зберігання, як перемикач двигуна, так і вентиляційний клапан паливної кришки повинні бути повернуті в положення «OFF», а генератор повинен бути переведений у нормальне робоче положення. Після повного охолодження двигуна поверніть перемикач кришки бака проти годинникової стрілки в положення «OFF».

УВАГА!

При транспортуванні генератора:

- Не переповнюйте паливний бак. (Відсутність залишків палива на горловині бака).
- Не використовуйте генератор на транспортному засобі. Генератор слід зняти з автомобіля. Генератор слід використовувати в добре провітрюваних умовах.
- Уникайте прямого впливу сонячних променів.
- Якщо генератор розміщується в закритому транспортному засобі протягом тривалого часу. Висока температура всередині автомобіля може призвести до випаровування палива що призведе до можливого вибуху.
- Генератор не можна транспортувати тривалий час по нерівній дорозі. Якщо вам доведеться їхати по такій дорозі, заздалегідь злийте бензин і масло.
- Зберігання протягом тривалого часу:

8.1 Переконайтеся, що місце зберігання не має надмірної вологості та пилу.

8.2 Злийте бензин.

УВАГА!

■ Бензин вибухонебезпечний і легкозаймистий у зазначених умовах. Категорично заборонено використовувати феєрверки поблизу бензину.

А. Злийте бензин із паливного баку та зберігайте його у відповідних контейнерах.

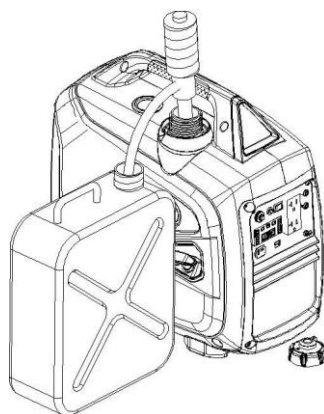

В) Поверніть перемикач двигуна в положення «ON» і послабте зливний гвинт карбюратора, щоб злити бензин у відповідні ємності.

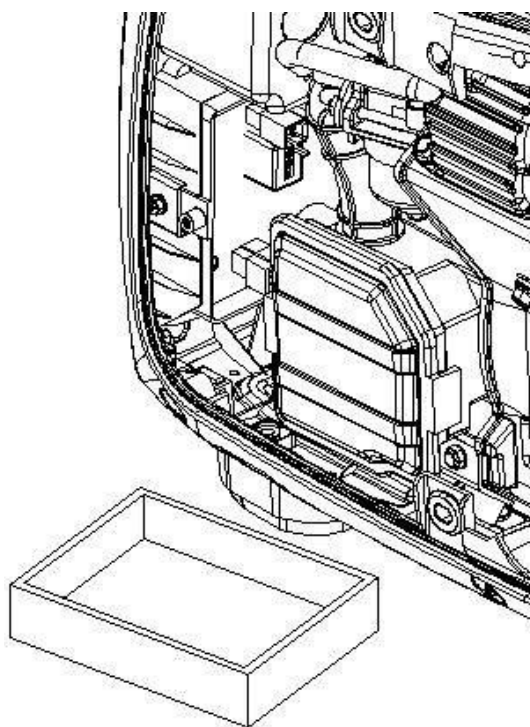

С. Зніміть ковпачок свічки запалювання, потягніть за рукоятку стартера три-чотири рази, випустіть бензин із паливної трубки та карбюратора.

Д. Поверніть перемикач двигуна в положення «OFF» і затягніть зливний гвинт карбюратора.

Е. Знову встановіть ковпачок свічки запалювання.

8.3 Замініть моторне масло

8.4 Зніміть свічку запалювання та залийте 10-20 мл чистого моторного масла в циліндр. Повільно потягніть ручку і запустіть двигун на кілька обертів, щоб рівномірно розподілити масло, а потім знову встановіть свічку запалювання.

8.5 Повільно потягніть ручку стартера, поки не відчуєте опір. У цей момент поршень піднімається на своєму такті стиснення, і впускний і випускний клапани закриті. У такому положенні він допомагає захистити двигун від внутрішньої корозії.

9. УСУНЕННЯ ЧАСТО ВИНИКАЮЧИХ ПРОБЛЕМ

Двигун не запускається:

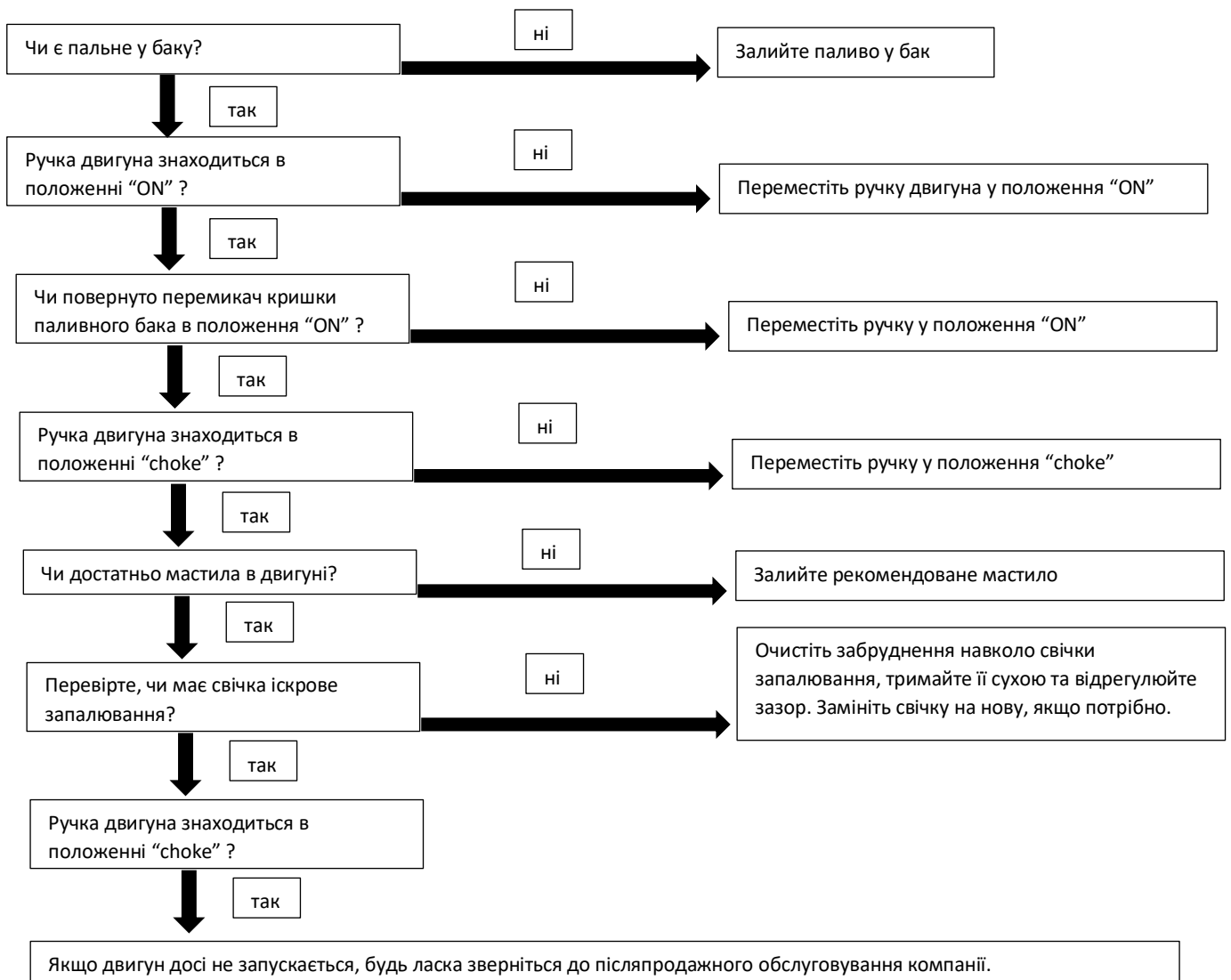

Обладнання, підключене до генератора, не можна запустити:

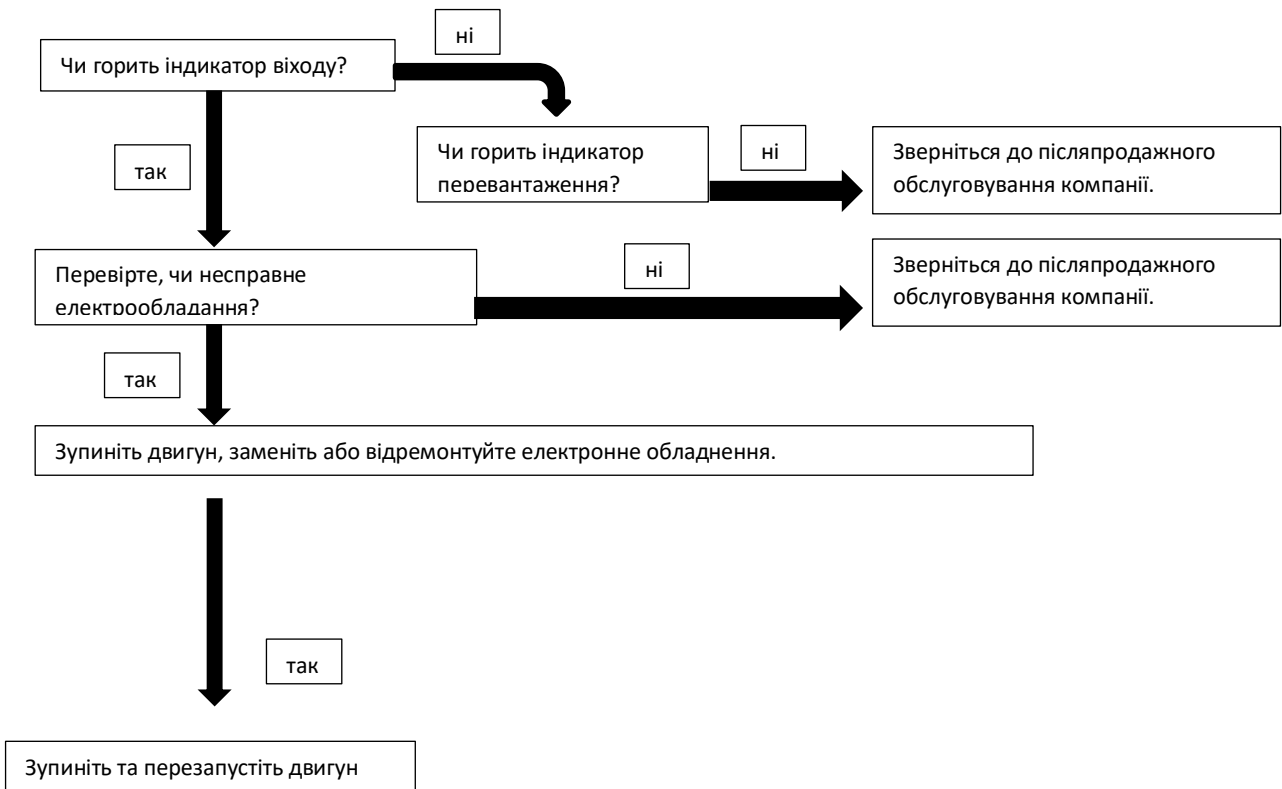

Немає струму в розетці постійного струму:

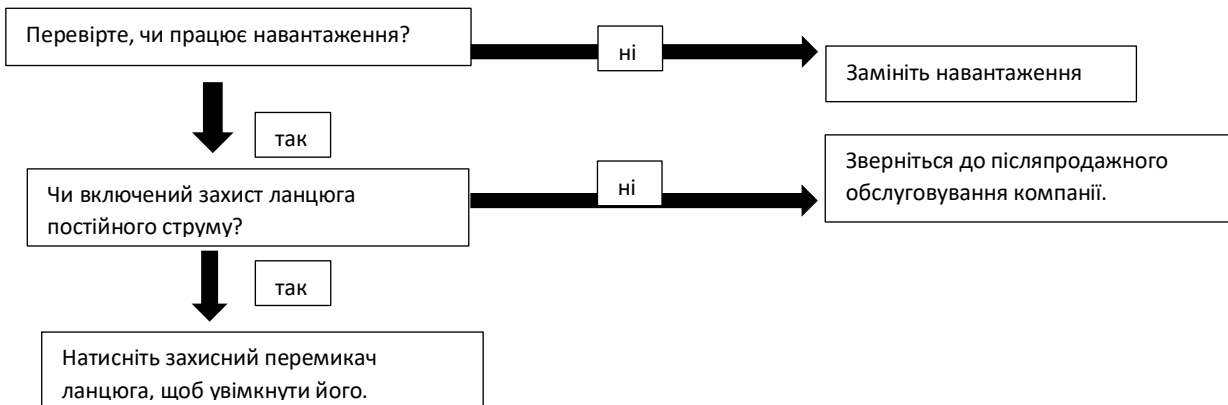

10. ТЕХНІЧНІ ХАРАКТЕРИСТИКИ

	Технічні характеристики	Параметри			
Двигуни	Модель	H80i	H100i	H120i	H175i
	Тип	4—тактовий, верхній клапан, одноциліндровий, примусове – повітряне охолодження			
	Об'єм двигуна(см3)	79	98	120	175
	Діаметр*Хід (мм)	48.6*43.0	52*46.0	60*43.0	68*48.0
	Ступінь стиснення	9.5:1	9.5:1	9.5:1	9.2:1
	Номінальна потужність (Вт/об/хв)	2.2/4800	2.6/4800	3.0/4800	4.8/4800
	Система запалювання	Повний транзистор			
	Запуск системи	Початок віддачі			
	Тип палива	Бензин без свинцю			
	Модель масла	SE 10W—30			
Генератори	Модель	2250iS/E	2750iS/E	3150iS/E	4350iS/E
	Частота (Гц)	50/60	50/60	50/60	50/60
	Напруга (V)	120/220/230/240			
	Струм (A)	8.&7.8	10/9.6	11.4/10.9	13.9/26.7
	Швидкість (хв—1)	4800	4800	4800	4800
	Ном. вихідна потужність (kVA)	1.8	2.2	2.5	3.2
	Макс. Вихідна потужність(kVA)	2.0	2.4	2.8	3.5
	Вихід постійного струму	12V, 8.3A	12V, 8.3A	12V, 8.3A	12V, 8.3A
	Об'єм паливного баку (л)	4.0	4.0	6.0	8.0
	Час безперервної роботи (год)	4	3	4	4
	Витрата палива (г/(кВт.год))	1500			
	Робоча температура	—5-40			
	Шум (dBA/7м) LpA	67	68	70	74
	Вага нетто (кг)	18	18.5	20.5	26/27

Обсяг бензобака може відрізнятись в залежності від типу машини.

Під час перевірки шуму генератор знаходиться в енергозберігаючому режимі, а енергозберігаючий перемикач знаходиться в режимі енергозбереження "energy-saving"

* LWA має перевірити гарантоване значення звукової потужності на відстані 4 м відповідно до напівсферичного методу 2000 / 14 / EC.

* * LPA — це виміряне значення звукового тиску на відстані 7 м від пристрою, яке перевіряється в чотирьох напрямках від холостого ходу до повного навантаження.

Значення шуму пристрою різне в різних середовищах.

11. ЕЛЕКТРИЧНІ СХЕМИ

11.1 Ручний запуск

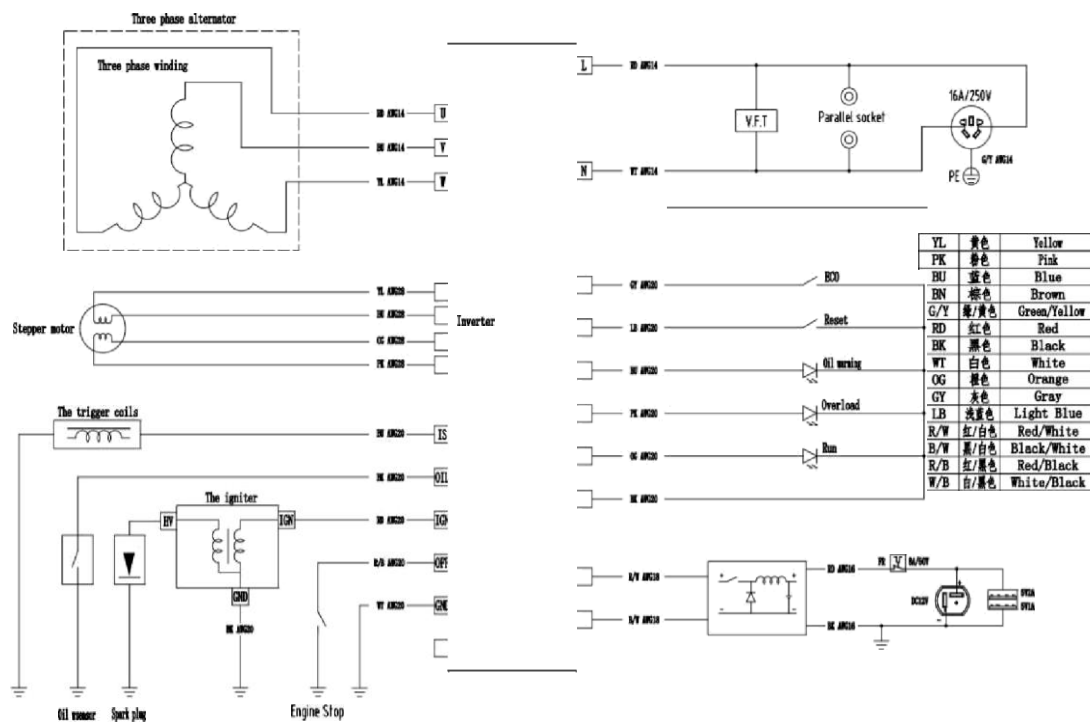

11.2 Електричний запуск

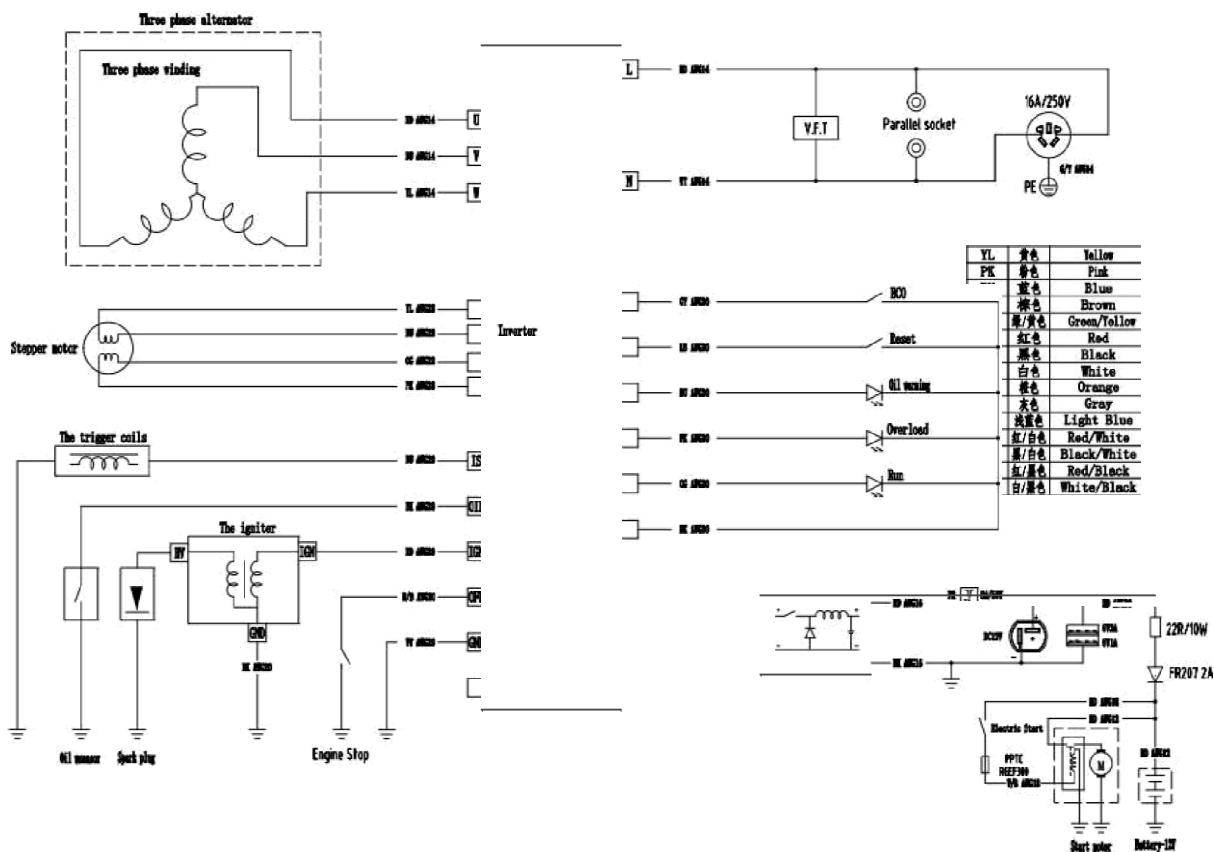

Рівень звукової потужності: 89 дБ(А) 90 дБ(А) 91 дБ(А) Похибка вимірювання К: 1,7 дБ(А)

Наведені цифри є рівнями викидів і не обов'язково безпечними робочими рівнями. Хоча існує кореляція між викидами та рівнями впливу, це не можна надійно використовувати для визначення того, чи потрібні подальші запобіжні заходи. Фактори, які впливають на фактичний рівень впливу на робочу силу, включають характеристики робочого приміщення, інші джерела шуму тощо, тобто кількість машин та інших суміжних процесів, а також тривалість часу, протягом якого оператор піддається впливу шуму. Крім того, допустимий рівень впливу може відрізнятися залежно від країни. Однак ця інформація дозволить користувачеві машини краще оцінити небезпеку та ризик.

13. ІНФОРМАЦІЯ ПІСЛЯ ОБСЛУГОВУВАННЯ

Персонал дистриб'ютора добре навчений, щоб він міг відповісти на будь-які ваші запитання. Якщо вони не можуть вирішити вашу проблему, зв'яжіться з менеджером дистриб'ютора, ваша проблема буде вирішена таким чином.

Якщо ви все ще не задоволені довірою менеджера-дистриб'ютора, зверніться до сервісного відділу компанії.