

БЫСТРАЯ УСТАНОВКА

1. Разблокируйте привод механически, как на рисунке справа.



2. Подайте питание 220В (фаза и ноль)

При наличии заземляющего провода, также подключите и его.

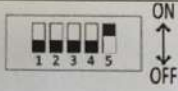
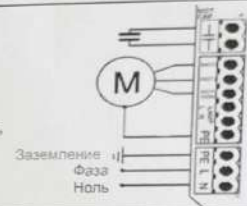

3. Установите DIP5 в положение ON, DIP 1, 2, 3 и 4 в положение OFF.

Поверните потенциометр VR1 и VR4 по часовой стрелке до упора, а VR2 и VR3 поверните против часовой стрелки до упора

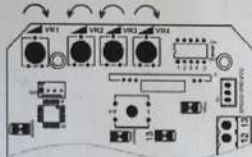

4. Запись пульта. Нажмите кнопку S1 на плате управления на 2 секунды, красный светодиод рядом включится. Затем нажмите кнопку А на пульте д.у. один раз → светодиод выключится нажмите эту же кнопку пульта еще раз → красный светодиод на плате будет часто мигать 2 секунды и выключится. Пульт записан.

Эта процедура записи программирует сразу две кнопки пульта д.у.
- верхняя левая кнопка управляет воротами по циклу Открыть-Стоп-Закреть,
- нижняя правая кнопка открывает и закрывает ворота в «калиточном режиме».

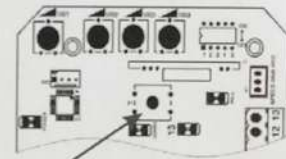

кнопка для записи пультов

5. Заводское подключение - мотор справа от проема ворот.



Если мотор слева от проема - поменяйте местами провода MOT1 и MOT2

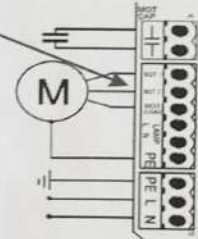

6. Привод разблокирован. Двигая ворота руками убедитесь, что зазор между концевыми магнитами и корпусом привода 4-5 мм. Подайте команду с пульта (кнопка А). Убедитесь, что мотор начал вращение. Передвигая ворота руками подведите концевик открытого положения к приводу, проверьте, что мотор отключился. Подайте команду с пульта еще раз и подведите концевик закрытого положения к приводу, проверьте, что мотор отключился. Всё готово к первому запуску. Заблокируйте привод и подайте команду с пульта.

ПРИМЕЧАНИЕ: После перевода привода из «разблокированного» состояния в «заблокированное», необходимо передвинуть ворота руками до щелчка редуктора.

Підключення фотоелементів

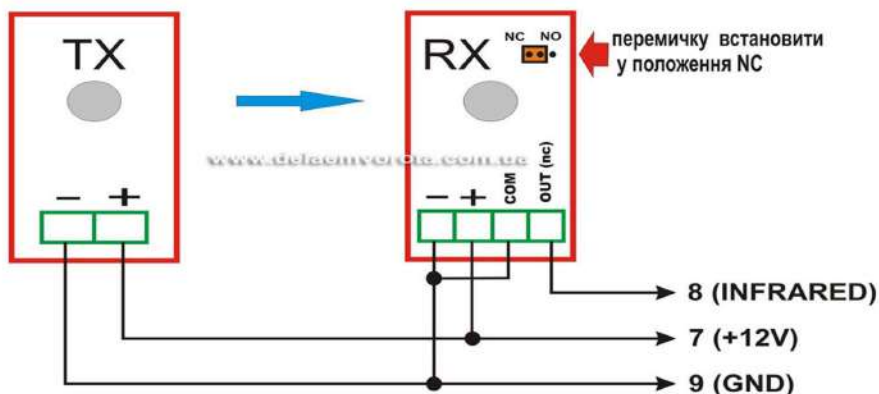

Після підключення перемичку 8-9 видалити