



АВТОМОБИЛЬНАЯ ОХРАННАЯ СИСТЕМА

Руководство по использованию и установке

ВАЖНО!!!

Благодарим Вас за выбор нашей системы!

Автомобильная сигнализация XS-3 представляет собой высокотехнологическое электронное устройство, созданное с применением новейших достижений техники и использованием современной электронной базы. Система предназначена для снижения вероятности похищения автомобиля и уведомления владельца о его состоянии.

ВАЖНО!

Перед тем как устанавливать и эксплуатировать систему, пожалуйста, внимательно прочитайте данное Руководство. Помните, что устанавливать данные системы могут только квалифицированные специалисты. От этого зависит Ваша безопасность во время движения и надежность работы охранной системы.

Содержание

1. Общие характеристики системы	4
1.1 Функциональные возможности системы	4
1.1.1 Стандартные функции	4
1.1.2 Программируемые функции	4
1.2 Комплектация	4
2. Брелоки управления и датчик удара	5
2.1 Брелоки управления	5
2.1.1 Расположение кнопок брелока	5
2.1.2 Назначение кнопок брелока	5
2.2 Замена элемента питания	5
2.3 Светодиодный индикатор	6
2.4 Двухзоновый датчик удара	6
3. Управление системой	7
3.1 Управление с помощью брелоков	7
3.1.1 Постановка на охрану	7
3.1.2 Беззвучная постановка на охрану	7
3.1.3 Снятие с охраны	7
3.1.4 Беззвучное снятие с охраны	8
3.1.5 Режим «Паника»	8
3.1.6 Режим «Поиск автомобиля»	8
3.1.7 Режим беззвучного поиска автомобиля	8
4. Индикация состояния системы	9
4.1 Сигналы светодиодного индикатора	9
4.2 Сигналы тревоги при включенном режиме охраны	9
5. Дополнительные возможности постановки на охрану	10
5.1 Автоматический возврат системы на охрану (функция F5)	10
5.2 Пассивная постановка системы на охрану (функции F2 и F12)	10
6. Отключение системы	11
6.1 Сервисный режим VALET	11
6.1.1 Включение режима VALET	11
6.1.2 Отключение режима VALET	11
6.2 Аварийное отключение системы с помощью PIN-кода	11
7. Защита автомобиля	12
7.1 Защита автомобиля при включенном режиме охраны	12
7.2 Режим Anti-Hi-Jack	12
7.2.1 Активация режима Anti-Hi-Jack с помощью брелока (активный режим)	12
7.2.2 Активация режима Anti-Hi-Jack с помощью открытия/закрытия двери (пассивный режим)	13
7.3 Пассивная блокировка двигателя (Иммобилайзер)	13
8. Дополнительные сервисные функции системы	14
8.1 Управление замками дверей при включении/выключении зажигания (функции F3)	14
8.2 Дистанционное открытие замка багажника (выход канала CH1)	14
8.3 Программируемый универсальный канал (выход канала CH2)	14

8.3.1 Режим «Турботаймер»	14
8.3.2 Автоматическое закрытие окон.....	15
8.3.3 «Вежливая подсветка» салона	15
9. Программирование системы.....	16
9.1 Программирование нового PIN-кода системы.....	16
9.2 Программирование (запись) брелоков в память системы	16
9.3 Программирование функций системы	17
9.3.1 Таблица программирования функций системы	18
9.4 Восстановление заводских установок программируемых функций системы.....	19
10. Установка системы	20
10.1 Основной блок управления.....	20
10.2 Концевой выключатель капота/багажника	20
10.3 Сирена	20
10.4 Светодиодный индикатор сигнализации	20
10.5 Кнопка VALET	21
10.6 Двухзоновый датчик удара	21
10.7 Подсоединение проводов (16-ти контактный разъем основного блока)	21
10.7.1 Провода управления приводами замков дверей	24
10.8 Настройка двухзонового датчика удара.....	26
10.9 Схемы подключения.....	27
10.9.1 Общая схема подключения системы.....	27
10.9.2 Схема подключения 16-контактного разъема основного блока.....	28

1. Общие характеристики системы

1.1 Функциональные возможности системы

1.1.1 Стандартные функции

- Раздельное управление режимов постановка/снятие с охраны
- Возможность записи 3-х брелоков в память системы
- Многофункциональный светодиодный индикатор
- Цепь блокировки двигателя (требуется установка дополнительного силового реле)
- Встроенное реле управления габаритными огнями с программируемыми режимами работы
- Встроенные реле управления электроприводами центрального замка
- Дополнительный канал: слаботочный выход для дистанционного открывания замка багажника с временным отключением датчика удара и исключением из зоны охраны соответствующего концевое выключателя
- Разъем для подключения датчика удара
- Энергонезависимая память состояния системы
- Беззвучная постановка/снятие с охраны
- Обход неисправной зоны при постановке на охрану
- Немедленное включение тревожной сигнализации при отключении питания в режиме охрана
- Дистанционное отключение тревожной сигнализации без снятия системы с охраны
- Защита от ложных срабатываний
- Память срабатываний
- Звуковое и световое предупреждение о срабатывании системы
- Дистанционное управление функцией «Паника» во всех режимах работы
- Поиск автомобиля на стоянке
- Дистанционное управление центральным замком автомобиля в режиме VALET
- Световая индикация сервисного режима VALET

1.1.2 Программируемые функции

- Дистанционное удаление из памяти системы утерянных и запись новых брелоков
- Задержка опроса концевых выключателей дверей при постановке системы на охрану
- Автоматический возврат системы в режим охраны
- Аварийное отключение системы с помощью PIN-кода
- Пассивная постановка на охрану с закрытием или без закрытия замков дверей
- Программируемое время импульса управления замками дверей
- Управление центральным замком при включении/выключении зажигания
- Режим защиты от насильственного угона с активацией брелоком (Anti-Hi-Jack)
- Режим защиты от насильственного угона с активацией открытием/закрытием двери (Anti-Hi-Jack)
- Пассивная блокировка двигателя (Имобилайзер)
- Режим «Турботаймер»
- Автоматическое закрытие окон при постановке на охрану
- «Вежливая подсветка» салона при снятии системы с охраны
- Возврат к заводским установкам

1.2 Комплектация

- Основной блок управления1 шт.
- Односторонний брелок управления2 шт.
- Двухзонавый датчик удара1 шт.
- Светодиодный индикатор (врезной)1 шт.
- Сервисная кнопка VALET1 шт.
- Концевой выключатель багажника/капота1 шт.
- Комплект проводов с предохранителями1 шт.

2. Брелоки управления и датчик удара

2.1 Брелоки управления

Сигнализация выполняет заложенные в нее функции либо автоматически, либо по сигналам брелока при нажатии кнопок. Часть функций и некоторые параметры работы сигнализации могут изменяться путем программирования. Порядок программирования и перечень программируемых функций приведены в соответствующем разделе.

2.1.1 Расположение кнопок брелока



2.1.2 Назначение кнопок брелока

Кнопки	Кнопки на брелоке	Назначение кнопок
Кнопка 1		Постанова на охрану
Кнопка 2		Снятие с охраны
Кнопка 3		Беззвучная постанова на охрану
Кнопка 4		Дистанционное открытие багажника

2.2 Замена элемента питания

- Снимите с брелока кольцо для «карабина»;
- Аккуратно раскрутите два самореза в углублении для кольца, разделите половинки брелока;
- Извлеките разряженные элементы питания типа: «CR2016» – 2 шт.;
- Установите новые элементы питания, убедившись в соблюдении полярности;
- Осторожно соберите обе половинки корпуса брелока, не повредив светодиод и кнопки на печатной плате;
- Закрутите ранее выкрученные саморезы и оденьте, ранее снятое, кольцо для «карабина».

2.3 Светодиодный индикатор

В данной системе используются основной светодиодный индикатор, расположенный в отдельном корпусе.



2.4 Двухзоновый датчик удара

В данной системе используется двухзоновый датчик удара. При слабом ударе по корпусу автомобиля сработает зона предупреждения, при сильном ударе – зона тревоги.

Датчик удара активируется без задержки после постановки системы на охрану, за исключением согласно таблицы:

Режим работы	Задержка включения датчика удара
Режим «Турботаймер»	Не работает весь период (3 минуты)
Закрытие окон при постановке системы на охрану	30 секунд

3. Управление системой

3.1 Управление с помощью брелоков

3.1.1 Постановка на охрану

Для постановки на охрану нажмите кнопку 1. При этом система станет на охрану, сирена подаст один короткий звуковой сигнал, габаритные огни мигнут один раз. Замки дверей закроются (если они подключены к системе), светодиодный индикатор начнет редко мигать.

Если при постановке на охрану не были закрыты двери – через 60 сек (по умолчанию) или через 5 сек – в зависимости от значения функции F4, сирена подаст три сигнала, габаритные огни мигнут три раза.



ВНИМАНИЕ!

Если при постановке на охрану не были до конца закрыты капот/багажник, система временно исключит данный датчик из системы охраны. При закрытии – этот датчик автоматически возьмется на охрану.

3.1.2 Беззвучная постановка на охрану

Для постановки на охрану без звуковых сигналов, нажмите кнопку 3. При этом система станет на охрану, сирена не будет подавать звуковые сигналы, габаритные огни мигнут один раз. Замки дверей закроются (если они подключены к системе), светодиодный индикатор начнет редко мигать.

Если при постановке на охрану не были закрыты двери – через 60 сек (по умолчанию) или через 5 сек – в зависимости от значения функции F4, габаритные огни мигнут три раза. При этом сирена не будет подавать сигналы.



ВНИМАНИЕ!

Если при постановке на охрану не были до конца закрыты капот/багажник, система временно исключит данный датчик из системы охраны. При закрытии – этот датчик автоматически возьмется на охрану.

3.1.3 Снятие с охраны

Для снятия с охраны нажмите кнопку 2. Система снимется с охраны, сирена подаст два коротких звуковых сигнала, габаритные огни мигнут два раза. Замки дверей откроются (если они подключены к системе), светодиодный индикатор погаснет. При этом, в зависимости от значения функции F11, габаритные огни могут оставаться постоянно включенными в течение 30 секунд (например, для освещения подхода к автомобилю).



Примечание

Если включена функция F5 (Автоматический возврат системы на охрану), то при снятии с охраны светодиодный индикатор начнет часто мигать, указывая на то, что через 40 секунд, если не будет открыта одна из дверей, система включит режим охраны. Если в течение 40 секунд после снятия с охраны будет открыта одна из дверей, светодиодный индикатор погаснет и режим постановки на охрану будет отключен на один цикл.

Если сработали сигналы тревоги (включилась сирена и габаритные огни) и они были отключены с помощью кнопок 1 или 4 брелока, система не будет снята с охраны. Для того чтобы снять систему с охраны, необходимо еще раз нажать кнопку 2.



ВНИМАНИЕ!

Если сигнализация срабатывала в режиме охраны, то при снятии системы с охраны сирена подаст четыре коротких звуковых сигнала, габаритные огни мигнут четыре раза.

В случае, если сработала тревога и была отключена с помощью кнопок брелока, но причина тревоги НЕ была устранена, сигналы тревоги будут периодически возобновляться, пока не будет устранена причина тревоги.

Внимательно осмотрите автомобиль.

3.1.4 Беззвучное снятие с охраны

Для снятия с охраны без звуковых сигналов, сначала нажмите кнопку 3, затем в течение 3 секунд нажмите кнопку 2. Система снимется с охраны, сигналы сирены подаваться не будут, габаритные огни мигнут два раза. Замки дверей откроются (если они подключены к системе), светодиодный индикатор погаснет. При этом, в зависимости от значения функции F11, габаритные огни могут оставаться постоянно включенными в течение 30 секунд (например, для освещения подхода к автомобилю).



Примечание

Если включена функция F5 (Автоматический возврат системы на охрану), то при снятии с охраны светодиодный индикатор начнет часто мигать, указывая на то, что через 40 секунд, если не будет открыта одна из дверей, система включит режим охраны. Если в течение 40 секунд после снятия с охраны, будет открыта одна из дверей, индикатор погаснет и режим постановки на охрану будет отключен на один цикл.



ВНИМАНИЕ!

Если сигнализация сработала в режиме охраны, то при снятии системы с охраны сирена не подаст сигналов, габаритные огни мигнут четыре раза.

3.1.5 Режим «Паника»

Для включения режима «Паника» нажмите и удерживайте кнопку 1 более 3-х секунд. В течение 1-ой секунды система встанет на охрану, затем включатся сигналы тревоги: в течение 30 секунд сирена будет подавать непрерывный звуковой сигнал, габаритные огни и светодиодный индикатор будут мигать.

Для отключения данного режима, нажмите кнопку 1, 2 или кнопку 3, при этом система останется на охране.

3.1.6 Режим «Поиск автомобиля»

Для поиска автомобиля на стоянке в режиме охраны нажмите кнопку 1 брелока (не ранее чем через 3 секунды после постановки на охрану). Сирена подаст один короткий звуковой сигнал, габаритные огни мигнут 10 раз.

3.1.7 Режим беззвучного поиска автомобиля

Для беззвучного поиска автомобиля на стоянке в режиме охраны нажмите кнопку 3 брелока, независимо от варианта постановки на охрану (не ранее чем через 3 секунды после постановки на охрану). Сирена НЕ подаст звуковой сигнал, только габаритные огни мигнут 10 раз.

4. Индикация состояния системы

4.1 Сигналы светодиодного индикатора

Светодиодный индикатор	Режим
Редкое мигание	Система поставлена на охрану
Выключен	Система снята с охраны
Частое мигание	Автоматический возврат системы на охрану/Пассивная постановка на охрану/ Активация режима Anti-Hi-Jack
Горит постоянно	Режим VALET

4.2 Сигналы тревоги при включенном режиме охраны

В случае попытки проникновения или удара по автомобилю, включится сирена и начнут мигать габаритные огни. По истечению 30 секунд, сирена перестанет звучать, габаритные огни потухнут, но система продолжит охранять Ваш автомобиль или согласно пункта 7.1.

Если сигнализация сработала в зоне действия брелока, ее можно дистанционно отключить нажатием любой из кнопок 1 или 4. Сирена перестанет звучать, габаритные огни погаснут, но система продолжит охранять Ваш автомобиль. Чтобы снять автомобиль с охраны, необходимо нажать кнопку 2.

5. Дополнительные возможности постановки на охрану

5.1 Автоматический возврат системы на охрану (функция F5)

Система автоматически станет на охрану (функция F5 включена) через 40 секунд после снятия системы с охраны, если в течение этого времени не была открыта одна из дверей или включено зажигание. При этом сирена подаст один короткий звуковой сигнал, габаритные огни мигнут один раз. Светодиодный индикатор начнет редко мигать, замки дверей закроются.



Примечание

В течение 40 секунд, после случайного снятия системы с охраны, светодиодный индикатор мигает часто.

5.2 Пассивная постановка системы на охрану (функции F2 и F12)

Система автоматически станет на охрану (функция F2 включена) через 40 секунд после выключения зажигания и закрытия последней двери. Светодиодный индикатор начнет часто мигать.

По истечении 40 секунд система включит режим охраны. При этом сирена подаст один короткий звуковой сигнал, габаритные огни мигнут один раз.

Пассивная постановка системы на охрану может быть с закрытием замков дверей или без закрытия, определяется функцией F12 (по умолчанию – без закрытия замков дверей).

Данная функция увеличивает риск закрытия ключей в салоне автомобиля!



Примечание

Если во время работы таймера пассивной постановки на охрану открыть дверь автомобиля, то работа таймера пассивной постановки системы на охрану будет отключена. Когда все двери будут закрыты, система начнет цикл пассивной постановки на охрану сначала. По окончании 40-секундного интервала времени включится режим охраны. При включении зажигания, пассивная блокировка отключается.

6. Отключение системы

6.1 Сервисный режим VALET

Активация сервисного режима VALET временно отключает все функции охраны системы, за исключением функции дистанционного управления открытием багажника и закрытием/открытием замков дверей автомобиля. Данный режим предназначен для сервисных работ на станции технического обслуживания.

6.1.1 Включение режима VALET

При включенном зажигании нажмите и удерживайте кнопку VALET более пяти секунд. Прозвучит один короткий сигнал сирены. Светодиодный индикатор начнет светить постоянно.



ВНИМАНИЕ!

Не забудьте отключить сервисный режим VALET, если в этом режиме нет необходимости. Это обеспечит полную защиту автомобиля.

6.1.2 Отключение режима VALET

При включенном зажигании нажмите и удерживайте кнопку VALET более пяти секунд. Прозвучат два коротких сигнала сирены. Светодиодный индикатор погаснет.

6.2 Аварийное отключение системы с помощью PIN-кода

Система может быть отключена без использования брелока. Эта функция предусмотрена на тот случай, если брелок потерян или неисправен.

Для аварийного отключения системы проделайте следующие операции:

- Откройте замок двери автомобиля с помощью ключа при этом сработают сигналы тревоги (дверь при этом **НЕ закрывайте**).
- Введите PIN-код, для этого включите зажигание. Нажмите кнопку VALET, отсчитайте количество вспышек светодиодного индикатора соответствующее первой цифре PIN-кода. Отпустите кнопку VALET.
- Вновь нажмите кнопку VALET и отсчитайте количество вспышек светодиодного индикатора соответствующее второй цифре PIN-кода. Отпустите кнопку VALET.

Если введен правильный PIN-код, система отключит сигналы тревоги и снимется с охраны.

Если введен НЕ правильный PIN-код, система автоматически выйдет из режима программирования и вернется в режим VALET.



Примечание

- Заводской PIN-код – «25».
- При вводе заводского PIN-кода необходимо знать, что цифра «5» обозначается как длительная вспышка светодиодного индикатора, то есть сначала идут четыре коротких, затем пятая – длинная. Кнопку VALET отпускать после погасания пятой – длительной вспышки.

7. Защита автомобиля

7.1 Защита автомобиля при включенном режиме охраны

При постановке на охрану система включает блокировку цепей работы двигателя, берет под охрану все зоны защиты (концевые выключатели всех дверей, капота/багажника, систему зажигания и датчик удара). Открытие капота/багажника, дверей автомобиля, несанкционированное включение зажигания или срабатывание зоны тревоги датчика удара приводит к немедленному срабатыванию системы и включению режима тревоги. В течение 30 секунд (один цикл) будет непрерывно работать сирена, габаритные огни автомобиля будут мигать. После этого звучание sireны и мигание габаритных огней прекратятся, и система вернется в режим охраны.

Если причина тревоги не устранена, система отработает 8 циклов по 30 сек. После этого соответствующий датчик исключается из охраны до следующей постановки системы на охрану.

Для зажигания – количество срабатываний системы не ограничено.

Каждый раз, при постановке на охрану, светодиодный индикатор начнет редко мигать.

Когда система находится на охране, любой сильный удар по кузову или стеклу автомобиля приведет к срабатыванию датчика удара и включению сигнализации. Более слабые удары приведут к срабатыванию зоны предупреждения датчика удара, после чего сирена подаст 5 коротких сигналов sireны и один раз мигнут габаритные огни.

Датчик удара начинает сразу выполнять свои функции после постановки системы на охрану или согласно исключения (см. таблицу на стр.6). Если в режиме охраны срабатывает зона предупреждения или тревоги 8 раз, то система отключит соответствующую зону датчика удара до переустановки системы опять на охрану.

7.2 Режим Anti-Hi-Jack

Данная система позволяет использовать два варианта активации режима Anti-Hi-Jack. Эти режимы используются для предотвращения разбойного угона автомобиля. Включение данных режимов определяется значением функции F10. Выбор режима определяется функцией F9.

7.2.1 Активация режима Anti-Hi-Jack с помощью брелока (активный режим)

Для активации режима Anti-Hi-Jack (функция F10 включена, в функции F9 выбрано значение 1 или 2), при включенном зажигании, нажмите кнопку 2 на брелоке. Габаритные огни мигнут два раза. Светодиодный индикатор начнет часто мигать.

Первый уровень режима 0 – 90 секунд. В течение 90 секунд после активации режима (вспышек габаритных огней), ничего не происходит – сирена не подает сигналы, габаритные огни не мигают.

Примечание

Если в этот период выключить зажигание – таймер НЕ сбрасывается. По истечению первого уровня – наступит второй уровень, но третьего уровня НЕ будет, до повторного включения зажигания.

Второй уровень режима 90 – 110 секунд. Сирена начинает работать в прерывистом режиме, предупреждая о предстоящей тревоге.

Третий уровень режима 110 – 410 секунд (примерно 7 минут). Включаются габаритные огни в режим мигания, а сирена начинает подавать непрерывный звуковой сигнал. Включится блокировка двигателя.

Если в этот период выключить зажигание – сигналы тревоги прекратятся, но блокировка двигателя останется. При повторном включении зажигания – сигналы тревоги начнут свой цикл работы по новой.

После 7 минут, сигналы тревоги отключатся (с целью экономии энергии аккумулятора), светодиодный индикатор погаснет, но блокировка двигателя останется до отключения режима Anti-Hi-Jack).



Примечание

Если на любом из уровней режима Anti-Hi-Jack отключить питание системы, то при повторном включении питания система сразу перейдет на третий уровень (сигналы тревоги в течение 5 минут).

Отключение данного режима Anti-Hi-Jack: производится на любом уровне, при включенном зажигании, нажатием кнопки 2. При этом сигналы тревоги, если таковые имели место, отключатся и двигатель разблокируется.

7.2.2 Активация режима Anti-Hi-Jack с помощью открытия/закрытия двери (пассивный режим)

Для активации режима Anti-Hi-Jack (функция F10 включена, в функции F9 выбрано значение 2), откройте и закройте одну из дверей автомобиля при включенном зажигании. Габаритные огни мигнут два раза. Светодиодный индикатор начнет часто мигать.

Алгоритм работы системы аналогичен работе при активации режима с брелока (смотри пункт 7.2.1).

Отключение данного режима Anti-Hi-Jack: производится на любом уровне, при включенном зажигании и закрытых дверях, нажатием кнопки VALET три раза. При этом сигналы тревоги, если таковые имели место, отключатся и двигатель разблокируется.

7.3 Пассивная блокировка двигателя (Иммобилайзер)

Активация режима иммобилайзера (функция F10 включена, в функции F9 выбрано значение 3), происходит автоматически при включении зажигания, при этом система снята с охраны. Габаритные огни мигнут два раза. Светодиодный индикатор начнет часто мигать.

Для предотвращения блокировки двигателя, нажмите кнопку VALET три раза. Если не нажать кнопку VALET три раза, то запустится таймер и алгоритм работы системы будет аналогичен работе при активации режима Anti-Hi-Jack с брелока (смотри пункт 7.2.1).

По истечении 110 секунд, с момента включения зажигания, включатся блокировка двигателя и сигналы тревоги.

В случае включения сигналов тревоги, отключение данного режима производится при включенном зажигании, нажатием кнопки VALET три раза. При этом сигналы тревоги отключатся и двигатель разблокируется.



Примечание

Кроме режима иммобилайзера, при данном значении (значение 3) функции F9, можно активировать режим Anti-Hi-Jack с брелока (активный режим) или открытием/закрытием двери (пассивный режим). Порядок работы системы будет согласно этих режимов (смотри пункты 7.2.1 и 7.2.2 соответственно).



ВНИМАНИЕ!

Следует помнить, что при запрограммированном режиме иммобилайзера, перед входом в режимы VALET или программирования системы, после первого включения зажигания, необходимо нажать кнопку VALET три раза (для деактивации режима иммобилайзера). Только при повторном включении зажигания, не позднее 10 секунд, после сброса кнопкой VALET и выключения зажигания, производится вход в режимы VALET или программирования системы.

8. Дополнительные сервисные функции системы

8.1 Управление замками дверей при включении/выключении зажигания (функции F3)

Система имеет возможность закрывать/открывать замки дверей автомобиля каждый раз после включения/выключения зажигания или только закрытие замков дверей при включении зажигания (в зависимости от выбранного значения функции F3). Если какая-либо из дверей будет в этот момент открыта, замки дверей не закроются.

При включении зажигания, замки дверей автомобиля автоматически закрываются с задержкой 1 секунда, при выключении зажигания замки дверей автомобиля автоматически открываются сразу.

8.2 Дистанционное открытие замка багажника (выход канала CH1)

Система имеет дополнительный слаботочный выход канала CH1(серый провод) для дистанционного открытия замка багажника автомобиля.

Для дистанционного открытия замка багажника нажмите и удерживайте кнопку 4 брелока более трех секунд. Если система стоит на охране, то нажатие кнопки 4 брелока может привести систему к снятию или не к снятию с охраны, в зависимости от выбранного значения функции F7.

Если система на охране, то датчик удара временно отключится, пока не будет закрыт багажник. На время открытого состояния багажника, из периметра охраны исключится зона багажника.

Примечание

При дистанционном открытии багажника в режиме охраны, система исключит на 20 секунд зону охраны багажника и обойдет датчик удара. Если в течение 20 секунд не открыть багажник, то система вновь поставит его на охрану. Когда багажник открыт в течение заданного времени, то он может находиться открытым бесконечно долго. Как только багажник будет вновь закрыт, через 20 секунд система поставит багажник на охрану и подключит датчик удара.

8.3 Программируемый универсальный канал (выход канала CH2)

Система имеет слаботочный выход программируемого универсального канала CH2 (коричнево-белый провод) для управления различными дополнительными устройствами, подключенными к системе.

Данный выход канала используется для:

- Режим «Турботаймер» (3 минуты)
- Автоматического закрытия окон при постановке системы на охрану (30 секунд)
- «Вежливой подсветки» салона автомобиля при снятии системы с охраны (30 секунд)

8.3.1 Режим «Турботаймер»

Для реализации режима «Турботаймер» – время работы 3 минуты (функция F1 запрограммирована на данное значение), выполните следующие условия:

1. Зажигание включено не менее 60 секунд
2. Выключите зажигание и выньте ключ из замка зажигания, двигатель будет продолжать работать за счет подхвата зажигания каналом CH2. Выйдите из автомобиля и закройте все двери. Нажмите кнопку 1 брелока, система станет на охрану. Сирена подаст один короткий сигнал, габаритные огни мигнут один раз. По истечению 3 минут режим «Турботаймер» отключится и двигатель остановится.

**Примечание**

- Датчик удара на период работы двигателя будет отключен
- Если нарушатся условия охраны, т.е. будут открыты двери, сработает система и включатся сигналы тревоги – двигатель сразу же заглухнет и заблокируется

8.3.2 Автоматическое закрытие окон

Для реализации автоматического закрытия окон автомобиля, поставьте систему на охрану (функция F1 запрограммирована на данное значение). При постановке системы на охрану, канал СН2 выдаст сигнал длительностью 30 секунд на механизмы закрытия окон автомобиля, если они подключены к данному выходу.

8.3.3 «Вежливая подсветка» салона

Для реализации режима «Вежливая подсветка» салона на 30 секунд, снимите систему с охраны (функция F1 запрограммирована на данное значение). При снятии системы с охраны, канал СН2 выдаст сигнал длительностью 30 секунд на включение «вежливой подсветки» салона.

При включении зажигания, «вежливая подсветка» салона автоматически выключится, не дожидаясь истечения 30 секунд.

9. Программирование системы

9.1 Программирование нового PIN-кода системы



ВНИМАНИЕ!

– **Заводской PIN-код – «25».**

– **При вводе заводского PIN-кода необходимо знать, что цифра «5» обозначается как длительная вспышка светодиодного индикатора, то есть сначала идут четыре коротких, затем пятая – длинная. Кнопку VALET отпустить после погасания пятой – длительной вспышки.**

При установке нового (своего) PIN-кода, рекомендуется для простоты использовать цифры до «5».

Для программирования нового (персонального) PIN-кода войдите в режим VALET. Для этого включите зажигание, нажмите и удерживайте кнопку VALET более 5 секунд, пока светодиодный индикатор не начнет светить постоянно. При этом сирена подаст один короткий сигнал.

Включите/выключите зажигание. При выключенном зажигании нажмите кнопку **VALET 3 раза**. При каждом нажатии на кнопку VALET будет звучать короткий сигнал sireны. Светодиодный индикатор потухнет.

Введите текущий (заводской) PIN-код, для этого необходимо:

- Включите зажигание, нажмите кнопку VALET и отсчитайте количество вспышек светодиодного индикатора, соответствующее первой цифре PIN-кода. Отпустите кнопку VALET
- Вновь нажмите кнопку VALET и отсчитайте количество вспышек светодиодного индикатора, соответствующее второй цифре PIN-кода. Отпустите кнопку VALET

Если введенный PIN-код правильный, сирена подаст три длинных сигнала. Габаритные огни мигнут три раза.

Если введенный PIN-код НЕ верный, система автоматичности выйдет из режима программирования и вернется в режим VALET.

Затем введите новый (персональный) PIN-код, для этого необходимо:

- Не выключая зажигания (оно было включено при вводе текущего PIN-кода), нажмите кнопку VALET. Светодиодный индикатор начнет мигать. Отсчитайте количество вспышек, соответствующее первой цифре нового PIN-кода. Отпустите кнопку VALET
- Вновь нажмите кнопку VALET и отсчитайте количество вспышек светодиодного индикатора, соответствующее второй цифре нового PIN-кода. Отпустите кнопку VALET

После этого система автоматически вернется в режим VALET.

Выйдите из режима VALET. Для этого, при включенном зажигании, нажмите и удерживайте кнопку VALET не менее 5 секунд. Светодиодный индикатор погаснет.



ВНИМАНИЕ!

Обязательно запишите или хорошо запомните свой новый PIN-код.

9.2 Программирование (запись) брелоков в память системы

Система поддерживает в памяти три кода брелоков.

Для программирования (записи) брелоков в память системы необходимо войти в режим VALET. Для этого включите зажигание, нажмите и удерживайте кнопку VALET более 5 секунд, пока светодиодный индикатор не начнет светить постоянно. При этом сирена подаст один короткий сигнал.

Включите/выключите зажигание. При выключенном зажигании нажмите кнопку **VALET 4 раза**. При каждом нажатии на кнопку VALET будет звучать короткий сигнал сирены. Светодиодный индикатор потухнет.

Введите текущий PIN-код, для этого необходимо:

- Включите зажигание, нажмите кнопку VALET и отсчитайте количество вспышек светодиодного индикатора, соответствующее первой цифре PIN-кода. Отпустите кнопку VALET
- Вновь нажмите кнопку VALET и отсчитайте количество вспышек светодиодного индикатора, соответствующее второй цифре PIN-кода. Отпустите кнопку VALET

Если введенный PIN-код правильный, сирена подаст четыре длинных сигнала. Габаритные огни мигнут четыре раза.

Если введенный PIN-код НЕ верный, система автоматичности выйдет из режима программирования и вернется в режим VALET.

Система готова к записи в свою память трех кодов брелоков.

Нажмите кнопку 1 первого брелока на 1 – 2 секунды. В ответ на запись кода первого брелока в память, сирена подаст два коротких сигнала, габаритные огни мигнут два раза.

Нажмите кнопку 1 второго брелока на 1 – 2 секунды. Сирена подаст три коротких сигнала, габаритные огни мигнут три раза.

При записи третьего брелока, сирена подаст четыре коротких сигнала, габаритные огни мигнут четыре раза.

После записи трех брелоков, система автоматически выйдет из режима программирования (записи) брелоков в память системы и войдет в режим VALET.

Выйдите из режима VALET. Для этого, при включенном зажигании, нажмите и удерживайте кнопку VALET не менее 5 секунд. Светодиодный индикатор погаснет.



Примечание

Интервал между программированием (записью) брелоков в память системы не должен превышать 10 секунд. В противном случае, система автоматически выйдет из режима программирования.



ВНИМАНИЕ!

– При вводе заводского PIN-кода необходимо знать, что цифра «5» обозначается как длительная вспышка светодиодного индикатора, то есть сначала идут четыре коротких, затем пятая – длинная. Кнопку VALET отпустить после погасания пятой – длительной вспышки.

– При записи новых брелоков в память системы, все ранее записанные брелоки стираются из памяти системы. Поэтому при записи новых брелоков, старые брелоки должны записываться заново. В противном случае в памяти системы будут записаны только новые брелоки.

9.3 Программирование функций системы

Система позволяет менять значения программируемых функций F1÷F13 согласно ниже приведенной таблицы.

Для выбора программирования функций системы проделайте следующие действия:

- Войдите в режим VALET. Для этого включите зажигание, нажмите и удерживайте кнопку VALET более 5 секунд, пока светодиодный индикатор не начнет светить постоянно. При этом сирена подаст один короткий сигнал.
- Включите/выключите зажигание. При выключенном зажигании нажмите кнопку **VALET 5 раз**. При каждом нажатии на кнопку VALET будет звучать короткий сигнал сирены. Через несколько секунд сирена подаст 5 коротких сигнала, оповещающая о готовности входа в режим программирования
- Включите зажигание, сирена подаст один короткий сигнал, оповещающая о входе в режим программирования функций. Светодиодный индикатор будет редко мигать

Для перехода к функции F1 нажмите кнопку VALET еще один раз. При этом сирена подаст один короткий сигнал. Светодиодный индикатор начнет мигать серией: 1 вспышка ... пауза.

Для перехода к необходимой функции нажмите кнопку VALET требуемое количество раз. При каждом нажатии на кнопку VALET сирена будет подавать короткий сигнал, а светодиодный индикатор будет мигать сериями в соответствии номера функции, в которой находится режим программирования. После функции F13 система выйдет из режима программирования функций и войдет в режим VALET.

Для задания нужного значения в выбранной функции, необходимо нажать соответствующую кнопку брелока. При этом сирена подаст короткие звуковые сигналы, а габаритные огни мигнут количество раз, соответствующее выбранному значению (1, 2 или 3 раза).

Для выхода из режима программирования необходимо выключить зажигание. Система вернется в режим VALET.

Выйдите из режима VALET. Для этого, при включенном зажигании, нажмите и удерживайте кнопку VALET не менее 5 секунд. Светодиодный индикатор погаснет.

9.3.1 Таблица программирования функций системы

Функции (кнопка VALET)	Значения функции (кнопки брелока)		
	Кнопка 1	Кнопка 2	Кнопка 3
F1: Выход программируемого дополнительного канала СН2	Режим «Турботаймер» (3 минуты)	Автоматическое закрытие окон при постановке системы на охрану	«Вежливая подсветка» салона при снятии системы с охраны
F2: Пассивная постановка на охрану	Вкл.	Выкл.	Нет
F3: Закр./откр. замков дверей при вкл./выкл. зажигания	Вкл.	Выкл.	Только закрытие
F4: Задержка активации концевых выключателей дверей при постановке на охрану	5 сек.	60 сек.	Нет
F5: Автоматический возврат системы на охрану	Вкл.	Выкл.	Нет
F6: Двухимпульсное открытие замков дверей (0,8/3,6 сек.)	Выкл.	Вкл.	Нет
F7: Снятие с охраны при открытии багажника	Выкл.	Вкл.	Нет
F8: Длительность подачи сигнала на центральный замок открытие/закрытие (секунд)	0,8/0,8	3,6/3,6	Нет
F9: Выбор режима	Anti-Hi-Jack Активный (брелоком)	Anti-Hi-Jack Активный (брелоком) + Пассивный (откр./закр. двери)	Иммобилайзер + Anti-Hi-Jack (активный/пассивный)
F10: Вкл./Выкл. функции F9	Выкл.	Вкл.	Нет
F11: Включение габаритных огней при снятии с охраны (на 30 сек.)	Вкл.	Выкл.	Нет

Функции (кнопка VALET)	Значения функции (кнопки брелока)		
	Кнопка 1	Кнопка 2	Кнопка 3
F12: Закрытие замков дверей при пассивной постановке на охрану	Вкл.	Выкл.	Нет
F13: Тип блокировки двигателя	Н.Р. блокировка (не на охране)	Н.З. блокировка (на охране)	Нет

– Заводские установки

9.4 Восстановление заводских установок программируемых функций системы

Существует возможность сброса всех значений программируемых функций на заводские установки. Для этого необходимо проделать следующие действия:

- Войдите в режим VALET. Для этого включите зажигание, нажмите и удерживайте кнопку VALET более 5 секунд, пока светодиодный индикатор не начнет светить постоянно. При этом сирена подаст один короткий сигнал.
- Включите/выключите зажигание. При выключенном зажигании нажмите кнопку **VALET 5 раз**. При каждом нажатии на кнопку VALET будет звучать короткий сигнал сирены. Через несколько секунд сирена подаст 5 коротких сигналов, оповещающая о готовности входа в режим программирования
- Включите зажигание, сирена подаст один короткий сигнал, оповещающая о входе в режим программирования функций. Светодиодный индикатор будет редко мигать. Нажмите кнопку 3 брелока. Сирена подаст 4 коротких сигнала, габаритные огни мигнут 4 раза, подтверждая сброс функций на заводские установки.

Для выхода из этого режима выключите зажигание. Сирена подаст 5 коротких сигналов и вернется в режим VALET.

Выйдите из режима VALET, согласно п.9.1. Для этого, при включенном зажигании, нажмите и удерживайте кнопку VALET не менее 5 секунд. Светодиодный индикатор погаснет.



Примечание

*PIN-код на заводские настройки **НЕ сбрасывается**.*

10. Установка системы

10.1 Основной блок управления

Необходимо выбрать в салоне автомобиля скрытое место вдали от электронных узлов для установки блока управления, закрепив его с помощью винтов, двустороннего скотча или стяжек для кабеля. Размещать блок необходимо так, чтобы исключить попадание капель конденсата, который может стекать по проводам внутрь корпуса.

Не устанавливайте блок управления в отсеке двигателя!

Не устанавливайте блок управления или монтажные жгуты в местах, где они могут соприкоснуться с движущимися агрегатами автомобиля, такими как педали тормоза/газа/сцепления или рулевой колонкой.

Установите блок управления сигнализации в скрытом месте. Размещение блока управления повлияет на расстояние приема сигнала от брелока. Провод антенны положите как можно дальше от металлических деталей кузова. Не изменяйте длину антенны и не прокладывайте ее с другими проводами. Не заземляйте провод антенны.

Установка под приборной панелью: если вы устанавливаете блок управления под приборной панелью, закрепите ее как можно выше, чтобы злоумышленнику было тяжело к нему добраться.

Установка под приборной панелью со стороны водителя: данный вид установки обеспечивает удобное подключение всех элементов проводки, но в тоже время это наиболее распространенное место установки блока управления, которое чаще всего сразу же проверяет злоумышленник, проникнув в автомобиль. Левая сторона автомобиля также содержит больше металлических деталей или проводов, что в свою очередь может повлиять на дальность приема сигнала брелоком.

Установка под приборной панелью со стороны пассажира: это удачное место для установки, хотя может потребоваться удлинить провода, чтобы подключить их к приборам, размещенных со стороны водителя.

Установка под сиденьем/центральной консолью: данный вид установки так же возможен, но НЕ рекомендуется. Дальность приема сигнала системы может уменьшиться из-за металлических деталей корпуса сиденья или центральной консоли, а так же в данном случае, возможно проливание напитков на блок управления. Повреждения, вызванные попаданием влаги, не попадают под гарантию и оплачиваются согласно цене ремонта. Размещение блока управления под сиденьем или консолью усложнит доступ к нему в случае обслуживания. Используйте данное место размещения как последний из вариантов.

10.2 Концевой выключатель капота/багажника

Концевой выключатель необходимо закрепить на металлической поверхности, соединенной с «корпусом» автомобиля. Нужно исключить попадание на него воды, что может привести к ложным срабатываниям сигнализации и преждевременном выходе из строя самого концевого выключателя.

10.3 Сирена

Закрепите сирену под капотом автомобиля вдали от источников тепла и влаги расрубом вниз. Место установки должно быть недоступным со стороны днища и арок передних колес.

10.4 Светодиодный индикатор сигнализации

В комплекте поставки сигнализации идет отдельный светодиодный индикатор. По согласованию с пользователем, он устанавливается на видном и удобном месте приборной панели. Разъем светодиода индикатора подключите к двухконтактному красному разъему, расположенному на центральном блоке.

10.5 Кнопка VALET

Установите кнопку VALET в скрытом для посторонних лиц, но доступном водителю месте. Провода от кнопки по возможности уложите таким образом, чтобы они не выделялись на фоне штатной электропроводки автомобиля. Разъем кнопки VALET подключите к двухконтактному белому разъему, расположенному на центральном блоке.

10.6 Двухзонный датчик удара

Закрепите датчик удара в салоне автомобиля на основной массе автомобиля, выбрав место, где реакция на удары по корпусу автомобиля примерно одинаковая с любой его точки. Крепление производится с помощью винтов или стяжек для кабеля. При установке датчика необходимо обеспечить свободный доступ к потенциометру регулировки чувствительности. Ориентация датчика в пространстве не имеет значения.

10.7 Подсоединение проводов (16-ти контактный разъем основного блока)

Красный провод: защищенный предохранителем 15А. Постоянный источник питания +12В.

Черный провод: подача питания («масса»), подключается к металлической детали кузова.

Желтый провод: вход для подключения провода зажигания +12В. Подключается к тому проводу, на который подается питание +12В, когда ключ повернут в замке зажигания в положение «зажигание» (питание не должно пропадать при повороте ключа в положение «стартер»). Необходимо убедиться в том, что на данный штатный провод автомобиля не подается питание +12В при положении ключа замка зажигания «выключено».

Оранжевый провод: выход отрицательной полярности (300мА) – НР/НЗ блокировка двигателя.

- НР блокировка двигателя, когда система не стоит на охране. Требуется реле с нормально разомкнутыми контактами

Схема подключения реле блокировки стартера (нормально разомкнутыми контактами реле)

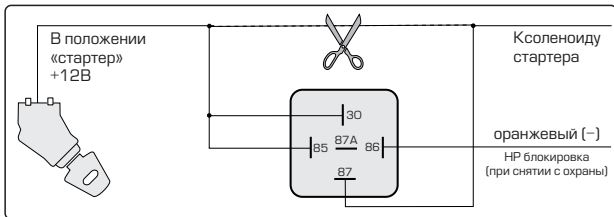

- **НЗ блокировка двигателя**, когда система стоит на охране. Требуется реле с нормально замкнутыми контактами

Схема подключения реле блокировки стартера (с нормально замкнутыми контактами реле)

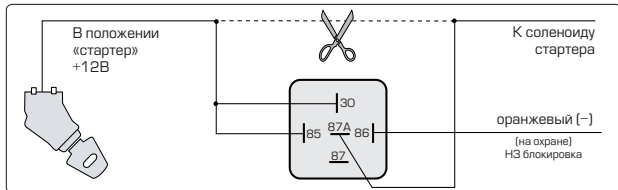

Серый провод: дополнительный выход канала СН1 отрицательной полярности (300мА), может использоваться для дистанционного управления открытием замка багажника или для других целей (требуется установка дополнительного реле).

Схема подключения к соленоиду замка багажника с отрицательной полярностью



Схема подключения к соленоиду замка багажника с положительной полярностью



Коричневый провод: выход на сирену («+» 12В). Максимальный ток нагрузки 2А. Подсоединяется к красному проводу сирены, черный провод сирены подсоединяется к «массе» автомобиля.

Коричнево-белый провод: программируемый выход дополнительного канала СН2 отрицательной полярности (300мА), может использоваться для: режима «Турботаймер» – 3 минуты, автоматического закрытия окон при постановке системы на охрану – 30 секунд,

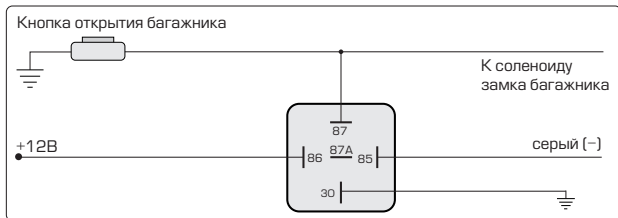
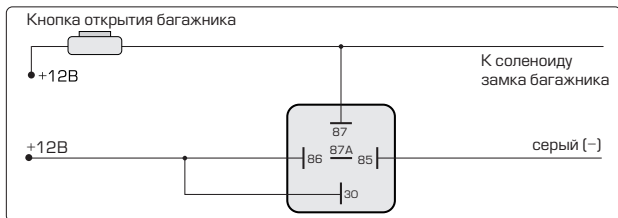
«вежливой подсветки» салона при снятии системы с охраны – 30 секунд.

Схема подключения режима «Турботаймер»

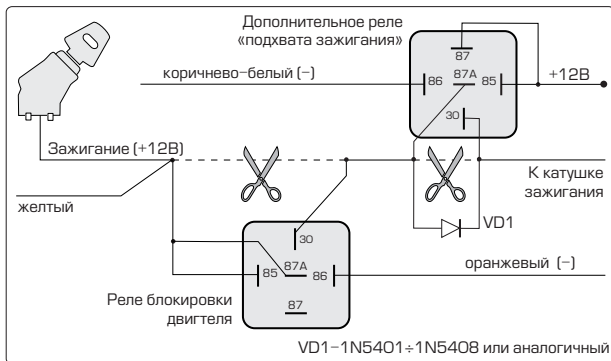

Примечание

Диод VD1 необходим только в том случае, если бортовой компьютер реагирует на момент переключения реле «подхвата зажигания».

Схема подключения «вежливой подсветки» салона с отрицательной полярностью



Схема подключения «вежливой подсветки» салона с положительной полярностью



Зеленый провод: вход для подключения концевых выключателей дверей отрицательной полярности. Подсоединяется к одному из штатных концевых выключателей дверей автомобиля.

Фиолетовый провод: вход для подключения концевых выключателей дверей положительной полярности. Подсоединяется к одному из штатных концевых выключателей дверей автомобиля.

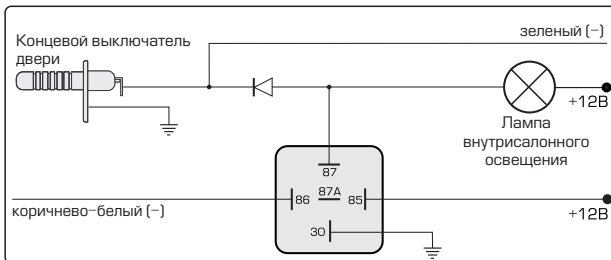
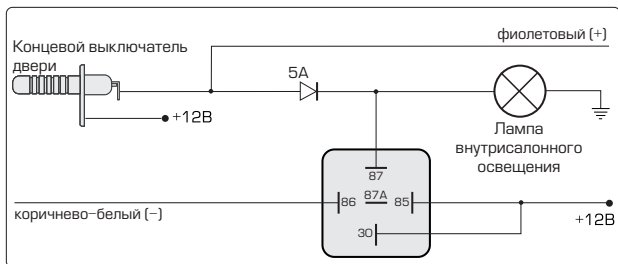
Примечание

Не используйте в одном и том же автомобиле одновременное подключение обоих проводов к концевым выключателям дверей.

Белый провод: выход на правые габаритные (поворотные) огни, защищенный предохранителем 7,5А.

Белый провод: выход на левые габаритные (поворотные) огни, защищенный предохранителем 7,5А.

Синий провод: вход для подключения концевого выключателя капота/багажника отрицательной полярности. Подсоедините данный провод к тем концевым выключателям капота/багажника, которые выдают минус в открытом положении. В случае, если концевые выключатели недоступны для подключения, установите новые (по желанию).

Примечание

Не устанавливайте концевые выключатели в каналах отвода воды.

10.7.1 Провода управления приводами замков дверей

Зелено-белый: импульсный слаботочный выход отрицательной полярности – 300мА, может использоваться для закрытия замков дверей через интерфейс ЦЗ.

Сине-белый: импульсный слаботочный выход отрицательной полярности – 300мА, может использоваться для открытия замков дверей через интерфейс ЦЗ.

Подключение к центральному замку дверей, управляемым «-» 12 В

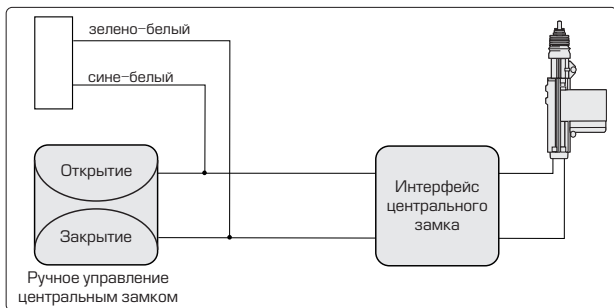

Подключение к центральному замку дверей, управляемым «+» 12 В

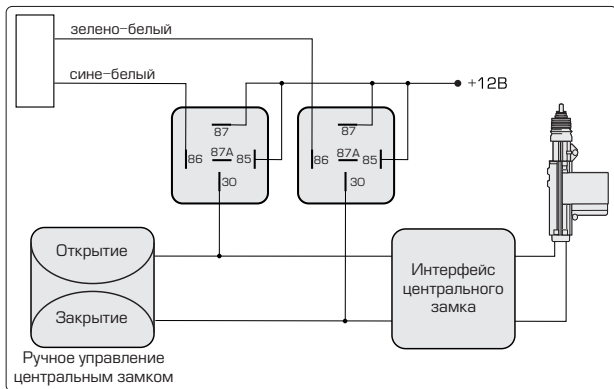

Подключение дверного замка с изменяемой полярностью

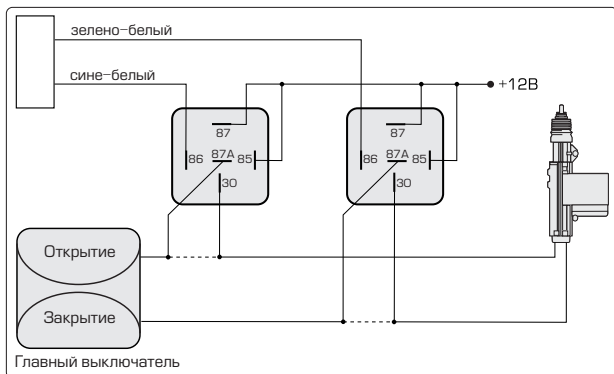

Подключение дополнительного электропривода дверного за

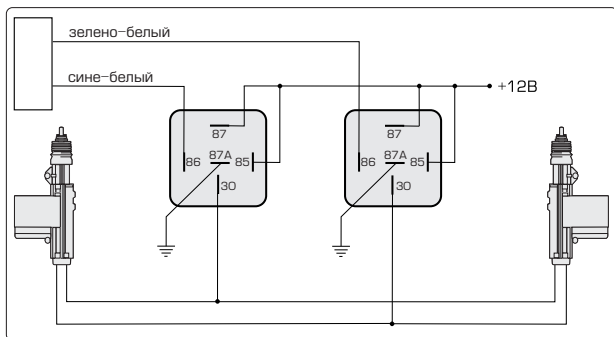

10.8 Настройка двухзонного датчика удара

Настройка датчика производится поворотом регулировочного потенциометра до получения нужных уровней чувствительности зон датчика. При слабом ударе по корпусу автомобиля должна сработать зона предупреждения (загорится зеленый светодиод), при сильном ударе – обе зоны (загорятся оба светодиода – зеленый и красный). При настройке датчика необходимо избегать ударов по стеклу. Чтобы исключить ложные срабатывания сигнализации установленная чувствительность датчика удара не должна быть слишком высокой.

Датчик удара активируется сразу после постановки системы на охрану, за исключением согласно таблицы на стр.6.

 **Примечание**

Реакция датчика удара на повторное воздействие не ранее, чем через 5÷10 секунд..

10.9 Схемы подключения

10.9.1 Общая схема подключения системы

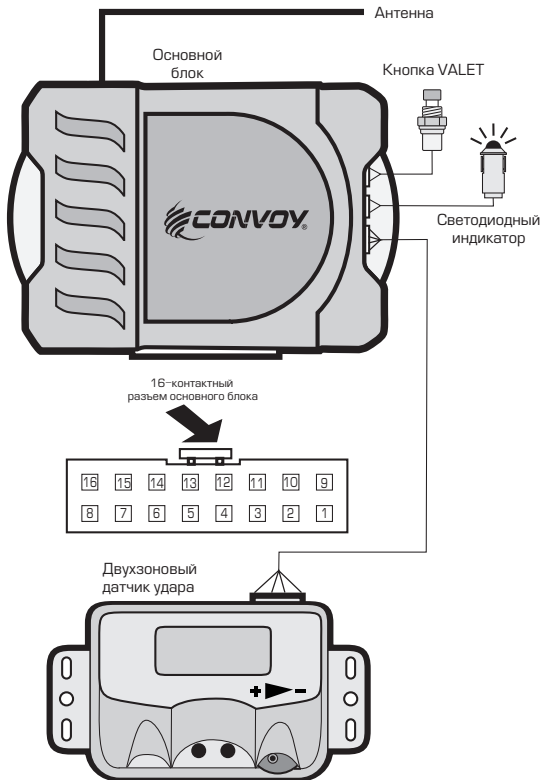

10.9.2 Схема подключения 16-контактного разъема основного блока

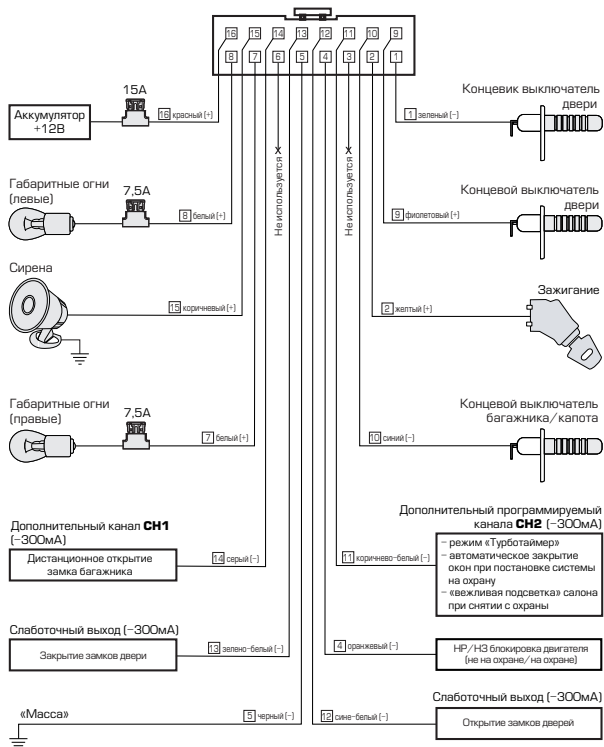



АВТОМОБІЛЬНА ОХОРОННА СИСТЕМА

Керівництво зі встановлення та експлуатації

ВАЖЛИВО!!!

Дякуємо Вам за вибір нашої системи!

Автомобільна сигналізація XS-3 являє собою високотехнологічний електронний пристрій, створений із застосуванням найновіших технічних досягнень та використанням сучасної електронної бази. Система призначена для зменшення ймовірності викрадення автомобіля та повідомлення власника щодо його стану.

ВАЖЛИВО!

Перед встановленням та експлуатацією системи, будь ласка, уважно прочитайте це Керівництво. Пам'ятайте, що лише кваліфіковані спеціалісти можуть встановлювати дані системи. Від цього залежить Ваша безпека під час руху та надійність роботи охоронної системи.

Зміст

1. Загальні характеристики системи	32
1.1 Функціональні можливості системи	32
1.1.1 Стандартні функції.....	32
1.1.2 Функції, що програмуються.....	32
1.2 Комплектація	32
2. Брелоки управління і датчик удару	33
2.1 Брелоки управління	33
2.1.1 Розміщення кнопок брелока.....	33
2.1.2 Призначення кнопок брелока.....	33
2.2 Заміна елемента живлення	33
2.3 Світлодіодний індикатор	34
2.4 Двохзоновий датчик удару	34
3. Управління системою	35
3.1 Управління за допомогою брелоків	35
3.1.1 Постановка на охорону.....	35
3.1.2 Беззвучна постановка на охорону.....	35
3.1.3 Зняття з охорони.....	35
3.1.4 Беззвучне зняття з охорони.....	36
3.1.5 Режим «Паніка».....	36
3.1.6 Режим «Пошук автомобіля».....	36
3.1.7 Режим беззвучного пошуку автомобіля.....	36
4. Індикація стану системи	37
4.1 Сигнали світлодіодного індикатора	37
4.2 Сигнали тривоги при увімкненому режимі охорони	37
5. Додаткові можливості постановки на охорону	38
5.1 Автоматичне повернення системи на охорону (функція F5)	38
5.2 Пасивна постановка системи на охорону (функції F2 і F12)	38
6. Вимкнення системи	39
6.1 Сервісний режим VALET	39
6.1.1 Увімкнення режиму VALET.....	39
6.1.2 Вимкнення режиму VALET.....	39
6.2 Аварійне вимкнення системи за допомогою PIN-коду	39
7. Захист автомобіля	40
7.1 Захист автомобіля при увімкненому режимі охорони	40
7.2 Режим Anti-Hi-Jack	40
7.2.1 Активація режиму Anti-Hi-Jack за допомогою брелока (активний режим).....	40
7.2.2 Активація режиму Anti-Hi-Jack за допомогою відкриття/закриття дверей (пасивний режим).....	41
7.3 Пасивне блокування двигуна (Імобілайзер)	41
8. Додаткові сервісні функції системи	42
8.1 Управління замками дверей при увімкненні/вимкненні запалювання (функції F3)	42
8.2 Дистанційне відкриття замка багажника (вихід каналу CH1)	42
8.3 Універсальний канал, що програмується (вихід каналу CH2)	42

8.3.1 Режим «Турботаймер»	42
8.3.2 Автоматичне закриття вікон	43
8.3.3 «Ввічливе підсвічування» салону	43
9. Програмування системи	44
9.1 Програмування нового PIN-коду системи	44
9.2 Програмування (запис) брелоків в пам'ять системи	44
9.3 Програмування функцій системи	45
9.3.1 Таблиця програмування функцій системи	46
9.4 Відновлення заводських установок функцій системи, що програмуються ...	47
10. Встановлення системи	48
10.1 Основний блок управління	48
10.2 Кінцевий вимикач капота/багажника	48
10.3 Сирена	48
10.4 Світлодіодний індикатор сигналізації	48
10.5 Кнопка VALET	49
10.6 Двохзоновий датчик удару	49
10.7 Під'єднання дротів (16-ти контактний роз'єм основного блока)	49
10.7.1 Дроти управління приводами замків дверей	52
10.8 Налаштування двоохзонового датчика удару	54
10.9 Схеми підключення	55
10.9.1 Загальна схема підключення системи	55
10.9.2 Схема підключення 16-контактного роз'єму основного блока	56

1. Загальні характеристики системи

1.1 Функціональні можливості системи

1.1.1 Стандартні функції

- Роздільне управління режимів постановка/зняття з охорони
- Можливість запису 3-х брелоків в пам'ять системи
- Багатофункціональний світлодіодний індикатор
- Ланцюг блокування двигуна (потрібне встановлення додаткового силового реле)
- Вбудоване реле управління габаритними вогнями з режимами роботи, що програмуються
- Вбудоване реле управління електроприводами центрального замка
- Додатковий канал: слабкострумний вихід для дистанційного відкриття багажника з тимчасовим відключенням датчика удару і виключенням із зони охорони відповідного кінцевого вимикача
- Роз'єм для підключення датчика удару
- Енергонезалежна пам'ять стану системи
- Беззвучна постановка/зняття з охорони
- Обхід несправної зони при постановці на охорону
- Негайне увімкнення тривожної сигналізації при відключенні живлення в режимі охорона
- Дистанційне відключення тривожної сигналізації без зняття системи з охорони
- Захист від хибних спрацьовувань
- Пам'ять спрацьовувань
- Звукове і світлове попередження про спрацьовування системи
- Дистанційне управління функцією «Паніка» в усіх режимах роботи
- Пошук автомобіля на стоянці
- Дистанційне управління центральним замком автомобіля в режимі VALET
- Світлова індикація сервісного режиму VALET

1.1.2 Функції, що програмуються

- Дистанційне стирання з пам'яті системи загублених і запис нових брелоків
- Затримка опитування кінцевих вимикачів дверей при постановці системи на охорону
- Автоматичне повернення системи в режим охорони
- Аварійне відключення системи за допомогою PIN-коду
- Пасивна постановка на охорону із закриттям або без закриття замків дверей
- Час імпульсу управління замками дверей, який програмується
- Управління центральним замком при увімкненні/вимкненні запалювання
- Режим захисту від насильницького викрадення з активацією брелоком (Anti-Hi-Jack)
- Режим захисту від насильницького викрадення з активацією відкриттям/закриттям дверей (Anti-Hi-Jack)
- Пасивне блокування двигуна (Імобілайзер)
- Режим «Турботаймер»
- Автоматичне закриття вікон при постановці на охорону
- «Ввічливе підсвічування» салону при знятті системи з охорони
- Повернення до заводських установок

1.2 Комплектація

- Основний блок управління1 шт.
- Односторонній брелок управління2 шт.
- Двухзонавий датчик удару.....1 шт.
- Світлодіодний індикатор (врізний).....1 шт.
- Сервісна кнопка VALET.....1 шт.
- Кінцевий вимикач багажника/капота1 шт.
- Комплект дротів із запобіжниками.....1 шт.

2. Брелоки управління і датчик удару

2.1 Брелоки управління

Сигналізація виконує закладені в неї функції або автоматично, або по сигналам брелока при натисканні кнопок. Частина функцій і деякі параметри роботи сигналізації можуть змінюватися шляхом програмування. Порядок програмування та перелік функцій, що програмуються, наведені у відповідному розділі.

2.1.1 Розміщення кнопок брелока

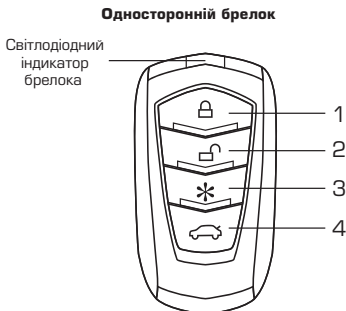

2.1.2 Призначення кнопок брелока

Кнопки	Кнопки на брелоці	Призначення кнопок
Кнопка 1		Постановка на охорону
Кнопка 2		Зняття з охорони
Кнопка 3		Беззвучна постановка на охорону
Кнопка 4		Дистанційне відкриття багажника

2.2 Заміна елемента живлення

- Зніміть з брелока кільце для «карабіна»;
- Акуратно розкрутіть два саморізи в поглибленні для кільця, розділіть половинки брелока;
- Вийміть розряджені елементи живлення типу: «CR2016» – 2 шт.;
- Встановіть нові елементи живлення, пересвідчившись у дотриманні полярності;
- Обережно з'єднайте обидві половинки корпусу брелока, не пошкодивши світлодіод і кнопки на друкованій платі;
- Закрутіть раніше викручені саморізи і одягніть, раніше зняте, кільце для «карабіна».

2.3 Світлодіодний індикатор

У цій системі використовується основний світлодіодний індикатор, розміщений в окремому корпусі.



2.4 Двохзоновий датчик удару

У цій системі використовується двухзоновий датчик удару. При слабкому ударі по корпусу автомобіля спрацьовує зона попередження, при сильному ударі – зона тривоги.

Датчик удару активується без затримки після постановки системи на охорону, за виключенням згідно таблиці:

Режим роботи	Затримка увімкнення датчика удару
Режим «Турботаймер»	Не працює весь період (3 хвилини)
Закриття вікон при постановці системи на охорону	30 секунд

3. Управління системою

3.1 Управління за допомогою брелоків

3.1.1 Постановка на охорону

Для постановки на охорону натисніть кнопку 1. При цьому система стане на охорону, сирена подасть один короткий звуковий сигнал, габаритні вогні блимнуть один раз. Замки дверей закриються (якщо вони підключені до системи), світлодіодний індикатор почне рідко блимати.

Якщо при постановці на охорону не були закриті двері – через 60 секунд (заводські установки) або через 5 секунд – залежно від значення функції F4, сирена подасть три сигнали, габаритні вогні блимнуть тричі



УВАГА!

Якщо при постановці на охорону не були до кінця закриті капот/багажник, система тимчасово виключить цей датчик із системи охорони. При закритті – цей датчик автоматично буде поставлено на охорону.

3.1.2 Беззвучна постановка на охорону

Для постановки на охорону без звукових сигналів натисніть кнопку 3. При цьому система стане на охорону, сирена не буде подавати звукові сигнали, габаритні вогні блимнуть один раз. Замки дверей закриються (якщо вони підключені до системи), світлодіодний індикатор почне рідко блимати.

Якщо при постановці на охорону не були закриті двері – через 60 секунд (заводські установки) або через 5 секунд – залежно від значення функції F4, габаритні вогні блимнуть тричі. При цьому сирена не подаватиме сигнали.



УВАГА!

Якщо при постановці на охорону не були до кінця закриті капот/багажник, система тимчасово виключить цей датчик із системи охорони. При закритті – цей датчик автоматично стане на охорону.

3.1.3 Зняття з охорони

Для зняття з охорони натисніть кнопку 2. Система буде знята з охорони, сирена подасть два коротких звукових сигнали, габаритні вогні блимнуть двічі. Замки дверей відкриються (якщо вони підключені до системи), світлодіодний індикатор згасне. При цьому, залежно від значення функції F11, габаритні вогні можуть залишатися постійно увімкненими впродовж 30 секунд (наприклад, для освітлення підходу до автомобіля).



Примітка

Якщо увімкнена функція F5 (Автоматичне повернення системи на охорону), то при знятті з охорони світлодіодний індикатор почне часто блимати, вказуючи на те, що через 40 секунд, якщо не буде відкрита одна з дверей, система увімкне режим охорони. Якщо впродовж 40 секунд після зняття з охорони буде відкрита одна з дверей, світлодіодний індикатор згасне і режим постановки на охорону буде відключений на один цикл.

Якщо спрацювали сигнали тривоги (увімкнулися сирена та габаритні вогні) і вони були відключені за допомогою кнопок 1 або 4 брелока, система не буде знята з охорони. Для того, щоб зняти систему з охорони, необхідно ще раз натиснути кнопку 2.



УВАГА!

Якщо сигналізація спрацьовувала в режимі охорони, то при знятті системи з охорони сирена подасть чотири короткі звукові сигнали, габаритні вогні блимнуть чотири рази.

У разі, якщо спрацьовувала тривога і була відключена за допомогою кнопок брелока, але причина тривоги НЕ була усунена, сигнали тривоги періодично поновлюватимуться,

доки не буде усунена причина тривоги.

Уважно перевірте автомобіль.

3.1.4 Беззвучне зняття з охорони

Для зняття з охорони без звукових сигналів, спочатку натисніть кнопку 3, потім впродовж 3 секунд натисніть кнопку 2. Система буде знята з охорони, сирена не буде подавати сигналів, габаритні вогні блимнуть двічі. Замки дверей відчиняться (якщо вони підключені до системи), світлодіодний індикатор згасне. При цьому, залежно від значення функції F11, габаритні вогні можуть залишатися постійно увімкненими впродовж 30 секунд (наприклад, для освітлення підходу до автомобіля).



Примітка

Якщо увімкнена функція F5 (Автоматичне повернення системи на охорону), то при знятті з охорони світлодіодний індикатор почне часто блимати, вказуючи на те, що через 40 секунд, якщо не буде відкрита одна з дверей, система увімкне режим охорони. Якщо впродовж 40 секунд після зняття з охорони, буде відкрита одна з дверей, індикатор згасне і режим постановки на охорону буде відключений на один цикл.



УВАГА!

Якщо сигналізація спрацьовувала в режимі охорони, то при знятті системи з охорони сирена не подасть сигналів, габаритні вогні блимнуть чотири рази.

3.1.5 Режим «Паніка»

Для увімкнення режиму «Паніка» натисніть та утримуйте кнопку 1 більше 3х секунд. Впродовж 11 секунди система стане на охорону, потім увімкнуться сигнали тривоги: впродовж 30 секунд сирена подаватиме безперервний звуковий сигнал, габаритні вогні та світлодіодний індикатор блиматимуть.

Для відключення даного режиму натисніть кнопку 1,2 або кнопку 3, при цьому система залишиться під охороною.

3.1.6 Режим «Пошук автомобіля»

Для пошуку автомобіля на стоянці в режимі охорони натисніть кнопку 1 брелока (не раніше, ніж через 3 секунди після постановки на охорону). Система подасть один короткий звуковий сигнал, габаритні вогні блимнуть 10 разів.

3.1.7 Режим беззвучного пошуку автомобіля

Для беззвучного пошуку автомобіля на стоянці в режимі охорони натисніть кнопку 3 брелока, незалежно від варіанта постановки на охорону (не раніше, ніж через 3 секунди після постановки на охорону). Сирена НЕ подасть звуковий сигнал, лише габаритні вогні блимнуть 10 разів.

4. Індикація стану системи

4.1 Сигнали світлодіодного індикатора

Світлодіодний індикатор	Режим
Рідке блимання	Система поставлена на охорону
Вимкнений	Система знята з охорони
Часте блимання	Автоматичне повернення системи на охорону/Пасивна постановка на охорону/ Активація режиму Anti-Hi-Jack
Горить постійно	Режим VALET

4.2 Сигнали тривоги при увімкненому режимі охорони

У випадку спроби проникнення або удару по автомобілю увімкнеться сирена і почнуть блимати габаритні вогні. По завершенню 30 секунд сирена перестане звучати, габаритні вогні згаснуть, але система продовжить охороняти Ваш автомобіль або згідно пункту 7.1.

Якщо сигналізація спрацювала в зоні дії брелока, її можна дитанційно відключити, натиснувши будь-яку з кнопок 1 або 4. Сирена перестане звучати, габаритні вогні згаснуть, але система продовжить охороняти Ваш автомобіль. Щоб зняти автомобіль з охорони, необхідно натиснути кнопку 2.

5. Додаткові можливості постановки на охорону

5.1 Автоматичне повернення системи на охорону (функція F5)

Система автоматично стане на охорону (функція F5 увімкнена) через 40 секунд після зняття системи з охорони, якщо впродовж цього часу не була відкрита одна з дверей або увімкнено запалювання. При цьому сирена подасть один короткий звуковий сигнал, габаритні вогні блимнуть один раз. Світлодіодний індикатор почне рідко блимати, замки дверей закриються.

Примітка

Впродовж 40 секунд після випадкового зняття системи з охорони, світлодіодний індикатор блимає часто.

5.2 Пасивна постановка системи на охорону (функції F2 і F12)

Система автоматично стане на охорону (функція F2 увімкнена) через 40 секунд після вимкнення запалювання і закриття останньої з дверей. Світлодіодний індикатор почне часто блимати.

По завершенню 40 секунд система увімкне режим охорони. При цьому сирена подасть один короткий звуковий сигнал, габаритні вогні блимнуть один раз.

Пасивна постановка системи на охорону може бути із закриттям замків дверей або без закриття, визначається функцією F12 (стандартно – без закриття замків дверей).

Ця функція збільшує ризик закриття ключів в салоні автомобіля!

Примітка

Якщо під час роботи таймера пасивної постановки на охорону відкрити двері автомобіля, то робота таймера пасивної постановки системи на охорону буде відключена. Коли усі двері будуть закриті, система почне цикл пасивної постановки на охорону спочатку. По завершенню 40-секундного часового інтервалу увімкнеться режим охорони. При увімкненні запалювання, пасивне блокування відключається.

6. Вимкнення системи

6.1 Сервісний режим VALET

Активация сервісного режиму VALET тимчасово відключає усі функції охорони системи, за винятком функції дистанційного управління відкриттям багажника і закриттям/відкриттям замків дверей автомобіля. Цей режим призначений для сервісних робіт на станції технічного обслуговування.

6.1.1 Увімкнення режиму VALET

При увімкненому запалюванні натисніть і утримуйте кнопку VALET більше 5 секунд. Пролунає один короткий сигнал сирени. Світлодіодний індикатор почне горіти постійно.



УВАГА!

Не забудьте відключити сервісний режим VALET, якщо в цьому режимі немає необхідності. Це забезпечить повний захист автомобіля.

6.1.2 Вимкнення режиму VALET

При увімкненому запалюванні натисніть і утримуйте кнопку VALET більше 5 секунд. Пролунають 2 короткі сигнали сирени. Світлодіодний індикатор згасне.

6.2 Аварійне вимкнення системи за допомогою PIN-коду

Система може бути вимкнена без використання брелока. Ця функція передбачена на той випадок, якщо брелок втрачено або він несправний.

Для аварійного вимкнення системи виконайте наступні операції:

- Відкрийте замок дверей автомобіля за допомогою ключа, при цьому спрацюють сигнали тривоги (при цьому двері НЕ закривайте).
- Введіть PIN-код, для цього увімкніть запалювання. Натисніть кнопку VALET, відрахуйте кількість спалахів світлодіодного індикатора, що відповідає першій цифрі PIN-коду. Відпустіть кнопку VALET
- Знову натисніть кнопку VALET і відрахуйте кількість спалахів світлодіодного індикатора, що відповідає другій цифрі PIN-коду. Відпустіть кнопку VALET.

Якщо введено правильний PIN-код, система вимкне сигнали тривоги і зніметься з охорони.

Якщо введено НЕ правильний PIN-код, система автоматично вийде з режиму програмування та повернеться в режим VALET.

Примітка

– Заводський PIN-код – «**25**».

– При введенні заводського PIN-коду необхідно знати, що цифра «5» позначається як довгий спалах світлодіодного індикатора, тобто спочатку йдуть чотири короткі, потім п'ятий – довгий. Кнопку VALET відпускати після згасання п'ятого – довгого спалаху.

7. Захист автомобіля

7.1 Захист автомобіля при увімкненому режимі охорони

При постановці на охорону система вмикає блокування ланцюгів роботи двигуна, бере під охорону усі зони захисту (кінцеві вимикачі усіх дверей, капота/багажника, систему запалювання і датчик удару). Відкриття капота/багажника, дверей автомобіля, несанкціоноване увімкнення запалювання або спрацювання зони тривоги датчика удару призводить до негайного спрацювання системи і увімкнення режиму тривоги. Впродовж 30 секунд (один цикл) безперервно працюватиме сирена, габаритні вогні автомобіля блимають. Після цього звучання сирени і блимання габаритних вогнів припиняться, і система повернеться в режим охорони.

Якщо причина тривоги не усунена, система відпрацює 8 циклів по 30 секунд. Після цього відповідний датчик виключається з охорони до наступної постановки системи на охорону.

Для запалювання – кількість спрацювань системи не обмежена.

Кожного разу, при постановці на охорону, світлодіодний індикатор почне рідко блимати.

Коли система знаходиться на охороні, будь-який сильний удар по кузову або склу автомобіля призведе до спрацювання датчика удару і увімкнення сигналізації. Слабкіші удари призведуть до спрацювання зони попередження датчика удару, після чого сирена подасть 5 коротких сигналів і один раз блимнуть габаритні вогні.

Датчик удару починає виконувати свої функції відразу після постановки системи на охорону або згідно виключення (див. таблицю на стр.6). Якщо в режимі охорони спрацює зона попередження або тривоги 8 разів, то система відключить відповідну зону датчика удару до переустановки системи знову на охорону.

7.2 Режим Anti-Hi-Jack

Ця система дозволяє використовувати два варіанти активації режиму Anti-Hi-Jack. Ці режими використовуються для запобігання розбійного викрадення автомобіля. Увімкнення цих режимів визначається значенням функції F10. Вибір режиму визначається функцією F9.

7.2.1 Активація режиму Anti-Hi-Jack за допомогою брелока (активний режим)

Для активації режиму Anti-Hi-Jack (функція F10 увімкнена, у функції F9 обрано значення 1 або 2), при увімкненому запалюванні натисніть кнопку 2 на брелоці. Габаритні вогні блимнуть двічі. Світлодіодний індикатор почне часто блимати.

Перший рівень режиму 0–90 секунд. Впродовж 90 секунд після активації режиму (спалахів габаритних вогнів) нічого не відбувається – сирена не подає сигнали, габаритні вогні не блимають.

Примітка

Якщо в цей період вимкнути запалювання – показання таймера НЕ скидаються. По завершенню першого рівня – настане другий рівень, але третього рівня НЕ буде, до повторного увімкнення запалювання.

Другий рівень режиму 90–110 секунд. Сирена починає працювати в переривчастому режимі, попереджаючи про майбутню тривогу.

Третій рівень режиму 110–410 секунд (приблизно 7 хвилини). Вмикаються габаритні вогні в режим блимання, а сирена починає подавати безперервний звуковий сигнал. Вмикається блокування двигуна.

Якщо в цей період вимкнути запалювання – сигнали тривоги припиняться, але блокування двигуна залишиться. При повторному увімкненні запалювання – сигнали тривоги почнуть свій цикл роботи знову.

Після 7 хвилин, сигнали тривоги відключаються (з метою економії енергії акумулятора), світлодіодний індикатор згасне, але блокування двигуна залишиться до відключення режиму Anti-Hi-Jack).



Примітка

Якщо на будь-якому з рівнів режиму Anti-Hi-Jack відключити живлення системи, то при повторному підключенні живлення система відразу перейде на третій рівень (сигнали тривоги впродовж 5 хвилин).

Вимкнення цього режиму Anti-Hi-Jack: здійснюється на будь-якому рівні, при увімкненому запалюванні, натисканням кнопки 2. При цьому сигнали тривоги, якщо такі мали місце, відключаються і двигун розблокується.

7.2.2 Активація режиму Anti-Hi-Jack за допомогою відкриття/закриття дверей (пасивний режим)

Для активації режиму Anti-Hi-Jack (функція F10 увімкнена, у функції F9 обрано значення 2), відкрийте і закрийте одну з дверей автомобіля при увімкненому запалюванні. Габаритні вогні блимнуть двічі. Світлодіодний індикатор почне часто блимати.

Алгоритм роботи системи аналогічний роботі при активації режиму з брелока (див. пункт 7.2.1).

Вимкнення цього режиму Anti-Hi-Jack: здійснюється на будь-якому рівні, при увімкненому запалюванні і закритих дверях, натисканням кнопки VALET тричі. При цьому сигнали тривоги, якщо такі мали місце, вимкнутья і двигун розблокується.

7.3 Пасивне блокування двигуна (Імобілайзер)

Активація режиму іммобілайзера (функція F10 увімкнена, у функції F9 обрано значення 3), відбувається автоматично при увімкненні запалювання, при цьому система знята з охорони. Габаритні вогні блимнуть двічі. Світлодіодний індикатор почне часто блимати.

Для запобігання блокування двигуна натисніть кнопку VALET тричі.. Якщо не натиснути кнопку VALET тричі, то запуститься таймер і алгоритм роботи системи буде аналогічний роботі при активації режиму Anti-Hi-Jack з брелока (див. пункт 7. .2.1).

По завершенню 110 секунд, з моменту увімкнення запалювання, увімкнуться блокування двигуна і сигнали тривоги.

У разі ввімкнення сигналів тривоги, вимкнення цього режиму здійснюється при увімкненому запалюванні, натисканням кнопки VALET тричі. При цьому сигнали тривоги відключаються і двигун розблокується.



Примітка

Окрім режиму іммобілайзера, при цьому значенні (значення 3) функції F9, можна активувати режим Anti-Hi-Jack з брелока (активний режим) або відкриттям/закриттям дверей (пасивний режим). Порядок роботи системи буде згідно цих режимів (див. пункти 7.2.1 і 7.2.2 відповідно).



УВАГА!

Варто пам'ятати, що при запрограмованому режимі іммобілайзера, перед тим, як увійти в режими VALET або програмування системи, після першого увімкнення запалювання, необхідно натиснути кнопку VALET тричі (для деактивації режиму іммобілайзера). Тільки при повторному увімкненні запалювання не пізніше 10 секунд, після скидання кнопкою VALET і вимкнення запалювання здійснюється вхід до режимів VALET або програмування системи.

8. Додаткові сервісні функції системи

8.1 Управління замками дверей при увімкненні/вимкненні запалювання (функції F3)

Система має можливість закривати/відкривати замки дверей автомобіля кожного разу після увімкнення/вимкнення запалювання або лише закриття замків дверей при увімкненні запалювання (залежно від обраного значення функції F3). Якщо яка-небудь з дверей буде у цей момент відкрита, замки дверей не закриються.

При увімкненні запалювання, замки дверей автомобіля автоматично закриваються із затримкою 1 секунда, при вимкненні запалювання замки дверей автомобіля автоматично відкриваються відразу.

8.2 Дистанційне відкриття замка багажника (вихід каналу CH1)

Система має додатковий слабкострумовий вихід каналу CH1 (**сірий дріт**) для дистанційного відкриття замка багажника автомобіля.

Для дистанційного відкриття замка багажника натисніть та утримуйте кнопку 4 брелока більше 3 секунд. Якщо система поставлена на охорону, то натискання кнопки 4 брелока може призвести до того, що система буде знята чи не знята з охорони, залежно від обраного значення функції F7.

Якщо система на охороні, то датчик удару тимчасово відключиться, доки не буде закрито багажник. На час відкритого стану багажника з периметра охорони буде виключена зона багажника.

Примітка

При дистанційному відкритті багажника в режимі охорони система виключить на 20 секунд зону охорони багажника та обійде датчик удару. Якщо впродовж 20 секунд не відкрити багажник, то система знову поставить його на охорону. Коли багажник відкритий впродовж заданого часу, то він може знаходитись відкритим нескінченно довго. Як тільки багажник буде знову закрито, то через 20 секунд система поставить багажник на охорону і підключить датчик удару.

8.3 Універсальний канал, що програмується (вихід каналу CH2)

Система має слабкострумовий вихід універсального каналу CH2 (**коричнево-білий дріт**), який програмується, для управління різними додатковими пристроями, підключеними до системи.

Цей вихід каналу використовується для:

- Режиму «Турботаймер» (3 хвилини)
- Автоматичного закриття вікон при постановці системи на охорону (30 секунд)
- «Ввічливого підсвічування» салону автомобіля при знятті системи з охорони (30 секунд)

8.3.1 Режим «Турботаймер»

Для реалізації режиму «Турботаймер» – час роботи 3 хвилини (функція F1 запрограмована на це значення), виконайте наступні умови:

1. Запалювання увімкнене не менше 60 секунд

2. Вимкніть запалювання та виньте ключ із замка запалювання, двигун продовжуватиме працювати за рахунок підхоплення запалювання каналом CH2. Вийдіть із автомобіля та закрийте усі двері. Натисніть кнопку 1 брелока, система стане на охорону. Сирена подасть один короткий сигнал, габаритні вогні блимнуть один раз. По завершенню 3х хвилин режим «Турботаймер» вимкнеться і двигун зупиниться.

**Примітка**

- Датчик удару на період роботи двигуна буде вимкнено
- Якщо буде порушено умови охорони, тобто будуть відкриті двері, спрацює система і увімкнуться сигнали тривоги – двигун відразу ж зупиниться і заблокується

8.3.2 Автоматичне закриття вікон

Для реалізації автоматичного закриття вікон автомобіля, поставте систему на охорону (функція F1 запрограмована на це значення). При постановці системи на охорону, канал CH2 видасть сигнал тривалістю 30 секунд на механізми закриття вікон автомобіля, якщо вони підключені до цього виходу.

8.3.3 «Ввічливе підсвічування» салону

Для реалізації режиму «Ввічливе підсвічування» салону на 30 секунд, зніміть систему з охорони (функція F1 запрограмована на це значення). При знятті системи з охорони канал CH2 видасть сигнал тривалістю 30 секунд для увімкнення «ввічливого підсвічування» салону.

При увімкненні запалювання «ввічливе підсвічування» салону автоматично вимкнеться, не чекаючи завершення 30 секунд.

9. Програмування системи

9.1 Програмування нового PIN-коду системи



УВАГА!

– Заводський PIN-код – «25».

– При введенні заводського PIN-коду необхідно знати, що цифра «5» позначається як довгий спалах світлодіодного індикатора, тобто спочатку ідуть 4 коротких, потім 5й – довгий. Кнопку VALET відпускати після згасання 5го – довгого спалаху.

При встановленні нового (свого) PIN-коду, рекомендується для простоти використовувати цифри до «5».

Для програмування нового (персонального) PIN-коду увійдіть в режим VALET.

Для цього увімкніть запалювання, натисніть і утримуйте кнопку VALET більше 5 секунд, доки світлодіодний індикатор не почне горіти постійно. При цьому сирена подасть один короткий сигнал.

Увімкніть/вимкніть запалювання. При вимкненому запалюванні натисніть кнопку **VALET тричі**. При кожному натисканні на кнопку VALET лунатиме короткий сигнал сирени. Світлодіодний індикатор згасне.

Введіть поточний (заводський) PIN-код, для цього необхідно:

- Увімкніть запалювання, натисніть кнопку VALET і відрахуйте кількість спалахів світлодіодного індикатора, що відповідає першій цифрі PIN-коду. Відпустіть кнопку VALET.
- Знову натисніть кнопку VALET і відрахуйте кількість спалахів світлодіодного індикатора, що відповідає другій цифрі PIN-коду. Відпустіть кнопку VALET.

Якщо введений PIN-код правильний, сирена подасть три довгих сигнали. Габаритні вогні блимнуть тричі.

Якщо введений PIN-код НЕ правильний, система автоматично вийде з режиму програмування і повернеться в режим VALET.

Потім введіть новий (персональний) PIN-код, для цього необхідно:

- Не вимикаючи запалювання (воно було увімкнене при введенні поточного PIN-коду), натисніть кнопку VALET. Світлодіодний індикатор почне блимати. Відрахуйте кількість спалахів, що відповідає першій цифрі нового PIN-коду. Відпустіть кнопку VALET.
- Знову натисніть кнопку VALET і відрахуйте кількість спалахів світлодіодного індикатора, що відповідає другій цифрі нового PIN-коду. Відпустіть кнопку VALET.

Після цього система автоматично повернеться в режим VALET.

Вийдіть з режиму VALET. Для цього, при увімкненому запалюванні натисніть і утримуйте кнопку VALET не менше 5 секунд. Світлодіодний індикатор згасне.



УВАГА!

Обов'язково запишіть або добре запам'ятайте свій новий PIN-код.

9.2 Програмування (запис) брелоків в пам'ять системи

Система підтримує в пам'яті три коди брелоків.

Для програмування (запису) брелоків в пам'ять системи необхідно увійти в режим VALET. Для цього увімкніть запалювання, натисніть і утримуйте кнопку VALET більше 5 секунд, доки світлодіодний індикатор не почне горіти постійно. При цьому сирена подасть один короткий сигнал.

Увімкніть/вимкніть запалювання. При вимкненому запалюванні натисніть кнопку

VALET 4 рази. При кожному натисканні на кнопку VALET лунатиме короткий сигнал сирени.

Світлодіодний індикатор згасне.

Введіть поточний PIN-код, для цього необхідно:

- Увімкніть запалювання, натисніть кнопку VALET і відрахуйте кількість спалахів світлодіодного індикатора, що відповідає першій цифрі PIN-коду. Відпустіть кнопку VALET.
- Знову натисніть кнопку VALET і відрахуйте кількість спалахів світлодіодного індикатора, що відповідає другій цифрі PIN-коду. Відпустіть кнопку VALET.

Якщо введений PIN-код правильний, сирена подасть чотири довгих сигнали.

Габаритні вогні блимнуть чотири рази.

Якщо введений PIN-код НЕ правильний, система автоматично вийде з режиму програмування і повернеться в режим VALET.

Система готова до запису в свою пам'ять трьох кодів брелоків.

Натисніть кнопку 1 першого брелока на 1–2 секунди. У відповідь на запис першого коду в пам'ять, сирена подасть два коротких сигнали, габаритні вогні блимнуть двічі.

Натисніть кнопку 1 другого брелока на 1–2 секунди. Сирена подасть три коротких сигнали, габаритні вогні блимнуть тричі.

При записуванні третього брелока, сирена подасть чотири коротких сигнали, габаритні вогні блимнуть чотири рази.

Після запису трьох брелоків, система автоматично вийде з режиму програмування (запису) брелоків в пам'ять системи і увійде в режим VALET.

Вийдіть з режиму VALET. Для цього, при увімкненому запалюванні натисніть і утримуйте кнопку VALET не менше 5 секунд. Світлодіодний індикатор згасне.



Примітка

Інтервал між програмуванням (записом) брелоків в пам'ять системи не повинен перевищувати 10 секунд. Інакше, система автоматично вийде з режиму програмування.



УВАГА!

– При введенні заводського PIN-коду необхідно знати, що цифра «5» позначається як довгий спалах світлодіодного індикатора, тобто спочатку ідуть 4 коротких, а потім 5й – довгий. Кнопку VALET відпускати після згасання 5го – довгого спалаху.

– При записуванні нових брелоків в пам'ять системи, усі раніше записані брелоки стираються з пам'яті системи. Тому при записуванні нових брелоків, старі брелоки повинні записуватись знову. Інакше, в пам'яті системи будуть записані лише нові брелоки.

9.3 Програмування функцій системи

Система дозволяє змінювати значення функцій F1+F13, що програмуються, згідно нижче приведеної таблиці.

Для вибору програмування функцій системи виконайте наступні дії:

- Увійдіть в режим VALET. Для цього увімкніть запалювання, натисніть і утримуйте кнопку VALET більше 5 секунд, доки світлодіодний індикатор не почне горіти постійно. При цьому сирена подасть один короткий сигнал.
- Увімкніть/вимкніть запалювання. При вимкненому запалюванні натисніть кнопку VALET 5 разів. При кожному натисканні на кнопку VALET лунатиме короткий сигнал сирени. Через декілька секунд сирена подасть 5 коротких сигналів, інформую про готовність входу в режим програмування
- Увімкніть запалювання, сирена подасть один короткий сигнал, інформую про вхід в режим програмування функцій. Світлодіодний індикатор рідко блиматиме.

Щоб перейти до функції F1, натисніть кнопку VALET ще раз. При цьому сирена подасть один короткий сигнал. Світлодіодний індикатор почне блимати серією: 1 спалах ... пауза.

Щоб перейти до необхідної функції, натисніть кнопку VALET потрібну кількість разів. При кожному натисканні на кнопку VALET лунатиме короткий сигнал сирени, а світлодіодний індикатор блиматиме серіями відповідно до номера функції, в якій знаходиться режим програмування. Після функції F13 система вийде з режиму програмування функцій та увійде в режим VALET.

Щоб задати необхідне значення в обраній функції, необхідно натиснути відповідну кнопку брелока. При цьому сирена подасть короткі звукові сигнали, а габаритні вогні блимнуть таку кількість разів, яка відповідає обраному значенню (1, 2 або 3 рази).

Щоб вийти з режиму програмування, необхідно вимкнути запалювання. Система повернеться в режим VALET.

Вийдіть з режиму VALET. Для цього, при увімкненому запалюванні натисніть і утримуйте кнопку VALET не менше 5 секунд. Світлодіодний індикатор згасне.

9.3.1 Таблиця програмування функцій системи

Функції (кнопка VALET)	Значення функції (кнопки брелока)		
	Кнопка 1	Кнопка 2	Кнопка 3
F1: Вихід додаткового каналу CH2, що програмується	Режим «Турботаймер» (3 хвилини)	Автоматичне закриття вікон при постановці системи на охорону	«Ввічливе підсвічування» салону при знятті системи з охорони
F2: Пасивна постановка на охорону	Увімк	Вимк.	Ні
F3: Закриття/відкриття замків дверей при увімк./вимк. запалювання	Увімк	Вимк.	Лише закриття
F4: Затримка активації кінцевих вимикачів дверей при постановці на охорону	5 сек.	60 сек.	Ні
F5: Автоматичне повернення системи на охорону	Вимк.	Вимк.	Ні
F6: Двухімпульсне відкриття замків дверей (0,8/3,6 сек.)	Вимк.	Увімк	Ні
F7: Зняття з охорони при відкритті багажника	Вимк.	Увімк	Ні
F8: Тривалість подачі сигналу на центральний замок відкриття/закриття (секунд)	0,8/0,8	3,6/3,6	Ні
F9: Вибір режиму	Anti-Hi-Jack Активний (брелоком)	Anti-Hi-Jack Активний (брелоком) + Пасивний (відкр. / закр. дверей)	Імобілайзер + Anti-Hi-Jack (активний / пасивний)
F10: Увімк./Вимк. функції F9	Вимк.	Увімк.	Ні
F11: Увімкнення габаритних вогнів при знятті з охорони (на 30 сек)	Увімк	Вимк.	Ні

Функції (кнопка VALET)	Значення функції (кнопки брелока)		
	Кнопка 1	Кнопка 2	Кнопка 3
F12: Закриття замків дверей при пасивній постановці на охорону	Увімк	Вимк..	Ні
F13: Тип блокування двигуна	Н.Р. блокування (не на охороні)	Н.З. блокування (на охороні)	Ні

— Заводські установки

9.4 Відновлення заводських установок функцій системи, що програмуються

Існує можливість скидання усіх значень функцій, що програмуються, до заводських установок. Для цього необхідно виконати наступні дії:

- Увійдіть в режим VALET. Для цього увімкніть запалювання, натисніть і утримуйте кнопку VALET більше 5 секунд, доки світлодіодний індикатор не почне горіти постійно. При цьому сирена подасть один короткий сигнал.
- Увімкніть/вимкніть запалювання. При вимкненому запалюванні натисніть кнопку **VALET 5 разів**. При кожному натисканні на кнопку VALET лунатиме короткий сигнал сирени. Через декілька секунд сирена подасть 5 коротких сигналів, інформую про готовність входу в режим програмування
- Увімкніть запалювання, сирена подасть один короткий сигнал, інформую про вхід в режим програмування функцій. Світловідний індикатор рідко блиматиме.

Натисніть кнопку 3 брелока. Сирена подасть 4 коротких сигнали, габаритні вогні блимнуть 4 рази, підтверджуючи скидання функцій до заводських установок.

Щоб вийти з цього режиму, вимкніть запалювання. Сирена подасть 5 коротких сигналів і повернеться в режим VALET.

Вийдіть з режиму VALET. Для цього, при увімкненому запалюванні натисніть і утримуйте кнопку VALET не менше 5 секунд. Світлодіодний індикатор згасне.



Примітка

*PIN-код на заводські налаштування **НЕ скидається**.*

10. Встановлення системи

10.1 Основний блок управління

Необхідно обрати в салоні автомобіля приховане місце подалі від електронних вузлів для встановлення блока управління, закріпивши його за допомогою гвинтів, двустороннього скотча або стяжок до кабелю. Розмістити блок необхідно так, щоб уникнути попадання крапель конденсату, який може стікати по дротам всередину корпусу.

Не встановлюйте блок управління у відсік двигуна!

Не встановлюйте блок управління або монтажні жуги в місцях, де вони можуть зіштовхуватись з рухомими агрегатами автомобіля, такими як педалі гальм/газу/чеплення або рульовою колонкою.

Встановіть блок управління сигналізації в прихованому місці. Розміщення блока управління вплине на відстань прийому сигналу від брелока. Дріт антени покладіть як надалі від металевих деталей кузова. Не змінюйте довжину антени і не прокладайте її з іншими дротами. Не заземляйте дріт антени.

Встановлення під панеллю приладів: якщо ви встановлюєте блок управління під панеллю приладів, закріпіть її якомога вище, щоб злоумисникові було складніше до нього дістатися.

Встановлення під панеллю приладів зі сторонни водія: цей вид встановлення забезпечує зручне підключення всіх елементів проводки, але в той же час це найбільш розповсюджене місце для встановлення блока управління, яке злоумисники найчастіше перевіряють відразу як потрапляють всередину автомобіля. Ліва сторона автомобіля також містить більше металевих деталей або дротів, що в свою чергу може вплинути на дальність прийому сигналу брелоком.

Встановлення під панеллю приладів зі сторонни пасажира: це вдале місце для встановлення, хоча може знадобитися подовжити дроти, щоб підключити їх до приладів, розміщених зі сторонни водія.

Встановлення під сидінням/центральною консоллю: цей вид встановлення також можливий, але НЕ рекомендується. Дальність прийому сигналу системи може зменшитися через металеві деталі корпусу сидіння або центральної консолі, а також в даному випадку, можливе проливання напоїв на блок управління. Пошкодження, спричинені потраплянням води, не підпадають під гарантію та оплачуються згідно ціни за ремонт. Розміщення блока управління під сидінням або консоллю ускладнить доступ до нього у випадку обслуговування. Використовуйте це місце як варіант розміщення в останню чергу.

10.2 Кінцевий вимикач капота/багажника

Кінцевий вимикач необхідно закріпити на металевій поверхні, з'єднаний з «корпусом» автомобіля. Потрібно виключити потрапляння на нього води, що може призвести до хибних спрацьовувань сигналізації і передчасного виходу з ладу самого кінцевого вимикача.

10.3 Сирена

Закріпіть сирену під капотом автомобіля подалі від джерел тепла та вологи розтрубом донизу. Місце встановлення повинно бути недосяжним зі сторонни днища та арок передніх колес.

10.4 Світлодіодний індикатор сигналізації

В комплекті поставки сигналізації є окремий світлодіодний індикатор. За погодженням з користувачем він встановлюється на зручному та видному місці на панелі приладів. Роз'єм світлодіодного індикатора під'єднайте до двухконтактного червоного роз'єму, розміщеному на центральному блоці.

10.5 Кнопка VALET

Встановіть кнопку VALET в прихованому від сторонніх, але доступному для водія місці. По можливості, розмістіть дроти від кнопки таким чином, щоб вони не виділялися на фоні штатної електропроводки автомобіля. Роз'єм кнопки VALET під'єднайте до двух-контактного білого роз'єму, розміщеного на центральному блоці.

10.6 Двохзоновий датчик удару

Закріпіть датчик удару в салоні автомобіля, обравши місце на основній масі автомобіля, де реакція на удари по корпусу автомобіля приблизно однакова з будь-якої його точки. Кріплення здійснюється за допомогою гвинтів або стяжок до кабелю. При встановлюванні датчика необхідно забезпечити вільний доступ до потенціометра регулювання чутливості. Орієнтація датчика в просторі не має значення.

10.7 Під'єднання дротів (16-ти контактний роз'єм основного блока)

Червоний дріт: захищений запобіжником 15А. Постійне джерело живлення +12В.

Чорний дріт: подання живлення («маса»), підключається до металевої деталі кузова.

Жовтий дріт: вхід для підключення дрота запалювання +12В. Підключається до того дрота, на який подається живлення +12В, коли ключ повернуто в замок запалювання в положення «запалювання» (живлення не повинно зникати при повороті ключа в положення «стартер»). Необхідно упевнитись в тому, що на даний штатний дріт автомобіля не подається живлення +12В при положенні ключа замка запалювання «вимкнено».

Помаранчевий дріт: вихід негативної полярності (300мА) – НР/НЗ блокування двигуна.

- **НР блокування двигуна**, коли система не стоїть на охороні. Потрібне реле з нормально розімкнутими контактами

Схема підключення реле блокування стартера (нормально розімкнутими контактами реле)

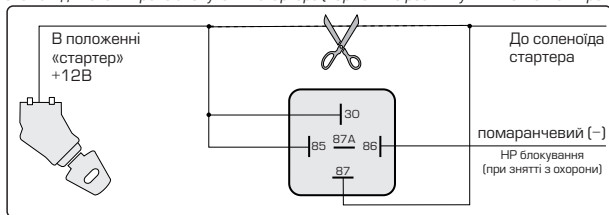

- **НЗ блокування двигуна**, коли система стоїть на охороні. Потрібне реле з нормально замкнутими контактами

Схема підключення реле блокування стартера (з нормально замкнутими контактами реле)

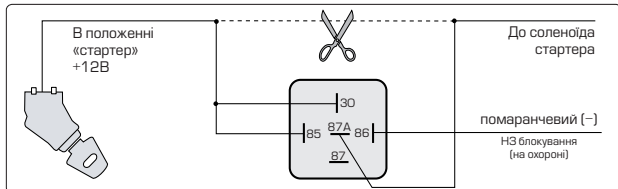

Сірий дріт: додатковий вихід каналу CH1 негативної полярності (300mA), може використовуватись для дистанційного управління відкриттям замка багажника або для інших цілей (потрібне встановлення додаткового реле).

Схема підключення до соленоїда замка багажника з негативною полярністю



Схема підключення до соленоїда замка багажника з позитивною полярністю



Коричневий дріт: вихід на сирену («+» 12В). Максимальний струм навантаження 2А. Під'єднується до червоного дрота сирени, чорний дріт сирени під'єднується до «маси» автомобіля.

Коричнево-білий дріт: вихід додаткового каналу CH2 негативної полярності (300mA), який програмується, може використовуватись для: режиму «Турботаймер» – 3 хвилини, автоматичного закриття вікон при постановці системи на охорону – 30 секунд, «ввічливого підсвічування» салону при знятті систем із охорони – 30 секунд.

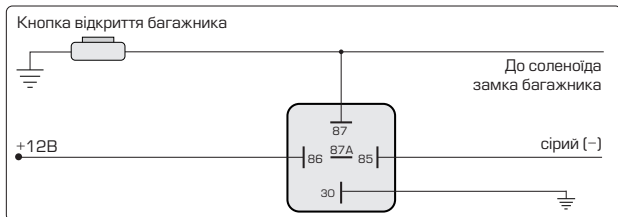
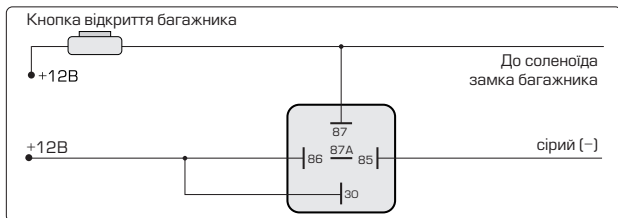
Схема підключення режиму «Турботаймер»

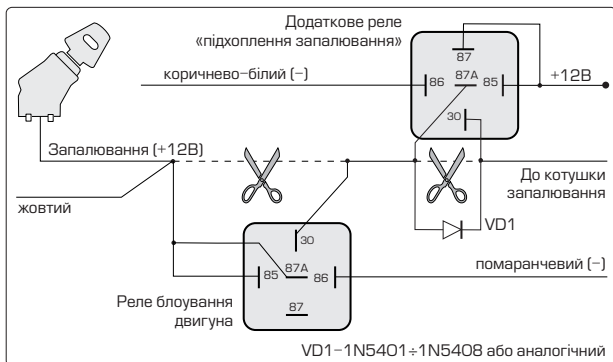

Примітка

Діод VD1 потрібен лише в тому випадку, якщо бортовий комп'ютер реагує на момент перемикання реле «підхоплення запалювання».

Схема підключення «ввічливого підсвічування» салону з негативною полярністю



Схема підключення «ввічливого підсвічування» салону з позитивною полярністю

Зелений дріт: вхід для підключення кінцевих вимикачів дверей негативної полярності. Під'єднується до одного зі штатних кінцевих вимикачів дверей автомобіля.

Фіолетовий дріт: вхід для підключення кінцевих вимикачів дверей позитивної полярності. Під'єднується до одного зі штатних кінцевих вимикачів дверей автомобіля.

Примітка

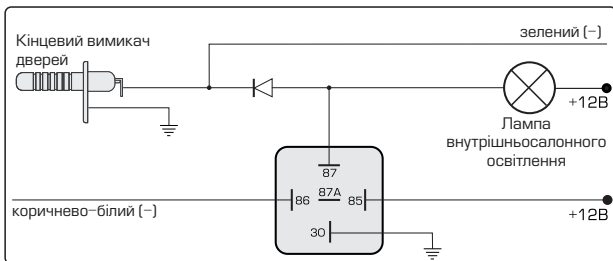
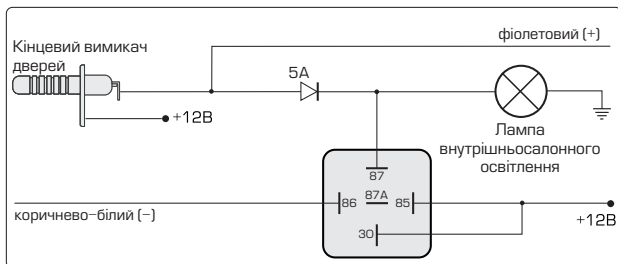
Не використовуйте в одному і тому ж автомобілі одночасне підключення обох дров до кінцевих вимикачів дверей.

Білий дріт: вихід на праві габаритні (поворотні) вогні, захищений запобіжником 7,5А.

Білий дріт: вихід на ліві габаритні (поворотні) вогні, захищений запобіжником 7,5А.

Синій дріт: вхід для підключення кінцевого вимикача капота/багажника негативної полярності. Під'єднайте цей дріт до тих кінцевих вимикачів капота/багажника, які видають мінус у відкритому положенні. У випадку, якщо кінцеві вимикачі недоступні для підключення, встановіть нові (за бажанням).

Примітка

Не встановлюйте кінцеві вимикачі в каналах відведення води.

10.7.1 Дроти управління приводами замків дверей

Зелено-білий: імпульсний слабкострумковий вихід негативної полярності – 300мА, може використовуватись для закриття замків дверей через інтерфейс ЦЗ.

Синьо-білий: імпульсний слабкострумковий вихід негативної полярності – 300мА, може використовуватись для відкриття замків дверей через інтерфейс ЦЗ.

Підключення до центрального замка дверей, що управляється «-» 12 В

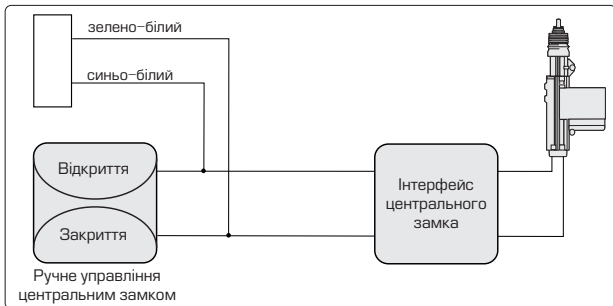

Підключення до центрального замка дверей, що управляється «+» 12 В

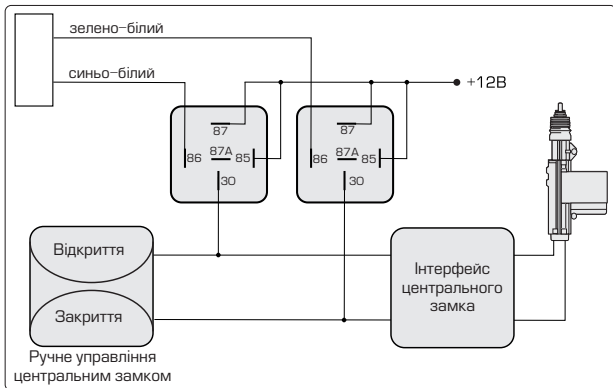

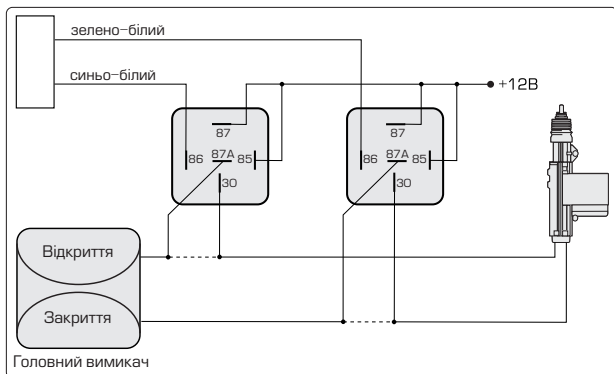
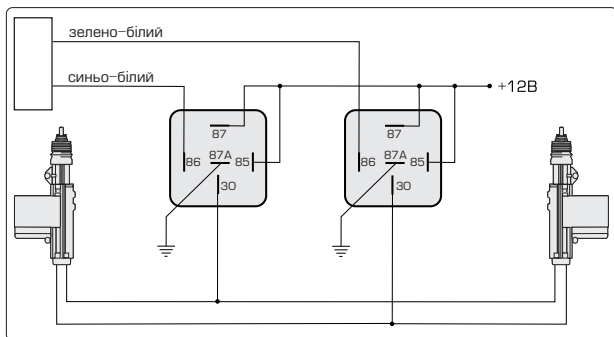
Підключення замка дверей зі змінною полярністю

Підключення додаткового електропривода дверного замка

10.8 Налаштування двохзонного датчика удару

Налаштування датчика здійснюється поворотом потенціометра регулювання до отримання потрібних рівнів чутливості зон датчика. При слабкому ударі по корпусу автомобіля повинна спрацювати зона попередження (загориться зелений світлодіод), при сильному ударі – обидві зони (загоряться обидва світлодіоди – зелений і червоний). При налаштуванні датчика необхідно уникати ударів по склу. Щоб виключити хибні спрацьовування сигналізації встановлена чутливість датчика удару не повинна бути надто високою.

Датчик удару активується відразу після постановки системи на охорону, за виключенням згідно таблиці на стр. 6.

Примітка

Реакція датчика удару на повторну дію не раніше, ніж через 5+10 секунд.

10.9 Схеми підключення

10.9.1 Загальна схема підключення системи

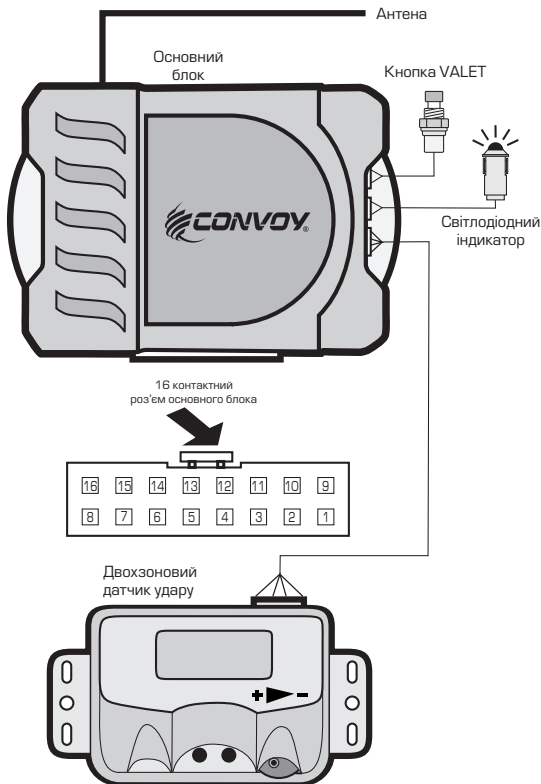

10.9.2 Схема підключення 16-контактного роз'єму основного блока

