



Руководство по использованию и установке

БЛАГОДАРИМ ВАС ЗА ВЫБОР НАШЕЙ СИСТЕМЫ!

Автомобильная сигнализация Convoу MP – 60 D представляет собой высокотехнологическое электронное устройство, созданное с применением новейших достижений техники и использованием современной электронной базы. Система предназначена для снижения вероятности похищения автомобиля и уведомления владельца о его состоянии.

⚠ ВАЖНО!

Перед тем как устанавливать и эксплуатировать систему, пожалуйста, внимательно прочитайте данное Руководство. Помните, что устанавливать данные системы могут только квалифицированные специалисты. От этого зависит Ваша безопасность во время движения и надежность работы охранной системы.

СОДЕРЖАНИЕ

1 Общие характеристики системы

| | |
|---|----------|
| 1.1 Функциональные возможности системы | 4 |
| 1.1.1 Стандартные функции | 4 |
| 1.1.2 Программируемые функции | 4 |
| 1.2 Комплектация | 4 |

2 Брелоки управления и датчик удара

| | |
|--|-----------|
| 2.1 Брелоки управления | 5 |
| 2.1.1 Назначение кнопок брелоков | 5 |
| 2.1.2 Команды управления с брелоков | 6 |
| 2.2 Индикация на дисплее двухстороннего брелока | 7 |
| 2.2.1 Индикация состояния системы на дисплее двухстороннего брелока | 8 |
| 2.3 Программирование режимов работы двухстороннего брелока | 8 |
| 2.3.1 Отключение/включение брелока | 8 |
| 2.3.2 Блокировка кнопок | 9 |
| 2.3.3 Варианты оповещения двухсторонним брелоком | 9 |
| 2.3.4 Установка часов, будильника, таймера и уровня мощности передатчика | 9 |
| 2.4 Индикация разряженного состояния элемента питания | 10 |
| 2.5 Замена элементов питания | 10 |
| 2.5.1 Замена элемента питания в двухстороннем брелоке | 10 |
| 2.5.2 Замена элемента питания в одностороннем брелоке | 11 |
| 2.6 Двухзоновый датчик удара | 11 |

3 Управление системой

| | |
|--|-----------|
| 3.1 Управление с помощью брелоков | 12 |
| 3.1.1 Постановка системы на охрану | 12 |
| 3.1.2 Беззвучная постановка/снятие системы с охраны | 12 |
| 3.1.3 Постановка на охрану с отключенными зонами датчика удара | 12 |
| 3.1.4 Снятие с охраны | 12 |
| 3.1.5 Режим «Паника» | 13 |
| 3.1.6 Режим «Поиск автомобиля» | 13 |
| 3.1.7 Предупреждение «Система не на охране» | 13 |

4 Индикация состояния системы

| | |
|---|-----------|
| 4.1 Дистанционная проверка состояния системы | 14 |
| 4.2 Сигналы при постановке на охрану | 14 |
| 4.3 Сигналы при снятии с охраны | 14 |
| 4.4 Сигналы светодиодного индикатора | 14 |
| 4.5 Сигналы на двухстороннем брелоке | 15 |
| 4.6 Сигналы, подаваемые сиреной | 16 |
| 4.7 Режим работы габаритных огней автомобиля | 16 |

5. Дополнительные возможности постановки на охрану

| | |
|---|-----------|
| 5.1 Автоматический возврат системы на охрану | 17 |
| 5.2 Пассивная постановка системы на охрану | 17 |

6. Отключение системы

| | |
|--|-----------|
| 6.1 Сервисный режим VALET | 18 |
| 6.1.1 Включение режима VALET | 18 |
| 6.1.2 Выключение режима VALET | 18 |
| 6.2 Аварийное снятие системы с охраны | 18 |

| | |
|---|-----------|
| 7. Защита автомобиля | |
| 7.1 Защита автомобиля в режиме охраны | 19 |
| 7.2 Режим Anti-HiJack | 19 |
| 7.2.1 Включение режима Anti-HiJack | 19 |
| 7.2.2 Отключение режима Anti-HiJack | 19 |
| 8. Дополнительные сервисные функции системы | |
| 8.1 Управление замками дверей при включении/выключении зажигания | 20 |
| 8.2 Режим «Турботаймер» | 20 |
| 8.3 Дистанционное открытие замка багажника | 20 |
| 8.4 Предупреждение об открытой двери | 20 |
| 9 Программирование системы | |
| 9.1 Программирование (запись) брелоков в память системы | 21 |
| 9.2 Программирование функций системы | 21 |
| 10. Установка системы | |
| 10.1 Блок управления | 23 |
| 10.2 Концевой выключатель капота/багажника | 23 |
| 10.3 Сирена | 23 |
| 10.4 Светодиодный индикатор системы | 23 |
| 10.5 Двухзоновый датчик удара | 23 |
| 10.6 Антенна | 23 |
| 10.7 Подсоединение проводов блока управления | 23 |
| 10.7.1 Провода управления центральным замком | 24 |
| 10.7.2 Выход дополнительного канала «Турботаймер» | 25 |
| 10.7.3 Выход дополнительного канала «Дистанционное открытие замка багажника» .. | 26 |
| 10.8 Настройка двухзонового датчика удара | 26 |
| 10.9 Схема подключения системы | 27 |

1 Общие характеристики системы

1.1 Функциональные возможности системы

Двухсторонняя охранная система Convoy MP-60D защищена от интеллектуального взлома динамическим кодом с 64-битным ключом шифрования. В приеме-передающем тракте применена высокоэффективная беспроводная технология LoRa с низким энергопотреблением. Система оснащена двумя стильными брелоками (с дисплеем и без дисплея).

1.1.1 Стандартные функции

- Энергоэффективная беспроводная технология LoRa
- Уникальный динамический код, защищенный от подбора и перехвата
- Светодиодный индикатор
- Встроенное реле управления световой сигнализацией
- Дополнительный силовой выход для дистанционного открытия замка багажника
- Дополнительный слаботочный выход для реализации режима «Турботаймер»
- Дополнительный слаботочный выход для реализации НЗ блокировки двигателя
- Энергонезависимая память состояния системы
- Беззвучная постановка/снятие с охраны
- Дистанционная проверка состояния сигнализации
- Отключение зоны предупреждения и зоны тревоги датчика удара
- Включение режима тревоги при отключении и включении питания в режиме охраны
- Дистанционное отключение режима тревоги без снятия системы с охраны
- Память срабатываний
- Звуковое и световое предупреждение о срабатывании системы
- Дистанционное управление режимом «Паника»
- Режим «Поиск автомобиля» на стоянке
- Дистанционное управление центральным замком автомобиля в режиме VALET
- Аварийное отключение системы в режиме Anti-HiJack
- Виброрежим двухстороннего брелока
- Часы, будильник и таймер двухстороннего брелока

1.1.2 Программируемые функции

- Диалоговый код для снятия системы с охраны
- Выбор уровня мощности передатчика двухстороннего брелока
- Дистанционное удаление из памяти системы утерянных и запись новых брелоков
- Задержка опроса концевых выключателей дверей при постановке системы на охрану
- Автоматический возврат системы в режим охраны
- Пассивная постановка на охрану без закрытия ЦЗ
- Сервисный режим VALET
- Предупреждение «Система не на охране»
- Предупреждение об открытой двери
- Управление центральным замком при включении/выключении зажигания
- Программируемое время импульса управления ЦЗ
- Режим защиты от насильственного угона с активацией брелоком при включенном зажигании (Anti-HiJack)

1.2 Комплектация

- Блок управления.....1 шт.
- Двухсторонний брелок.....1 шт.
- Односторонний брелок (опция).....1 шт.
- Двухзонный датчик удара.....1 шт.
- Антенна.....1 шт.
- Концевой выключатель багажника/капота.....1 шт.
- Светодиодный индикатор1 шт.
- Реле блокировки с колодкой и проводами.....1 шт.
- Комплект соединительных проводов с предохранителями.....1 шт.
- Руководство по использованию и установке.....1 шт.

2 Брелоки управления и датчик удара

2.1 Брелоки управления

В брелоках, входящих в комплект данной охранной системы, используется уникальная динамическая система кодирования сигнала. Некоторые из современных опытных угонщиков автомобилей используют устройства, известные как перехватчики кодов (code grabber), которые позволяют принять и сохранить в памяти сигнал, передаваемый брелоком охранной системе автомобиля. После того как водитель поставил автомобиль на охрану, угонщиком используется данный сигнал.

Брелоки, входящие в комплект данной охранной системы, изменяют код передаваемого сигнала каждый раз, когда нажимается кнопка, поэтому, когда угонщик воспроизведет перехваченный сигнал вашего брелока, охранная система на него не отреагирует.





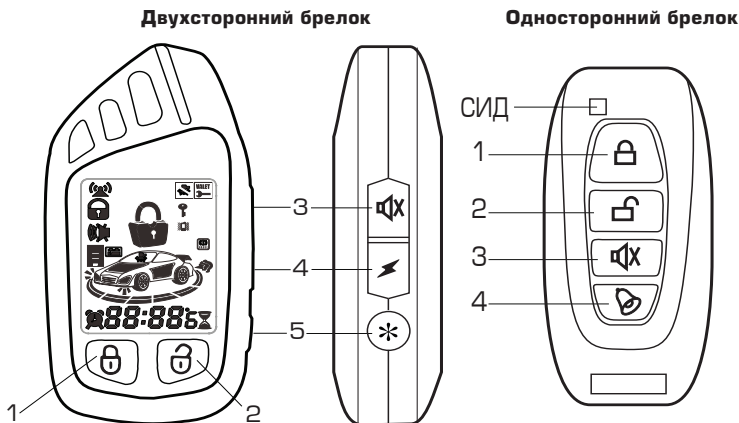



















Сигнализация выполняет заложенные в нее функции либо автоматически, либо по сигналам брелока при нажатии кнопок. Часть функций и некоторые параметры работы сигнализации могут изменяться путем программирования. Порядок программирования и перечень программируемых функций приведены в соответствующих разделах.

2.1.1 Назначение кнопок брелоков



| Кнопка | Двухсторонний брелок | Односторонний брелок | Функции кнопок |
|----------|----------------------|----------------------|---|
| Кнопка 1 | | | Кнопка постановки на охрану, закрытия ЦЗ, режим «Поиск автомобиля» (3 сек). Режим «Паника» (более 3 сек) |
| Кнопка 2 | | | Кнопка снятия с охраны, открытия ЦЗ. Открытие замка багажника (3 сек) |
| Кнопка 3 | | | Кнопки беззвучной постановки на охрану. Режим «Поиск автомобиля» без звуковых сигналов (3 сек). Режим Anti-HiJack (более 3 сек) |
| Кнопка 4 | | | Кнопка проверки состояния системы. Режим «Поиск автомобиля» |
| Кнопка 5 | | — | Кнопка входа/выхода из режима настроек двухстороннего брелока (часы, будильник, таймер) |

2.1.2 Команды управления с брелоков

| Функция | Двухсторонний брелок | Односторонний брелок | Условия |
|---|--|--|---------------------|
| Постановка на охрану и закрытие замков дверей | Нажать  1 раз | Нажать  1 раз | Зажигание выключено |
| Беззвучная постановка на охрану (на 1 цикл) | Нажать  1 раз | Нажать  1 раз | Зажигание выключено |
| Режим «Паника» со звуковыми сигналами | Нажать  более 3 сек | Нажать  более 3 сек | Зажигание выключено |
| Режим «Паника» без звуковых сигналов | Нажать  в течение 3 сек | Нажать  в течение 3 сек | Зажигание выключено |
| Снятие с охраны и открытие замков дверей | Нажать  1 раз | Нажать  1 раз | Система на охране |
| Дистанционное открытие замка багажника | Нажать  более 3 сек | Нажать  более 3 сек | |
| Режим «Поиск автомобиля» и проверка состояния системы | Нажать  1 раз | Нажать  1 раз | |
| Активация режима Anti-HiJack с брелока | Нажать  более 3 сек | Нажать  более 3 сек | Зажигание включено |
| Включение/выключение блокировки кнопок двухстороннего брелока | Нажать  +  1 раз | | |
| Включение/выключение виброрежима двухстороннего брелока | Нажать  +  1 раз | | |
| Включение/выключение двухстороннего брелока | Нажать  +  более 3 сек | | |
| Включение/выключение функции диалогового снятия с охраны односторонним брелоком | | Нажать  +  1 раз более 3 сек | |



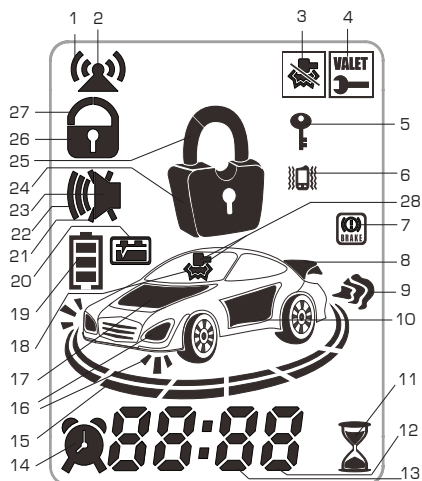







2.2 Индикация на дисплее двухстороннего брелока

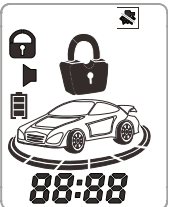

| | |
|----------|--|
| 1+2 | Передача радиосигнала |
| 3 | Датчик удара отключен |
| 4 | Режим VALET включен |
| 5 | Блокировка кнопок двухстороннего брелока включена |
| 6 | Виброрежим двухстороннего брелока включен |
| 7 | Ручной тормоз не включен |
| 8 | Сработал концевой выключатель багажника |
| 9 | Двигатель работает |
| 10 | Сработал концевой выключатель дверей |
| 11 | Таймер включен |
| 12 | Напряжение бортовой сети |
| 13 | Индикация времени |
| 14 | Будильник включен |
| 15+24+25 | Система на охране |
| 16 | Включение габаритных огней |
| 17 | Сработал концевой выключатель капота |
| 18+28 | Сработала зона тревоги датчика удара |
| 19 | Состояние элемента питания |
| 20 | Зажигание включено |
| 21+23 | Беззвучная постановка/снятие с охраны включена |
| 22+23 | Сигналы sireны при постановке/снятии с охраны включены |
| 24 | Система снята с охраны |
| 25 | Замки дверей открыты |
| 25+26 | Замки дверей закрыты |
| 28 | Сработала зона предупреждения датчика удара |





2.2.1 Индикация состояния системы на дисплее двухстороннего брелока

Если двухсторонний брелок находится в зоне действия системы, то в случае включения режима тревоги на него поступит информация о срабатывании системы с индикацией сработавшей зоны.

| | | |
|---|---|--|
| <p>Активизация режима Anti-HiJack</p>  <p>88-88</p> | <p>Беззвучная постановка/снятие системы с охраны</p>  <p>88-88</p> | <p>Система снята с охраны. Замки дверей открыты</p>  <p>88-88</p> |
| <p>Система снята с охраны. Замки дверей закрыты</p>  <p>88-88</p> | <p>Система на охране</p>  <p>88-88</p> | <p>Постановка на охрану с отключенным датчиком удара</p>  <p>88-88</p> |
| <p>Включён режим VALET</p>  <p>88-88</p> | <p>Срабатывание зоны тревоги или предупрежд. датчика удара</p>  <p>88-88</p> | <p>Включение зажигания в режиме охраны</p>  <p>88-88</p> |
| <p>Срабатывание концевого выключателя дверей</p>  <p>88-88</p> | <p>Срабатывание концевого выключателя багажника</p>  <p>88-88</p> | <p>Срабатывание концевого выключателя капота</p>  <p>88-88</p> |

2.3 Программирование режимов работы двухстороннего брелока

2.3.1 Отключение/включение брелока





Для отключения брелока нажмите одновременно и удерживайте 3 секунды кнопки  и . Прозвучит 1 сигнал брелока, дисплей брелока погаснет – брелок выключится. Для включения брелока повторно нажмите одновременно и удерживайте 3 секунды кнопки  и . Прозвучит 1 сигнал брелока – брелок включится. На дисплее брелока появится индикация текущего состояния системы.





ВНИМАНИЕ!



Учтите, что при отключенном брелоке он не будет выдавать сигналы тревоги и другие сообщения.

2.3.2 Блокировка кнопок

Для блокировки кнопок брелока кратковременно нажмите одновременно кнопки  и . Прозвучит 2 сигнала брелока и на дисплее появится пиктограмма блокировки кнопок брелока . При нажатии на любую кнопку брелока прозвучит 3 сигнала, пиктограмма блокировки кнопок  мигнет 5 раз.

Для отключения блокировки кнопок брелока кратковременно нажмите одновременно кнопки  и . Прозвучит 1 сигнал брелока, индикация блокировки кнопок  на дисплее исчезнет.







2.3.3 Варианты оповещения двухсторонним брелоком







Для выбора варианта оповещения двухсторонним брелоком одновременно нажмите кнопки  и  на 1 секунду.





При выборе (переключение режимов происходит по кругу):

- **вибросигнал без звукового оповещения**
(брелок 2 раза завибрирует и на дисплее появится пиктограмма виброрежима 
- **звуковое оповещение с вибросигналом**
(брелок подаст 2 звуковых сигнала)





2.3.4 Установка часов, будильника, таймера и уровня мощности передатчика

Для входа в режим настройки часов, будильника, таймера и уровня мощности передатчика нажмите и удерживайте 3 секунды кнопку . Брелок подаст 2 коротких звуковых сигнала и разряды часов на дисплее начнут мигать. Нажатие кнопки  – увеличивает, а кнопки  – уменьшает значение разряда часов на одну единицу. Для перехода к изменению разрядов минут кратковременно нажмите кнопку . Нажатие кнопки  – увеличивает, а кнопки  – уменьшает значение разряда минут на одну единицу.

Для установки времени будильника еще раз кратковременно нажмите кнопку . На дисплее появится пиктограмма будильника  и разряды часов будильника начнут мигать. Нажатие кнопки  – увеличивает, а кнопки  – уменьшает значение разряда часов на одну единицу. Для перехода к изменению разрядов минут будильника кратковременно нажмите кнопку . Нажатие кнопки  – увеличивает, а кнопки  – уменьшает значение разряда минут



на одну единицу. Для включения/выключения будильника кратковременно нажмите кнопку , а затем: для включения – кнопку  (на дисплее индицируется пиктограмма , для выключения – кнопку  (на дисплее индицируется пиктограмма ).

Для установки времени таймера еще раз кратковременно нажмите кнопку . На дисплее появится пиктограмма  и разряды часов таймера начнут мигать. Нажатие кнопки  – увеличивает, а кнопки  – уменьшает значение разряда часов таймера на одну единицу. Для перехода к изменению разрядов минут таймера кратковременно нажмите кнопку . Нажатие кнопки  – увеличивает, а кнопки  – уменьшает значение разряда минут на одну единицу. Для включения/выключения таймера кратковременно нажмите кнопку , а затем: для включения – кнопку  (на дисплее индицируется пиктограмма , для выключения – кнопку  (на дисплее индицируется пиктограмма ).

Для установки уровня мощности передатчика брелока еще раз кратковременно нажмите кнопку . На дисплее появится пиктограмма :  и разряд уровня мощности начнет мигать. Нажатие кнопки  – увеличивает, а кнопки  – уменьшает значение уровня на одну единицу (1 – самый низкий, 5 – самый высокий уровень, заводская настройка – 2).

Для выхода из режима настройки часов, будильника, таймера и уровня мощности передатчика нажмите и удерживайте 3 секунды кнопку  или не предпринимайте в течение 10 секунд никаких действий. Брелок подаст 1 короткий звуковой сигнал.

Примечание

- Если включен будильник, то на дисплее брелока будет отображаться пиктограмма . Если установленное время будильника настало, то брелок в течение 30 секунд будет подавать звуковое оповещение, которое досрочно можно отключить любой кнопкой.
- Если запущен таймер, то на дисплее брелока будет отображаться мигающая пиктограмма  и оставшееся время таймера. Если установленное время таймера истекло, то брелок подаст 8 двойных звуковых сигналов.
- При установке максимального уровня мощности передатчика брелока (5) дальность управления системой брелоком максимальная. При этом надо учитывать, что срок службы элемента питания двухстороннего брелока сокращается.

2.4 Индикация разряженного состояния элемента питания

Состояние элемента питания отображается на дисплее двухстороннего брелока. Когда элемент почти разряжен и требуется его замена, на дисплее брелока появляется пиктограмма .

2.5 Замена элементов питания

2.5.1 Замена элемента питания в двухстороннем брелоке

- Через прорезь подденьте ногтем край крышки отсека элемента питания и аккуратно стяните ее
- Извлеките разряженный элемент питания
- Установите новый элемент питания (1,5 В, тип «AAA»), убедившись в соблюдении полярности
- Осторожно установите крышку на прежнее место

2.5.2 Замена элемента питания в одностороннем брелоке

- Через прорезь шлицевой отверткой аккуратно отделите половинки корпуса брелока друг от друга
- Извлеките разряженный элемент питания
- Установите новый элемент питания (3 В, тип «CR2032»), убедившись в соблюдении полярности
- Осторожно совместите и зафиксируйте обе половинки корпуса друг с другом.

2.6 Двухзоновый датчик удара

В данной системе используется двухзоновый датчик удара. При слабом ударе по корпусу автомобиля сработает зона предупреждения, при сильном ударе – зона тревоги. Датчик удара активируется с задержкой 5 секунд после постановки системы на охрану.



Примечание

В режиме «Турботаймер» датчик удара отключен.

3 Управление системой

3.1 Управление с помощью брелоков



3.1.1 Постановка системы на охрану

Для постановки системы на охрану кратковременно нажмите кнопку . Двухсторонний брелок подаст 1 короткий звуковой сигнал. При этом система станет на охрану, сирена подаст 1 короткий сигнал, световая сигнализация (габаритные огни или указатели поворотов, в зависимости от подключения, далее по тексту – габаритные огни) мигнет 1 раз, замки дверей закроются. Светодиодный индикатор начнет мигать сериями 2 вспышки, пауза. На двухстороннем брелоке появится индикация «Система на охране».

ВНИМАНИЕ!

Если при постановке на охрану не были до конца закрыты одна или несколько дверей, система оповестит об этом 3-мя звуковыми сигналами двухстороннего брелока и сирены (см. пункт 4.2).



3.1.2 Беззвучная постановка/снятие системы с охраны

Для постановки и снятия с охраны без подтверждающих сигналов сирены нажмите кнопку . Двухсторонний брелок подаст 1 короткий звуковой сигнал. При этом система станет на охрану, сигналы сирены не подадутся, габаритные огни мигнут 1 раз. Светодиодный индикатор начнет мигать сериями 2 вспышки, пауза. На двухстороннем брелоке появится пиктограмма  «Беззвучная постановка/снятие системы с охраны».

Для снятия с охраны нажмите кнопку . Система снимется с охраны, сигналы сирены не подадутся, габаритные огни мигнут 2 раза, светодиодный индикатор погаснет.

3.1.3 Постановка на охрану с отключенными зонами датчика удара

Перед постановкой системы на охрану с отключенной зоной тревоги и/или зоной предупреждения датчика удара необходимо предварительно отключить соответствующую зону (см. п.9.2 – функция 1).

Для постановки на охрану нажмите кнопку . На двухстороннем брелоке прозвучит 1 короткий звуковой сигнал. При этом сирена подаст 1 сигнал, габаритные огни мигнут 1 раз. Светодиодный индикатор начнет мигать серией 2 вспышки, пауза. На дисплее двухстороннего брелока будет отображена пиктограмма  «Датчик удара выключен».

3.1.4 Снятие с охраны

Для снятия системы с охраны нажмите кнопку . На двухстороннем брелоке прозвучат 2 коротких звуковых сигнала. Сирена подаст 2 коротких сигнала, габаритные огни мигнут 2 раза, светодиодный индикатор погаснет. На двухстороннем брелоке появится индикация «Система снята с охраны».



Примечание



- Если включена программируемая функция 7 (Автоматический возврат системы на охрану – см.п.9.2) и не будет открыта одна из дверей, то при снятии с охраны через 25 секунд система включит режим охраны. Если в течение 25 секунд после снятия с охраны, будет открыта одна из дверей, то режим постановки на охрану будет отключен на 1 цикл.
- Попытка снять систему с охраны после того, как система сработала (включилась сирена), приведет только к отключению сигналов сирены. Для снятия системы с охраны необходимо еще раз нажать кнопку .

ВНИМАНИЕ!

- Если система срабатывала в режиме охраны, то светодиодный индикатор будет мигать по коду, который соответствует сработавшей зоне (см. п. 4.4). На двухстороннем брелоке появится индикация причины срабатывания.
- После снятия с охраны и открытия любой из дверей сирена подаст 4 коротких сигнала, габаритные огни мигнут 4 раза (при срабатывании зон дверей, капота, багажника или зажигания) или 2 коротких звуковых сигнала и 2 вспышки габаритных огней (при срабатывании зон датчика удара). Двухсторонний брелок подаст 3 продолжительных звуковых сигнала и 10 секунд будет индицировать сработавшую зону.

3.1.5 Режим «Паника»

Для включения режима «Паника» со звуковыми сигналами нажмите и удерживайте кнопку  или кнопку  3 секунды. Двухсторонний брелок подаст 3 коротких звуковых сигнала. Сирена начнет подавать непрерывный звуковой сигнал, а габаритные огни начнут мигать в течение 25 секунд. Для отключения данного режима досрочно, нажмите любую кнопку брелока (кроме ).

Для включения режима «Паника» без звуковых сигналов нажмите и удерживайте кнопку  3 секунды. Двухсторонний брелок подаст 3 коротких звуковых сигнала. Габаритные огни будут мигать в течение 25 секунд. Для отключения данного режима досрочно, нажмите любую кнопку брелока (кроме .

3.1.6 Режим «Поиск автомобиля»

Для поиска автомобиля на стоянке кратковременно нажмите кнопку  в зоне действия брелока. Двухсторонний брелок подаст 3 коротких звуковых сигнала, отобразит текущий статус системы, напряжение бортовой сети автомобиля и нарушенную зону охраны (если таковая в данный момент имеется). Система подаст 6 звуковых сигналов и 6 вспышек габаритных огней.

Примечание

Если двухсторонний брелок находится вне зоны действия, индикация о состоянии системы будет недоступна.

3.1.7 Предупреждение «Система не на охране»

Если после выключения зажигания, открытия и закрытия последней двери в течение 10 секунд система не будет поставлена на охрану (функция 9 включена – см. п.9.2), то прозвучат 3 сигнала сирены, габаритные огни мигнут 3 раза, брелок подаст 3 звуковых сигнала. Пиктограмма  на его дисплее мигнет 3 раза.

4 Индикация состояния системы

4.1 Дистанционная проверка состояния системы

Для проверки текущего состояния системы кратковременно нажмите кнопку  на двухстороннем брелоке. Система подаст 6 звуковых сигналов, 6 вспышек габаритных огней и сообщит о своем текущем состоянии.

При этом двухсторонний брелок подаст 3 коротких звуковых сигнала. На его дисплее в течение 10 секунд будет индицироваться напряжение бортовой сети автомобиля.

При отсутствии связи с блоком управления или выключенном брелоке сигналов не будет.

4.2 Сигналы при постановке на охрану

При стандартной постановке системы на охрану двухсторонний брелок и сирена подадут 1 короткий звуковой сигнал, габаритные огни мигнут 1 раз.

Если при постановке на охрану:

- **не были закрыты двери**, то через время (в зависимости от запрограммированного значения функции 3 – см.п.9.2) сирена подаст 3 сигнала, габаритные огни мигнут 3 раза, двухсторонний брелок подаст 3 коротких звуковых сигнала. На дисплее брелока появится индикация индикация незакрытой двери.
- **не был закрыт багажник**, то через 5 секунд включится режим тревоги. На двухстороннем брелоке появится индикация незакрытого багажника.
- **не был закрыт капот**, то через 5 секунд включится режим тревоги. На двухстороннем брелоке появится индикация незакрытого капота.
- **не был затянута ручная тормоз**, то система предупредит об этом появлением на дисплее брелока пиктограммы .

4.3 Сигналы при снятии с охраны

При стандартном снятии системы с охраны двухсторонний брелок и сирена подадут 2 коротких звуковых сигнала, габаритные огни мигнут 2 раза.











Если в режиме охраны срабатывала зона дверей, капота, багажника или зажигания, то после снятия с охраны и открытия двери сирена подаст 4 сигнала, габаритные огни мигнут 4 раза, двухсторонний брелок подаст 3 длинных звуковых сигнала и на его дисплее в течении 10 секунд будет отображаться сработавшая зона.









Если в режиме охраны срабатывали зоны датчика удара, то после снятия с охраны и открытия двери сирена подаст 2 сигнала, габаритные огни мигнут 2 раза, двухсторонний брелок подаст 3 длинных звуковых сигнала и на его дисплее в течение 10 секунд будет отображаться сработавшая зона датчика удара.

4.4 Сигналы светодиодного индикатора

| Светодиодный индикатор | Режим |
|-----------------------------------|--|
| Мигание серией – 2 вспышки, пауза | «Система на охране» |
| Мигание серией – 3 вспышки, пауза | В режиме охраны срабатывали зоны датчика удара |
| Мигание серией – 4 вспышки, пауза | В режиме охраны срабатывали зоны концевых выключателей дверей, капота, багажника или было включено зажигание |
| Выключен | «Система снята с охраны» |
| Горит постоянно | «Режим VALET» |
| Быстро мигает | Активирован режим Anti-HiJack |

4.5 Сигналы на двухстороннем брелоке

| Причина оповещения | Звуковое оповещение | Вибросигнал | Индикация |
|--|-------------------------------|--|---|
| Постановка системы на охрану | 1 сигнал | |  |
| Снятие системы с охраны | 2 сигнала | |  |
| Режимы: «Поиск автомобиля» «Паника» | 3 сигнала | |  |
| Срабатывание зоны предупреждения датчика удара | 10 сигналов |  5 вибросигналов |  |
| Срабатывание зоны тревоги датчика удара | Звуковая серия 1 периодически |  3 серии по 10 вибросигналов |  |
| Срабатывание системы при открытии багажника | Звуковая серия 2 периодически |  2 серии по 10 вибросигналов |  |
| Срабатывание системы при открытии дверей | Звуковая серия 2 периодически |  2 серии по 10 вибросигналов |  |

| Причина оповещения | Звуковое оповещение | Вибросигнал | Индикация |
|---|-------------------------------|---|---|
| Срабатывание системы при открытии капота | Звуковая серия 2 периодически |  2 серии по 10 вибросигналов |  88-88 |
| Срабатывание системы при включении зажигания или при нажатии педали тормоза | Звуковая серия 2 периодически |  2 серии по 10 вибросигналов |  88-88 |
| 1 уровень режима Anti-HiJack | Звуковая серия 3 |  4 вибросигнала |  88-88 |
| 2 уровень режима Anti-HiJack | Звуковая серия 2 периодически |  15 серий по 10 вибросигналов |  88-88 |

4.6 Сигналы, подаваемые сиреной

| Количество сигналов | Обозначение |
|---------------------|---|
| 1 сигнал | Система поставлена на охрану |
| 2 сигнала | Система снята с охраны. Предупреждение о срабатывании системы по датчику удара после снятия с охраны и открытия двери |
| 4 сигнала | Предупреждение о срабатывании системы по дверям, капоту, багажнику или зажиганию после снятия с охраны и открытия двери |

4.7 Режим работы габаритных огней автомобиля

| Количество миганий | Обозначение |
|--------------------|---|
| 1 вспышка | Система поставлена на охрану |
| 2 вспышки | Система снята с охраны. Предупреждение о срабатывании системы по датчику удара после снятия с охраны и открытия двери |
| 4 вспышки | Предупреждение о срабатывании системы по дверям, капоту, багажнику или зажиганию после снятия с охраны и открытия двери |

5. Дополнительные возможности постановки на охрану

5.1 Автоматический возврат системы на охрану

Система автоматически вернется в режим охраны (функция 7 – см. п.9.2) через 25 секунд после снятия системы с охраны, если в течение этого времени не была открыта ни одна из дверей или включено зажигание. При этом сирена подаст 1 короткий звуковой сигнал, габаритные огни мигнут 1 раз. Светодиодный индикатор начнет мигать сериями 2 вспышки, пауза. Замки дверей закроются. На двухстороннем брелоке появится индикация «Система на охране».

5.2 Пассивная постановка системы на охрану

Система автоматически включит режим охраны (функция 7 включена – см. п.9.2) через 50 секунд после выключения зажигания и закрытия последней двери.

Замки дверей НЕ закроются. При этом сирена сигналов не подаст, габаритные огни мигнут 1 раз. На двухстороннем брелоке появится индикация «Система на охране».



Примечание

Если во время работы таймера пассивной постановки на охрану будет открыта дверь автомобиля, то работа таймера будет остановлена. Когда все двери будут закрыты, система продолжит цикл пассивной постановки на охрану.

6. Отключение системы

6.1 Сервисный режим VALET

Сервисный режим VALET временно отключает все охранные функции системы. Функция дистанционного управления замками дверей автомобиля работает. Данный режим позволяет передавать автомобиль сотруднику парковки или механику станции технического обслуживания.

6.1.1 Включение режима VALET

Режим VALET включается программно (см. п. 9.2 – функция 2). В режиме VALET светодиодный индикатор горит постоянно. На двухстороннем брелоке отображается пиктограмма режима .



ВНИМАНИЕ!

Не забудьте отключить сервисный режим VALET, если в нем нет необходимости. Это обеспечит полную защиту автомобиля.

6.1.2 Выключение режима VALET

Режим VALET выключается программно (см. п. 9.2 – функция 2). Светодиодный индикатор погаснет. На двухстороннем брелоке пиктограмма  исчезнет.

6.2 Аварийное снятие системы с охраны

Режим охраны может быть аварийно отключен без использования брелока. Эта функция предусмотрена, для случая, если брелок утерян или неисправен.

Для аварийного отключения системы:

1. Откройте дверь и оставьте ее открытой. Включится режим тревоги.
2. Нажмите и удерживайте педаль тормоза.
3. Включите/выключите зажигание 8 раз за 10 секунд. На восьмой раз оставьте его включенным.

Через 3 секунды система отключит режим охраны.



Примечание

Если система не снялась с охраны, не отпуская педаль тормоза, повторите цикл включения/выключения зажигания еще раз.

7. Защита автомобиля

7.1 Защита автомобиля в режиме охраны

При постановке на охрану система включает блокировку цепей запуска и работы двигателя, берет под охрану все зоны охраны (концевые выключатели всех дверей, капота, багажника, датчик удара). Открытие капота, багажника, двери автомобиля или срабатывание зоны тревоги датчика удара приводит к немедленному включению режима тревоги. В течение 25 секунд (1 цикл) будет работать сирена, мигать габаритные огни. После этого система вернется в режим охраны.

Если причина тревоги остается, система отработает 8 циклов тревоги по 25 секунд. После этого соответствующая зона периметра исключается из охраны до ее восстановления.

Когда система находится в режиме охраны, то любой слабый удар приведет к срабатыванию зоны предупреждения датчика удара, после чего сирена подаст 6 коротких сигналов, габаритные огни мигнут 6 раз. Любой сильный удар по кузову или стеклу автомобиля приведет к срабатыванию зоны тревоги датчика удара и включению режима тревоги.



Примечание

Если в течение 8 циклов тревоги нарушенные зоны будут восстановлены, то система вновь возьмет их под охрану.

7.2 Режим Anti-HiJack

Этот режим используется для предотвращения разбойного угона автомобиля.

7.2.1 Включение режима Anti-HiJack

Для активации режима Anti-HiJack при работающем двигателе нажмите и удерживайте кнопку  брелока более 3 секунд. Двухсторонний брелок подаст 3 звуковых сигнала и на его дисплее появится индикация режима Anti-HiJack.

- **Первый уровень режима (0 – 25 секунд).** Сирена и габаритные огни начинают работать в режиме тревоги. Светодиодный индикатор быстро мигает.
- **Второй уровень режима (25 – 320 секунд).** Сирена и габаритные огни продолжают работать в режиме тревоги. Двухсторонний брелок подает звуковые и вибросигналы (см.п. 4.7). Светодиодный индикатор мигает сериями 4 вспышки, пауза. Через 5 секунд включится НЗ блокировка двигателя.
- **Через 320 секунд** после активации режима сигналы сирены и габаритных огней прекратятся. Двигатель останется заблокированным. Светодиодный индикатор продолжает мигать сериями 4 вспышки, пауза.

В таком состоянии режим Anti-HiJack может находиться очень долго.

7.2.2 Отключение режима Anti-HiJack

Отключение режима Anti-HiJack производится нажатием кнопки  брелока или с помощью процедуры аварийного отключения системы (см. п. 6.2):

1. Откройте дверь и оставьте ее открытой. Включится режим тревоги.
2. Выключите зажигание, нажмите и удерживайте педаль тормоза.
3. Включите/выключите зажигание 8 раз за 10 секунд. На восьмой раз оставьте его включенным.

Через 3 секунды система отключит режим Anti-HiJack.

8. Дополнительные сервисные функции системы

8.1 Управление замками дверей при включении/выключении зажигания

Система закрывает замки дверей при включенном зажигании через 5 секунд после нажатия и отпускания педали тормоза. Если какая-либо дверь не закрыта или в этот период открывалась на время более 2 секунд, замки не закроются.

При выключении зажигания замки дверей автомобиля автоматически открываются без задержки.

8.2 Режим «Турботаймер»

Для активации режима «Турботаймер» (см. п. 9.2 – функция 4) при работающем двигателе включите (затяните) ручной тормоз. На двухстороннем брелоке исчезнет пиктограмма . Выключите зажигание. Двигатель продолжит работать. В режиме «Турботаймер» систему можно поставить под охрану обычным способом. Двигатель в данном режиме может работать от 1 до 5 минут (см. п. 9.2 – функция 4).

Для досрочного выключения режима «Турботаймер» необходимо выключить ручной тормоз. На двухстороннем брелоке исчезнет индикация работающего двигателя.



Примечание

- В режиме «Турботаймер» датчик удара отключен.
- Если в режиме охраны при активированном режиме «Турботаймер» будет открыта дверь, капот или багажник, система заблокирует двигатель и включит режим тревоги.

8.3 Дистанционное открытие замка багажника

Для дистанционного открытия замка багажника нажмите и удерживайте в течение 3 секунд кнопку  брелока. Замок багажника откроется (при подключении дополнительных устройств), сирена и габаритные огни подадут 3 сигнала. Если система находится в режиме охраны, датчик удара отключится, из периметра охраны исключится зона багажника, на двухстороннем брелоке на 10 секунд появится индикация открытого багажника.

После закрытия багажника датчик удара включится, зона багажника вновь будет подключена в охраняемый периметр.

8.4 Предупреждение об открытой двери

Система имеет возможность предупреждать об открытых дверях.

Если функция 4 включена (см. п.9.2), то при открытии любой из дверей в течение 25 секунд мигают габаритные огни.



Примечание

При закрытии всех дверей в этот период мигание габаритных огней прекратится.

9 Программирование системы

9.1 Программирование (запись) брелоков в память системы



Система поддерживает в памяти два кода брелоков, независимо от того, записаны два разных брелока или один и тот же брелок записан в систему два раза.



Для программирования (записи) новых брелоков:

1. Снимите систему с охраны.
2. Откройте дверь и оставьте ее открытой.
3. Нажмите и удерживайте педаль тормоза.
4. Включите/выключите зажигание 5 раз за 10 секунд. На пятый раз оставьте его

включенным.

5. Через 3 секунды сирена подаст 2 коротких сигнала и габаритные огни мигнут 2 раза, подтверждая вход в режим программирования брелоков.

6. В течение 10 секунд нажмите одновременно на 3 секунды кнопки  и  нового двухстороннего брелока. Сирена подаст 1 короткий сигнал и габаритные огни мигнут 1 раз для подтверждения записи первого брелока. На брелоке прозвучит мелодия.

7. В течение 10 секунд нажмите одновременно на 3 секунды кнопки  и  нового одностороннего брелока. Сирена подаст 2 коротких сигнала и габаритные огни мигнут 2 раза для подтверждения записи второго брелока.

Система выйдет из режима программирования, если в течение 10 секунд не принимаются никакие действия или будет выключено зажигание.

Если два брелока были успешно записаны, то система выйдет из режима программирования новых брелоков автоматически.



ВНИМАНИЕ!

При программировании новых брелоков в память системы все ранее запрограммированные брелоки стираются, поэтому старые брелоки должны быть запрограммированы заново, в противном случае в памяти системы будут записаны только новые брелоки.



9.2 Программирование функций системы

Для программирования функций системы:

1. Снимите систему с охраны.
2. Включите зажигание, нажмите и удерживайте педаль тормоза.
3. Чтобы войти в режим выбора программируемой функции кратковременно на 1 секунду



нажмите одновременно кнопки  и  двухстороннего брелока. Брелок подаст 2 коротких сигнала, на его дисплее будут индцироваться пиктограммы программируемых функций.

4. Не позднее 10 секунд для выбора необходимой функции нажмите кнопку . Соответствующая пиктограмма начнет мигать и внизу дисплея будет отображаться текущее значение или состояние выбранной функции.

5. Для изменения значения или состояния функции используйте кнопки ,  и .

6. Для подтверждения значения/включения функции нажмите кнопку . Система подаст 2 сигнала сирены и 2 вспышки габаритных огней. Брелок подаст 2 звуковых сигнала и на его дисплее внизу отобразится пиктограмма **ON**.

Для выключения функции нажмите кнопку . Система подаст 1 сигнал сирены и 1 вспышку габаритных огней. Брелок подаст 1 звуковой сигнал и на его дисплее внизу отобразится пиктограмма **OFF**.

Для выхода из режима программирования кратковременно на 1 секунду нажмите одновременно кнопки  и  или ничего не делайте в течение 10 секунд. Брелок подаст 1 звуковой сигнал.

| № функции | Пиктограмма | Функция | Значение функции (кнопки  ,  и ) | | Установка функции (кнопки  и ) | |
|-----------|---|---|--|---|---|--|
| | | | | | | |
| 1. |  | Датчик удара | 1 | | ВКЛ | |
| | | | 2 | | ВКЛ зона тревоги | |
| | | | 3 | | ВЫКЛ | |
| 2. |  | Режим VALET | OFF | | ВЫКЛ | |
| | | | ON | | ВКЛ | |
| 3. |  | Задержка опроса конечных выключателей дверей | OFF | | ВКЛ 5 с | |
| | | | 5; 10;...; 60 | | ВКЛ 60 с | |
| 4. |  | Режим «Турботаймер» | OFF | | ВЫКЛ | |
| | | | 1; 2; 3; 4; 5 | | ВКЛ 2 мин | |
| 5. |  | Предупреждение об открытой двери | OFF | | ВЫКЛ | |
| | | | ON | | ВКЛ | |
| 6. |  | Режим Anti-HiJack | OFF | | ВЫКЛ | |
| | | | ON | | ВКЛ | |
| 7. |  | Замки дверей не срабатывают по включению и выключению зажигания | часы | 0 | ВКЛ | |
| | | Замки дверей открываются по выключению зажигания | | 1 | ВКЛ | |
| | | Замки дверей закрываются по включению зажигания | | 2 | ВКЛ | |
| | | Замки дверей срабатывают по включению и выключению зажигания | | 3 | ВКЛ | |
| | | Длительность импульса управления ЦЗ | минуты | 0 | 0,9 с | |
| | | | | 1 | 3,5 с | |
| 8. |  | Автоматический возврат на охрану и пассивная постановка на охрану | OFF | | ВЫКЛ | |
| | | | 1 | | ВКЛ Возврат | |
| | | | 2 | | ВКЛ | |
| 9. |  | Диалоговое снятие с охраны | OFF | | ВЫКЛ | |
| | | | ON | | ВКЛ | |
| 10. |  | Предупреждение «Система не на охране» | OFF | | ВЫКЛ | |
| | | | ON | | ВКЛ | |

– заводская установка функции

10. Установка системы



ВНИМАНИЕ!

Перед тем, как начать устанавливать данную систему, убедитесь в соответствии цветов проводов и их положения в разъемах блока управления, согласно приведенным схемам.

10.1 Блок управления

Необходимо выбрать в салоне автомобиля скрытое место вдали от электронных узлов для установки блока управления, закрепив его с помощью винтов, двухстороннего скотча или стяжек для кабеля. Размещать блок необходимо так, чтобы исключить попадание капель конденсата, который может стекать по проводам внутрь корпуса.

10.2 Концевой выключатель капота/багажника

Концевой выключатель необходимо закрепить на металлической поверхности, соединенной с кузовом автомобиля. Нужно исключить попадание на него воды, что может привести к ложным срабатываниям сигнализации и преждевременном выходе из строя самого концевого выключателя.

10.3 Сирена

Закрепите сирену под капотом автомобиля вдали от источников тепла и влаги излучателем вниз. Место установки должно быть недоступным со стороны днища и арок передних колес.

10.4 Светодиодный индикатор системы

Светодиодный индикатор необходимо установить в хорошо видимом снаружи месте.

10.5 Двухзонный датчик удара

Закрепите датчик удара в салоне автомобиля, выбрав место, в котором примерно одинаковая сила удара по любой точке кузова вызовет срабатывание соответствующей зоны. Крепление произведите с помощью винтов или стяжек для кабеля. При установке датчика необходимо обеспечить свободный доступ к потенциометру регулировки чувствительности.

10.6 Антенна

С помощью двухстороннего скотча антенну необходимо установить на лобовом стекле, на расстоянии не ближе 5 сантиметров от металлических частей кузова.

10.7 Подсоединение проводов блока управления

Красный провод: защищенный предохранителем 15А. Постоянный источник питания +12В.

Красно-белый провод: вход для подключения провода зажигания +12В. Подключается к проводу, на который подается напряжение +12В, когда ключ повернут в замке зажигания в положение «Зажигание» (напряжение не должно пропадать при повороте ключа в положение «Стартер»).

Необходимо убедиться в том, что на данный штатный провод автомобиля не подается питание +12В при положении ключа замка зажигания «Выключено».

Черный провод: вход подачи питания («масса»), подключается к металлической детали основного кузова.

Зелено-белый провод: выход отрицательной полярности на НЗ реле блокировки («минус» в режиме охраны).

Сине-красный провод: вход для подключения концевого выключателя багажника отрицательной полярности.

Розовый провод: выход на сирену (+12В). Подсоединяется к красному проводу сирены (черный провод сирены подсоединяется к «массе» автомобиля).

Синий провод: вход для подключения отрицательных концевых выключателей дверей. Подсоединяется к одному из штатных концевых выключателей дверей автомобиля.

Фиолетовый провод: вход для подключения положительных концевых выключателей дверей. Подсоединяется к одному из штатных концевых выключателей дверей.

Коричневые провода: выход на световую сигнализацию автомобиля (габаритные огни, указатели поворотов) положительной полярности.

Зелено-красный провод: вход для подключения концевого выключателя капота отрицательной полярности.

Серый провод: вход для подключения концевого выключателя ручного тормоза отрицательной полярности.

Черно-красный провод: вход для подключения концевого выключателя педали тормоза положительной полярности.

10.7.1 Провода управления центральным замком

Реле заперения

Оранжевый: нормально замкнутый контакт

Белый: общий контакт

Желтый: нормально разомкнутый контакт

Реле отпирания

Оранжево-черный: нормально замкнутый контакт

Бело-черный: общий контакт

Желто-черный: нормально разомкнутый контакт

Схема подключения системы к ЦЗ с положительным или отрицательным управлением



Схема подключения системы к двухпроводным приводам ЦЗ



Схема подключения системы к пневматическому ЦЗ

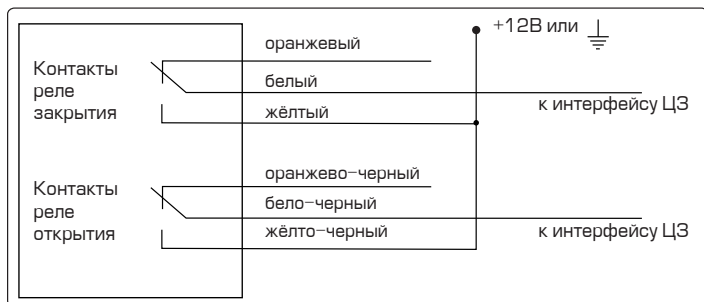

Примечание

Для управления пневматическим ЦЗ установите значение программируемой функции 6 (см.п.9.2) 4 секунды.

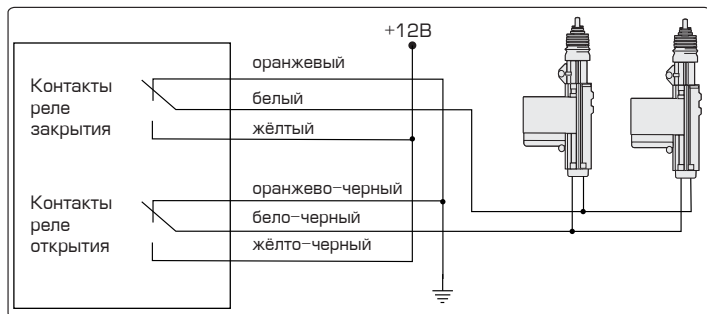
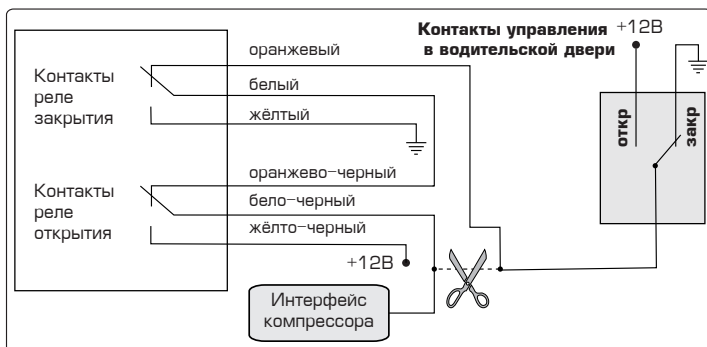
10.7.2 Выход дополнительного канала «Турботаймер»

Зеленый провод: слаботочный выход («-» 300mA) может использоваться для реализации режима «Турботаймер».

Схема подключения реле «Турботаймера»

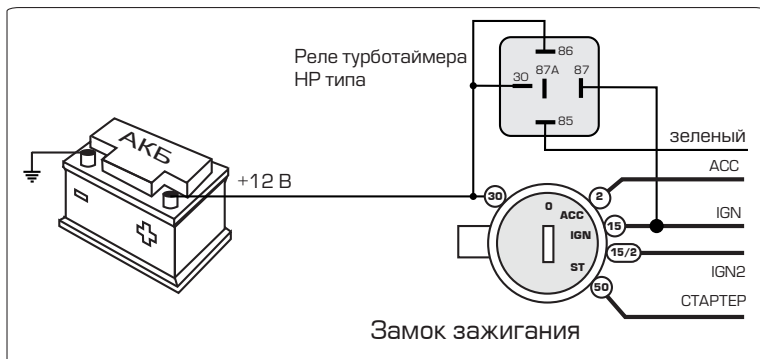

10.7.3 Выход дополнительного канала «Дистанционное открытие замка багажника»

Красно-черный провод: силовой выход («+» 20А) может использоваться для дистанционного открытия замка багажника.

Схема подключения к соленоиду замка багажника с положительным управлением



Схема подключения к соленоиду замка багажника с отрицательным управлением

**10.8 Настройка двухзонного датчика удара**

Настройка датчика производится поворотом потенциометра регулировки до получения нужных уровней чувствительности зон датчика. При слабом ударе по корпусу автомобиля должна сработать зона предупреждения (светодиод загорится зеленым цветом), при сильном ударе — зона тревоги (светодиод загорится красным цветом).

При настройке датчика необходимо избегать ударов по стеклу. Чтобы исключить ложные срабатывания сигнализации установленная чувствительность датчика удара не должна быть слишком высокой.

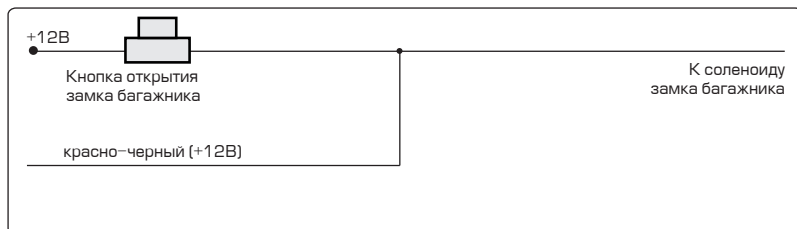
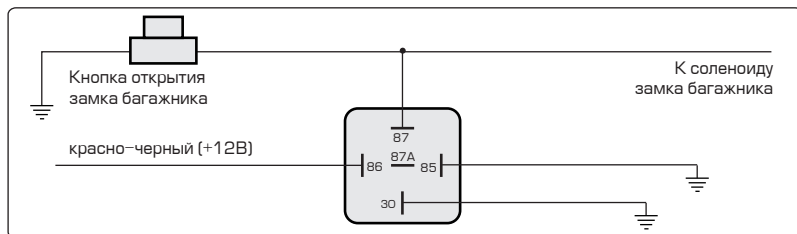
10.9 Схема подключения системы

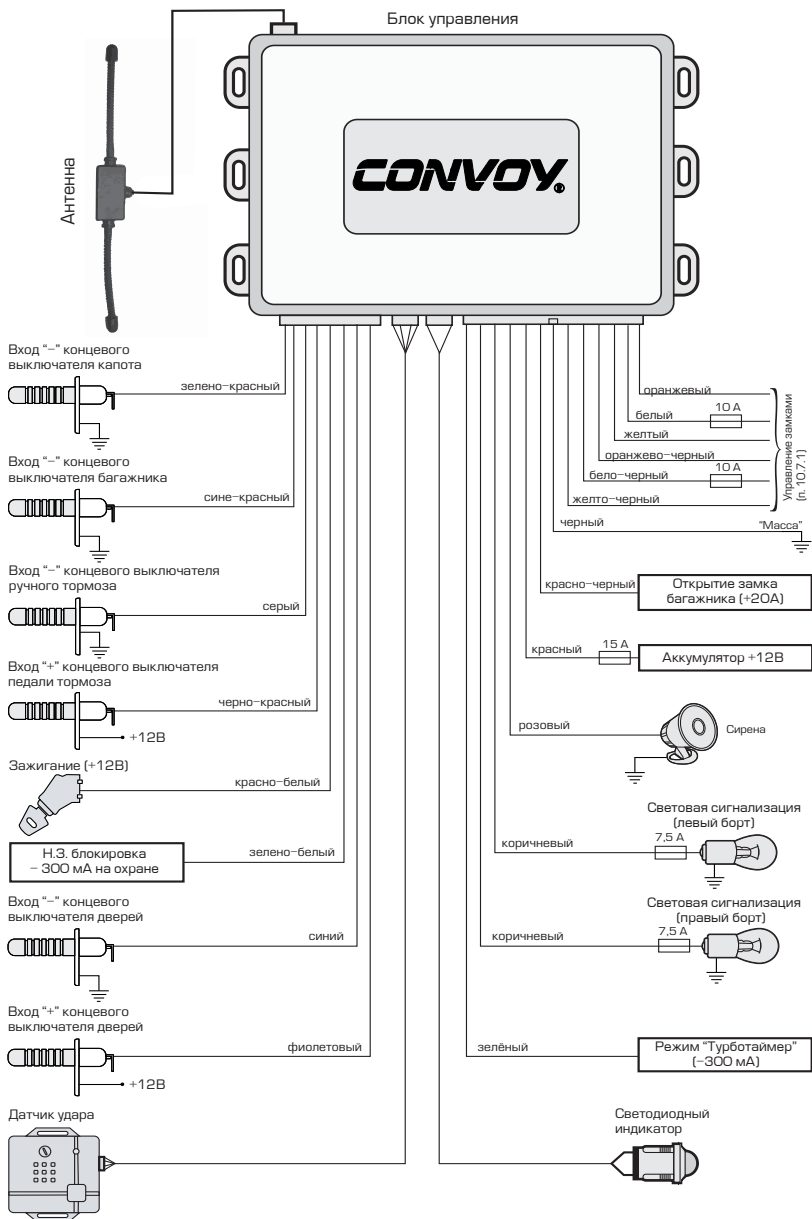



Керівництво з використання та встановлення

ДЯКУЄМО ВАМ ЗА ВИБІР НАШОЇ СИСТЕМИ!

Автомобільна сигналізація Convoу MP-60D є високотехнологічним електронним пристроєм, створеним із застосуванням новітніх досягнень техніки та використанням сучасної електронної бази. Система призначена для зниження вірогідності викрадення автомобіля та повідомлення власника про його стан.

⚠ ВАЖЛИВО!

Перш ніж встановлювати та експлуатувати систему, будь ласка, уважно прочитайте це Керівництво. Пам'ятайте, що встановлювати ці системи можуть лише кваліфіковані фахівці. Від цього залежить Ваша безпека під час руху та надійність роботи охоронної системи.

ЗМІСТ

1 Загальні характеристики системи

| | |
|---|-----------|
| 1.1 Функціональні можливості системи | 32 |
| 1.1.1 Стандартні функції | 32 |
| 1.1.2 Функції, що програмуються | 32 |
| 1.2 Комплектація | 32 |

2 Брелоки управління і датчик удару

| | |
|--|-----------|
| 2.1 Брелоки управління | 33 |
| 2.1.1 Призначення кнопок брелоків | 33 |
| 2.1.2 Команди управління з брелоків | 34 |
| 2.2 Індикація на дисплеї двостороннього брелока | 35 |
| 2.2.1 Індикація стану системи на дисплеї двостороннього брелока | 36 |
| 2.3 Програмування режимів роботи двостороннього брелока | 37 |
| 2.3.1 Вимкнення/увімкнення брелока | 37 |
| 2.3.2 Блокування кнопок | 37 |
| 2.3.3 Варіанти сповіщення двостороннім брелоком | 37 |
| 2.3.4 Встановлення годинника, будильника, таймера і рівня потужності передатчика | 37 |
| 2.4 Індикація розрядженого стану елемента живлення | 38 |
| 2.5 Заміна елементів живлення | 38 |
| 2.5.1 Заміна елемента живлення в двосторонньому брелоці | 38 |
| 2.5.2 Заміна елемента живлення в односторонньому брелоці | 39 |
| 2.6 Двозоновий датчик удару | 39 |

3 Управління системою

| | |
|---|-----------|
| 3.1 Управління за допомогою брелоків | 40 |
| 3.1.1 Постановка системи на охорону | 40 |
| 3.1.2 Беззвучна постановка/зняття системи з охорони | 40 |
| 3.1.3 Постановка на охорону з вимкненими зонами датчика удару | 40 |
| 3.1.4 Зняття з охорони | 40 |
| 3.1.5 Режим «Паніка» | 41 |
| 3.1.6 Режим «Пошук автомобіля» | 41 |
| 3.1.7 Попередження «Система не на охороні» | 41 |

4 Індикація стану системи

| | |
|--|-----------|
| 4.1 Дистанційна перевірка стану системи | 42 |
| 4.2 Сигнали при постановці на охорону | 42 |
| 4.3 Сигнали при знятті з охорони | 42 |
| 4.4 Сигнали світлодіодного індикатора | 42 |
| 4.5 Сигнали на двосторонньому брелоці | 43 |
| 4.6 Сигнали, що подаються сиреною | 44 |
| 4.7 Режим роботи габаритних вогнів автомобіля | 44 |

5. Додаткові можливості постановки на охорону

| | |
|--|-----------|
| 5.1 Автоматичне повернення системи на охорону | 45 |
| 5.2 Пасивна постановка системи на охорону | 45 |

6. Вимкнення системи

| | |
|--|-----------|
| 6.1 Сервісний режим VALET | 46 |
| 6.1.1 Увімкнення режиму VALET | 46 |
| 6.1.2 Вимкнення режиму VALET | 46 |
| 6.2 Аварійне зняття системи з охорони | 46 |

| | |
|---|-----------|
| 7. Захист автомобіля | |
| 7.1 Захист автомобіля в режимі охорони | 47 |
| 7.2 Режим Anti-HiJack | 47 |
| 7.2.1 Активне увімкнення режиму Anti-HiJack за допомогою брелока | 47 |
| 7.2.2 Вимкнення режиму Anti-HiJack | 47 |
| 8. Додаткові сервісні функції системи | |
| 8.1 Управління замками дверей при увімкненні/вимкненні запалювання | 48 |
| 8.2 Режим «Турботаймер» | 48 |
| 8.3 Дистанційне відкриття замка багажника | 48 |
| 8.4 Попередження про відкриті двері | 48 |
| 9 Програмування системи | |
| 9.1 Програмування (запис) брелоків в пам'ять системи | 49 |
| 9.2 Програмування функцій системи | 49 |
| 10. Встановлення системи | |
| 10.1 Блок управління | 51 |
| 10.2 Кінцевий вимикач капота/багажника | 51 |
| 10.3 Сирена | 51 |
| 10.4 Світлодіодний індикатор системи | 51 |
| 10.5 Двозоновий датчик удару | 51 |
| 10.6 Антена | 51 |
| 10.7 Під'єднання проводів | 51 |
| 10.7.1 Проводи управління приводами центрального замка | 52 |
| 10.7.2 Вихід додаткового каналу «Турботаймер» | 53 |
| 10.7.3 Вихід додаткового каналу «Дистанційне відкриття замка багажника» | 54 |
| 10.8 Налаштування двозонового датчика удару | 54 |
| 10.9 Схема підключення системи | 55 |

1 Загальні характеристики системи

1.1 Функціональні можливості системи

Двостороння охоронна система Convooy MP-60D захищена від інтелектуального зламу-вання динамічним кодом з 64-бітовим ключем шифрування. У приймально-передавальному тракті застосована високоефективна безпроводна технологія LoRa з низьким енергоспоживанням. Система оснащена двома стильними брелоками (з дисплеєм і без дисплея).

1.1.1 Стандартні функції

- Енергоефективна безпроводна технологія LoRa
- Унікальний динамічний код, захищений від підбору і перехоплення
- Світлодіодний індикатор
- Вбудоване реле управління світловою сигналізацією
- Додатковий силовий вихід для дистанційного відкриття замка багажника
- Додатковий слабкострумний вихід для реалізації режиму «Турботаймер»
- Додатковий слабкострумний вихід для реалізації Н.З.-блокування двигуна
- Енергонезалежна пам'ять стану системи
- Беззвучна постановка / зняття з охорони
- Дистанційна перевірка стану сигналізації
- Вимкнення зони попередження і зони тривоги датчика удару
- Увімкнення режиму тривоги при відключенні і підключенні живлення в режимі охорони
- Дистанційне вимкнення режиму тривоги без зняття системи з охорони
- Пам'ять спрацьовувань
- Звукове і світлове попередження про спрацьовування системи
- Дистанційне управління режимом «Паніка»
- Режим «Пошук автомобіля» на стоянці
- Дистанційне управління центральним замком автомобіля в режимі VALET
- Аварійне вимкнення системи в режимі Anti-HiJack
- Вибір режиму двостороннього брелока
- Годинник, будильник і таймер двостороннього брелока

1.1.2 Функції, що програмуються

- Діалоговий код для зняття системи з охорони
- Вибір рівня потужності передатчика двостороннього брелока
- Дистанційне видалення з пам'яті системи загублених і запис нових брелоків
- Затримка опитування кінцевих вимикачів дверей при постановці системи на охорону
- Автоматичне повернення системи в режим охорони
- Пасивна постановка на охорону без закриття ЦЗ
- Сервісний режим VALET
- Попередження «Система не на охороні»
- Попередження про відкриті двері
- Управління центральним замком при увімкненні/вимкненні запалювання
- Можливість програмування часу імпульсу управління ЦЗ
- Режим захисту від викрадення з активацією брелоком при увімкненому запалюванні (Anti-HiJack)

1.2 Комплектація

- | | |
|--|-------|
| • Блок управління | 1 шт. |
| • Двосторонній брелок | 1 шт. |
| • Односторонній брелок (опція) | 1 шт. |
| • Двозонний датчик удару | 1 шт. |
| • Антена | 1 шт. |
| • Кінцевий вимикач багажника/капота | 1 шт. |
| • Світлодіодний індикатор | 1 шт. |
| • Реле блокування з колодкою і проводами | 1 шт. |
| • Комплект з'єднувальних проводів із запобіжниками | 1 шт. |
| • Керівництво з використання та встановлення | 1 шт. |

2 Брелоки управління і датчик удару

2.1 Брелоки управління

У брелоках, що входять в комплект цієї охоронної системи, використовується унікальна динамічна система кодування сигналу. Деякі з сучасних досвідчених викрадачів автомобілів використовують пристрої, відомі як перехоплювачі кодів (code grabber), які дозволяють прийняти і зберегти в пам'яті сигнал, що передається брелоком охоронній системі автомобіля. Після того, як водій поставив автомобіль на охорону, викрадачем використовується цей сигнал.

Брелоки, що входять в комплект цієї охоронної системи, змінюють код передаваного сигналу кожного разу, коли натискається кнопка, тому, коли викрадач відтворить перехоплений сигнал вашого брелока, охоронна система на нього не відреагує.

Сигналізація виконує закладені в неї функції або автоматично, або по сигналам брелока при натисканні кнопок. Частина функцій і деякі параметри роботи сигналізації можуть змінюватися шляхом програмування. Порядок програмування і перелік функцій, що програмуються, наведені у відповідних розділах.

2.1.1 Призначення кнопок брелоків

Двосторонній брелок

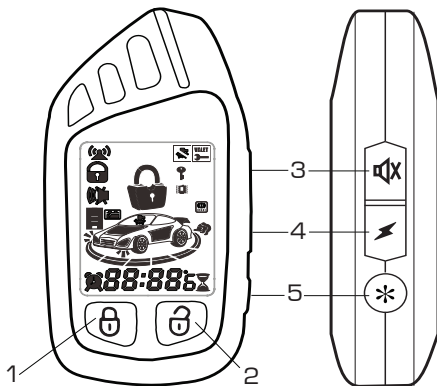

Односторонній брелок

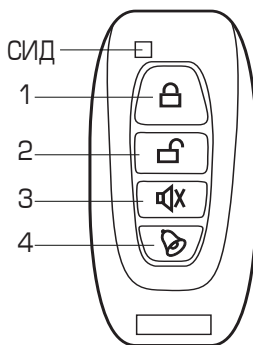

| Кнопки | Двосторонній брелок | Односторонній брелок | Функції кнопок |
|----------|---------------------|----------------------|---|
| Кнопка 1 | | | Кнопка постановки на охорону, закриття ЦЗ, режим «Пошук автомобіля» (3 сек). Режим «Паніка» (більше 3 сек) |
| Кнопка 2 | | | Кнопки зняття з охорони, відкриття ЦЗ. Відкриття замка багажника (3 сек) |
| Кнопка 3 | | | Кнопки беззвучної постановки на охорону. Режим «Пошук автомобіля» без звукових сигналів (3 сек). Режим Anti-HiJack (більше 3 сек) |
| Кнопка 4 | | | Кнопка перевірки стану системи. Режим «Пошук автомобіля» |
| Кнопка 5 | | — | Кнопка входу/виходу з режиму налаштування двостороннього брелока (годинник, будильник, таймер) |

2.1.2 Команди управління з брелоків

| Функція | Двосторонній брелок | Односторонній брелок | Умови |
|--|--|--|-----------------------|
| Постановка на охорону і закриття замків дверей | Натиснути  1 раз | Натиснути  1 раз | Запалювання вимкнено |
| Беззвучна постановка на охорону (на 1 цикл) | Натиснути  1 раз | Натиснути  1 раз | Запалювання вимкнено |
| Режим «Паніка» із звуковими сигналами | Натиснути  1 раз більше 3 сек | Натиснути  1 раз більше 3 сек | Запалювання вимкнено |
| Режим «Паніка» без звукових сигналів | Натиснути  впродовж 3 сек | Натиснути  впродовж 3 сек | Запалювання вимкнено |
| Зняття з охорони і відкриття замків дверей | Натиснути  1 раз | Натиснути  1 раз | Система на охороні |
| Дистанційне відкриття замка багажника | Натиснути  1 раз більше 3 сек | Натиснути  1 раз більше 3 сек | |
| Режим «Пошук автомобіля» і перевірка стану системи | Натиснути  1 раз | Натиснути  1 раз | |
| Активація режиму Anti-HiJack з брелока | Натиснути  1 раз більше 3 сек | Натиснути  1 раз більше 3 сек | Запалювання увімкнено |
| Увімкнення/Вимкнення блокування кнопок двостороннього брелока | Натиснути  +  1 раз | | |
| Увімкнення/Вимкнення віброрежиму двостороннього брелока | Натиснути  +  1 раз | | |
| Увімкнення/Вимкнення двостороннього брелока | Натиснути  +  1 раз більше 3 сек | | |
| Увімкнення/Вимкнення функції діалогового зняття з охорони одностороннім брелоком | | Натиснути   1 раз більше 3 сек | |



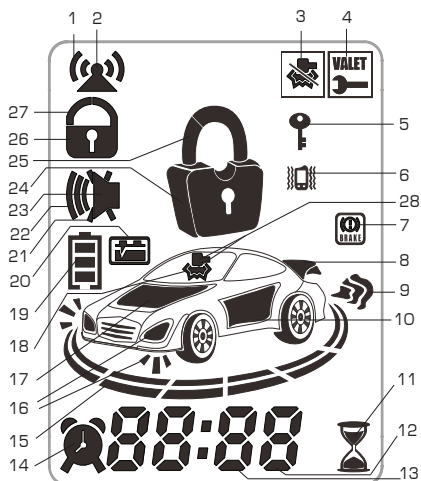









2.2 Індикація на дисплеї двостороннього брелока



| | |
|----------|--|
| 1+2 | Передача радіосигналу |
| 3 | Датчик удару вимкнений |
| 4 | Режим VALET увімкнений |
| 5 | Блокування кнопок двостороннього брелока увімкнено |
| 6 | Віброрежим двостороннього брелока увімкнений |
| 7 | Ручне гальмо не увімкнено |
| 8 | Спрацював кінцевий вимикач багажника |
| 9 | Двигун працює |
| 10 | Спрацював кінцевий вимикач дверей |
| 11 | Таймер увімкнено |
| 12 | Напруга бортової мережі |
| 13 | Індикація часу |
| 14 | Будильник увімкнено |
| 15+24+25 | Система на охороні |
| 16 | Увімкнення габаритних вогнів |
| 17 | Спрацював кінцевий вимикач капота |
| 18+28 | Спрацювала зона тривоги датчика удару |
| 19 | Стан елемента живлення |
| 20 | Запалювання увімкнено |
| 21+23 | Беззвучна постановка/зняття з охорони увімкнена |
| 22+23 | Сигнали сирени при постановці/знятті з охорони увімкнені |
| 24 | Система знята з охорони |
| 25 | Замки дверей відкриті |
| 25+26 | Замки дверей закриті |
| 28 | Спрацювала зона попередження датчика удару |





2.2.1 Індикація стану системи на дисплеї двостороннього брелока

Якщо двосторонній брелок знаходиться в зоні дії системи, то у разі увімкнення режиму тривоги на нього поступить інформація про спрацювання системи з індикацією зони, що спрацювала.

| | | |
|--|--|---|
| <p>Активізація режиму Anti-HiJack</p>  <p>88:88</p> | <p>Беззвучна постановка/зняття системи з охорони</p>  <p>88:88</p> | <p>Система знята з охорони. Замки дверей відкриті</p>  <p>88:88</p> |
| <p>Система знята з охорони. Замки дверей закриті</p>  <p>88:88</p> | <p>Система на охороні</p>  <p>88:88</p> | <p>Постановка на охорону з вимкненим датчиком удару</p>  <p>88:88</p> |
| <p>Увімкнений режим VALET</p>  <p>88:88</p> | <p>Спрацювання зони тривоги або попередження датчика удару</p>  <p>88:88</p> | <p>Увімкнення запалювання в режимі охорони</p>  <p>88:88</p> |
| <p>Спрацювання кінцевого вимикача дверей</p>  <p>88:88</p> | <p>Спрацювання кінцевого вимикача багажника</p>  <p>88:88</p> | <p>Спрацювання кінцевого вимикача капота</p>  <p>88:88</p> |

2.3 Програмування режимів роботи двостороннього брелока





2.3.1 Вимкнення/увімкнення брелока



Для вимкнення брелока натисніть одночасно і утримуйте 3 секунди кнопки  і . Пролунає 1 сигнал брелока, дисплей брелока згасне – брелок вимкнеться. Для увімкнення брелока повторно натисніть одночасно і утримуйте 3 секунди кнопки  і . Пролунає 1 сигнал брелока – брелок увімкнеться. На дисплеї брелока з'явиться індикація поточного стану системи

УВАГА!



Врахуйте, що при вимкненому брелоці він не подаватиме сигнали тривоги та інші повідомлення.

2.3.2 Блокування кнопок

Для блокування кнопок брелока короткочасно натисніть одночасно кнопки  і . Пролунають 2 сигнали брелока і на дисплеї з'явиться піктограма блокування кнопок брелока . При натисканні на будь-яку кнопку брелока пролунають 3 сигнали, піктограма блокування кнопок  блимне 5 разів.

Для вимкнення блокування кнопок брелока короткочасно натисніть одночасно кнопки  і . Пролунає 1 сигнал брелока, індикація блокування кнопок  на дисплеї зникне.







2.3.3 Варіанти сповіщення двостороннім брелоком







Для вибору варіанта сповіщення двостороннім брелоком одночасно натисніть кнопки  і  на 1 секунду.





При виборі (перемикання режимів відбувається по колу):







- **вібросигнал без звукового сповіщення**
(брелок 2 рази завібрує і на дисплеї з'явиться піктограма віброрежиму )
- **звукове сповіщення з вібросигналом**
(брелок подасть 2 звукових сигнали)





2.3.4 Встановлення годинника, будильника, таймера і рівня потужності передатчика





Для входу в режим налаштування годинника, будильника, таймера і рівня потужності передавача натисніть і утримуйте 3 секунди кнопку . Брелок подасть 2 коротких звукових сигнали і розряди годинника на дисплеї почнуть блимати. Натискання кнопки  – збільшує, а кнопки  – зменшує значення розряду годин на одну одиницю. Для переходу до зміни розрядів хвилин короткочасно натисніть кнопку . Натискання кнопки  – збільшує, а кнопки  – зменшує значення розряду хвилин на одну одиницю.

Для встановлення часу будильника ще раз короткочасно натисніть кнопку . На дисплеї з'явиться піктограма  і розряди годин будильника почнуть блимати. Натискання кнопки  – збільшує, а кнопки  – зменшує значення розряду годин на одну одиницю. Для переходу до зміни розрядів хвилин будильника короткочасно натисніть кнопку . Натискання кнопки  – збільшує, а кнопки  – зменшує значення розряду хвилин одну

одиницю. Для увімкнення/вимкнення будильника короткочасно натисніть кнопку *, а потім: для увімкнення – кнопку X (на дисплеї відображається піктограма ), для вимкнення – кнопку  (на дисплеї відображається піктограма ).



Для встановлення часу таймера ще раз короткочасно натисніть кнопку *. На дисплеї з'явиться піктограма  і розряди годин таймера почнуть блимати. Натискання кнопки X – збільшує, а кнопки  – зменшує значення розряду годин таймера на одну одиницю. Для переходу до зміни розрядів хвилин таймера короткочасно натисніть кнопку *. Натискання кнопки X – збільшує, а кнопки  – зменшує значення рівня на одну одиницю (1 – найнижчий, 5 – найвищий рівень, заводське налаштування – 2).

Для виходу з режиму налаштування годинника, будильника, таймера і рівня потужності передавача натисніть і утримуйте 3 секунди кнопку *, а для увімкнення – кнопку X (на дисплеї відображається піктограма ), для вимкнення – кнопку  (на дисплеї відображається піктограма ).

Для встановлення рівня потужності передатчика брелока ще раз короткочасно натисніть кнопку *. На дисплеї з'явиться піктограма P: 2 і розряд рівня потужності почне блимати. Натискання кнопки X – збільшує, а кнопки  – зменшує значення рівня на одну одиницю (1 – найнижчий, 5 – найвищий рівень, заводське налаштування – 2).

Для виходу з режиму налаштування годинника, будильника, таймера і рівня потужності передавача натисніть і утримуйте 3 секунди кнопку * або не здійснюйте впродовж 10 секунд жодних дій. Брелок подасть 1 короткий звуковий сигнал.

Примітка

- Якщо увімкнений будильник, то на дисплеї брелока відобразиться піктограма . Якщо встановлений час будильника настав, то брелок впродовж 30 секунд подаватиме звукове сповіщення, яке достроково можна відключити будь-якою кнопкою.
- Якщо запущено таймер, то на дисплеї брелока відобразиться блимаюча піктограма  і час таймера, що залишився. Якщо встановлений час таймера завершився, брелок подасть 8 подвійних звукових сигналів.
- При встановленні максимального рівня потужності передавача брелока (5) дальність управління системою брелоком максимальна. При цьому потрібно враховувати, що термін служби елемента живлення двостороннього брелока скорочується.

2.4 Індикація розрядженого стану елемента живлення

Стан елемента живлення відображається на дисплеї двостороннього брелока. Коли елемент майже розряджений і потрібна його заміна, на дисплеї брелока з'являється піктограма .

2.5 Заміна елементів живлення

2.5.1 Заміна елемента живлення в двосторонньому брелоці

- Через прорізь підчепіть нігтем край кришки відсіку елемента живлення і акуратно стягніть її
- Витягніть розряджений елемент живлення
- Встановіть новий елемент живлення (1,5 В, тип «AAA»), переконавшись в дотриманні полярності
- Обережно встановіть кришку на місце

2.5.2 Заміна елемента живлення в односторонньому брелоці

- Через прорізь шліцьовою викруткою акуратно відокремте половинки корпусу брелока один від одного
- Витягніть розряджений елемент живлення
- Встановіть новий елемент живлення (тип «CR2032»), переконавшись в дотриманні полярності
- Обережно з'єднайте і зафіксуйте обидві половинки корпусу одну з одною.

2.6 Двозоновий датчик удару

У цій системі використовується двозоновий датчик удару. При слабкому ударі по корпусу автомобіля спрацює зона попередження, при сильному ударі – зона тривоги. Датчик удару активується із затримкою 5 секунд після постановки системи на охорону.



Примітка

В режимі «Турботаймер» датчик удару вимкнений.

3 Управління системою

3.1 Управління за допомогою брелоків



3.1.1 Постановка на охорону

Для постановки системи на охорону короткочасно натисніть кнопку . Двосторонній брелок подасть 1 короткий звуковий сигнал. При цьому система стане на охорону, сирена подасть 1 короткий сигнал, світлова сигналізація (габаритні вогні або вказівники поворотів, залежно від підключення, далі по тексту габаритні вогні) блимне 1 раз, замки дверей закриваються. Світлодіодний індикатор почне блимати серіями 2 спалахи, пауза. На двосторонньому брелоці з'явиться індикація «Система на охороні».

УВАГА!

Якщо при постановці на охорону не були до кінця закриті одні або декілька дверей, система сповістить про це 3ма звуковими сигналами двостороннього брелока і сирени (див пункт 4.2).



3.1.2 Беззвучна постановка/зняття системи з охорони

Для постановки і зняття з охорони без підтверджувальних сигналів сирени натисніть кнопку . Двосторонній брелок подасть 1 короткий звуковий сигнал. При цьому система стане на охорону, сигнали сирени не подадуться, габаритні вогні блимнуть 1 раз. Світлодіодний індикатор почне блимати серіями 2 спалахи, пауза. На двосторонньому брелоці з'явиться піктограма  «Беззвучна постановка/зняття системи з охорони».

Для зняття з охорони натисніть кнопку . Система зніметься з охорони, сигнали сирени не подадуться, габаритні вогні блимнуть 2 рази, світлодіодний індикатор згасне.

3.1.3 Постановка на охорону з вимкненими зонами датчика удару

Перед постановкою системи на охорону з вимкненою зоною тривоги і/або зоною попередження датчика удару необхідно заздалегідь відключити відповідну зону (див п. 9.2 – функція 1).

Для постановки на охорону натисніть кнопку . Двосторонній брелок подасть 1 короткий звуковий сигнал. При цьому сирена подасть 1 сигнал, габаритні вогні блимнуть 1 раз. Світлодіодний індикатор почне блимати серією 2 спалахи, пауза. На дисплеї двостороннього брелока буде відображена піктограма  «Датчик удару вимкнений».

3.1.4 Зняття з охорони

Для зняття системи з охорони натисніть кнопку . Двосторонній брелок подасть 2 коротких звукових сигнали. Сирена подасть 2 коротких сигнали, габаритні вогні блимнуть 2 рази, світлодіодний індикатор згасне. На двосторонньому брелоці з'явиться індикація «Система знята з охорони».



Примітка



- Якщо увімкнена функція 7 (Автоматичне повернення системи на охорону – див п. 9.2), що програмується, і не будуть відкриті одні з дверей, то при знятті з охорони через 25 секунд система увімкне режим охорони. Якщо впродовж 25 секунд після зняття з охорони, будуть відкриті одні з дверей, то режим постановки на охорону буде відключений на 1 цикл.
- Спроба зняти систему з охорони після того, як система спрацювала (увімкнулася сирена), призведе лише до відключення сигналів сирени. Для зняття системи з охорони необхідно ще раз натиснути кнопку .

УВАГА!

- Якщо система спрацювала в режимі охорони, то світлодіодний індикатор блиматиме за кодом, який відповідає зоні (див. п. 4.4.2), що спрацювала. На двосторонньому брелоці з'явиться індикація причини спрацювання.
- Після зняття з охорони і відкриття будь-яких з дверей сирена подасть 4 короткі сигнали, габаритні вогні блимнуть 4 рази (при спрацюванні зон дверей, капота, багажника або запалювання) або 2 коротких звукових сигнали і 2 спалахи габаритних вогнів (при спрацюванні зон датчика удару). Двосторонній брелок подасть 3 довгих звукових сигнали і 10 секунд відобразить зону, що спрацювала.

3.1.5 Режим «Паніка»

Для увімкнення режиму «Паніка» із звуковими сигналами натисніть і утримуйте кнопку  або кнопку  3 секунди. Двосторонній брелок подасть 3 коротких звукових сигнали. Сирена почне подавати безперервний звуковий сигнал, а габаритні вогні почнуть блимати впродовж 25 секунд. Для вимкнення цього режиму достроково, натисніть будь-яку кнопку брелока (окрім ).

Для увімкнення режиму «Паніка» без звукових сигналів натисніть і утримуйте кнопку  секунди. Двосторонній брелок подасть 3 короткі звукові сигнали. Габаритні вогні блиматимуть впродовж 25 секунд. Для вимкнення цього режиму достроково, натисніть будь-яку кнопку брелока (окрім .

3.1.6 Режим «Пошук автомобіля»

Для пошуку автомобіля на стоянці короткочасно натисніть кнопку  в зоні дії брелока. Двосторонній брелок подасть 3 коротких звукових сигнали, відобразить поточний статус системи, напругу бортової мережі автомобіля і порушену зону охорони (якщо така в даний момент є). Система подасть 6 звукових сигналів і 6 спалахів габаритних вогнів.

Примітка

Якщо двосторонній брелок знаходиться поза зоною дії, індикація про стан системи буде недоступна.

3.1.7 Попередження «Система не на охороні»

Якщо після вимкнення запалювання, відкриття і закриття останніх дверей впродовж 10 секунд система не буде поставлена на охорону (функція 9, що програмується, увімкнена – див п. 9.2), то пролунають 3 сигнали сирени, габаритні вогні блимнуть 3 рази, брелок подасть 3 звукових сигнали, а піктограма  на його дисплеї блимне 3 рази.

4 Індикація стану системи

4.1 Дистанційна перевірка стану системи

Для перевірки поточного стану системи короткочасно натисніть кнопку  на двосторонньому брелоці. Система повідомить про свій поточний стан.

При цьому двосторонній брелок подасть 3 коротких звукових сигнали. На його дисплеї впродовж 10 секунд відобразиться напруга бортової мережі автомобіля.

За відсутності зв'язку з блоком управління або вимкненому брелоці сигналів не буде.

4.2 Сигнали при постановці на охорону

При стандартній постановці системи на охорону двосторонній брелок і сирена подадуть 1 короткий звуковий сигнал, габаритні вогні блимнуть 1 раз.

Якщо при постановці на охорону:

- **не були закриті двері**, то через деякий час (залежно від запрограмованого значення функції 3 – див п. 9.2) сирена подасть 3 сигнали, габаритні вогні блимнуть 3 рази, двосторонній брелок подасть 3 коротких звукових сигнали. На дисплеї брелока з'явиться індикація незакритих дверей.
- **не був закритий багажник**, то через 5 секунд увімкнеться режим тривоги. На двосторонньому брелоці з'явиться індикація незакритого багажника.
- **не був закритий капот**, то через 5 секунд увімкнеться режим тривоги. На двосторонньому брелоці з'явиться індикація незакритого капота.
- **не було затягнуто ручне гальмо**, то система попередить про це появою на дисплеї брелока піктограми .

4.3 Сигнали при знятті з охорони

При стандартному знятті системи з охорони двосторонній брелок і сирена подадуть 2 коротких звукових сигнали, габаритні вогні блимнуть 2 рази.











Якщо в режимі охорони спрацювала зона дверей, капота, багажника або запалювання, то після зняття з охорони і відкриття дверей сирена подасть 4 сигнали, габаритні вогні блимнуть 4 рази, двосторонній брелок подасть 3 довгих звукових сигнали і на його дисплеї впродовж 10 секунд відобразиться зона, що спрацювала.









Якщо в режимі охорони спрацювали зони датчика удару, то після зняття з охорони і відкриття дверей сирена подасть 2 сигнали, габаритні вогні блимнуть 2 рази, двосторонній брелок подасть 3 довгих звукових сигнали і на його дисплеї впродовж 10 секунд відобразиться зона датчика удару, що спрацювала.

4.4 Сигнали світлодіодного індикатора

| Світлодіодний індикатор | Режим |
|------------------------------------|--|
| Блимання серією – 2 спалахи, пауза | «Система на охороні» |
| Блимання серією – 3 спалахи, пауза | У режимі охорони спрацювали зони датчика удару |
| Блимання серією – 4 спалахи, пауза | У режимі охорони спрацювали зони кінцевих вимикачів дверей, капота, багажника або було увімкнено запалювання |
| Вимкнений | «Система знята з охорони» |
| Горить постійно | «Режим VALET» |
| Швидко блимає | Активований режим Anti-HiJack |

4.5 Сигнали на двосторонньому брелоці

| Причина сповіщення | Звукове сповіщення | Вібросигнал | Індикація |
|--|----------------------------|--|---|
| Постановка системи на охорону | 1 сигнал | |  |
| Зняття системи з охорони | 2 сигнали | |  |
| Режими: «Пошук автомобіля» «Паніка» | 3 сигнали | |  |
| Спрацьовування зони попередження датчика удару | 10 сигналів |  5 вібросигналів |  |
| Спрацьовування зони тривоги датчика удару | Звукова серія 1 періодично |  3 серії по 10 вібросигналів |  |
| Спрацьовування системи при відкритті багажника | Звукова серія 2 періодично |  2 серії по 10 вібросигналів |  |
| Спрацьовування системи при відкритті дверей | Звукова серія 2 періодично |  2 серії по 10 вібросигналів |  |

| Причина сповіщення | Звукове сповіщення | Вібросигнал | Індикація |
|--|----------------------------|---|---|
| Спрацьовування системи при відкритті капота | Звукова серія 2 періодично |  2 серії по 10 вібросигналів |  88-88 |
| Спрацьовування системи при увімкненні запалювання або при натисканні педалі гальма | Звукова серія 2 періодично |  2 серії по 10 вібросигналів |  88-88 |
| 1 рівень режиму Anti- HiJack | Звукова серія 3 |  4 вібросигнали |  88-88 |
| 2 рівень режиму Anti- HiJack | Звукова серія 2 періодично |  15 серій по 10 вібросигналів |  88-88 |

4.6 Сигнали, що подаються сиреною

| Кількість сигналів | Значення |
|--------------------|--|
| 1 сигнал | Система поставлена на охорону |
| 2 сигнали | Система знята з охорони. Попередження про спрацьовування системи по датчику удару після зняття з охорони і відкриття дверей |
| 4 сигнали | Попередження про спрацьовування системи по дверям, капоту, багажнику або запалюванні після зняття з охорони і відкриття дверей |

4.7 Режим роботи світлової сигналізації автомобіля

| Кількість спалахів | Значення |
|--------------------|--|
| 1 спалах | Система поставлена на охорону |
| 2 спалахи | Система знята з охорони. Попередження про спрацьовування системи по датчику удару після зняття з охорони і відкриття дверей |
| 4 спалахи | Попередження про спрацьовування системи по дверям, капоту, багажнику або запалюванні після зняття з охорони і відкриття дверей |

5. Додаткові можливості постановки на охорону

5.1 Автоматичне повернення системи на охорону

Система автоматично повернеться в режим охорони (функція 7 – див п. 9.2) через 25 секунд після зняття системи з охорони, якщо впродовж цього часу не були відкриті жодні з дверей або увімкнене запалювання. При цьому сирена подасть 1 короткий звуковий сигнал, габаритні вогні блимнуть 1 раз. Світлодіодний індикатор почне блимати серіями 2 спалахи, пауза. Замки дверей закриються. На двосторонньому брелоці з'явиться індикація «Система на охороні».

5.2 Пасивна постановка системи на охорону

Система автоматично увімкне режим на охороні (функція 7 увімкнена – див п. 9.2) після вимкнення запалювання і закриття останніх дверей.

Через 50 секунд система увімкне режим охорони, замки дверей не закриються. При цьому сирена сигналів не подасть, габаритні вогні блимнуть 1 раз. На двосторонньому брелоці з'явиться індикація «Система на охороні».



Примітка

Якщо під час роботи таймера пасивної постановки на охорону будуть відкриті двері автомобіля, то робота таймера буде зупинена. Коли усі двері будуть закриті, система продовжить цикл пасивної постановки на охорону.

6. Вимкнення системи

6.1 Сервісний режим VALET

Сервісний режим VALET тимчасово відключає усі охоронні функції системи. Функція дистанційного управління замками дверей автомобіля працює. Цей режим дозволяє передавати автомобіль співробітникам парковки або механікам на станції технічного обслуговування.

6.1.1 Увімкнення режиму VALET

Режим VALET вмикається програмно (див. п. 9.2 – функція 2). У режимі VALET світлодіодний індикатор горить постійно. На двосторонньому брелоці відображається піктограма режиму 



УВАГА!

Не забудьте вимкнути сервісний режим VALET, якщо в ньому немає необхідності. Це забезпечить повний захист автомобіля.

6.1.2 Вимкнення режиму VALET

Режим VALET вимикається програмно (див. п. 9.2 – функція 2). Світлодіодний індикатор згасне. На двосторонньому брелоці піктограма  зникне.

6.2 Аварійне зняття системи з охорони

Режим охорони може бути аварійно відключений без використання брелока. Ця функція передбачена, якщо брелок загублено або він несправний, а також для виходу з режиму Anti-HiJack.

Для аварійного вимкнення системи:

1. Відкрийте двері і залиште їх відкритими. Увімкнеться режим тривоги.
2. Натисніть і утримуйте педаль гальма.
3. Увімкніть/вимкніть запалювання 8 разів за 10 секунд. На восьмий раз залиште його увімкненим.

Через 3 секунди система вимкне режим охорони



Примітка

Якщо система не знялася з охорони, не відпускаючи педаль гальма, повторіть цикл увімкнення/вимкнення запалювання ще раз.

7. Захист автомобіля

7.1 Захист автомобіля в режимі охорони

При постановці на охорону система вмикає блокування ланцюгів запуску і роботи двигуна, бере під охорону усі зони охорони (кінцеві вимикачі усіх дверей, капота, багажника, датчик удару). Відкриття капота, багажника, дверей автомобіля або спрацювання зони тривоги датчика удару призводить до негайного спрацювання системи і увімкнення режиму тривоги. Впродовж 25 секунд (1 цикл) працюватиме сирена, блиматимуть габаритні вогні. Після цього система повернеться в режим охорони.

Якщо причина тривоги залишається, система відпрацює 8 циклів тривоги по 25 секунд. Після цього відповідна зона периметра виключається з охорони до її відновлення.

Коли система знаходиться в режимі охорони, то будь-який слабкий удар призведе до спрацювання зони попередження датчика удару, після чого сирена подасть 6 коротких сигналів, габаритні вогні блимнуть 6 разів. Будь-який сильний удар по кузову або склу автомобіля призведе до спрацювання зони тривоги датчика удару і увімкнення режиму тривоги.



Примітка

Якщо впродовж 8 циклів тривоги порушені зони будуть відновлені, то система знову візьме їх під охорону.

7.2 Режим Anti-HiJack

Цей режим використовується для запобігання розбійному викраденню автомобіля.

7.2.1 Увімкнення режиму Anti-HiJack

Для активації режиму Anti-HiJack при працюючому двигуні натисніть і утримуйте кнопку  брелока більше 3 секунд. Двосторонній брелок подасть 3 звукових сигнали і на його дисплеї з'явиться індикація режиму Anti-HiJack.

- Перший рівень режиму (0 – 25 секунд). Сирена і габаритні вогні починають працювати в режимі тривоги. Світлодіодний індикатор швидко блимає.
- Другий рівень режиму (25 – 320 секунд). Сирена і габаритні вогні продовжують працювати в режимі тривоги. Двосторонній брелок подає звукові і вібросигнали (див п. 4.7). Світлодіодний індикатор блимає серіями 4 спалахи, пауза. Через 5 секунд увімкнеться НЗ блокування двигуна.
- Через 320 секунд після активації режиму сигнали сирени і габаритних вогнів припиняться. Двигун залишиться заблокованим. Світлодіодний індикатор продовжує блимати серіями 4 спалахи, пауза

У такому стані режим Anti-Hi-Jack може знаходитися дуже довго.

7.2.2 Вимкнення режиму Anti-HiJack

Вимкнення режиму Anti-HiJack на першому рівні здійснюється одноразовим натисканням кнопки  брелока або за допомогою процедури аварійного вимкнення системи (див. п. 6.2):

1. Відкрийте двері і залиште їх відкритими. Увімкнеться режим тривоги.
2. Вимкніть запалювання, натисніть і утримуйте педаль гальма.
3. Увімкніть/вимкніть запалювання 8 разів за 10 секунд. На восьмий раз залиште його увімкненим.

Через 3 секунди система вимкне режим Anti-HiJack.

8. Додаткові сервісні функції системи

8.1 Управління замками дверей при увімкненні/вимкненні запалювання

Система закриває замки дверей при увімкненому запалюванні через 5 секунд після натискання і відпускання педалі гальма. Якщо які-небудь двері не закриті або в цей період відкривалися на час більше 2 секунд, замки не закриються.

При вимкненні запалювання замки дверей автомобіля автоматично відкриваються без затримки.

8.2 Режим «Турботаймер»

Для активації режиму «Турботаймер» (див. п.9.2 – функція 4) при працюючому двигуні увімкніть (затягніть) ручне гальмо. На двосторонньому брелоці зникне піктограма . Вимкніть запалювання. Двигун продовжить працювати. У режимі «Турботаймер» систему можна поставити під охорону звичайним способом. Двигун в цьому режимі працює від 1 до 5 хвилин (див. п.9.2 – функція 4).

Для дострокового вимкнення режиму «Турботаймер», необхідно вимкнути ручне гальмо. На двосторонньому брелоці зникне індикація працюючого двигуна.

Примітка

- В режимі «Турботаймер» датчик удару вимкнений.
- Якщо в режимі охорони при активованому режимі «Турботаймер» будуть відкриті двері, капот або багажник, система заблокує двигун і увімкне режим тривоги.

8.3 Дистанційне відкриття замка багажника

Для дистанційного відкриття замка багажника натисніть і утримуйте впродовж 3 секунд кнопку  брелока. Замок багажника відкривається (при підключенні додаткових пристроїв), сирена і габаритні вогні подадуть 3 сигнали. Якщо система знаходиться в режимі охорони, датчик удару відключиться, з периметра охорони на 10 хвилин виключиться зона багажника, на двосторонньому брелоці на 10 секунд з'явиться індикація відкритого багажника.

Після закриття багажника датчик удару підключиться, зона багажника також буде підключена в периметр, що охороняється.

8.4 Попередження про відкриті двері

Система має можливість попереджати про відкриті двері.

Якщо функція 4, що програмується, увімкнена (див п. 9.2), то при відкритті будь-яких з дверей впродовж 25 секунд блимають габаритні вогні.

Примітка

При закритті усіх дверей в цей період блимання габаритних вогнів припиниться.

9 Програмування системи

9.1 Програмування (запис) брелоків в пам'ять системи

Система підтримує в пам'яті два коди брелоків, незалежно від того, два різних брелока або один і той же брелок записується в систему двічі.

Для програмування (запису) нових брелоків:



1. Зніміть систему с охорони.



2. Відкрийте двері і залиште їх відкритими.

3. Натисніть і утримуйте педаль гальма.

4. Увімкніть/вимкніть запалювання 5 разів за 10 секунд. На п'ятий раз залиште його увімкненим.

5. Через 3 секунди сирена подасть 2 коротких сигнали і габаритні вогні блимнуть 2 рази, підтверджуючи вхід в режим програмування брелоків.

6. Впродовж 10 секунд натисніть одночасно на 3 секунди кнопки  і  нового двостороннього брелока. Сирена подасть 1 короткий сигнал і габаритні вогні блимнуть 1 раз для підтвердження запису першого брелока. На брелоці пролунає мелодія.

7. Впродовж 10 секунд натисніть одночасно на 3 секунди кнопки  і  нового двостороннього брелока. Сирена подасть 2 коротких сигнали і габаритні вогні блимнуть 2 рази для підтвердження запису другого брелока.

Система вийде з режиму програмування, якщо впродовж 10 секунд не буде здійснено жодних дій або буде вимкнене запалювання.

Якщо два брелока були успішно записані, то система вийде з режиму програмування (запису) нових брелоків автоматично.

УВАГА!

При програмуванні нових брелоків в пам'ять системи всі раніше запрограмовані брелоки стираються, тому старі брелоки мають бути запрограмовані заново, інакше в пам'яті системи будуть записані лише нові брелоки.



9.2 Програмування функцій системи

Для програмування функцій системи:

1. Зніміть систему з охорони.

2. Увімкніть запалювання, натисніть і утримуйте педаль гальма.

3. Щоб увійти до режиму вибору функції, що програмується, короткочасно на 1 секунду



натисніть одночасно кнопки  і  двостороннього брелока. Брелок подасть 2 коротких сигнали, на його дисплеї відобразатимуться піктограми функцій, що програмуються.

4. Не пізніше 10 секунд для вибору необхідної функції натисніть кнопку . Відповідна піктограма почне блимати і внизу дисплея відобразатиметься поточне значення або стан обраної функції.

5. Для зміни значення або стану функції використовуйте кнопки  ,  , .

6. Для підтвердження значення/увімкнення функції натисніть кнопку . Система подасть 2 сигнали сирени і 2 спалахи габаритних вогнів. Брелок подасть 2 звукових сигнали і на його дисплеї відобразиться піктограма **ON**.

Для вимкнення функції натисніть кнопку . Система подасть 1 сигнал сирени і 1 спалах габаритних вогнів. Брелок подасть 1 звуковий сигнал і на його дисплеї відобразиться піктограма **OFF**.

Для виходу з режиму програмування короткочасно на 1 секунду натисніть одночасно кнопки  і  або нічого не робіть впродовж 10 секунд. Брелок подасть 1 звуковий сигнал.

| № функції | Пиктограма | Функція | Значення функції (кнопки  ,  ,  , ) | | Встановлення функції (кнопки  и ) | |
|-----------|---|---|--|---|--|--|
| | | | | | | |
| 1. |  | Датчик удару | 1 | | УВИМК | |
| | | | 2 | | ВИМК | |
| | | | 3 | | ВИМК | |
| 2. |  | Режим VALET | OFF | | ВИМК | |
| | | | ON | | УВИМК | |
| 3. |  | Затримка опитування кінцевих вимикачів дверей | OFF | | УВИМК 5 с | |
| | | | 5; 10;...; 60 | | УВИМК 60 с | |
| 4. |  | Режим «Турботаймер» | OFF | | ВИМК | |
| | | | 1; 2; 3; 4; 5 | | УВИМК 2 хв | |
| 5. |  | Попередження про відкриті двері | OFF | | ВИМК | |
| | | | ON | | УВИМК | |
| 6. |  | Режим Anti-HiJack | OFF | | ВИМК | |
| | | | ON | | УВИМК | |
| 7. |  | Замки дверей не спрацюють по вмиканню і вимиканню запалювання | години | 0 | УВИМК | |
| | | Замки дверей відчиняються по вимиканню запалювання | | 1 | УВИМК | |
| | | Замки дверей зачиняються по вмиканню запалювання | | 2 | УВИМК | |
| | | Замки дверей спрацюють по вмиканню і вимиканню запалювання | | 3 | УВИМК | |
| | | Тривалість імпульсу управління ЦЗ | хвилини | 0 | 0,9 с | |
| | | | | 1 | 3,5 с | |
| 8. |  | Автоматичне повернення на охорону і пасивна постановка на охорону | OFF | | ВИМК | |
| | | | 1 | | УВИМК Возврат | |
| | | | 2 | | УВИМК | |
| 9. |  | Діалогове зняття з охорони | OFF | | ВИМК | |
| | | | ON | | УВИМК | |
| 10. |  | Попередження «Система не на охороні» | OFF | | ВИМК | |
| | | | ON | | УВИМК | |

 – заводське налаштування функції

10. Встановлення системи



УВАГА!

Перед тим, як розпочати встановлювати цю систему, переконайтесь у відповідності кольору проводів і правильності їх розпіновки в роз'ємах блока управління, згідно наведених схем.

10.1 Блок управління

Необхідно обрати в салоні автомобіля приховане місце подалі від електронних вузлів для встановлення блока управління, закріпивши його за допомогою гвинтів, двостороннього скотча або стяжок для кабелів. Розміщувати блок необхідно так, щоб виключити потрапляння крапель конденсату, який може стікати по проводам всередину корпусу.

10.2 Кінцевий вимикач капота/багажника

Кінцевий вимикач необхідно закріпити на металевій поверхні, сполученій з кузовом автомобіля. Треба виключити потрапляння на нього води, що може призвести до хибних спрацьовувань сигналізації і передчасного виходу з ладу самого кінцевого вимикача.

10.3 Сирена

Закріпіть сирену під капотом автомобіля далеко від джерел тепла і вологи розтрубом вниз. Місце встановлення має бути недоступним з боку днища та арок передніх коліс.

10.4 Світлодіодний індикатор системи

Світлодіодний індикатор необхідно встановити в добре видимому зовні місці.

10.5 Двосторонній датчик удару

Закріпіть датчик удару в салоні автомобіля, обравши місце на якому приблизно однакова сила удару у будь-якому місці кузова викличе спрацювання відповідної зони. Кріплення здійснюйте за допомогою гвинтів або стяжок для кабелів. При встановленні датчика необхідно забезпечити вільний доступ до потенціометрів регулювання чутливості.

10.6 Антена

За допомогою двостороннього скотча антену необхідно встановити на лобовому склі, на відстані не ближче 5 сантиметрів від металевих частин кузова.

10.7 Під'єднання проводів

Червоний провід: захищений запобіжником 15А. Постійне джерело живлення +12В.

Червоно-білий провід: вхід для підключення проводу запалювання +12В. Підключається до проводу, на який подається напруга +12В, коли ключ повернуто в замок запалювання в положення «Запалювання» (напруга не повинна зникати при повороті ключа в положення «Стартер»).

Необхідно переконавшись в тому, що на цей штатний провід автомобіля не подається напруга +12В при положенні ключа замка запалювання «Вимкнено».

Чорний провід: вхід подачі живлення («маса»), підключається до металевій деталі основного кузова.

Зелено-білий провід: вихід негативної полярності на НЗ реле блокування («мінус» в режимі охорони).

Синьо-червоний провід: вхід для підключення кінцевого вимикача багажника негативної полярності.

Рожевий провід: вихід на сирену (+12В). Під'єднується до червоного проводу сирени (чорний провід сирени під'єднується до «маси» автомобіля).

Синій провід: вхід для підключення негативних кінцевих вимикачів дверей. Під'єднується до одного зі штатних кінцевих вимикачів дверей автомобіля.

Фіолетовий провід: вхід для підключення позитивних кінцевих вимикачів дверей. Під'єднується до одного зі штатних кінцевих вимикачів дверей автомобіля.

Коричневі проводи: вихід на світлову сигналізацію.

Зелено-червоний провід: вхід для підключення кінцевого вимикача капота негативної полярності.

Сірий провід: вхід для підключення кінцевого вимикача ручного гальма негативної полярності.

Чорно-червоний провід: вхід для підключення кінцевого вимикача педалі гальма позитивної полярності.

10.7.1 Проводи управління приводами центрального замка

Реле закриття

Помаранчевий: нормально замкнутий контакт.

Білий: загальний контакт.

Жовтий: нормально розімкнутий контакт.

Реле відкриття

Помаранчево-чорний: нормально замкнутий контакт.

Біло-чорний: загальний контакт.

Жовто-чорний: нормально розімкнутий контакт.

Схема підключення системи до ЦЗ з позитивним або негативним управлінням



Схема підключення до двопроводних приводів ЦЗ



Схема підключення системи до пневматичного ЦЗ

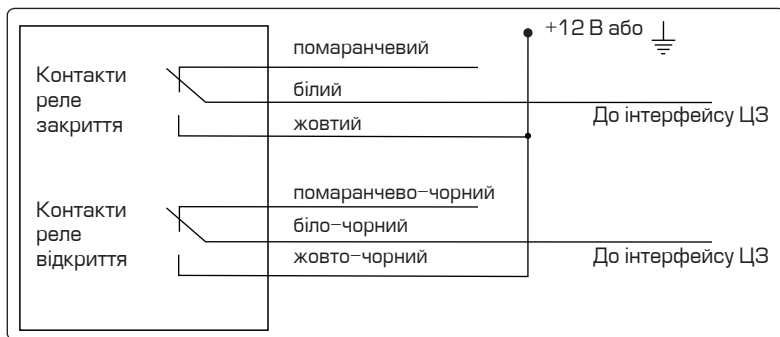

Примітка

Для управління пневматичним ЦЗ встановіть значення функції 6 (див п. 9.2), що програмується, 4 секунди.

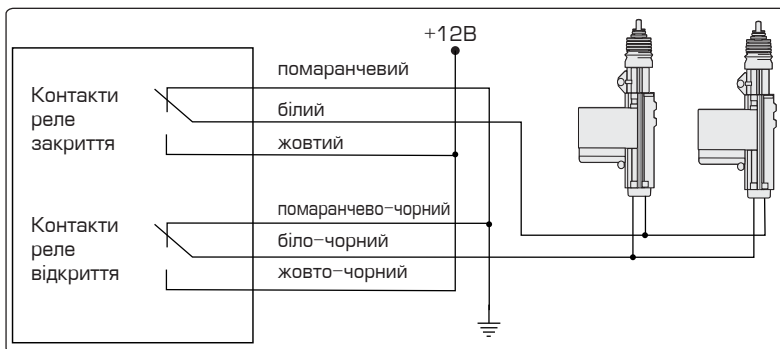
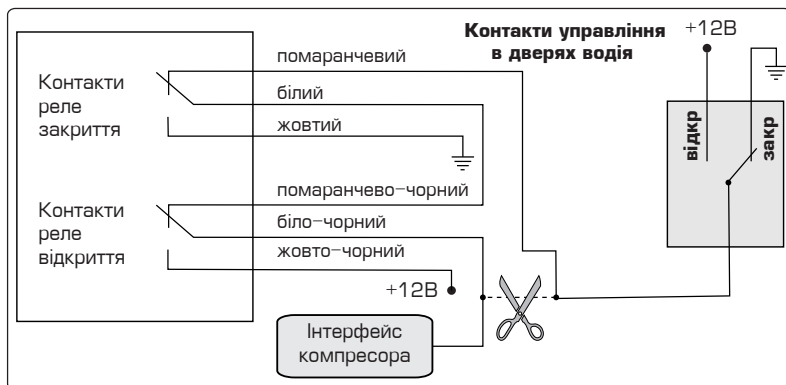
10.7.2 Вихід додаткового каналу «Турботаймер»

Зелений провід: слабкострумовий вихід («-» 300mA) може використовуватися для реалізації режиму «Турботаймер»

Схема підключення режиму «Турботаймер»

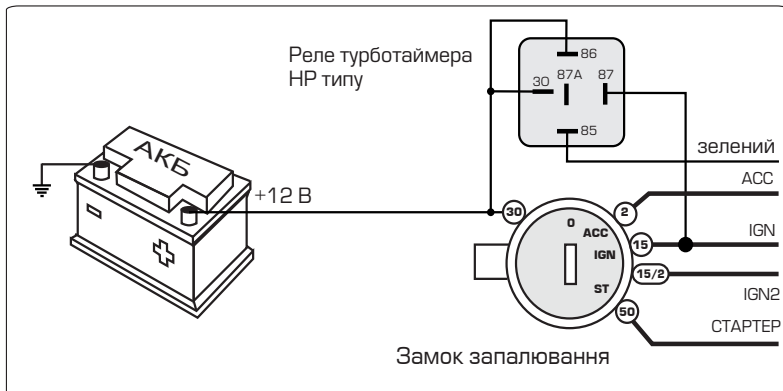

10.7.3 Вихід додаткового каналу «Дистанційне відкриття замка багажника»

Червоно-чорний провід: силовий вихід («+» 20А) може використовуватися для дистанційного відкриття замка багажника.

Схема підключення до соленоїда замка багажника з позитивною полярністю



Схема підключення до соленоїда замка багажника з негативною полярністю



10.8 Налаштування двозонавого датчика удару

Налаштування датчика здійснюється поворотом потенціометра регулювання до отримання потрібних рівнів чутливості зон датчика. При слабкому ударі по корпусу автомобіля повинна спрацювати зона попередження (світлодіод спалахне зеленим кольором), при сильному ударі – зона тривоги (світлодіод спалахне червоним кольором).

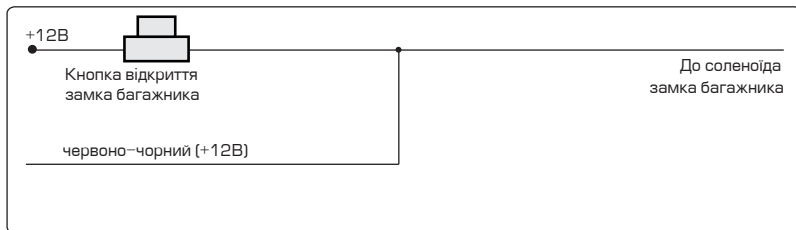
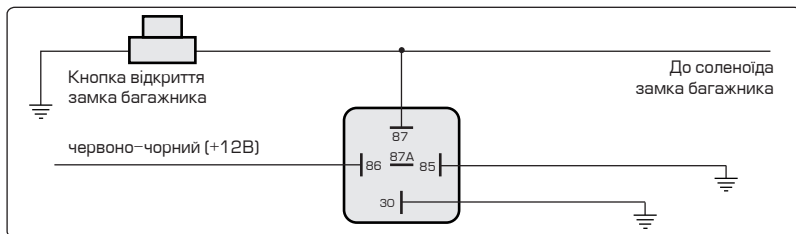
При налаштуванні датчика необхідно уникати ударів по склу. Щоб виключити хибні спрацювання сигналізації встановлена чутливість датчика удару не має бути занадто високою.

10.9 Схема підключення системи

