

# SPORT IMPULS

## User Manual

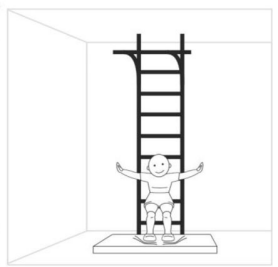

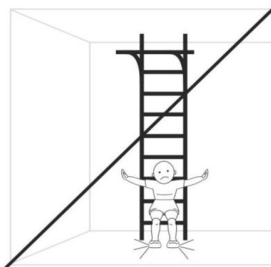

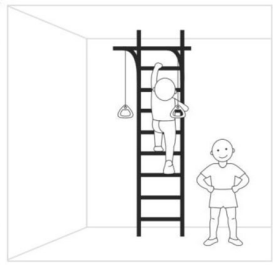
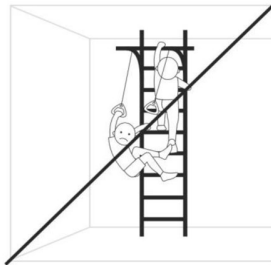
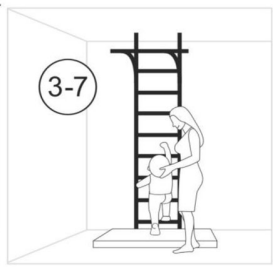
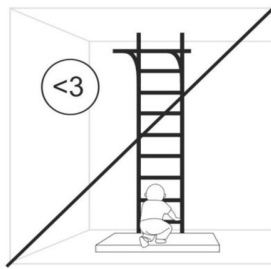
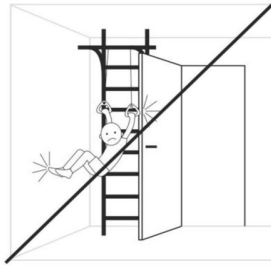
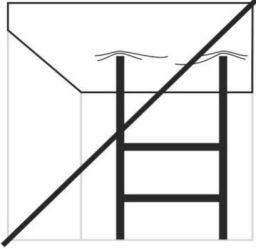
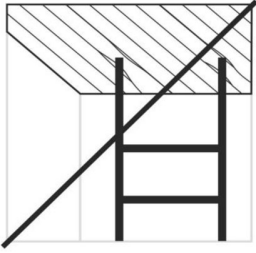



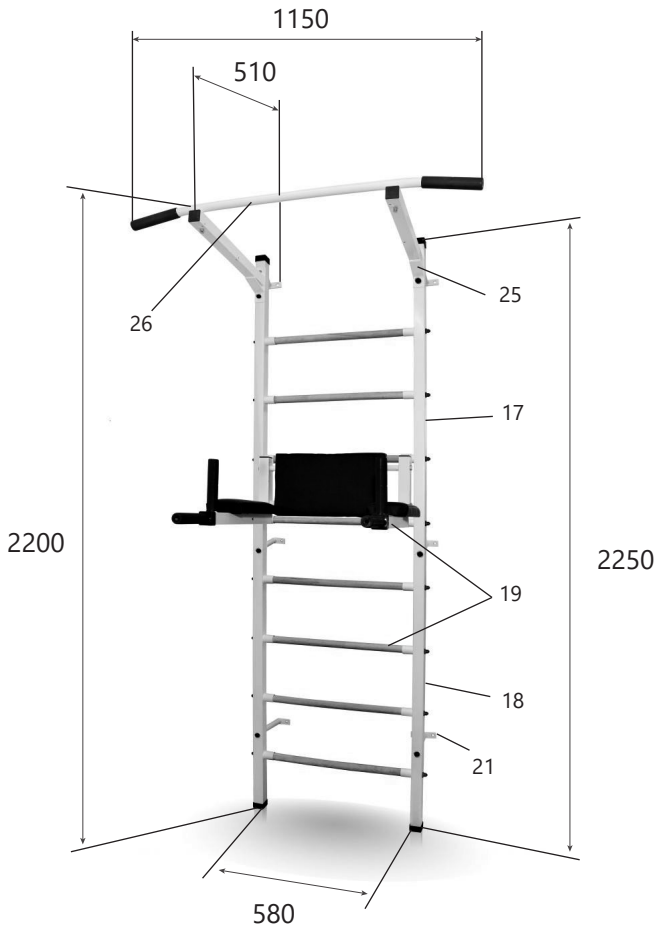























# Інструкція з монтажу

Габаритні розміри, мм	Довжина	510
	Ширина	1150
	Висота	2250
Вага бруто кг, не більше		21,5
Максимальна вага користувача, кг (крім навісного обладнання)		120
Максимальне навантаження, кг на навісне обладнання		80
Мінімальна висота приміщення, см		2300



## Комплектація

№ поз	Деталі, складальні одиниці		Кількість, шт.
	Найменування	Малюнок	
1	Болт 8x50		2
2	Болт 10x60		12
3	Гвинт по дереву 6x70		14
4	Болт 10x16		4
5	Саморіз 25		1
5.1	Саморіз 35		4
5.2	Саморіз 55		8
6	Гайка М8		2
7	Гайка М10		2
8	Керівництво		1
9	Заглушка для болту М10		16
10	Заглушка для болту М8		2
11	Заглушка для болту М6		14
12	Шайба М8		2
13	Шайба М10		14

№ поз	Деталі, складальні одиниці		Кількість, шт.
	Найменування	Малюнок	
14	Шайба М10 збільшена		2
15	Шайба з гумовою прокладкою		14
16	Анкер розпірний *		6
17	Стіяка (верхня частина)		2
18	Стіяка (нижня частина)		2
19	Перекладина (сходи)		8
20	Куток з'єднувальний		2
21	Кріплення стіни		6
22	Консоль		2
23	Перекладина жим		1
24	Консоль для брусів		2
25	Сполучна трубка		2
26	Підлокітник		2
27	Спинка		1

\* У комплект не входить анкер розпірний тому що їх тип слід вибирати в залежності від типу стіни, до якої він кріпитиметься. Настінний монтаж неможливий на перегородку тонше 12 см і стіну з гіпсокартону.

## 1. Складання стійок

З'єднати верхню частину стійки із нижньою частиною стійки куточком. Кут Кут з'єднувального кутка повинен бути в протилежному кутку стійки щодо напрямляючих для перекладин. На Болт 10x16(4) надіти шайбу M10(13). Закріпити болтами 10x16(4). Болти закрити заглушками M10 (9).

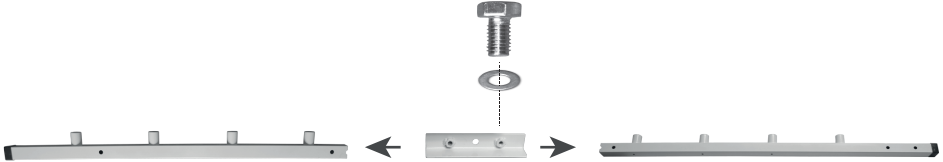

## 2. Збирання спортивних сходів

У горизонтальному положенні вставити в напрямляючі стійок дерев'яні перекладини (19). На гвинт (3) надіти шайбу з гумовою прокладкою (15). Знизу вгору закріпити гвинтами по дереву (3) 7 нижніх перекладин. 8 поперечину закріпити саморізом (5). Болти закриваємо заглушками M6 (11).

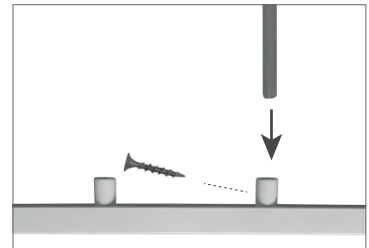
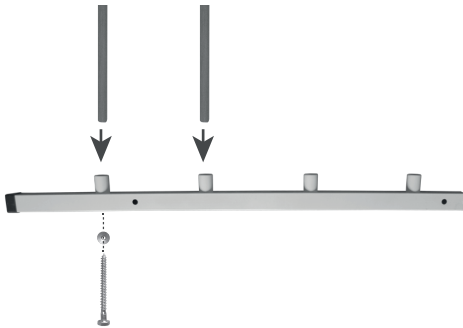

8 перекладину закріпити саморізом

## 3. Кріплення до стіни

Одягти шайби M10 і M10 збільшена (13, 14) на болти (2) 10x60. Закріпити болтом 10x60 з шайбою M10 кріплення до стіни (21) до металевих стійок у крайніх (верхніх та нижніх) отворах. Закріпити болтом 10x60 з шайбою M10 збільшена кріплення до стіни до металевих стояків у середніх отворах.

Болти закрити заглушками M10 (9). Притулити шведську стінку до стіни і намітити довгим олівцем в отворах місце свердління на стіні. Просвердлити отвори, закріпити анкерами кріплення до стіни (16)

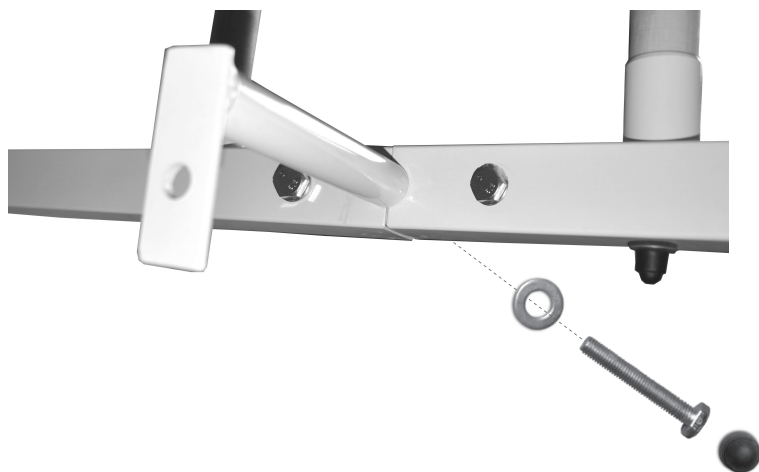

#### 4. Складання турніка

Надіти шайби (13) на болти M10 (4). Консолі турніка (22) закріпити у верхній частині стійок болтами M10. Болти закрити заглушками (9). На болти M8 (1) надіти шайби M8 (12). Перекладину жим (23) закріпити болтом M8 та гайкою (6) до консолей.

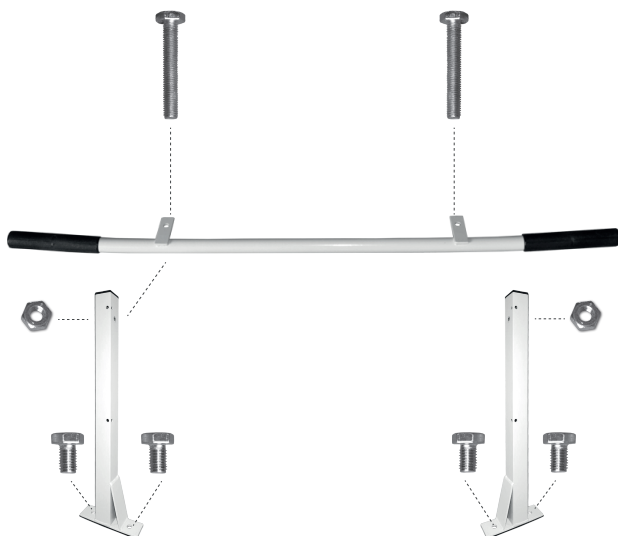

## 5. Складання брусів

Надіти шайбу М10 (13) на болт М10 (3). Болтом М10 закріпити консоль для брусів (24) зі сполучною трубкою (25). Саморізами 35 (5.1) закріпити спинку (27) на з'єднуючі трубки (25). Самонарізами 55 (5.2) закріпити підлокітники (26) на консолі.

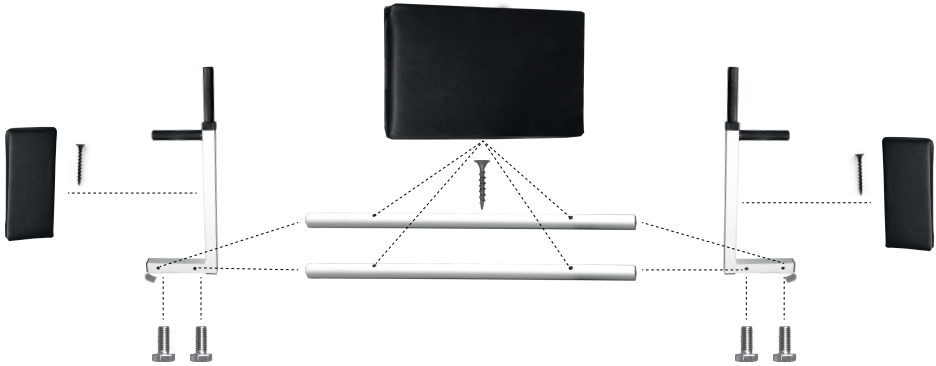

\* Рішення та відповідальність за спосіб збирання стінки лежить на замовнику.