

SPORT WALL PLUS

User Manual

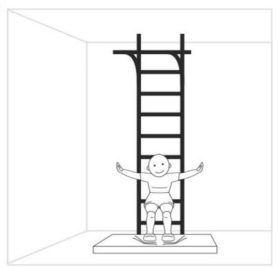

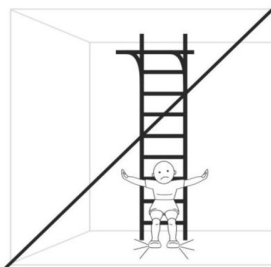

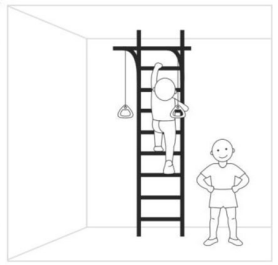
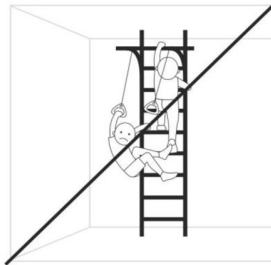
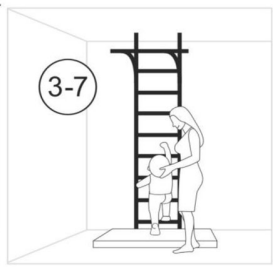
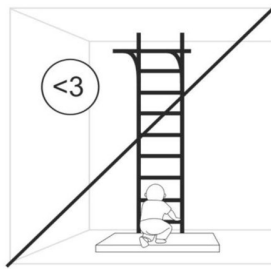
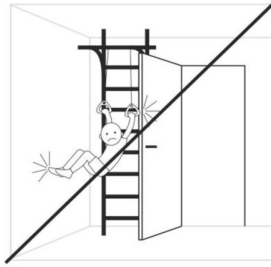
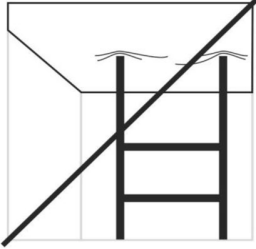
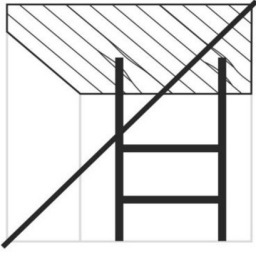



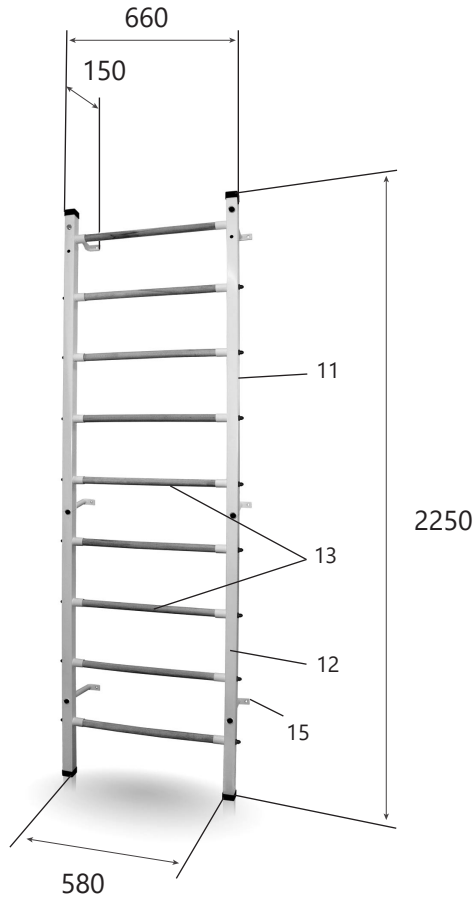









Інструкція з монтажу

Габаритні розміри, мм	Довжина	150
	Ширина	660
	Висота	2250
Вага бруто кг, не більше		14.5
Максимальна вага користувача, кг (крім навісного обладнання)		120
Мінімальна висота приміщення, см		2300



Комплектація

№ поз	Деталі, складальні одиниці		Кількість, шт.
	Найменування	Малюнок	
1	Болт 10x60		6
2	Гвинт по дереву 6x70		14
3	Болт 10x16		4
4	Саморіз 25		2
5	Заглушка для болту М10		10
6	Заглушка для болту М6		14
7	Шайба М10		8
8	Шайба М10 збільшена		2
9	Шайба з гумовою прокладкою		14
10	Анкер розпірний *		6
11	Стійка (верхня частина)		2
12	Стійка (нижня частина)		2
13	Перекладаина (сходи)		9
14	Куток з'єднувальний		2
15	Кріплення стіни		6

* У комплект не входить анкер розпирний тому що їх тип слід вибирати в залежності від типу стіни, до якої він кріпитиметься. Настінний монтаж неможливий на перегородку тонше 12 см і стіну з гіпсокартону.

1. Складання стійок

З'єднати верхню частину (11) стійки із нижньою частиною (12) стійки куточком (14). Кут куточка, що з'єднує, повинен бути в протилежному куті стійки щодо напрямлюючих для перекладин. На Болт 10x16(3) надіти шайбу М10(7). Закріпити болтами 10x16(3). Болти закрити заглушками М10 (5).

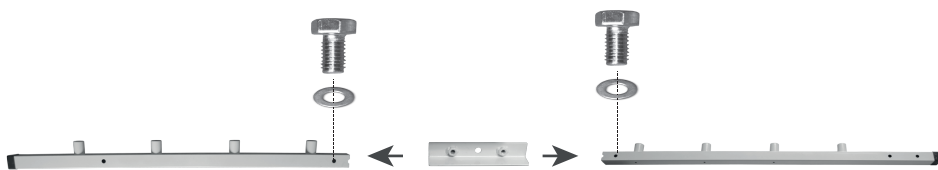

2. Збирання спортивних сходів

У горизонтальному положенні вставити в напрямні стійок дерев'яні перекладини (13). На гвинт (2) надіти шайбу з гумовою прокладкою (9). Знизу вгору закріпити гвинтами по дереву (2) 7 нижніх перекладин. 8 і 9 перекладини закріпити саморізами (4). Болти закриваємо заглушками М6 (6).

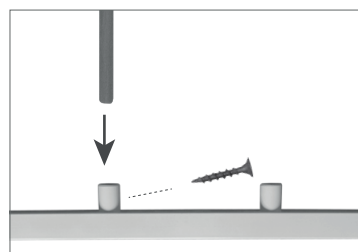
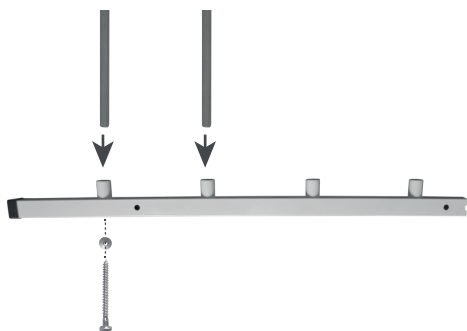

8 та 9 перекладини закріпити саморізами

3. Кріплення до стіни

Надіти шайби M10 і M10 збільшена (7, 8) на болти (1) 10x60. Закріпити болтом 10x60 з шайбою M10 кріплення до стіни (15) до металевих стійок у крайніх (верхніх та нижніх) отворах. Закріпити болтом 10x60 з шайбою M10 збільшену кріплення до стіни до металевих стійок у середніх отворах.

Болти закрити заглушками M10 (5). Притулити шведську стінку до стіни і намітити довгим олівцем в отворах місце свердління на стіні. Просвердлити отвори, закріпити анкерами кріплення до стіни (10)

