

# SPORT CLASS 2 PLUS

## User Manual

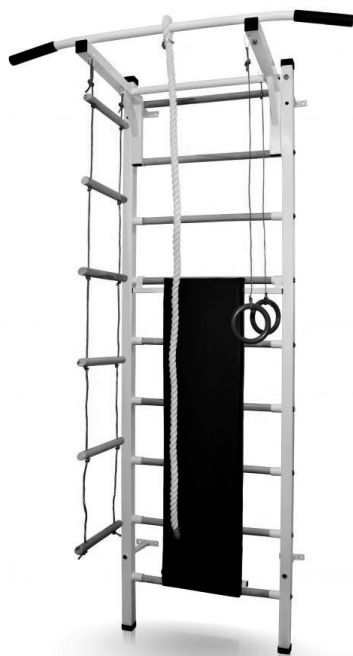

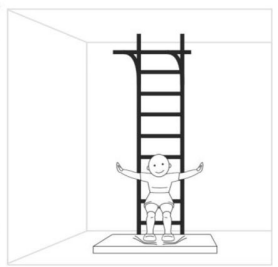

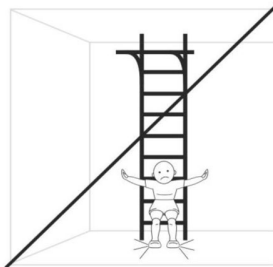
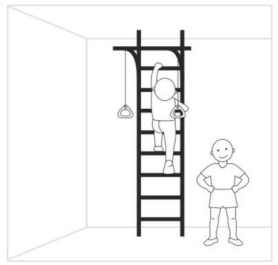
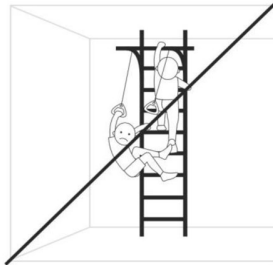
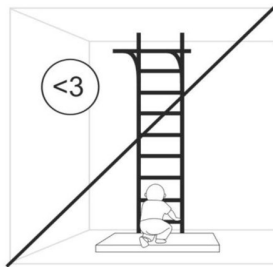
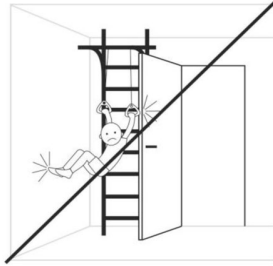
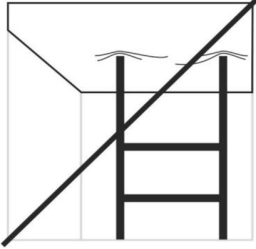
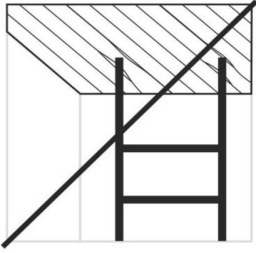



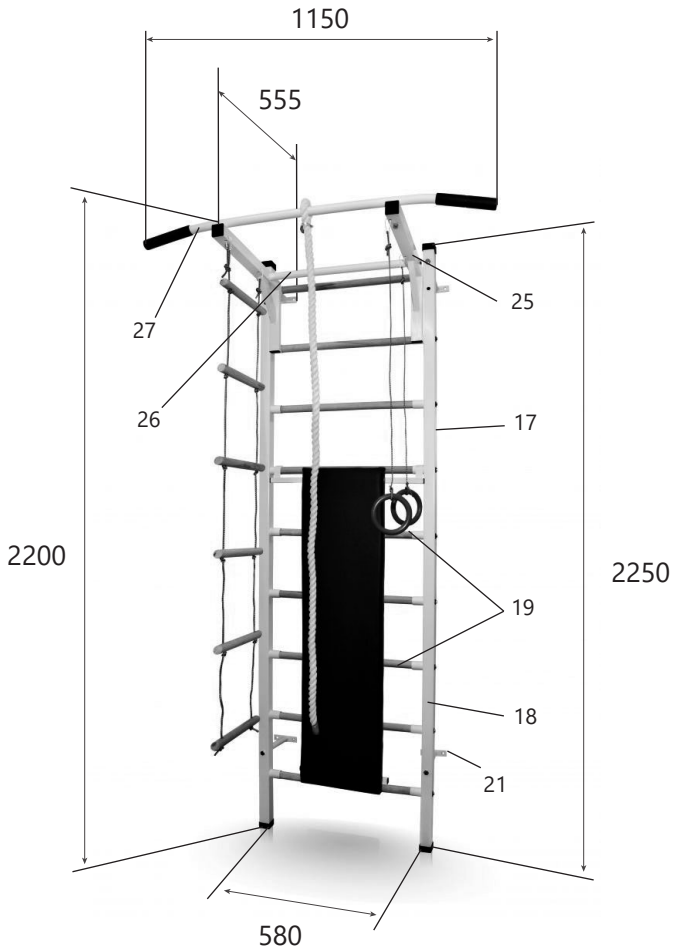























## Інструкція з монтажу

Габаритні розміри, мм	Довжина	555
	Ширина	1150
	Висота	2250
Вага бруто кг, не більше		38
Максимальна вага користувача, кг (крім навісного обладнання)		120
Максимальне навантаження, кг на навісне обладнання		80
Мінімальна висота приміщення, см		2300



## Комплектація

№ поз	Деталі, складальні одиниці		Кількість, шт.
	Найменування	Малюнок	
1	Болт 14x30		2
2	Болт 8x50		2
3	Болт 10x60		6
4	Гвинт по дереву 6x70		14
5	Болт 10x16		4
6	Саморіз 25		2
7	Гайка М8		2
8	Заглушка для болту М14		2
9	Заглушка для болту М10		10
10	Заглушка для болту М8		2
11	Заглушка для болту М6		14
12	Шайба М8		2
13	Шайба М10		10
14	Шайба М10 збільшена		2
15	Шайба з гумовою прокладкою		14

№ поз	Деталі, складальні одиниці		Кількість, шт.
	Найменування	Малюнок	
16	Анкер розпірний *		6
17	Стійка (верхня частина)		2
18	Стійка (нижня частина)		2
19	Перекладина (сходи)		9
20	Куток з'єднувальний		2
21	Кріплення стіни		6
22	Канат		1
23	Кільця гімнастичні		1
24	Мотузкова драбинка		1
25	Консоль		2
26	Перекладина прес		1
27	Перекладина жим		1
28	Лава для преса		1
29	Керівництво		1

\* У комплект не входить анкер розпірний тому що їх тип слід вибирати в залежності від типу стіни, до якої він кріпитиметься. Настінний монтаж неможливий на перегородку товше 12 см і стіну з гіпсокартону.

## 1. Складання стійок

З'єднати верхню частину стійки із нижньою частиною стійки куточком. Кут з'єднувального кутка повинен бути в протилежному кутку стійки щодо напрямних для перекладин. На Болт 10x16(5) надіти шайбу M10(13). Закріпити болтами 10x16 (5). Болти закрити заглушками M10 (9).

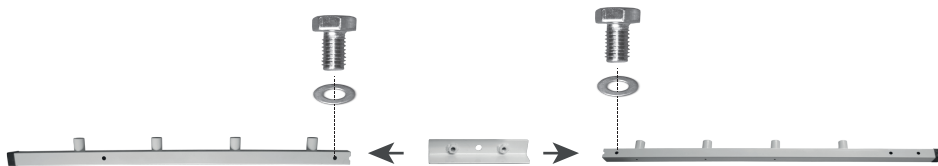

## 2. Збирання спортивних сходів

У горизонтальному положенні вставити в напрямні стійок дерев'яні перекладки (19). На гвинт по дереву (4) надіти шайбу з гумовою прокладкою (15). Знизу вгору закріпити гвинтами по дереву (4) 7 нижніх перекладин. 8 та 9 перекладки закріпити саморізами (6). Болти закріваємо заглушками M6 (11).

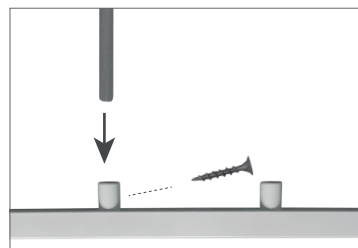
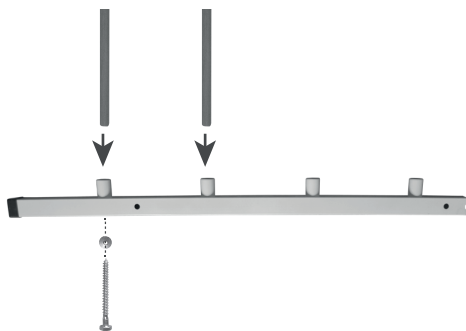

*8 та 9 перекладки закріпити саморізами*

## 3. Кріплення до стіни

Одягти шайби M10 і M10 збільшена (13, 14) на болти (3) 10x60. Закріпити болтом 10x60 з шайбою M10 кріплення до стіни (21) до металевих стійок крайніх (верхніх та нижніх) отворах. Закріпити болтом 10x60 із шайбою M10 збільшена кріплення до стіни до металевих стояків у середніх отворах. Болти закрити заглушками M10 (9). Притулити шведську стінку до стіни та намітити довгим олівцем в отворах місце свердління на стіні. Просвердлити отвори, закріпити анкерами кріплення до стіни (16)

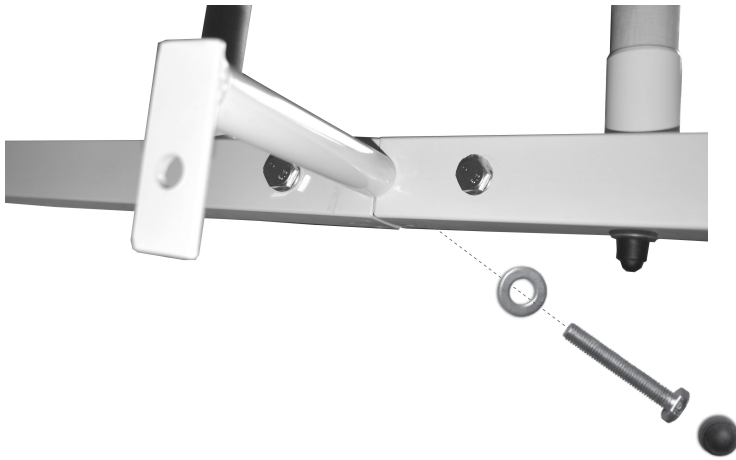

#### 4. Складання турніка

Консолі турніка(25) з'єднати перекладиною прес (26) і закріпити болтами 14 x30 (1). Болти закрити заглушками (8). На болти М8(2) надіти шайби м8(12). Перекладину жим (27) закріпити болтом м8 (2) та гайкою (7) до консолей. Навісити турнік на встановлену шведську стінку.

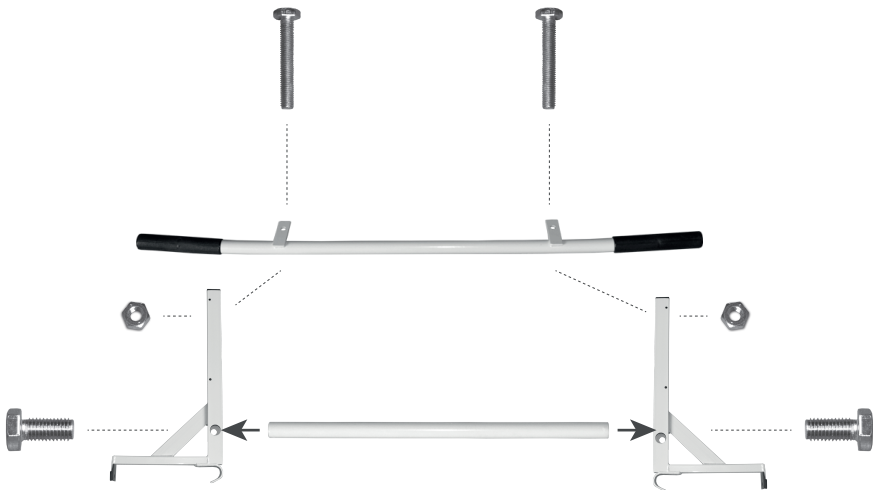

\* Рішення та відповідальність за спосіб збирання стінки лежить на замовнику.