

SPORT EXTRA PLUS

User Manual

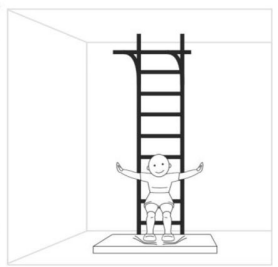

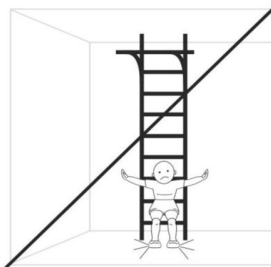

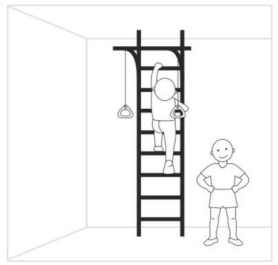
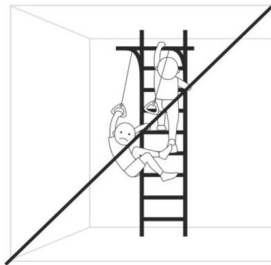
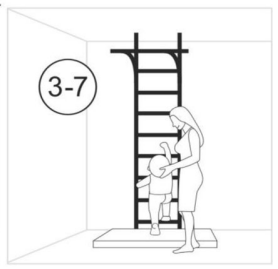
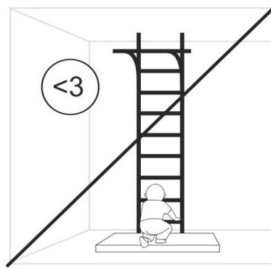
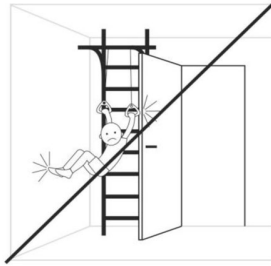
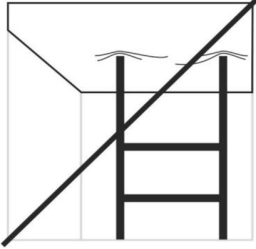
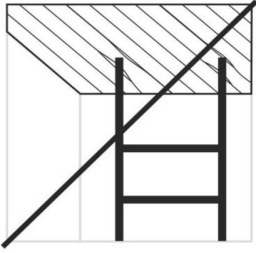



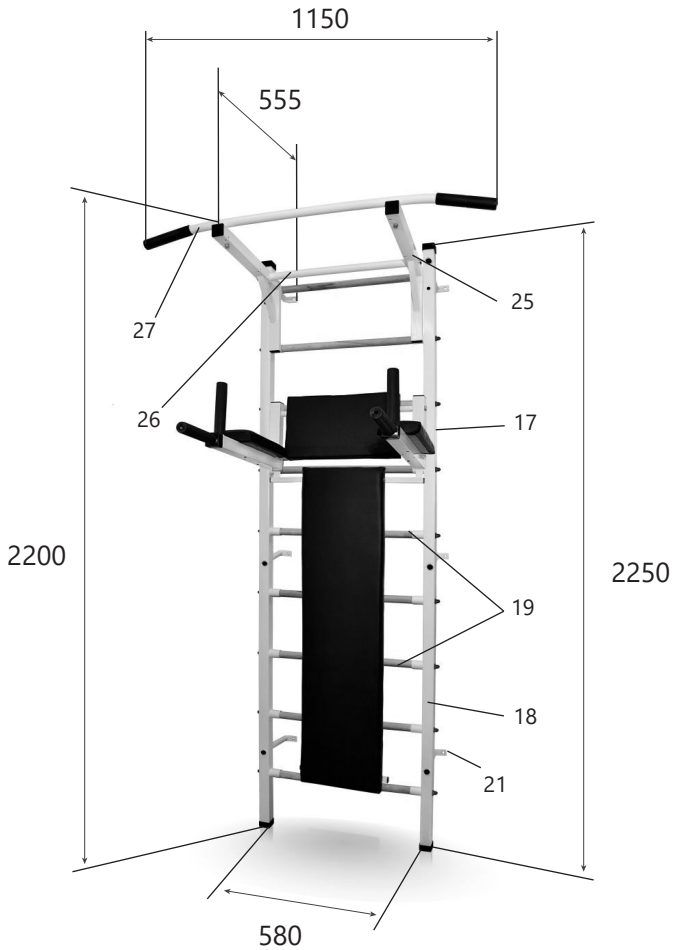

























Інструкція з монтажу

Габаритні розміри, мм	Довжина	555
	Ширина	1150
	Висота	2250
Вага бруто кг, не більше		38
Максимальна вага користувача, кг (крім навісного обладнання)		120
Максимальне навантаження, кг на навісне обладнання		80
Мінімальна висота приміщення, см		2300



Комплектація

№ поз	Деталі, складальні одиниці		Кількість, шт.
	Найменування	Малюнок	
1	Болт 14x30		2
2	Болт 8x50		2
3	Болт 10x60		10
4	Гвинт по дереву 6x70		14
5	Болт 10x16		4
6	Саморіз 35		4
6.1	Саморіз 55		8
6.2	Саморіз 25		2
7	Гайка М8		2
8	Заглушка для болту М14		2
9	Заглушка для болту М10		14
10	Заглушка для болту М8		2
11	Заглушка для болту М6		14
12	Шайба М8		2
13	Шайба М10		12

№ поз	Деталі, складальні одиниці		Кількість, шт.
	Найменування	Малюнок	
14	Шайба М10 збільшена		2
15	Шайба з гумовою прокладкою		14
16	Анкер розпірний *		6
17	Стойка (верхня частина)		2
18	Стойка (нижня частина)		2
19	Перекладка (сходи)		9
20	Куток з'єднувальний		2
21	Кріплення стіни		6
22	Консоль		2
23	Перекладка прес		1
24	Перекладка жим		1
25	Консоль для брусів		2
26	Сполучна трубка		2
27	Підлокітник		2
28	Спинка		1
29	Лава для преса		1

* У комплект не входить анкер розпірний тому що їх тип слід вибирати в залежності від типу стіни, до якої він кріпитиметься. Настінний монтаж неможливий на перегородку тонше 12 см і стіну з гіпсокартону.

1. Складання стійок

З'єднати верхню частину стійки із нижньою частиною стійки куточком. Кут з'єднувального кутка повинен бути в протилежному кутку стійки щодо напрямних для перекладин. На Болт 10x16(5) надіти шайбу М10(13). Закріпити болтами 10x16 (5). Болти закрити заглушками М10 (9).

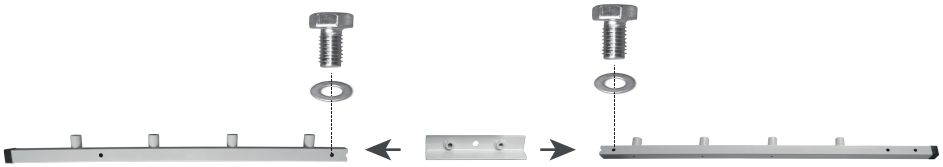

2. Збирання спортивних сходів

У горизонтальному положенні вставити в напрямні стійок дерев'яні перекладини (19). На гвинт по дереву (4) надіти шайбу з гумовою прокладкою (15). Знизу вгору закріпити гвинтами по дереву (4) 7 нижніх перекладин. 8 та 9 перекладини закріпити саморізами (6.2). Болти закриваємо заглушками М6 (11).

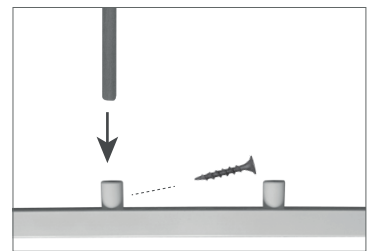
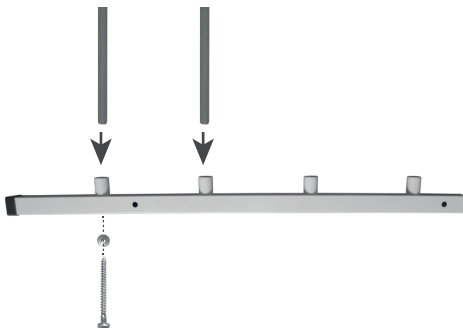

8 та 9 перекладини закріпити саморізами

3. Кріплення до стіни

Одягти шайби M10 і M10 збільшена (13, 14) на болти (3) 10x60. Закріпити болтом 10x60 з шайбою M10 кріплення до стіни (21) до металевих стійок крайніх (верхніх та нижніх) отворах. Закріпити болтом 10x60 із шайбою M10 збільшена кріплення до стіни до металевих стояків у середніх отворах. Болти закрити заглушками M10 (9). Притулити шведську стінку до стіни та намітити довгим олівцем в отворах місце свердління на стіні. Просвердлити отвори, закріпити анкерами кріплення до стіни (16)

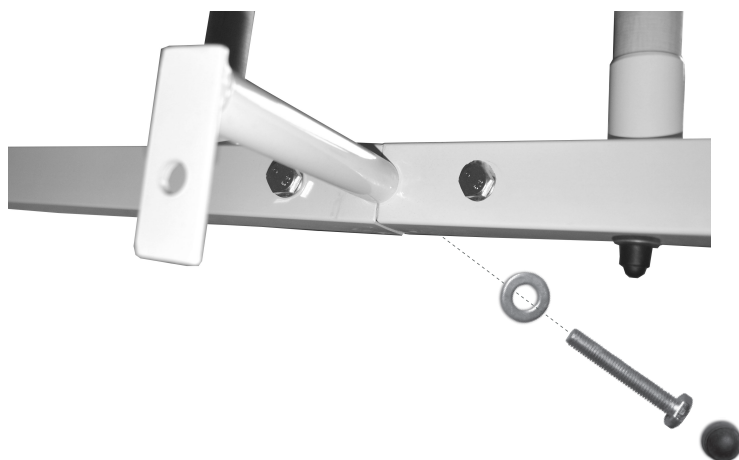

4. Складання турніка

Консолі турніка (22) з'єднати перекладиною прес (23) і закріпити болтами 14x30 (1). Болти закрити заглушками (8). На болти M8 (2) надіти шайби m8 (12). Перекладину жим (24) закріпити болтом m8 (2) та гайкою (7) до консолей. Навісити турнік на встановлену шведську стінку.

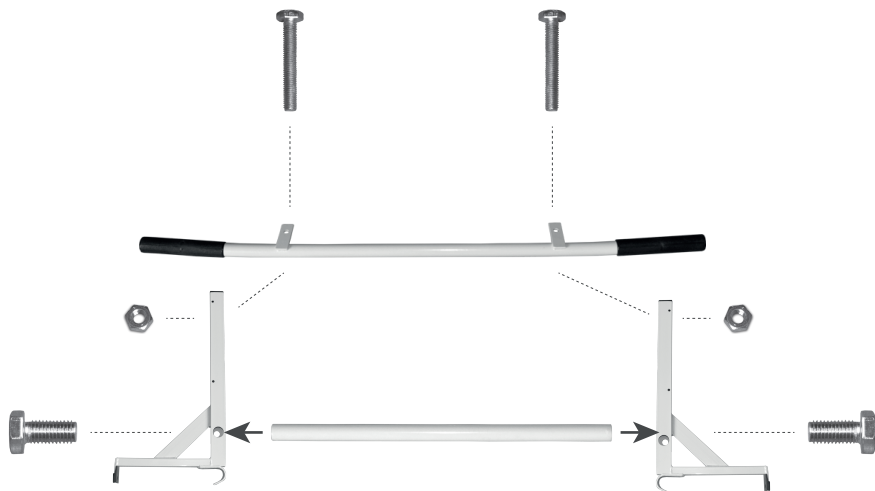

5. Складання брусів

Надіти шайбу M10 (13) на болт M10 (3). Болтом M10 закріпити консоль для брусів (25) зі сполучною трубкою (26). Саморізами 35 (6) закріпити спинку (22) на з'єднуючі трубки (26). Самонарізами 55 (6.1) закріпити підлокітники (27) на консолі (25).

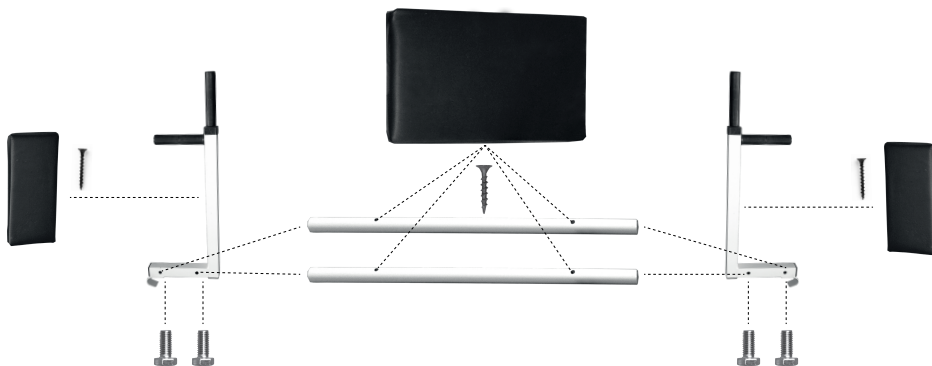

* Рішення та відповідальність за спосіб збирання стінки лежить на замовнику.