

Портативний генератор NIK IG2200i

Посібник користувача

Оригінальна інструкція



⚠ УВАГА

Загроза життю. Цей виріб не призначений для підтримки життя у критичних ситуаціях. Недотримання цього попередження може призвести до смерті або серйозних травм.

ЗБЕРІГАЙТЕ ЦЕЙ ПОСІБНИК ДЛЯ ПОДАЛЬШОГО ВИКОРИСТАННЯ

Зміст

Розділ 1 Вступ і техніка безпеки 1	Розділ 3 Експлуатація9
Вступ..... 1	Питання щодо функціонування та використання9
Техніка безпеки..... 1	Перед запуском двигуна9
Символи небезпеки та їхнє значення..... 1	Підготовка генератора до використання9
Вихлопні гази та небезпеки розташування 2	Заземлення генератора під час використання9
Небезпека ураження електричним струмом3	Обмеження генератора.....9
Пожежна небезпека.....3	Транспортування/перекидання агрегату 10
Стандарти 3	Запуск тягових пускових двигунів 10
Розділ 2 Загальна інформація та встановлення 4	Перезапуск гарячих двигунів 11
Огляд генератора 4	Система вимкнення за низького рівня масла 11
Пояснення етикетки..... 5	Заряджання батареї 12 В постійного струму..... 11
З'єднувальні штекери 6	Паралельне використання 12
Перемикач «Вимк./Увімк./Дросель» 6	Розділ 4 Технічне обслуговування та усунення несправностей 13
USB-вихід 6	Технічне обслуговування 13
Економічний перемикач 6	Графік технічного обслуговування 13
Індикатори стану генератора 6	Профілактичне технічне обслуговування 13
Захисні пристрої контурів..... 6	Технічне обслуговування двигуна 13
Розплакування 7	Зберігання 16
Додавання моторного масла 7	Усунення несправностей..... 17
Паливо..... 8	

УВАГА

Експлуатація, обслуговування та технічне обслуговування цього обладнання може призвести до впливу хімічних речовин, зокрема вихлопних газів двигуна, чадного газу, фталатів і свинцю, які, як відомо установам штату Каліфорнія, спричиняють рак і вроджені вади або інші репродуктивні проблеми. Щоб мінімізувати вплив, уникайте вдихання вихлопних газів, не тримайте двигун на холостому ходу, за винятком випадків крайньої необхідності, обслуговуйте своє обладнання в добре провітрюваному приміщенні та використовуйте рукавички або часто мийте руки під час обслуговування вашого обладнання.

Розділ 1 Вступ і техніка безпеки

Вступ

Конструкція цього пристрою за умови належного обслуговування забезпечує його високу продуктивність, ефективну роботу та тривале використання.



УВАГА

Зверіться з посібником. Уважно ознайомтеся з посібником до початку використання виробу. Недостатнє розуміння посібника та продукту може призвести до смерті або серйозних травм.

Власник обладнання несе відповідальність за його належне обслуговування та безпечне використання. Перед експлуатацією, обслуговуванням або зберіганням цього генератора:

- Уважно ознайомтеся з усіма попередженнями в цьому посібнику та на виробі.
- Перед використанням ознайомтеся з цим посібником і пристроєм.
- Зверніться до розділу «Збирання» посібника, щоб отримати вказівки щодо процедур остаточного збирання. Повністю дотримуйтеся інструкцій.

Збережіть ці інструкції для використання в майбутньому. **ОВОБ'ЯЗКОВО** надавати цей посібник будь-якій особі, яка буде використовувати цей пристрій.

Інформація в цьому посібнику є точною і базується на виробках, випущених на момент публікації. Виробник залишає за собою право в будь-який час без попереднього повідомлення вносити технічні оновлення, виправлення та перегляди виробу.

Правила безпеки

Виробник не може передбачити всі можливі обставини, які можуть спричинити небезпеку. Таким чином, попередження в цьому посібнику, а також на етикетках і наліпках, прикріплених до пристрою, не є вичерпними. У разі використання процедури, методу роботи чи способу використання, що відрізняються від прямо рекомендованих виробником, переконайтеся, що вони безпечні для інших. Також переконайтеся, що використовувана процедура, метод роботи чи спосіб використання не роблять обладнання небезпечним.

У цій публікації, а також на ярликах і наліпках, прикріплених до генератора, позначення **НЕБЕЗПЕКА**, **УВАГА**, **ОБЕРЕЖНО** та **ПРИМІТКА** використовуються для попередження персоналу про спеціальні інструкції щодо певної операції, яка може бути небезпечною, якщо її виконувати неправильно або необережно. Уважно спостерігайте за ними. Їхні визначення є такими:

НЕБЕЗПЕКА

Вказує на небезпечну ситуацію, яка, якщо її не уникнути, призведе до смерті або серйозних травм.

УВАГА

Вказує на небезпечну ситуацію, яка, якщо її не уникнути, призведе до смерті або серйозних травм.

ОБЕРЕЖНО

Вказує на небезпечну ситуацію, якщо її не уникнути, призведе до легких або середньої тяжкості травм.

ПРИМІТКА. Примітки містять додаткову інформацію, важливу для процедури, і їх можна знайти в звичайному тексті цього посібника.

Ці застереження щодо безпеки не можуть усунути небезпеки, на які вони вказують. Здоровий глузд і суворе дотримання спеціальних інструкцій під час виконання дій або обслуговування мають важливе значення для запобігання нещасним випадкам.

Символи небезпеки та їхнє значення

НЕБЕЗПЕКА

Використання генератора в приміщенні **МОЖЕ** призвести до смерті за кілька хвилин. Вихлопні гази генератора містять чадний газ. Це отрута, яку ви не можете побачити чи відчутти.

В жодному випадку не використовуйте генератор у житловому приміщенні чи в гаражі, навіть за відкритих дверей та вікон.



НЕБЕЗПЕКА

Асфіксія. Під час роботи двигуни виробляють чадний газ, безбарвний, отруйний газ без запаху. Чадний газ, якщо його впливу не уникнути, призведе до смерті або серйозних травм.

- Якщо ви починаєте відчувати нудоту, запаморочення або слабкість після роботи генератора, **НЕГАЙНО** перейдіть на свіже повітря. Зверніться до лікаря, оскільки це може бути отруєння чадним газом.



НЕБЕЗПЕКА

Асфіксія. Належним чином обслуговуйте вихлопну систему. Не змінюйте та не модифікуйте вихлопну систему таким чином, що зробить її небезпечною або невідповідною місцевим нормам та/або стандартам. Недотримання цієї вимоги призведе до смерті або серйозних травм.



НЕБЕЗПЕКА

Ураження електричним струмом. Контакт води з джерелом струму, якщо його не уникнути, призведе до смерті або серйозних травм.



НЕБЕЗПЕКА

Ураження електричним струмом. Перш ніж підключати джерело живлення та лінії навантаження, вимкніть живлення від електромережі та аварійне джерело живлення. Недотримання цієї вимоги призведе до смерті або серйозних травм.

УВАГА

Пошкодження обладнання та майна. Не змінюйте конструкцію, установку та не блокуйте вентиляцію генератора. Недотримання цієї вимоги може призвести до небезпечної роботи або пошкодження генератора.



УВАГА

Асфіксія. Обов'язково використовуйте в приміщенні сигналізацію чадного газу, що працює від батарейок, і встановлюйте її відповідно до інструкцій виробника. Недотримання цієї вимоги може призвести до смерті або серйозних травм.

УВАГА

Пошкодження обладнання та майна. Не використовуйте пристрій на нерівних поверхнях або у місцях із надмірною вологістю, брудом, пилом або корозійними випарами. Це може призвести до смерті, серйозних травм, пошкодження майна та обладнання.



УВАГА

Рухомі частини. Тримайте одяг, волосся та підвісні прикраси подалі від рухомих частин. Недотримання цієї вимоги може призвести до смерті або серйозних травм.

УВАГА



Гарячі поверхні. Під час роботи пристрою не торкайтеся гарячих поверхонь. Тримайте пристрій під час використання подалі від горючих речовин. Гарячі поверхні можуть спричинити серйозні опіки або пожежі.

УВАГА

Травми. Не вставляйте жодних предметів в отвори повітряного охолодження. Генератор може запрацювати в будь-який час і призвести до смерті, серйозних травм і пошкодження пристрою.

УВАГА

Ризик травмування. Не використовуйте та не обслуговуйте цей пристрій, якщо у вас проблеми з увагою. Вдома може погіршити здатність обслуговувати це обладнання та призвести до смерті або серйозних травм

УВАГА

Травми та пошкодження обладнання. Не використовуйте генератор як сходинок. Це може призвести до падіння, пошкодження деталей, небезпечної роботи обладнання та до смерті або серйозних травм.

УВАГА

Пошкодження обладнання. Не намагайтеся запустити або експлуатувати пристрій, який потребує ремонту чи планового технічного обслуговування. Це може призвести до серйозних травм, смерті або пошкодження обладнання.

- З міркувань безпеки рекомендується, щоб технічне обслуговування цього обладнання проводилося НУСД. Регулярно перевіряйте генератор і зверніться до найближчого НУСД, якщо певні деталі потребують ремонту або заміни.

Вихлопні гази та безпеки розташування

НЕБЕЗПЕКА



Асфіксія. Під час роботи двигун виробляють чадний газ, безбарвний, отруйний газ без запаху. Чадний газ, якщо його впливу не уникнути, призведе до смерті або серйозних травм.

НЕБЕЗПЕКА



Асфіксія. Належним чином обслуговуйте вихлопну систему. Не змінюйте та не модифікуйте вихлопну систему у спосіб, що зробить її небезпечною або невідповідною місцевим нормам і/або стандартам. Недотримання цієї вимоги може призвести до смерті або серйозних травм.

УВАГА

Пошкодження обладнання та майна. Не змінюйте конструкцію, установку та не блокуйте вентиляцію генератора. Недотримання цієї вимоги може призвести до небезпечної роботи або пошкодження генератора.

УВАГА



Асфіксія. Обов'язково використовуйте в приміщенні сигналізацію чадного газу, що працює від батарейок, і встановлюйте її відповідно до інструкцій виробника. Недотримання цієї вимоги може призвести до смерті або серйозних травм.

- Якщо ви починаєте відчувати нудоту, запаморочення або слабкість після роботи генератора, НЕГАЙНО перейдіть на свіже повітря. Зверніться до лікаря, оскільки це може бути отруєння чадним газом.
- В ЖОДНОМУ ВИПАДКУ не запускайте генератор у приміщенні або в частково закритих зонах, таких як гаражі.
- Використовуйте генератор ЛИШЕ на відкритому повітрі та подалі від вікон, дверей, вентиляційних отворів, шахт і в місцях, де є достатня вентиляція та не буде накопичуватися смертоносний вихлопний газ.
- Використання вентилятора або відкриття дверей не забезпечить достатньої вентиляції.
- Спрямуйте вихлопні гази глушником подалі від людей і житлових будинків.

Небезпека ураження електричним струмом



НЕБЕЗПЕКА

Ураження електричним струмом. Контакт з оголеними проводами, клеммами та з'єднаннями під час роботи генератора призведе до смерті або серйозних травм.



НЕБЕЗПЕКА

Ураження електричним струмом. Контакт води з джерелом живлення, якщо його не уникнути, призведе до смерті або серйозних травм.



НЕБЕЗПЕКА

Ураження електричним струмом. У випадку ураження електричним струмом негайно вимкніть живлення. Використовуйте неструмопровідні інструменти, щоб вивільнити потерпілого від провідника під напругою. Надайте першу допомогу та зверніться за медичною допомогою. Недотримання цієї вимоги призведе до смерті або серйозних травм.

- Національне електричне зведення норм (NEC) вимагає, щоб корпус і зовнішні електропровідні частини генератора були належним чином підключені до схваленого заземлення. Місцеві електричні норми також можуть вимагати належного заземлення генератора. Проконсультуйтеся з місцевим електриком щодо вимог до заземлення в своєму регіоні.
- Використовуйте вимикач ланцюга замикання на землю в будь-якій вологій або високопровідній зоні (наприклад, металевий настил або сталеві конструкції).
- Після запуску генератора ззовні підключіть електричні навантаження до подовжувачів усередині.

Пожежні небезпеки



НЕБЕЗПЕКА

Вибух і пожежа. Паливо та його пари надзвичайно легкозаймисті та вибухонебезпечні. Заливайте паливо в добре провітрюваних місцях. Тримайте генератор подалі від вогню та іскор. Недотримання цієї вимоги призведе до смерті або серйозних травм.



НЕБЕЗПЕКА

Вибух і пожежа. Не переповнюйте паливний бак. Заливайте паливо до рівня на 1/2 дюйма від верху бака, щоб дозволити розширення палива. Переповнення може призвести до виливання палива на двигун, що спричинить пожежу або вибух, які призведуть до смерті або серйозних травм.

УВАГА

Травми. Не вставляйте жодних предметів в отвори повітряного охолодження. Генератор може запрацювати в будь-який час і призвести до смерті, серйозних травм і пошкодження пристрою.

УВАГА

Ризик виникнення пожежі. Паливо та його пари надзвичайно легкозаймисті. Не використовуйте генератор в приміщенні. Це може призвести до

УВАГА



Ризик вибуху та пожежі. Не паліть поблизу пристрою. Тримайте пристрій подалі від вогню та іскор. Недотримання цієї вимоги може призвести до смерті, серйозних травм або пошкодження майна чи обладнання.



УВАГА

Вибух і пожежа. Не паліть під час заливання палива у пристрій. Недотримання цієї вимоги може призвести до смерті, серйозних травм або пошкодження майна чи обладнання.

смерті, серйозних травм або пошкодження майна чи обладнання.

- Щоб запобігти перегріванню та виникненню пожежі, під час роботи генератора залиште принаймні 5 футів вільного простору з усіх його боків.
- Не використовуйте генератор, якщо підключені електричні пристрої перегріваються, якщо втрачено електричний вихід, якщо двигун або генератор іскрить, або якщо під час роботи пристрою спостерігається полум'я чи дим.
- Обов'язково тримайте вогнегасник біля генератора.

Стандарти

1. Національна асоціація протипожежного захисту (NFPA) 70: НАЦІОНАЛЬНЕ ЕЛЕКТРИЧНЕ ЗВЕДЕННЯ НОРМ (NEC), доступно на сайті www.nfpa.org
2. Національна асоціація протипожежного захисту (NFPA) 5000: ЗВЕДЕННЯ КОНСТРУКТИВНИХ НОРМ ТА НОРМ БЕЗПЕКИ У БУДІВНИЦТВІ, доступно на www.nfpa.org
3. Міжнародне зведення будівельних норм, доступно на www.iccsafe.org
4. Довідник із прокладання електропроводки у сільськогосподарській сфері, доступно на www.recc.org, Рада з питань сільських енергетичних ресурсів, п/с 309 Уілмінгтон, Огайо 45177-0309
5. ASAE EP-364.2 Встановлення та технічне обслуговування резервного електропостачання ферм, доступно на www.asabe.org, Американське товариство інженерів сільського господарства та біології, 2950 Найлз-Роуд, Сент-Джозеф, Мічиган 49085
6. CSA C22.2 100-14 Електродвигуни та генератори для встановлення та використання відповідно до Правил Канадського електричного зведення норм
7. ANSI/PGMA G300 Безпека та продуктивність портативних генераторів. Асоціація виробників портативних генераторів, www.pgmaonline.com

Цей список не є вичерпним. Зверніться до Уповноваженого органу (АНУ) щодо будь-яких місцевих зведень або стандартів, які можуть бути застосовані до вашої юрисдикції.

Розділ 2 Загальна інформація та встановлення



Рисунок 2-1. Функції та елементи керування

ТАБЛИЦЯ 1. Компоненти генератора

1	Перемикач Вимк./Увімк./Дросель
2	Роз'єм 230 В, 16 А
3	Роз'єм постійного струму (зарядний пристрій)
4	Заземлення
5	Паралельні виходи
6	Економічний перемикач
7	Захисний пристрій контуру
8	Попередження про перевантаження
9	Індикатор живлення змінного струму
10	Індикатор низького рівня масла
11	Ручка для перенесення
12	Вентиляційний отвір паливного баку
13	Кришка паливного баку
14	Шнуровий стартер
15	Іскрогасник
16	Кришка глушника
17	Дверцята для обслуговування
18	Кришка свічки запалювання

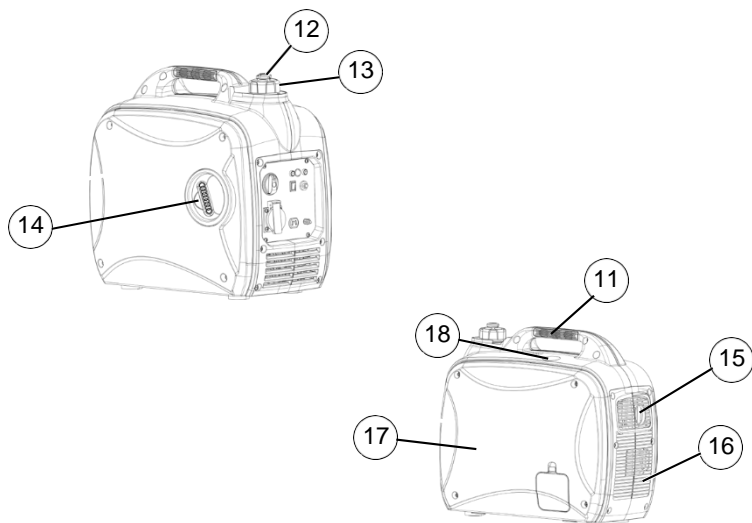

Рисунок 2-2. Панель керування

Огляд генератора

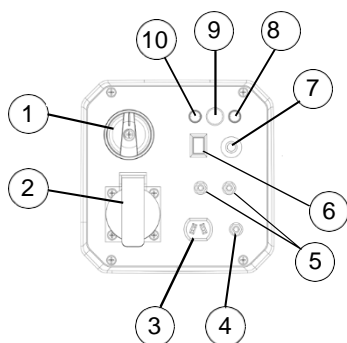

УВАГА

Зверніться з посібником. Уважно ознайомтеся з посібником до початку використання виробу. Недостатнє розуміння посібника та продукту може призвести до смерті або серйозних травм.

Пояснення етикетки

	Перед експлуатацією генератора ознайомтеся з посібником користувача		Обережно
	Небезпека чадного газу (CO)		Небезпека ураження електричним струмом
	Ризик отримання опіків		Пожежна безпека

ТАБЛИЦЯ 2. Технічні характеристики виробу

Технічні характеристики генератора	IG2200s		
Номінальна частота	50 / 60 Гц		
Номінальна потужність	1800 Вт		
Пускова потужність	2000 Вт		
Номінальна напруга змінного струму	220 В	230 В	240 В
Сила змінного струму на виході	8,2 А	7,8 А	7,5 А
Розміри Д x Ш x В (дюйми/мм)	19,7 x 11,8 x 18,1 (500 x 300 x 460)		
Вага (у незаповненому стані)	20 кг		
<p>** Діапазон робочих температур: від -13 град. С (8 градусів F) до 40 градусів. С (104 град. F). При експлуатації за температури вище 25 град. С (77 градусів F) може спостерігатися зниження потужності.</p> <p>** Максимальна потужність і сила струму залежать від таких факторів, як вміст БТО палива, температура навколишнього середовища, висота над рівнем моря, стан двигуна тощо. Максимальна потужність зменшується приблизно на 3,5% на кожні 1000 футів над рівнем моря; а також зменшуватиметься приблизно на 1% на кожні 6°C (10°F) вище 16°C (60°F) температури навколишнього середовища.</p>			
Технічні характеристики двигуна	UP148		
Тип двигуна	Чотиритактний бензиновий двигун OHV з повітряним охолодженням		
Робочий об'єм	79,8 см ³		
Тип свічки запалювання	E6RTC		
Зазор свічки запалювання (дюйми/мм)	0,024-0,028 (0,6-0,7)		
Об'єм/тип палива	4,2 л / неетилowane		
Тип масла	SAE 10W/30		
Об'єм масла	0,35 л		
Тривалість роботи за 50% навантаження	7,0 год		

З'єднувальні штекери

Роз'єм 220 В змінного струму

Роз'єм 220 В захищений від перевантаження інвертором. Див. [Рисунок 2-3](#). Кожен роз'єм буде живити 220 В змінного струму, однофазні, 50 Гц електричні навантаження, які вимагають до 1800 Вт (1,8 кВт).



Рисунок 2-3. Роз'єм 220 В змінного струму

Перемикач

Вимк./Увимк./Дросель

Цей перемикач керує функціями Увимк./Вимк., роботою дроселя та паливного клапана. Див. [Рисунок 2-4](#).

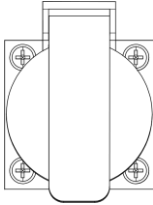
- Положення ВИМК. (1) зупиняє двигун і перекриває подачу палива.
- Положення УВИМК. (2) призначене для нормальної роботи та поступового зменшення використання дроселя.
- Положення ДРОСЕЛЬ (3) вмикає паливний клапан для запуску двигуна.

ПРИМІТКА: положення ДРОСЕЛЬ не потрібне для запуску прогрітого двигуна.



Рисунок 2-4. Перемикач (приклад)

Економічний перемикач

Економічний перемикач має 2 режими роботи:

- **Увимк.:** найтихіший режим і найкращий під час роботи приладів або обладнання з резистивним навантаженням (запуск без двигуна), (приклад: телевізор, відеоігри, світло, радіо).
- **Вимк.:** найкраще під час роботи для чи індуктивних (навантаження, що викликають запуск двигуна), так і резистивних (навантаження, що не пов'язані з запуском двигуна) навантажень, особливо коли ці навантаження вмикаються та вимикаються (приклад: автомобіль, кондиціонер, фен).

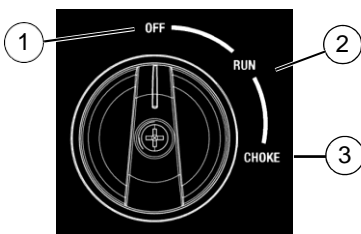
Індикатори стану генератора

Див. [Рисунок 2-5](#).

- **Світлодіод перевантаження (помаранчевий):** вказує на перевантаження системи (2). Під час запуску двигуна світлодіодний індикатор перевантаження горить протягом кількох секунд. Якщо світлодіодний індикатор продовжує світитися, а індикатор готовності вимикається, двигун продовжить працювати без вихідної потужності. Зніміть усі прикладені навантаження та визначте, чи не перевищує потужність підключених пристроїв рекомендовану вихідну потужність. Перевірте з'єднання на несправність або замикання. Щоб відновити вихід живлення, поверніть диск у положення ВИМК. Запустіть двигун. Якщо умову було виправлено, помаранчевий світлодіод не світитиметься, і вихід живлення буде відновлено. Навантаження можна застосовувати, коли засвітиться зелений світлодіод. Якщо помаранчевий світлодіод знову світитися, зверніться до НУСД.
- **Світлодіод низького рівня масла (червоний):** світитися, коли рівень масла нижче безпечного робочого рівня. Двигун глушиться (1).
- **Світлодіод живлення (зелений):** вказує на вихід живлення з генератора (3) (за винятком умов низького рівня масла або перевантаження).



Рисунок 2-5. Індикатори стану

Захисні пристрої контуру

Роз'єми змінного струму захищені запобіжними пристроями контурів змінного струму. Роз'єми постійного струму захищені запобіжними пристроями контурів постійного струму. Захисний пристрій спрацює у разі перевантаження генератора або зовнішнього короткого замикання. Якщо це сталося, від'єднайте всі електричні навантаження, щоб визначити причину проблеми, перш ніж знову використовувати генератор. Зменшіть навантаження, якщо спрацював захисний пристрій.

ПРИМІТКА: Тривале спрацювання захисного пристрою може призвести до пошкодження генератора або обладнання. Натисніть кнопку захисного пристрою контуру, щоб перезапустити його.

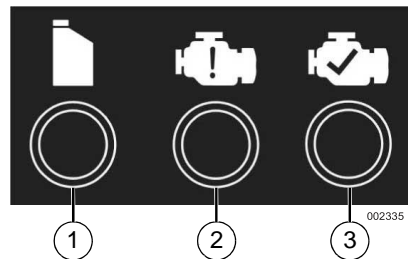
Розпакування

1. Повністю відкрийте коробку, розрізавши кожен її кут зверху вниз.
2. Витягніть і перевірте вміст коробки перед збиранням. Комплект повинен включати:

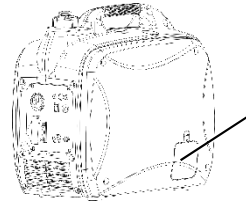

Відкрийте кришку

ТАБЛИЦЯ 3. Додаткове оснащення

Поз.	К-ть
Головний пристрій	1
Посібник користувача	1
Моторне масло	1
Маслозаливна лійка	1
Зарядний кабель постійного струму	1
Комплект інструментів	1
Реєстраційна карточка виробу	3
Сервісна гарантія	1
Гарантія на викиди	1

3. Запишіть модель, серійний номер і дату придбання на обкладинці цього посібника.

Доливання моторного масла

ОБЕРЕЖНО

Пошкодження двигуна. Перед запуском двигуна перевірте відповідність типу та кількості моторного масла. Недотримання цієї вимоги може призвести до пошкодження двигуна.

ПРИМІТКА: Генератор поставляється без масла в двигуні. Заливайте масло повільно і часто перевіряйте рівень масла під час процесу заповнення, щоб переконатися, що не сталося переповнення.

1. Поставте генератор на рівну поверхню.
2. Зніміть бічну кришку. Див. [Рисунок 2-6](#).

Рисунок 2-6. Зняття бічної кришки

3. Очистіть область навколо маслозаливної та зливної пробки.
4. Зніміть кришку маслозаливної горловини та протріть щуп. Див. [Рисунок 2-7](#).

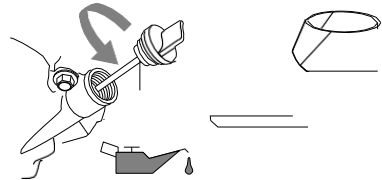

002404

Рисунок 2-7. Витягування щупу

4. Вставте лійку в маслозаливний отвір. За потреби додайте рекомендоване моторне масло. Клімат визначає вірну в'язкість моторного масла. Перегляньте таблицю, щоб вибрати вірну в'язкість.

ПРИМІТКА: Використовуйте масло на нафтовій основі (постачається) для обкатки двигуна перед використанням синтетичного масла.

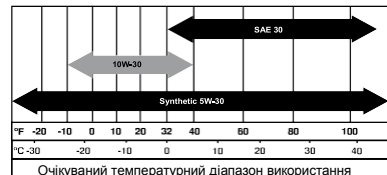

000399

6. Щоб перевірити рівень масла, зніміть воронку та вставте щуп у маслозаливну горловину. Див. [Рисунок 2-8](#).



Рисунок 2-8. Безпечний робочий діапазон

7. Вийміть шуп і переконайтеся, що рівень масла знаходиться в межах безпечного робочого діапазону.

ПРИМІТКА: Часто перевіряйте рівень масла під час процесу заповнення, щоб переконаватися, що не сталося переповнення.

8. Встановіть кришку горловини/шуп і затягніть її вручну.
9. Встановіть на місце бічну кришку та гвинти.

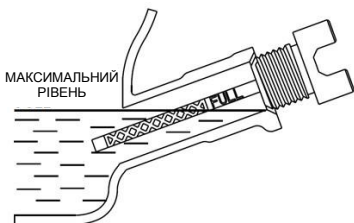
Паливо

НЕБЕЗПЕКА



Вибух і пожежа. Паливо та його пари надзвичайно легкозаймисті та вибухонебезпечні. Заливайте паливо в добре провітрюваних місцях. Тримайте генератор подалі від вогню та іскор. Недотримання цієї вимоги призведе до смерті або серйозних травм.

НЕБЕЗПЕКА



Вибух і пожежа. Не переповнюйте паливний бак. Заливайте паливо до рівня на 1/2 дюйма від верху бака, щоб дозволити розширення палива. Переповнення може призвести до виливання палива на двигун, що спричинить пожежу або вибух, які призведуть до смерті або серйозних травм.

Вимоги до палива:

- Чистий, свіжий, неетилований бензин.
 - Мінімальне число 87 октану/87 AKI (91 RON).
 - Допускається до 10% етанолу (газоголу).
 - НЕ використовуйте E85.
 - НЕ використовуйте суміш газойлю.
 - НЕ модифікуйте двигун для роботи на альтернативних видах палива. Стабілізуйте паливо перед зберіганням.
1. Перед заправкою переконайтеся, що пристрій **ВИМКНЕНО** та повністю охолоджено перед заправкою.
 2. Розмістіть пристрій на рівній землі в добре провітрюваному місці.

УВАГА



Вибух і пожежа. Переконайтеся, що вентиляційний отвір паливної кришки УВІМК. для роботи та ВІМК. для транспортування та зберігання. Недотримання цієї вимоги може призвести до низької продуктивності пристрою, смерті або серйозних травм.

3. Очистіть область навколо кришки паливного баку та поверніть у положення УВІМК. вентиляційний отвір кришки паливного баку. Див. **Рисунок 2-9.**



Рисунок 2-9. Кришка паливного баку

4. Повільно повертайте кришку, щоб зняти.
5. Повільно додайте рекомендоване паливо. Не переповнюйте бак.

ПРИМІТКА: Заливайте паливо до червоної вставки всередині заливної горловини. Див. **Рисунок 2-10.**

6. Встановіть на місце кришку баку.
7. Під час транспортування та зберігання встановлюйте вентиляційний отвір кришки паливного баку у положення Увімк., щоб уникнути розливу палива.

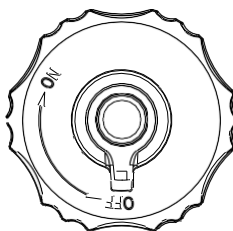

Рисунок 2-10. Рівень палива всередині баку

ПРИМІТКА: дайте розлитому паливу випаруватися перед запуском пристрою.

ВАЖЛИВА ПРИМІТКА: під час зберігання важливо запобігти утворенню відкладень калюди в таких деталях паливної системи, як карбюратор, паливний шланг або бак. Паливо, змішане зі спиртом (так званий газохол, етанол або метанол) може притягувати вологу, що призводить до відділення та утворення кислот під час зберігання. Кислотні гази можуть пошкодити паливну систему двигуна під час зберігання. Щоб уникнути проблем з двигуном, паливну систему слід спорожнити перед зберіганням протягом 30 днів або довше. Перегляньте розділ **«Зберігання»**. В жодному випадку не використовуйте засоби для чищення двигуна чи карбюратора в паливному баку, оскільки це може призвести до незворотного пошкодження

Розділ 3 Експлуатація

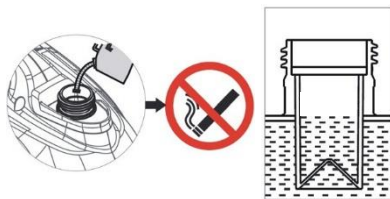
Перед запуском двигуна

1. Переконайтеся, що рівень моторного масла вірний.
2. Переконайтеся, що рівень палива вірний.
3. Переконайтеся, що пристрій надійно закріплений на рівній землі, має належний зазор і знаходиться в добре провітрюваному місці.

Підготовка генератора до використання



НЕБЕЗПЕКА

Асфіксія. Під час роботи двигуни виробляють чадний газ, безбарвний, отруйний газ без запаху. Чадний газ, якщо його впливу не уникнути, призведе до смерті або серйозних травм.



НЕБЕЗПЕКА

Асфіксія. Належним чином обслуговуйте вихлопну систему. Не змінюйте та не модифікуйте вихлопну систему таким чином, що зробить її небезпечною або невідповідною місцевим нормам та/або стандартам. Недотримання цієї вимоги призведе до смерті або серйозних травм.



УВАГА

Ризик виникнення пожежі. Не використовуйте генератор без встановленого іскрогасника. Недотримання цієї вимоги може призвести до смерті або серйозних травм.



УВАГА

Асфіксія. Обов'язково використовуйте в приміщенні сигналізацію чадного газу, що працює від батарейок, і встановіть її відповідно до інструкцій виробника. Недотримання цієї вимоги може призвести до смерті або серйозних травм.



УВАГА

Ризик виникнення пожежі. Гарячі поверхні можуть запалити горючі речовини, що призведе до пожежі. Пожежа може призвести до смерті або серйозних травм.



УВАГА

Гарячі поверхні. Під час роботи пристрою не торкайтеся гарячих поверхонь. Тримайте пристрій під час використання подалі від горючих речовин. Гарячі поверхні можуть спричинити серйозні опіки або пожежі.

ОБЕРЕЖНО

Пошкодження обладнання та майна. Відключайте електричні навантаження перед запуском або зупинкою агрегату. Недотримання цієї вимоги може призвести до пошкодження обладнання та майна.

Заземлення генератора під час використання

Генератор оснащений заземленням, що з'єднує раму генератора та клеми заземлення на вихідних гніздах змінного струму (див. NEC 250.34 (A)). Це дозволяє використовувати генератор як портативний без заземлення корпусу генератора згідно з NEC 250.34 Див. **Рисунок 3-1**.

- Мінлива нейтраль

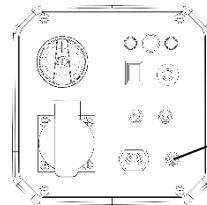

Мінлива
нейтраль

Рисунок 3-1.Заземлення генератора

Генератор (обмотка статора) ізолюваний від рами та від контакту заземлення гнізда змінного струму. Електричні пристрої, які вимагають заземленого контактного з'єднання розетки, не працюватимуть, якщо контакт заземлення розетки не працює.

Обмеження генератора

Перевантаження генератора може призвести до пошкодження генератора та підключених електричних пристроїв. Щоб запобігти перевантаженню, дотримуйтеся наступних умов:

- Підсумуйте загальну потужність усіх електричних пристроїв, які підключаються одночасно. Ця загальна потужність НЕ повинна перевищувати потужність генератора.
 - Номінальну потужність світильників можна взяти з маркування лампочок. Номінальну потужність інструментів, приладів і двигунів можна знайти на етикетці з даними або наліпці, прикріпленій до пристрою.
 - Якщо прилад, інструмент або двигун не надають дані потужності, помножте вольти на номінальний струм, щоб визначити вати (вольти x ампер = вати).
 - Деякі електродвигуни, наприклад асинхронні, потребують приблизно втричі більше ват потужності для запуску, ніж для роботи. Цей стрибок потужності при запуску таких двигунів триває лише кілька секунд. Обов'язково враховуйте високу початкову потужність при виборі електричних пристроїв для під'єднання до генератора:
1. Обчисліть кількість ват, необхідну для запуску найбільшого двигуна.
 2. Додайте до цієї цифри робочу потужність усіх інших підключених навантажень.

Щоб допомогти визначити, скільки елементів генератор може живити одночасно, надається **Довідковий посібник із потужності**.

ПРИМІТКА: Усі цифри є приблизними. Вимоги до потужності див. на етикетці з даними на приладі.

Довідковий посібник із потужності

Пристрій	Робоча потужність, Вт
*Кондиціонер повітря (12,000 БТО)	1700
* Кондиціонер повітря (24,000 БТО)	3800
* Кондиціонер повітря (40,000 БТО)	6000
Зарядний пристрій (20 А)	500
Стрічкова шліфувальна машина (3")	1000
Ланцюгова пила	1200
Циркулярна пила (6-1/2")	800-1000
*Сушарка для одягу (електрична)	5750
*Сушарка для одягу (газова)	700
*Пральна машина	1150
Кава-машина	1750
*Компресор (1 к. с.)	2000
*Компресор (3/4 к. с.)	1800
*Компресор (1/2 к. с.)	1400
*Щипці для завивки	700
*Осушувач повітря	650
Дискова шліфувальна машинка (9")	1200
Тример для кромки	500
Електрична ковдра	400
Електричний цвяховий пістолет	1200
Електричний діапазон (на елемент)	1500
Електрична сковорода	1250
*Морозильник	700
*Вентилятор печі (3/5 к. с.)	875
*Пристрій відкривання дверей гаража	500-750
Фен для волосся	1200
Ручна дріль	250 to 1100
Тример для живої огорожі	450
Ударний гайковерт	500
Праска	1200
*Струменевий насос	800
Газонокосарка	1200
Лампочка	100
Мікрохвильова піч	700-1000
*Охолоджувач молока	1100
Масляна горілка на печі	300
Масляний обігрівач приміщень (140,000 БТО)	400
Масляний обігрівач приміщень (85,000 БТО)	225

Масляний обігрівач приміщень (30,000 БТО)	150
*Розпилювач фарби, безповітряний (1/3 к. с.)	600
Розпилювач фарби, безповітряний (ручний)	150
Радіо	50-200
*Холодильник	700
Довговарка	200
*Заглибний насос (1-1/2 к. с.)	2800
*Заглибний насос (1 к. с.)	2000
*Заглибний насос (1/2 к. с.)	1500
*Відстійний насос	800-1050
*Настільна пила (10")	1750-2000
Телевізор	200-500
Тостер	1000-1650
Тример для бур'янів	500

* Для запуску цих пристроїв споживається в 3 рази більша потужність, ніж зазначено в списку.

Транспортування/перекидання пристрою

Не зберігайте та не транспортуйте пристрій під кутом більше 15 градусів.

Запуск тягових пускових двигунів



УВАГА

Небезпека віддачі. Віддача може виникнути несподівано. Віддача може призвести до смерті або серйозних травм

ОБЕРЕЖНО

Пшкодження обладнання та майна. Відключайте електричні навантаження перед запуском або зупинкою агрегату. Недотримання цієї вимоги може призвести до пошкодження обладнання та майна.

1. Встановіть вентиляційний отвір паливної кришки у положення Увімк. Див. **Рисунок 2-9**.
2. Див. **Рисунок 3-2**. Поверніть перемикач Вимк./Увімк./Дросель у положення ДРОСЕЛЬ (1).
3. Переведіть економічний перемикач в положення ВИМК.
4. Міцно візьміться за ручку шнура та повільно тягніть її, поки не відчуєте посилений опір. Швидко потягніть шнур вгору і вбік.



Рисунок 3-2. Положення Вимк./Увімк./Дросель

Система відключення за низького рівня масла

Двигун оснащений датчиком низького рівня масла, який автоматично вимикає двигун, коли рівень масла падає нижче зазначеного, щоб запобігти пошкодженню двигуна. Див. **Рисунок 3-3** (В). Двигун не працюватиме, доки масло не буде залито до належного рівня.

Якщо двигун глушиться і палива достатньо, перевірте рівень моторного масла.

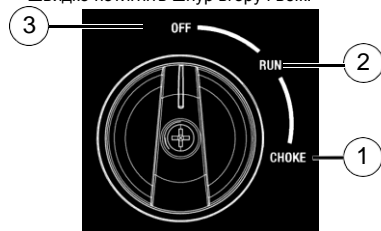
5. Див. **Рисунок 3-2**. Коли двигун запуститься, поверніть перемикач Вимк./Увімк./Дросель у положення УВІМК. (2). Робота дроселя зменшується, коли диск «Вимк./Увімк./Дросель» обертається в напрямку «УВІМК.».

ПРИМІТКА. Якщо двигун запустився, але не продовжує працювати, поверніть перемикач «Вимк./Увімк./Дросель» у положення «ВІМК.» і повторіть процедуру запуску.

ВАЖЛИВА ПРИМІТКА: Не перевантажуйте генератор або окремі роз'єми на панелі. Див. **Рисунок 3-3**. Якщо виникне перевантаження, загорасться світлодіодний індикатор перевантаження (А), і припиняється вихід змінного струму. Щоб виправити ситуацію, див. «Індикатори стану генератора». Уважно ознайомтеся з «Обмеженнями генератора».



Рисунок 3-3. Помилка вимкнення

Вимкнення генератора

ОБЕРЕЖНО

Пошкодження обладнання та майна. Відключайте електричні навантаження перед запуском або зупинкою агрегату. Недотримання цієї вимоги може призвести до пошкодження обладнання та майна.

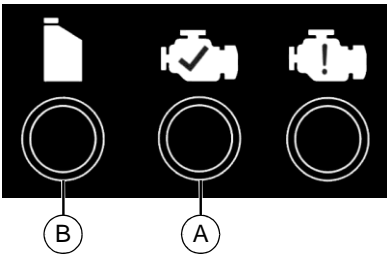
1. Вимкніть усі навантаження та від'єднайте електричні навантаження від роз'ємів панелі генератора.
2. Дайте двигуну попрацювати без навантаження протягом кількох хвилин, щоб стабілізувати внутрішні температури двигуна та генератора.
3. Див. **Рисунок 3-2**. Поверніть перемикач «Вимк./Увімк./Дросель» у положення «ВІМК.» (3).
4. Встановіть кришку бака у положення Вимк.

Перезапуск гарячих двигунів

ОБЕРЕЖНО

Пошкодження обладнання та майна. Відключайте електричні навантаження перед запуском або зупинкою агрегату. Недотримання цієї вимоги може призвести до пошкодження обладнання та майна.

1. Див. **Рисунок 3-2**. Перемкніть перемикач «Вимк./Увімк./Дросель» із положення Вимк. у положення Увімк. Це відкриє паливний клапан і дозволить запустити генератор.
2. Міцно візьміться за ручку шнура та повільно тягніть її, поки не відчуєте посилений опір. Швидко потягніть шнур вгору і вбік.

Паралельна робота

Для вихідної потужності до 3420 Вт два інвертори можуть працювати паралельно завдяки комплекту Parallel Kit (опційне оснащення). Див. Посібник оператора Parallel Kit.

ПРИМІТКА: усі з'єднання з комплектом для паралельної роботи слід виконувати, коли обидва інвертори вимкнені та всі навантаження відключені.

1. Переконайтеся, що економічний перемикач двигуна знаходиться в одному положенні на обох генераторах.
2. Зробіть відповідні паралельні з'єднання з роз'ємами на кожному інверторі, як зазначено в посібнику користувача, що постачається з комплектом.

ПРИМІТКА: Не від'єднуйте жодних з'єднань комплекту для паралельної роботи під час роботи агрегатів.

3. Запустіть обидва агрегати відповідно до інструкцій із запуску. Коли засвітиться зелений індикатор виходу, пристрої можна підключати та вмикати за допомогою виходу комплекту для паралельної роботи.
4. Дотримуйтесь **«Інструкції щодо вимкнення генератора»**.

ПРИМІТКА: Для інверторів навантаження на комплект для паралельної роботи не повинно перевищувати 3420 Вт через 5% втрати потужності при паралельному підключенні. Див. посібник.

ПРИМІТКА: Використовуйте тільки наш схвалений комплект для паралельної роботи.

Розділ 4 Технічне обслуговування та усунення несправностей

Технічне обслуговування

Регулярне технічне обслуговування покращить продуктивність і подовжить термін служби двигуна/обладнання. Ми рекомендуємо, щоб усі роботи з технічного обслуговування проводилися незалежним уповноваженим сервісним дилером (НУСД). Регулярне технічне обслуговування, заміна або ремонт пристроїв і систем контролю викидів може виконуватися будь-якою ремонтною майстернею або особою за вибором власника. Щоб отримати безкоштовне гарантійне обслуговування контролю викидів, роботу має виконувати НУСД.

Див. гарантію на викиди.

Графік технічного обслуговування

Дотримуйтеся інтервалів обслуговування, залежно від того, що відбудеться раніше під час експлуатації.

ПРИМІТКА: Несприятливі умови потребуватимуть більш частого обслуговування.

ПРИМІТКА: Усі необхідні послуги з обслуговування та налаштування повинні проводитися кожного сезону, як зазначено в таблиці нижче.

При кожному використанні
Перевірка рівня моторного масла
Кожні 50 годин
Чищення/заміна повітряного фільтра**
Заміна масла †
Кожні 100 годин або щосезону*
Заміна свічі запалювання
Чищення іскрогасника
Налаштування зазору клапана
Кожні 200 годин або щосезону*
Перевірка/чищення фільтра очищувача повітря**
Заміна паливного фільтра †
† Замініть масло після перших 30 годин роботи, потім кожні 50 годин. + Виконується НУСД. * Замініть масло щомісяця при роботі під великим навантаженням або в умовах високих температур. ** Чистіть частіше в брудних або запылених умовах експлуатації. Замініть деталі повітряного фільтра, якщо їх неможливо очистити належним чином. *** Перевіряйте зазор клапана та регулюйте його, якщо необхідно, після перших 50 годин роботи та кожні 100 годин після цього.

Профілактичне технічне обслуговування

Бруд або сміття можуть спричинити неправильну роботу та пошкодження обладнання. Очищайте генератор щодня або перед кожним використанням. Тримайте територію навколо та позаду глушника вільною від горючого сміття. Огляньте всі отвори для охолоджуючого повітря на генераторі.

УВАГА

Травми. Не вставляйте жодних предметів в отвори повітряного охолодження. Генератор може запрацювати в будь-який час і призвести до смерті, серйозних травм і пошкодження пристрою.

Для очищення зовнішніх поверхонь використовуйте вологу тканину.

- Використовуйте щітку з м'якою щетиною, щоб відтерти злиплий бруд, масло тощо.
- Використовуйте пилосос, щоб зібрати сипучий бруд і сміття.
- Для видалення бруду можна використовувати повітря під низьким тиском (не більше 25 фунтів/кв. дюйм). Огляньте прорізи та отвори для охолоджуючого повітря на генераторі. Ці отвори повинні бути чистими та незакритими.

ПРИМІТКА: НЕ використовуйте садовий шланг для очищення генератора. Вода може потрапити в паливну систему двигуна і викликати проблеми. Якщо вода потрапляє в генератор через прорізи для охолоджуючого повітря, частина води буде затримуватися в пустотах і щілинах ізоляції обмоток ротора і статора. Накопичення води та бруду на внутрішніх обмотках генератора зменшить опір ізоляції обмоток.

Технічне обслуговування двигуна

УВАГА

Випадковий запуск. Від'єднайте дроти свічок запалювання під час роботи з агрегатом. Недотримання цієї вимоги може призвести до смерті або серйозних травм.

Рекомендації щодо моторного масла

Для збереження гарантії на виріб необхідно обслуговувати моторне масло відповідно до рекомендацій цього посібника. Для вашої зручності комплекти для технічного обслуговування, розроблені та призначені для використання з цим виробом, доступні для постачання виробником. До складу цих комплектів входить моторне масло, масляний фільтр, повітряний фільтр, свічка(-и) запалювання, серветка та лійка. Ці комплекти можна придбати в незалежного уповноваженого сервісного дилера (НУСД).

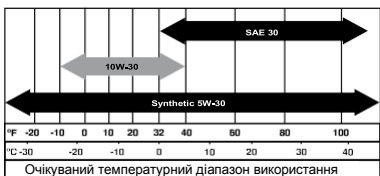

000399

Перевірка рівня моторного масла

УВАГА



Ризик отримання опіків. Дайте двигуну охолонути, перш ніж зливати масло або охолоджуючу рідину. Недотримання цієї вимоги може призвести до смерті або серйозних травм.

Перевіряйте рівень моторного масла перед кожним використанням або кожні 8 годин роботи.

1. Поставте генератор на рівну поверхню.
2. Очистіть область навколо маслосазливної та зливної пробки.
3. Зніміть кришку маслосазливної горловини та протріть шуп. Див. [Рисунок 4-1](#).

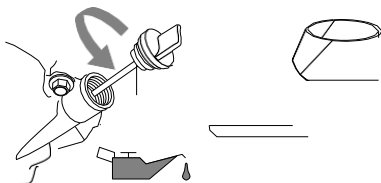

002404

Рисунок 4-1. Заливання моторного масла

4. Щоб перевірити рівень масла, вставте шуп у маслосазливну горловину, не закручуючи його. Див. [Рисунок 4-2](#).



Рисунок 4-2. Безпечний робочий діапазон

5. Вийміть шуп і переконайтеся, що рівень масла знаходиться в межах безпечного робочого діапазону.

6. За потреби додайте рекомендоване моторне масло.

ПРИМІТКА: Часто перевіряйте рівень масла під час процесу заповнення, щоб переконатися, що не сталося переповнення.

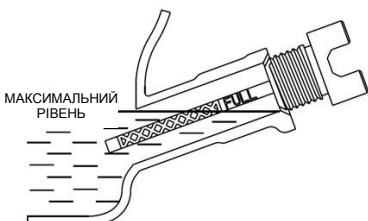
7. Встановіть на місце кришку маслосазливної горловини та закрутіть її вручну.

ПРИМІТКА: Деякі агрегати мають більше одного місця заливки масла. Необхідно використовувати лише одну точку заливки масла.

Заміна моторного масла

УВАГА

Випадковий запуск. Від'єднайте дроти свічок запалювання під час роботи з агрегатом. Недотримання цієї вимоги може призвести до смерті або серйозних травм.

При використанні генератора в екстремальних, брудних, запилених умовах або в надзвичайно спекотну погоду міняйте масло частіше.

ПРИМІТКА: Не забруднюйте довкілля. Зберігайте ресурси. Здайте відпрацьоване масло в пункти збору.

Замініть масло, коли двигун ще теплий після роботи, як описано нижче:

1. Поставте генератор на рівну поверхню.
2. Зніміть гвинти та бічну кришку. Див. [Рисунок 4-3](#).



Рисунок 4-3. Зняття бічної кришки

3. Від'єднайте дроті свічки запалювання від свічки запалювання та розмістіть дроті так, щоб він не торкався свічки запалювання.

4. Очистіть область навколо маслосазливної та зливної пробки.
5. Зніміть кришку маслосазливної горловини та протріть шуп.
6. Нахиліть пристрій і повністю злийте масло у відповідну ємність.
7. Коли масло буде достатньо злито з пристрою, відкиньте пристрій назад у горизонтальне положення.
8. Вставте ліжку в маслосазливний отвір. Див. [Рисунок 4-4](#). За потреби долийте рекомендоване моторне масло.



Рисунок 4-4. Маслосазливний отвір з ліжкою

- Щоб перевірити рівень масла, зніміть ліжку та вставте шуп у маслозаливну горловину, не закручуючи його. Див. **Рисунок 4-2**.
- Вийміть шуп і переконайтеся, що рівень масла знаходиться в межах безпечного робочого діапазону.

ПРИМІТКА: Часто перевіряйте рівень масла під час процесу заповнення, щоб переконалися, що не сталося переповнення.

- Встановіть на місце кришку маслозаливної горловини та закрутіть її вручну.
- Витріть розлите масло.
- Встановіть на місце бічну кришку та гвинти.
- Належним чином утилізуйте масло відповідно до всіх чинних норм.

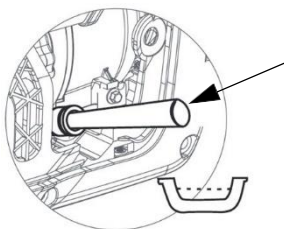
Повітряний фільтр

Двигун не працюватиме належним чином і може бути пошкоджений, якщо використовувати його з брудним повітряним фільтром. Частіше обслуговуйте повітряний фільтр у брудних або запиленних умовах. Для обслуговування повітряного фільтра:

- Зніміть гвинти та бічну кришку. Див. **Рисунок 4-3**.
- Відкрутіть болт (А) і зніміть кришку повітряного фільтра. Див. **Рисунок 4-5**.
- Промийте фільтр (В) у мильній воді. Віджміть його насухо в чистой тканині (НЕ ВИКРУЧУЙТЕ).
- Очистіть кришку повітряного фільтра перед встановленням.
- Встановіть на місце бічну кришку та гвинти.



Рисунок 4-5. Повітряний фільтр

Обслуговування свічки запалювання

Для обслуговування свічки запалювання:

- Зніміть кришку свічки запалювання. Див. **Рисунок 2-1**.
- Очистіть область навколо свічки запалювання.
- Зніміть і перевірте свічку запалювання.
- Перевірте зазор між електродами за допомогою дрягача шупа та встановіть зазор свічки запалювання до 0,6–0,7 мм (0,024–0,028 дюйма). Див. **Рисунок 4-6**.

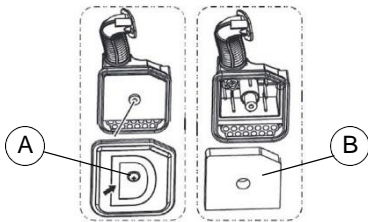

Рисунок 4-6. Свічка запалювання

ПРИМІТКА: замінійте свічку запалювання, якщо на електродах є вм'ятини, обгорілі місця, або якщо порцеляна тріснула. Використовуйте для заміни **ЛИШЕ** рекомендовані свічки. Див. **Технічні характеристики виробу**.

- Встановіть свічку запалювання затягніть її пальцями, а потім додатково на 3/8-1/2 оберту за допомогою ключа для свічок.

Перевірка глушника та іскрогасника

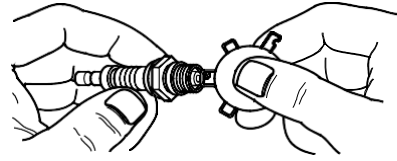
ПРИМІТКА: Використання або експлуатація двигуна на будь-якій лісовій, кушовій або трав'яній ділянці, якщо вихлопна система не обладнана іскрогасником, який підтримується в ефективному робочому стані, як визначено в Розділі 4442, порушуватиме Розділ 4442 Каліфорнійського кодексу ресурсів загального користування. Інші штати або федеральні юрисдикції можуть мати подібні закони.

З'яжіться з виробником оригінального обладнання, продавцем або дилером, щоб отримати іскрогасник, призначений для вихлопної системи, встановленої на цьому двигуні.

ПРИМІТКА: використовуйте **ЛИШЕ** оригінальні запасні частини обладнання.

Огляньте глушник на наявність тріщин, корозії чи інших пошкоджень. Змініть іскрогасник, якщо він є, перевірте його на наявність пошкоджень або нагару. За потреби замініть деталі.

Перевірка екрану іскрогасника

УВАГА



Гарячі поверхні. Під час роботи пристрою не торкайтеся гарячих поверхонь. Тримайте пристрій під час використання подалі від горючих речовин. Гарячі поверхні можуть спричинити серйозні опіки або пожежі.

Щищення екрану іскрогасника

Глушник двигуна має іскрогасник. Оглядайте та очищайте його екран кожні 100 годин роботи або щосезону, залежно від того, що настане раніше. Для обслуговування іскрогасника:

- Див. **Рисунок 4-7**. Зніміть затискач, щоб зняти фіксатор.
- Зніміть іскрогасники з вихідної труби глушника.
- Перевірте екрани та замініть їх, якщо вони порвані, перфоровані або пошкоджені іншим чином. **НЕ** використовуйте несправний екран. Якщо екран не пошкоджений, очистіть його звичайним розчинником.

4. Замініть екрани та фіксатор і закріпіть їх затискачем.



Рисунок 4-7. Екран іскрогасника

Зазор клапана

Важливо: звертайтеся до незалежного уповноваженого сервісного дилера, щоб отримати допомогу. Належний зазор клапанів є важливим для продовження терміну служби двигуна. Перевірте зазор клапана після перших п'ятдесяти годин роботи. Відрегулюйте його за потреби.

- Вхід — $0,10 \pm 0,02$ мм (холодний), $(0,004" \pm 0,001"$ дюйма)
- Вихід — $0,10 \pm 0,02$ мм (холодний) $(0,004" \pm 0,001"$ дюйма)

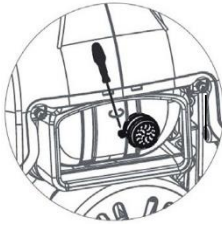
Зберігання

Загальні відомості



НЕБЕЗПЕКА
Вибух і пожежа. Паливо та його пари надзвичайно легкозаймисті та вибухонебезпечні. Зберігайте паливо в добре провітрюваних місцях. Тримайте його подалі від вогню та іскор. Недотримання цієї вимоги призведе до смерті або серйозних травм.



УВАГА
Ризик виникнення пожежі. Переконайтеся, що генератор належним чином охолонув, перш ніж встановлювати кришку та розпочинати зберігання генератора. Гарячі поверхні можуть призвести до пожежі.

Рекомендується запускати генератор на 30 хвилин кожні 30 днів. Якщо це неможливо, зверніться до наступного списку, щоб підготувати пристрій до зберігання.

- НЕ кладіть кришку для зберігання на гарячий генератор. Перед зберіганням дайте пристрою охолонути до кімнатної температури.
- НЕ зберігайте паливо від одного сезону до іншого, якщо воно не підготовлено належним чином.
- Замініть паливний бак, якщо є іржа. Іржа в паливі спричинить проблеми з паливною системою.
- Накрийте пристрій відповідною захисною, вологостійкою кришкою.
- Зберігайте пристрій у чистому сухому місці.
- Завжди зберігайте генератор і паливо подалі від джерел тепла та займання.

Підготовка паливної системи/двигуна до зберігання

Паливо, яке зберігається понад 30 днів, може зіпсуватися та пошкодити компоненти паливної системи. Зберігайте паливо свіжим, використовуйте стабілізатор палива.

Якщо в паливну систему додано стабілізатор палива, підготуйте та запустіть двигун для тривалого зберігання. Запустіть двигун на 10-15 хвилин для циркуляції стабілізатора в паливній системі. Правильно підготовлене паливо може зберігатися до 24 місяців.

ПРИМІТКА: якщо паливо не було оброблено стабілізатором палива, його потрібно злити у схвалений контейнер. Запустіть двигун попрацювати, поки він не зупиниться через відсутність палива. Рекомендується використовувати стабілізатор палива в контейнері для зберігання палива, щоб зберегти паливо свіжим.

1. Замініть моторне масло.
2. Зніміть свічку запалювання.
3. Налийте в циліндр столову ложку (5-10 см3) чистого моторного масла або розпиліть відповідний засіб для запотівання.

УВАГА



Втрата зору. Необхідно захистити очі, щоб уникнути бризок з отвору свічки під час прокручування двигуна. Недотримання може призвести до втрати зору.

4. Кілька разів потягніть за шнур стартера, щоб розподілити масло в циліндрі.
5. Встановіть свічку запалювання.
6. Повільно тягніть шнур, поки не відчуете опір. Це закрис клапани, щоб волога не потрапила в циліндр двигуна. Обережно відпустіть шнур.

Заміна масла

Замініть моторне масло перед зберіганням. Див. «Заміну моторного масла».

Усунення несправностей

ПРОБЛЕМА	ПРИЧИНА	УСУНЕННЯ
Двигун не запускається.	<ol style="list-style-type: none"> 1. Перемикач у положенні Вимк. 2. Закінчилося паливо. 3. Несправна свічка запалювання. 4. Забитий паливний фільтр. 5. Несправний або застряглий перемикач. 6. Невідповідний рівень моторного масла. 7. Несправна котушка запалювання. 8. Вентиляційний отвір бензобака у положенні ВІМК. 9. Заливання карбюратора. 10. Закритий дросель. 	<ol style="list-style-type: none"> 1. Увімкніть перемикач. 2. Заповніть паливний бак. 3. Замініть свічку запалювання. 4. Замініть паливо та паливний фільтр. 5. Зверніться до НУСД. 6. Перевірте/залийте моторне масло. 7. Зверніться до НУСД. 8. Встановіть вентиляційний отвір паливної кришки у положення УВІМК. 9. Виконайте зливання. 10. Відкрийте дросельну заслінку (натисніть її у бік задньої частини пристрою).
Двигун запускається, а потім вимикається.	<ol style="list-style-type: none"> 1. Закінчилося паливо. 2. Невідповідний рівень моторного масла. 3. Забруднене паливо. 4. Несправний датчик низького рівня масла 5. Вентиляційний отвір бензобака у положенні ВІМК. 	<ol style="list-style-type: none"> 1. Заповніть паливний бак. 2. Перевірте рівень моторного масла. 3. Зверніться до НУСД. 4. Зверніться до НУСД. 5. Встановіть вентиляційний отвір паливної кришки у положення УВІМК.
Двигун не запускається; або запускається і працює з перебоями.*	<ol style="list-style-type: none"> 1. Дросель застряг або залишився увімкненим. 2. Брудний або забитий повітряний фільтр. 3. Несправна або забруднена свічка запалювання. 4. Брудний паливний фільтр. 5. Забруднений або застопорений карбюратор. 6. Пристрій не прогрівся. 7. Вентиляційний отвір бензобака у положенні ВІМК. 8. Забитий іскрогасник. 	<ol style="list-style-type: none"> 1. Вимкніть дросель. 2. Очистіть або замініть повітряний фільтр. 3. Замініть свічку запалювання. 4. Замініть паливо та паливний фільтр. 5. Очистіть карбюратор. 6. Поступово регулюйте перемикач і зменшуйте відкриття дроселя, доки двигун не почне працювати плавно в положенні УВІМК. 7. Встановіть вентиляційний отвір паливної кришки у положення УВІМК.. 8. Очистіть іскрогасник.
Немає виходу змінного струму.	<ol style="list-style-type: none"> 1. Генератор перевантажений. 2. Модуль інвертора перегрівся. 3. Коротке замикання в електроприладі. 4. Несправний інвертор. 	<ol style="list-style-type: none"> 1. Відключіть усі навантаження. Вимкніть генератор, щоб перезавантажити модуль. Зменшіть навантаження, перезавантажіть генератор. 2. Переконайтеся, що сервісні дверцята відкриті. Дайте пристрою охолонути впродовж 15 хвилин, запустивши двигун без вихідного струму. Натисніть і утримуйте кнопку Reset на панелі керування, перезавантажіть генератор. 3. Перевірте стан подовжувачів і об'єктів, що живляться. Натисніть і утримуйте кнопку Reset на панелі керування. 4. Зверніться до НУСД.
Витоки палива зі зливних шлангів.	<ol style="list-style-type: none"> 5. Не закритий злив карбюратора в бачок. 	<ol style="list-style-type: none"> 1. Поверніть клапан за годинниковою стрілкою для його закриття.

* Швидкість двигуна збільшується та зменшується — це нормально, оскільки генератор запускається та навантаження змінюються.

Гарантійний талон

Модель _____

Заводський номер _____

Дата продажу _____

Назва компанії-продавця _____

Виріб отриманий у справному стані, без видимих пошкоджень, в повній комплектації, з інструкцією з експлуатації. З умовами гарантійного обслуговування ознайомлений та згоден

П.І.Б. і підпис покупця _____

Підпис продавця _____

М.П.

Талони гарантійного обслуговування

ГАРАНТІЙНИЙ ТАЛОН

Опис дефекту, № приладу

ГАРАНТІЙНИЙ ТАЛОН

Опис дефекту, № приладу

ГАРАНТІЙНИЙ ТАЛОН

Опис дефекту, № приладу

ОТК виробника

ОТК виробника

ОТК виробника

М.П.

М.П.

М.П.

Талони гарантійного обслуговування

ВИКОНАНІ РОБОТИ

ВИКОНАНІ РОБОТИ

ВИКОНАНІ РОБОТИ

Найменування майстерні

Найменування майстерні

Найменування майстерні

М.П.

М.П.

М.П.
