

Смазывайте линейные направляющие через смазочные ниппели **1.1** и **1.2**
Шприц для консистентной смазки (ок. 5 нажатий)

Указание:

передвиньте торцовочный узел по направляющей вверх.
Зафиксируйте его от соскальзывания.
Обеспечивается более удобный доступ к смазочному ниппелю **1.1**.

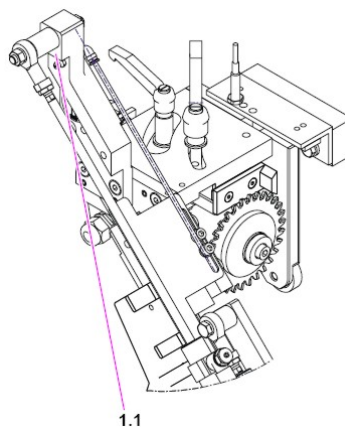

Осторожно:

Перед смазкой следует почистить смазочный ниппель!
Не допускается попадание смазки в отверстие ниппеля!
Не допускается слишком сильно смазывать линейные направляющие!

