

GRÜNHelm

**ІНСТРУКЦІЯ З ЕКСПЛУАТАЦІЇ /
ИНСТРУКЦИЯ ПО ЭКСПЛУАТАЦИИ**

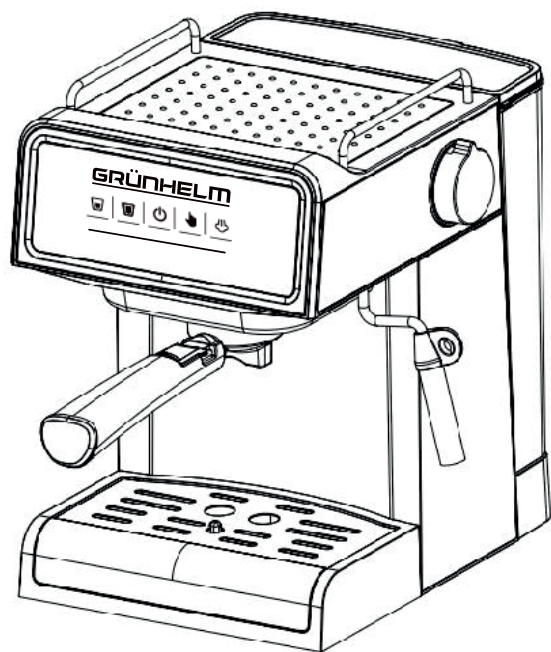

**КАВОМАШИНА «ЕСПРЕСО» /
КОФЕМАШИНА «ЭСПРЕССО»**

Модель: GEC08

UKR / RUS

*Будь ласка, уважно прочитайте і збережіть інструкцію. /
Пожалуйста, внимательно прочитайте и сохраните инструкцию.*

UKR**ШАНОВНИЙ ПОКУПЕЦЬ!**

Дякуємо Вам за те, що Ви віддали перевагу побутовій техніці **GRUNHELM**.

GRUNHELM - це якість, надійність і уважне ставлення до наших покупців.

Ми сподіваємося, що і в майбутньому Ви будете вибирати вироби нашої компанії.

Прилади **GRUNHELM** гарантують максимальну безпеку при використанні, та високоєфективну роботу.

Ви можете бути впевнені, що кавомашина **GRUNHELM** - це високоякісний прилад, в якому застосовані новітні технології в області використання безпечних для здоров'я матеріалів і компонентів.

Секрет успіху нашої продукції криється у високій якості, яка відповідає міжнародним і українським стандартам, а також у доступній ціні, орієнтованій на самого широкого споживача.

GRUNHELM - це популярна торгова марка сучасної побутової техніки.

Продукція стала широко відомою на українському ринку.

Неперевершена функціональність, стильний оригінальний дизайн і широкий асортимент - відмінні риси побутової техніки **GRUNHELM**.

ХАРАКТЕРИСТИКИ

1. Висока якість і довготривале зручне використання.
2. Надійність пристрою і безпечність в роботі.
3. Високопродуктивна - швидке приготування кави.
4. Механічне керування.
5. Платформа для підігріву і зберігання чашок.
6. Тиск на виході в 15 атмосфер (при заварюванні «ЕСПРЕССО»)
7. Одночасне приготування двох чашок кави.

ОПИС ПРИЛАДУ

Кавомашина GRUNHELM GEC08 призначена для приготування кави з попередньо змелених зерен шляхом проходження під тиском нагрітої питної води через шар меленої кави, що знаходиться у фільтрі.

1. Кришка бака для води
2. Резервуар для води
3. Ручка для пари
4. Сенсорний екран
5. Парова труба
6. Решітка для чашок
7. Піддон для крапель
8. Фільтр
9. Воронка (лійка)
10. Ручка лійки
11. Мірна ложка

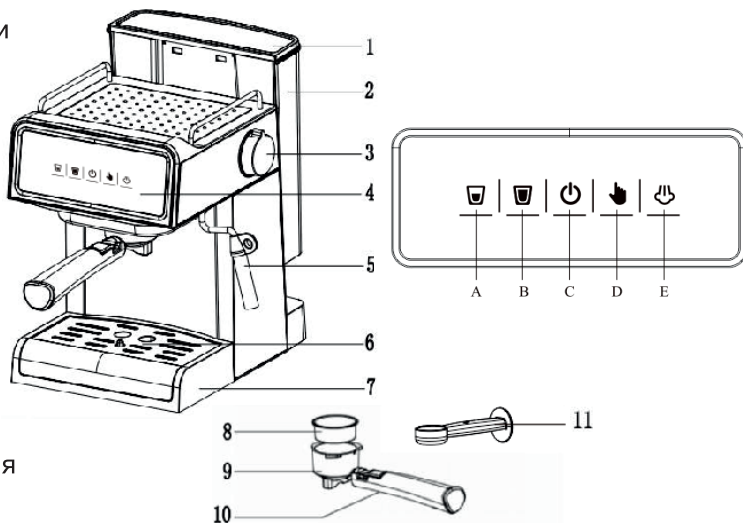

1. Перемикач кави для однієї чашки
2. Перемикач кави для подвійної чашки
3. Увімкнення/вимкнення
4. Ручне управління
5. Функція пари

ЗАХОДИ БЕЗПЕКИ

Придбаний Вами пристрій відповідає всім офіційним стандартам безпеки, які можуть застосовуватися до електроприладів в Україні. Щоб уникнути ситуацій небезпечних для життя і здоров'я, а також передчасного виходу пристрою з ладу, необхідно дотримуватися перелічених нижче умов.

- Уважно прочитайте цей посібник перед введенням приладу в експлуатацію.

Збережіть цю інструкцію, касовий чек і упаковку приладу.

- Якщо неправильно поводитися з кавомашиною, це може спричинити її поломку, завдати матеріальної шкоди, та завдати шкоди здоров'ю користувача.

- Щоб уникнути ураження електричним струмом і ушкоджень приладу, використовуйте тільки те приладдя, яке входить в комплект поставки.

- Перед включенням кавомашини переконайтеся, що напруга в мережі відповідає робочій напрузі приладу.

- Встановлюйте кавомашину на сухій рівній поверхні. Не ставте її на гарячі поверхні або поблизу джерел тепла (електрична плита та ін.), а також біля штор або під навісними полицями.

- Щоб уникнути отримання опіків, не торкайтеся гарячих поверхонь кавомашини.

- Цей пристрій не призначений для використання людьми (включаючи дітей віком до 8 років) з обмеженими фізичними, сенсорними або розумовими здібностями, або з недоліком досвіду і знань, якщо тільки вони не пройшли контроль або не пройшли інструктаж щодо використання, особою відповідальною за їх безпеку.

Слідкуйте за дітьми, щоб вони не гралися з приладом.

- Не вмикайте кавомашину без води.

- Для варіння кави використовуйте тільки холодну воду.

- Включайте кавомашину тільки при встановленій колбі для кави.

- Ніколи не залишайте працюючий пристрій без нагляду.

- Якщо пристрій не використовується, завжди відключайте його від електромережі.

- Не занурюйте прилад і шнур живлення у воду або в будь-яку інші рідину.

- Стежте за тим, щоб шнур живлення не торкався гострих кромek і гарячих поверхонь.

- У разі вимкнення приладу від електромережі беріться за штепсель, не тягніть за шнур живлення.

- Перед приготуванням кожної нової порції кави відключайте кавомашину НЕ менш ніж на 5 хвилин, для її охолодження.

- Не використовуйте пристрій з пошкодженим мережевим шнуром і вилок, після падіння або з іншими несправностями. Для ремонту приладу звертайтеся в найближчий авторизований сервісний центр.

- Кавомашина призначена тільки для побутового застосування.

УВАГА!

Деякі частини цього приладу можуть стати дуже гарячими та викликати опіки. Особливу увагу слід приділяти дітям та особам з обмеженими можливостями, не залишайте їх без нагляду біля працюючого приладу.

СПЕЦІАЛЬНІ ВКАЗІВКИ ЩОДО БЕЗПЕЧНОГО КОРИСТУВАННЯ ПРИЛАДОМ

- Для наповнення резервуара використовуйте тільки чисту, холодну, питну воду.
- Ніколи не наливайте у резервуар для води інші рідини та не наспайте в нього каву. Для приготування напоїв з меленої кави не допускається використання кави з дуже дрібним помелом «extra fine» призначену для заварювання в турці. Це може призвести до засмічення фільтра. Чищення або заміна засміченого фільтра не входить у гарантійне обслуговування приладу.
- Не наповнюйте резервуар для води вище позначки max. Стежте за рівнем води, він не повинен бути нижче позначки «min».
- Ніколи не вмикайте прилад без води.
- Не відкривайте кришку резервуара для води, а також не виймайте резервуар і держак фільтра з корпусу під час роботи кавоварки. Це може стати причиною опіків.
- Ніколи не залишайте кавоварку без нагляду під час роботи.
- Ставте прилад на рівну стійку поверхню, якнайдалі від краю столу/робочої поверхні.
- Не використовуйте прилад якщо температура у приміщенні нижче 0°C.

СФЕРА ВИКОРИСТАННЯ

Прилад призначений для побутового використання при температурі та вологості жилих приміщень відповідно до цієї Інструкції:

- у місцях харчування співробітників магазинів, офісів, фермерських господарств та інших підрозділів;
- мешканцями готелів й інших місць, призначених для проживання;
- у місцях, призначених для ночівлі та сніданку.

Прилад не призначений для промислового та комерційного використання, а також для обробки нехарчових продуктів.

Виробник не несе відповідальності за збитки, що виникли в результаті неправильного або непередбаченого цією інструкцією використання.

ПІДГОТОВКА ДО РОБОТИ ТА ВВОДА В ЕКСПЛУАТАЦІЮ

Перед першим використанням або якщо кавоварка не використовувалася деякий час, її необхідно промити чистою теплою водою наступним чином:

1. Видаліть із кавоварки пакувальний матеріал і рекламні наклейки.
2. Протріть корпус приладу вологою тканиною.
3. Встановіть кавоварку на рівну поверхню.
4. Налийте воду в резервуар, рівень води не повинен перевищувати позначку "Max" у резервуарі.
5. Поверніть "Ручку пари" на "ВИМКНЕНО".
6. Вийміть лійку з упаковки, потім покладіть фільтр у лійку та зафіксуйте її у відповідному положенні. Ручка лійки повинна бути вирівняна зі знаком "LOCK ".
7. Увімкніть і натисніть перемикач «Увімк./Вимк.». Увімкнеться індикатор живлення, і машина почне попередньо нагріватися, а індикатор блимати. Після попереднього нагрівання індикатор перестане блимати.
8. Натисніть кнопку "Кавовий перемикач", випустіть гарячу воду, щоб очистити фільтр або чашку для кави. Потім знову натисніть "Перемикач кави", щоб зупинити.

УВАГА! При першому використанні або після того як прилад не працював тривалий час можливий підвищений шум під час роботи насоса. Це нормально, шум зменшиться приблизно через 20 секунд після заповнення магістралі водою.

ПРИГОТУВАННЯ КАВИ ЕСПРЕСО

1. Переконайтеся, що кавоварка від'єднана від мережі. Наповніть резервуар водою та встановіть в корпус приладу.
2. Зніміть держак фільтра з гнізда на корпусі кавоварки (якщо його встановили), повернувши його з положення «Lock» за ручку вліво приблизно на 45 градусів та опустивши вниз. Наповніть фільтр меленою кавою за допомогою мірної ложки. Для приготування звичайного еспресо достатньо однієї мірної ложки кави, для приготування подвійного еспресо -- дві ложки. Злегка втрамбуйте каву, це можна зробити за допомогою ущільнювача, та зберіть її надлишки з країв фільтра. Встановіть держак фільтра в гніздо на корпусі кавоварки, як описано в попередньому розділі «Підготовка до роботи та використання».

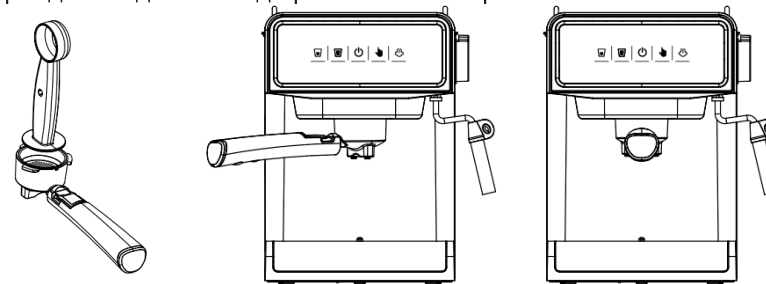

3. Поставте чашки для кави під лійку держака фільтра на підставку (можна використовувати одну чашку, для цього встановіть її так, щоб кава з двох сопел потрапляла в чашку).
 4. Вставте вилку мережевого шнура в розетку.
 5. Натисніть на перемикач ввімк./вимк, індикатор зеленого кольору почне блимати, що свідчить про те, що здійснюється нагрівання води.
 6. Коли вода досягне необхідної температури для приготування кави еспресо (приблизно через 8 -10 хв.), індикатор перестане блимати і буде горіти постійно.
 7. Натисніть перемикач "Одинарна чашка", і з машини витече одна чашка кави; Натисніть «Перемикач подвійна чашка», і з машини витече дві чашки кави.
- Увага! Не знімайте держак фільтра під час роботи!**
Увага! Після вимкнення із сопел держака фільтра деякий час будуть стікати залишки завареної кави.

РУЧНА ФУНКЦІЯ

Коли машина буде розігріта і індикатор перестане блимати, ви можете натиснути перемикач "Ручне управління", потім кава витече з нижньої частини лійки, коли буде досягнута потрібна кількість кави, знову натисніть "Ручне управління", кава перестане витікати!

ПРИГОТУВАННЯ КАВИ КАПУЧИНО

1. Приготуйте каву еспресо.
 2. Для приготування пінки необхідно використовувати спеціальну ємність, бажано у вигляді чашки з кераміки. Краще використовувати свіже незбиране молоко (6-10 % жирності).
- ПРИМІТКА:** рекомендуємо скористатися чашкою діаметром не менше 70±5 мм. Також майте на увазі, що молоко збільшується в об'ємі в 2 рази, впадіння в тому, що чашка достатньо висока.
3. Натисніть "Вимикач живлення", індикатор живлення засвітиться, і машина почне попередньо нагріватися та блимати, потім натисніть "Вимикач пари" і почекайте, поки червоне світло не перестане блимати, попередній нагрів буде зроблено., прилад готовий для спінювання молока.
- ПРИМІТКА:** якщо під час роботи індикатор блимає, поверніть регулятор подачі пари за годинниковою стрілкою.
4. Встановіть під сопло парового рукава ємність із молоком. Повільно повертайте регулятор проти годинникової стрілки до максимального положення, після цього із сопла парового рукава почне виходити пара. Занурте сопло у молоко приблизно на 1 - 2 см, готуйте пінку злегка перемішуючи

молоко в ємності, поки не отримаєте необхідний об'єм. Стежте, щоб рівень води в резервуарі був вище позначки «min». Переведіть "Ручку пари" на "ВИМКНЕНО", коли молоко досягне 75 °С. І вимкніть функцію подачі пари, натиснувши "Паровий вимикач".

5. Дії, описані в пункті 4, можна повторювати декілька разів.

УВАГА!

Разом із паром з сопла парового рукава може виділятися невелика кількість води.

УВАГА!

Дотримуйтесь послідовності:

- 1. Приготування еспресо.**
- 2. Вспінювання молока.**

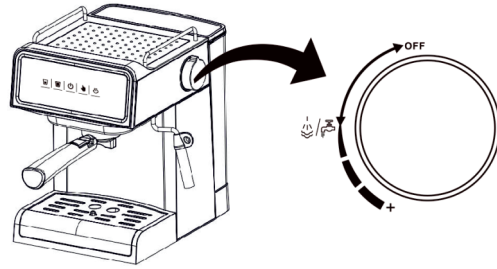

ОХОЛОДЖУВАЛЬНА ФУНКЦІЯ

Якщо ви хочете приготувати каву після завершення роботи з паром, просто натисніть "Вимикач пари", потім поверніть "Ручку пари" проти годинникової стрілки до максимального положення, після чого машина почне відкачувати воду, а пар безперервно вийде з води. Коли зелене світло вимкнено, поверніть ручку «Steam» у положення «OFF» та припиніть охолодження. Коли горить зелене світло, можна готувати каву.

ПОПЕРЕДЖЕННЯ:

- *Небезпека отримання опіків!*
- *Пара яка виходить, може стати причиною травми. Під час розігріву гаряча пара/вода може вириватися з головки групи / або парового сопла!*
- *Переконайтеся, що ручка контролю пари значення "OFF", перед тим, як активувати функцію пара.*
- *Не наводьте парове сопло на людей.*
- *Завжди підставляйте будь яку ємність під парове сопло.*

ВАЖЛИВО:

Чистіть парове сопло відразу ж після кожного використання! При закритті ручки контролю пари, протягом декількох секунд утворюється вакуум, який втягує деяку кількість молока всередину сопла.

Поставте жаростійку ємність під парове сопло. Відкрийте ручку контролю пари на короткий час, щоб випустити залишки молока з парового сопла. Протріть парове сопло вологою ганчіркою.

ОЧИЩЕННЯ ТА КОРИСТУВАННЯ

ПОПЕРЕДЖЕННЯ:

- *Перед чищенням завжди відключайте пристрій від мережі електроживлення і чекайте, поки він повністю охолоне.*
- *Не занурюйте пристрій у воду, тому що це може призвести до ураження електричним струмом або пожежі.*
- *Відразу після використання парове сопло дуже гаряче!*

УВАГА!

Не використовуйте дротяну щітку або будь-які інші абразивні інструменти. Не використовуйте кислоти або абразивні речовини. Чистіть корпус пристрою злегка вологою ганчіркою без додавання миючих засобів. Протріть головку групи і гумову прокладку вологою ганчіркою. Наліплі залишки видаляйте м'якою нейлоною щіткою. Потім протріть деталі м'якою ганчіркою.

Резервуар для води. Відкрийте кришку, щоб витягти резервуар для води. Витягніть резервуар двома руками вгору і назвоні. Поставте його на місце після чищення та висушування. Резервуар для води має два гаки. Зачепите гаки резервуара для води за два отвори пристрою. Злегка притисніть

Парове сопло. Чистіть парове сопло і кришку відразу ж після використання. Засохлі залишки молока потім буде важко вимити.

1. Зніміть кришку. Злегка поверніть її, щоб полегшити зняття. Використовуйте вологу ганчірку, щоб взяти однією рукою парове сопло!
2. Залиште кришку на деякий час в теплій мильній воді. Так можна буде легко видалити залишки молока.
3. Протріть парове сопло вологою ганчіркою.

ПРИМІТКА: Наповніть ємність гарячою водою, щоб видалити засохлі залишки. Поставте ємність під паровим соплом так, щоб воно було занурене у воду.

4. Після чищення вставте кришку на парове сопло. Встановіть під паровим соплом порожню жароміцну ємність

ВИДАЛЕННЯ НАКИПУ

Для ефективної роботи кавоварки рекомендується здійснювати видалення накипу кожні 2 - 3 місяці, у разі використання «твердої» води, частіше.

Для цього необхідно виконати операції, описані в розділі «ПІДГОТОВКА ДО РОБОТИ ТА ВИКОРИСТАННЯ», тільки замість води слід застосувати 2-3% розчин лимонної кислоти. Після цього потрібно знову повторити дії описані в розділі «ПІДГОТОВКА ДО РОБОТИ ТА ВИКОРИСТАННЯ», але вже наповнивши резервуар чистою водою.

1. Переконайтеся в тому, що прилад від'єднаний від мережі, коли він не використовується.
2. Злийте воду та виконайте чищення приладу.
3. Протріть прилад насухо та стежте за тим, щоб прилад зберігався в сухому, прохолодному місці.

Електроприлади слід зберігати в закритому сухому та чистому приміщенні при температурі повітря не вище плюс 40°C та відносній вологості не вище 70% за відсутності навколо пилу, парів кислот та інших речовин, що негативно впливають на матеріали з яких виготовлено електроприлади.

НЕСПРАВНОСТІ ТА ЇХ УСУНЕННЯ

А) Із сопел держака фільтра не л'ється гаряча вода!

- Переконайтеся, що в резервуарі є вода.
- Можливо, всередину робочої частини кавоварки потрапило повітря, в результаті чого міг вимкнутися насос.
- Повторіть дії, описані в розділі «ПІДГОТОВКА ДО РОБОТИ ТА ВИКОРИСТАННЯ».
- Якщо після цього дана функція не відновилась, необхідно звернутися до кваліфікованих спеціалістів сервісного центру.

В) Із сопла парового рукава не виходить пара!

- Видаліть накип, який міг утворитись всередині сопла парового рукава.
- Перевірте рівень води у резервуарі.

С) Кава переливається через держак фільтра!

- Можливо, в фільтр було насипано надто багато меленої кави, як наслідок держак фільтра нещільно зафіксувався в гнізді на корпусі кавоварки.
- Необхідно зачекати, доки охолоне кавомашина та повторно приготувати напій, насипавши відповідну кількість меленої кави.

Д) Під час приготування першої порції кава витікає із сопел держака фільтра дуже повільно або не л'ється зовсім!

- Перевірте фільтр для меленої кави.
- Якщо отвори фільтра засмічені, то їх необхідно прочистити за допомогою маленької щітки або іншого відповідного інструменту.
- Ця проблема може бути зумовлена недостатнім надходженням води через перфорований диск в гнізді корпусу кавоварки. Є ймовірність, що після декількох місяців користування приладом отвори диска засмітилися. У цьому випадку диск необхідно почистити щіткою або зубочисткою, після чого ввімкнути кавомашину та пропустити через прилад воду без зафіксованого на корпусі держака фільтра. Вода повинна вільно витікати з усіх отворів диска, якщо це не спостерігається - диск засмічений, потрібно звернутися до сервісного центру.
- Резервуар для води неправильно встановлено у корпусі кавоварки. Вставте резервуар, максимально щільно та стійко розташували його в корпусі приладу.
- В резервуарі недостатньо води для того, щоб насос міг підкачувати її для приготування кави. Наповніть резервуар.

Е) Кава водяниста та холодна!

- Кава, що використовується, надто грубого помелу.
- Щоб приготувати більш концентрований і гарячий напій, зерна кави повинні бути більш дрібного помелу (відповідного для кавоварок еспресо).

ТЕХНІЧНІ ХАРАКТЕРИСТИКИ

Модель	ГЕС08
Макс. потужність	850 Вт
Напруга / Частота	220 - 240 В / ~ 50 - 60 Гц
Тип кавоварки	ріжкова
Тип кави	мелений
Тип управління	кнопкове / механічне
Резервуар для води	1,2 л
Тиск	15 бар
Регулятор подачі пари	так
Клас захисту	II
Насадка для капучино	так
Піддон для збору крапель	так
Решітка для піддону	так
Світловий індикатор роботи	так
Шкала рівня води	так
Знімний фільтр	так
Довжина мережевого кабелю	0,70 м
Габаритний розмір	-
Розмір упаковки	345x285x360 мм
Вага нетто / брутто	3,60 кг / 4,50 кг

БЕЗПЕЧНЕ ЗНЯТТЯ З ЕКСПЛУАТАЦІЇ

Ви можете допомогти в захисті навколишнього середовища. Будь ласка, пам'ятайте, що потрібно дотримуватися місцевих нормативних вимог: здавайте непрацюючі електроприлади в спеціальні центри утилізації.

ГАРАНТІЙНІ УМОВИ

Звертаємо Вашу увагу, що протягом гарантійного терміну електроприлад буде прийнятий на безкоштовне сервісне обслуговування або ремонт при дотриманні наступних умов:

- Гарантійні зобов'язання здійснюються при наявності правильно заповненого гарантійного талона із зазначенням в ньому дати продажу, серійного номера моделі, печатки (штампу) торгуючої організації, підпису продавця. При відсутності у Вас правильно заповненого гарантійного талона ми будемо змушені відхилити Ваші претензії щодо якості даного виробу.
- Щоб уникнути непорозумінь переконливо просимо Вас перед початком роботи з приладом уважно ознайомитися з керівництвом по експлуатації.
- Звертаємо Вашу увагу на виключно побутове призначення виробу.
- Умови гарантії не передбачають періодичне технічне обслуговування, встановлення та налаштування виробу вдома у власника.
- Гарантійний термін експлуатації виробу становить 24 місяці. Цей строк обчислюється з дня продажу через роздрібну мережу.
- Наші гарантійні зобов'язання поширюються тільки на несправності виявлені протягом гарантійного терміну і обумовлені виробничими, технологічними, та конструктивними дефектами, тобто допущеними з вини компанії-виробника.

ГАРАНТІЙНІ ЗОБОВ'ЯЗАННЯ НЕ ПОШИРЮЮТЬСЯ НА:

1. Несправності виробу, що виникли в результаті:
 - недотримання користувачем приписів керівництва по експлуатації;
 - механічного пошкодження, викликаного зовнішнім або будь-яким іншим впливом;
 - використання виробу не за призначенням;
 - несприятливих атмосферних і зовнішніх впливів на виріб, таких як дощ, сніг, підвищена вологість, нагрівання, агресивні середовища, невідповідність параметрів електромережі вимогам керівництва з експлуатації;
 - використання приладдя та запчастин, які не рекомендовані або не схвалені виробником.
2. На виробу, що піддавались розкриттю, ремонту або модифікації неуповноваженими на те особами.
3. На несправності, що виникли внаслідок неналежного поводження або зберігання виробу, такі як обриви і надрізи шнура харчування, сколи, подряпини, сильні потертості корпусу та ін.
4. На несправності, що виникли в результаті перевантаження виробу.
 - До безумовних ознак перевантаження відносяться:
 - деформація або розплавлення пластмаси та вузлів виробу;
 - потемніння або обвуглювання ізоляції проводів.
5. При попаданні всередину сторонніх предметів, рідин, комах і тд.
 - Технічний огляд приладу на предмет встановлення гарантійного випадку, проводиться тільки в авторизованому сервісному центрі.

Імпортер: ПП «Будпостач»

Адреса: 02099, Україна, м.Київ, вул. Бориспільська, 9-Е, кім. 314.

Претензії від споживачів приймає імпортер, телефон: 0-800-200-222,

або за електронною адресою: service@budpostach.com.ua

Виробник: Цзяньмін Сі Юань Імпорт Енд Експорт Ко., ЛТД.

Адреса: 285 Цзін Оу Роад, Цзянтай Дістрікт, Цзяньмін, Гуандун, Китай.

Не містить шкідливих для здоров'я речовин.

Умови зберігання дивитись у інструкції до товару.

Гарантійний термін: 24 місяці.

Термін служби 3 роки.

