

Tel. ++34(9)73 451072
 Fax ++34(9)73 445000 – 448400
 Partida Horta d'Amunt, s/n – Apartado de Correos nº 149
 E-25600 BALAGUER (Lleida)
 E-mail: gespasa@gespasa.es – Internet: http://www.gespasa.es

ІНСТРУКЦІЯ З ЕКСПЛУАТАЦІЇ
ДЕКЛАРАЦІЯ ПО ОБСЛУГОВУВАННЮ Й СУМІСНОСТІ
РУКОВОДСТВО ПО ЭКСПЛУАТАЦИИ
ДЕКЛАРАЦИЯ ПО ОБСЛУЖИВАНИЮ И СООБВЕСТИМОСТИ

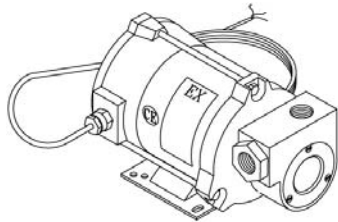

AG-500 EExd
 ВАГА/ВЕС: 11,4Kg
 РОЗМІРИ/ : 240x165x155mm
 РАЗМЕРЫ

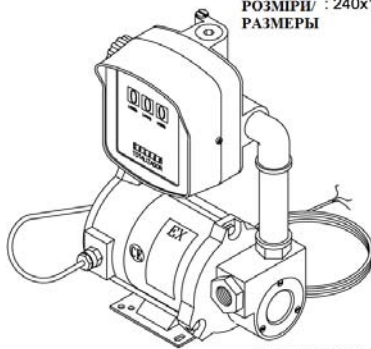

SAG-500 EExd
 ВАГА/ВЕС: 13Kg
 РОЗМІРИ/ 240x165x335mm
 РАЗМЕРЫ

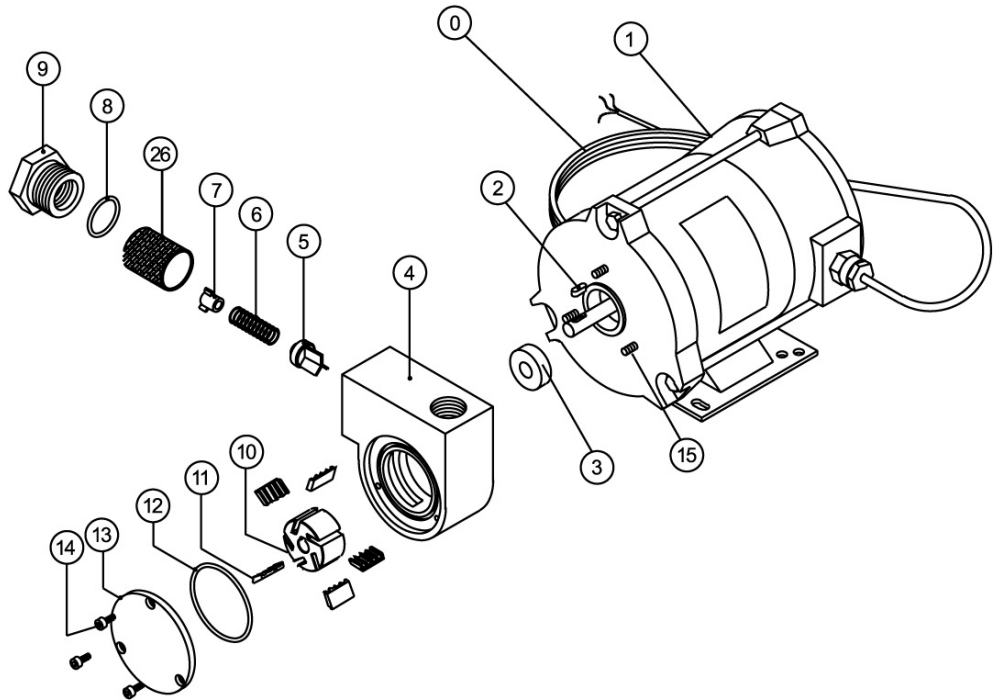

Nº	ОПИС ОПИСАНИЕ	Код Код
0	Електричний кабель Электрический кабель	801901016
1	Мотор типу EExd Мотор типа EExd	100301001
2	Шпонка вала 4x4x10 Шпонка вала 4x4x10	000002002
3	Механічний вітоновий сальник Механический витонный сальник	804601006
4	Корпус насоса Корпус насоса	000002001
5	Обвідний клапан Обводной клапан	000002004
6	Пропускна пружина Перепускная пружина	000002005
7	Підтримка пропускної пружини Поддержка перепускной пружины	000002006
8	Вітонова прокладка 30x3 Витонная прокладка 30x3	803101029

Nº	ОПИС ОПИСАНИЕ	Код Код
9	Перепускний обмежувач M1" F3/4" Пропускной ограничитель M1" F3/4"	000002008
10	Синтезований валік F-211 Синтезируемый валик F-211	000002210
11	Комплект із 5 лопаток Комплект из 5 лопаток	000002109
12	Вітонова прокладка 51x3 Витонная прокладка 51x3	803101027
13	Кришка корпусу насоса Крышка корпуса насоса	000002012
14	Гвинт DIN. 912 M-4x10 Винт DIN. 912 M-4x10	805400015
14	Гвинт DIN. 912 M-4x10 Винт DIN. 912 M-4x10	805400015
15	Гвинт Grimmert M-50x3 Винт Grimmert M-50x3	100301003
26	Гальванізований фільтр Гальванизированный фильтр	460000005

1. ТЕХНІЧНІ ХАРАКТЕРИСТИКИ

- AG-500 вибухозахищений насос. Самовсмоктувальний. Ексцентриковий із саморегулюючими лопатками.
- Підходить для сільського господарства, будівництва, комунальних послуг і промислового використання
- Продуктивність вільного вихідного отвору: 40-50 л/хв
- Має обвідний клапан
- Пропускний тиск: 1,7-1,9 Бар
- Мотор: 0,18 KB S2 30' 230 У 50 Гц 1-фаз. 2850 об/хв EExd
- Клас захисту від вологи IP-55
- При довготривалій роботі спрацьовує термічний захист
- Європейський сертифікат EExd IIB T4 ISSEP02 ATEX036
- Вмикач
- Система живлення 230 В змінного струму
- З'єднання: 3/4" GAS (BSP)
- Експлуатаційна температура: +50 °C -20 °C (проконсультуйтеся про низькі температури)

1. ТЕХНИЧЕСКИЕ ХАРАКТЕРИСТИКИ

- AG-500 взрывозащищенный насос. Самовсасывающий. Эксцентриковый с саморегулирующимися лопатками.
- Подходит для сельского хозяйства, строительства, коммунальных услуг и промышленного использования
- Производительность свободного выходного отверстия: 40-50 л/мин
- Снабжен обводным клапаном
- Пропускное давление: 1,7-1,9 Бар
- Мотор: 0,18 KB S2 30' 230 В 50 Гц 1-фаз. 2850 об/мин EExd
- Класс защиты от влаги IP-55
- При длительной работе срабатывает термозащита
- Европейский сертификат EExd IIB T4 ISSEP02 ATEX036
- Включатель
- Система питания 230 В переменного тока
- Соединение: 3/4" GAS (BSP)
- Эксплуатационная температура: +50 °C -20 °C (проконсультируйтесь о низких температурах)

ПРИМІТКА: При використанні паливороздавального пістолету, потік знижується.

СУМІСНІСТЬ ІЗ РІДИНАМИ

Вогнебезпечність робить його підходящим для горючих рідин. Підходить для перекачування бензину, гасу, дизеля й нафти чистим і ефективним способом.

2. ЗАСТЕРЕЖЕННЯ

Будь ласка, уважно прочитайте всі інструкції перед використанням товару. Люди, які не знають інструкцій, не повинні ним користуватися.

Це керівництво описує, як використати механізм відповідно до проектною документації, технічних характеристик, видів установки, експлуатації, підтримки і підготовки, з огляду на можливі ризики.

Інструкція по експлуатації повинна сприйматися як частина насоса й зберігатися для питань, що можуть виникнути у майбутньому, протягом усього терміну служби. Ми радимо зберігати її в сухому й захищеному місці.

Керівництво відображає технічний стан на момент продажу комплекту й не може вважатися неадекватним у зв'язку з наступним поновленням через появу нових даних. Виробник залишає за собою право оновлювати продукцію й керівництва без умови оновлювати продукцію й попередні керівництва.

3. УМОВИ БЕЗПЕЧНОЇ ЕКСПЛУАТАЦІЇ

Для безпечного використання насоса важливо прочитати й дотримуватися всіх нижчеописаних застережень:

3.1. БУДЬ ЛАСКА, ТОЧНО ДОДЕРЖУЙТЕСЬ ІНСТРУКЦІЙ. Насос повинен завжди бути правильно заземлений і використовувати відповідні кабелі й труби.

3.2. Ушкоджені мотори повинні бути відремонтовані в авторизованому сервісному центрі або на заводі.



3.3. ВАЖЛИВО

Не курить біля насоса, щоб уникнути вогню. Куріння може стати причиною вибуху або навіть смерті.

3.4. Рекомендується встановити передфільтр FUP-1 на забірному отворі для запобігання забрудненню насоса або лічильника. Відсутність забруднень гарантує довге життя насоса.

3.5. Насоси, з лічильником або без, AG-500 і SAG-500, протестовані на самовсмоктування на глибині 2,7 метри. На великій глибині, з лічильником або без, рекомендується встановити зворотний клапан з 1" фільтром. Зворотний клапан повинен бути сумісним з дизельним паливом.

3.6. Шланги, які будуть установлені на моделях, повинні мати однаковий або більший діаметр вхідних і вихідних отворів насосу, мінімальний діаметр повинен бути 3/4" GAS (BSP) або 21 мм усередині.

3.7. У будь-якому випадку й для всмоктування вище ніж на висоті 2,7 м або для горизонтального всмоктування довжиною 10 м, потрібно щоб забірна труба була більшою ніж вхідний отвір насоса, тобто, 1" GAS (BSP).



3.8. ВАЖЛИВО

Після закінчення процесу заправки, НЕ ЗАБУДЬТЕ ВИКЛЮЧИТИ МОТОР. При перекритті отвору паливороздавального пістолету, рідина вільно перетікає в обхідний канал внутрішньої частини насоса.

3.9. УВАГА: Якщо насос, шланг і паливороздавальний пістолет перебувають назовні, ми рекомендуємо встановити зворотний клапан розподілу тиску для збільшення коефіцієнта тиску в шлангу в літню погоду та/або в жарких країнах. В іншому випадку, висока температура сонячних променів стане причиною надлишку тиску через розширення у зв'язку зі збільшенням обсягу бензину усередині труби. Це може викликати механічну розгерметизацію й поломку механічних елементів насоса.

Якщо насос не працює в місцях з дуже низькою або високою температурою, потрібно спустошити шланги й резервуар насоса.

Це ж саме потрібно проробити, якщо насос не працює протягом довгого періоду часу (навіть якщо температура нормальна).

3.10. РЕКОМЕНДАЦІЯ: Щоб уникнути надлишкового тиску на клапан насоса або лічильник (якщо він є в комплекті), рекомендується встановити зворотний клапан на вихідний отвір насоса або лічильника. Перевірте, щоб клапан було встановлено у правильному напрямку потоку.

ПРИМЕЧАНИЕ: При использовании топливораздаточного пистолета, поток уменьшается.

СОВМЕСТИМОСТЬ С ЖИДКОСТЯМИ

Огнебезопасность делает его подходящим для горючих жидкостей. Подходит для перекачки бензина, керосина, дизеля и нефти чистым и эффективным способом.

2. ПРЕДУПРЕЖДЕНИЯ

Пожалуйста, внимательно прочтите все инструкции перед использованием товара. Люди, которые не знают инструкций, не должны пользоваться им.

Это руководство описывает, как использовать механизм в соответствии с проектной документацией, техническими характеристиками, видами установки, эксплуатацией, поддержкой и подготовкой, учитывая возможные риски.

Инструкция по эксплуатации должна восприниматься как часть насоса и сохраняться для вопросов, которые могут возникнуть в будущем, на протяжении всего срока службы. Мы советуем хранить ее в сухом и защищенном месте.

Руководство отображает техническое состояние на момент продажи комплекта и не может считаться неадекватным в связи с последующим обновлением через появление новых данных. Производитель оставляет за собой право обновлять продукцию и руководства без условия обновлять продукцию и предыдущие руководства.

3. УСЛОВИЯ БЕЗОПАСНОЙ ЭКСПЛУАТАЦИИ

Для безопасного использования насоса важно прочитать и следовать всем нижеописанным предостережениям:

3.1. ПОЖАЛУЙСТА, ТОЧНО СЛЕДУЙТЕ ИНСТРУКЦИЯМ. Насос должен всегда быть правильно заземлен и использовать соответствующие кабели и трубы.

3.2. Поврежденные моторы должны быть отремонтированы в авторизованном сервисном центре или на заводе.



3.3. ВАЖНО

Во избежание огня, не курите возле насоса. Курение может стать причиной взрыва или даже смерти.

3.4. Рекомендуется установить предфильтр FUP-1 на заборном отверстии для предотвращения загрязнения насоса или счетчика. Отсутствие загрязнений гарантирует долгую жизнь насоса.

3.5. Насосы, со счетчиком или без, AG-500 и SAG-500, протестированы на самовсасывание на глубине 2,7 метра. На большой глубине, со счетчиком или без, рекомендуется установить обратный клапан с 1" фильтром. Обратный клапан должен быть совместим с дизельным топливом.

3.6. Шланги, которые будут установлены на моделях, должны иметь одинаковый или больший диаметр входных и выходных отверстий насоса, минимальный диаметр должен быть 3/4" GAS (BSP) или 21 мм внутри.

3.7. В любом случае и для всасывания выше чем на высоте 2,7 м или для горизонтального всасывания длиной 10 м, нужно чтобы заборная трубка была больше чем входное отверстие насоса, то есть, 1" GAS (BSP).



3.8. ВАЖНО

После окончания процесса заправки, НЕ ЗАБУДЬТЕ ВЫКЛЮЧИТЬ МОТОР. При перекрытии отверстия топливораздаточного пистолета, жидкость свободно перетекает в обходной канал внутренней части насоса.

3.9. ВНИМАНИЕ: Если насос, шланг и топливораздаточный пистолет находятся снаружи, мы рекомендуем установить обратный клапан распределения давления для увеличения коэффициента давления в шланге в летнюю погоду и/или в жарких странах. В противном случае, высокая температура солнечных лучей станет причиной избытка давления через расширение в связи с увеличением объема бензина внутри трубы. Это может вызвать механическую разгерметизацию и поломку механических элементов насоса.

Если насос не работает в местах с очень низкой или высокой температурой, нужно опустошить шланги и резервуар насоса.

Это же нужно сделать, если насос не работает на протяжении долгого периода времени (даже если температура нормальная).

3.10. РЕКОМЕНДАЦИЯ: Во избежание избыточного давления на клапан насоса или счетчик (если он есть в комплекте), рекомендуется установить обратный клапан на выходное отверстие насоса или счетчика. Проверьте, чтобы клапан было установлено в правильном направлении потока.

3.11. Якщо шланг з'єднаний муфтами, потрібно переконаватися, щоб вони були туго зжаті для запобігання потрапляння повітря.

3.12. НИКОЛИ НЕ ВКЛЮЧАЙТЕ НАСОС, НЕЗАПОВНЕНИЙ РІДИНОЮ. Уникайте проливання будь-якої рідини на мотор.



3.13. Для правильної роботи насоса, не перевищуйте температур вище +50 °C і нижче -20 °C. В іншому випадку, виникає небезпека протікання або вибуху.



3.14. УВАГА
 Електричні з'єднання повинні бути зроблені відповідно до Стандарту EN 60204-1-2. На серійних моделях електромотор має захист проти перезавантажень; установка такого захисту на розсуд користувача. Приєднайте кабель до мережі після засвідчення, що вона сумісна з характеристиками мотору (припустиме коливання напруги до 10%). Корпус двигуна має електричні частини. Його демонтаж повинен робитися кваліфікованим персоналом з урахуванням правил безпеки.

3.15. Насоси AG-500 і SAG-500 – самовсмоктувальні. Але якщо при запуску він не закачує рідину, вам потрібно терміново зупинити насос і перевірити причину. (Будь ласка, проконсультуйтеся з керівництвом з усунення несправностей).



3.16. УВАГА
 Насос не повинен бути включений перед закінченням установки. Суворо заборонено всувати пальці або інші частини тіла в отвори; опорний насос має рухливі частини. Перед демонтажем або монтажем насоса, відключіть насос від електропостачання для запобігання мимовільного включення незахищених частин.



3.17. ДЛЯ ДІЙСНОСТІ ГАРАНТІЇ КОМПЛЕКТУ ПОТРІБНО ОБОВ'ЯЗКОВО ВСТАНОВИТИ ЗАПОБІЖНИК МОТОРА НА 0,18 КВ І СИЛУ СТРУМУ 1-1,6 А.

4. УСТАНОВКА

У нас є додаткові компоненти для всіх типів насоса, що гарантує швидкість і акуратність установки, як для забору, так і для перекачування.

- Забірні валики мають ущільнюючі прокладки, стійкі до вуглеводнів, для забезпечення повної герметизації відповідних труб.

- Нагнітальні шланги, які зжаті латунними перехідниками, йдуть у комплекті із самозакимними внутрішніми прокладками для повної герметизації, тому не потрібно використовувати герметики або інші речовини.

- Телескопічні труби PP із установленим фільтром не мають забруднень у внутрішній частині, що дозволяє досягти дна контейнера. (Для регулювання розмірів).

УСТАНОВКА ЗА ДОПОМОГОЮ ВЛАСНОГО УСТАТКУВАННЯ

Проте, якщо ви хочете встановити своє встаткування, потрібно прочитати й точно додержуватися наступних рекомендацій:

- Перед подачею електроживлення до насоса, потрібно переконається, що напруга 230В.

- Системи повинні бути створені для роботи з мінімальною висотою всмоктування.

Максимальна висота всмоктування для бензину – 4,5 м. (Це еквівалент вертикальної дистанції від нижньої частини забірною трубкою до вхідного отвору насоса плюс втрати при терті у вертикальному й горизонтальному напрямку труби, кутів, і т.п.). Висота буде впливати на потік, і буде викликати зменшення прискорення насоса й, можливо, кавітацію.

- Помістіть дизельний фільтр у забірний шланг. Для всмоктування на глибини більше 2,7 м, з або без лічильника, потрібно встановити зворотний клапан.

УВАГА: Коли зворотний клапан установлено, перевірте правильність його установки.

- Насоси повинні виставлятися адаптерами й кутами 3/4" GAS (BSP) із внутрішнім діаметром 21 мм. Якщо на з'єднаннях є обмеження, насос не буде працювати правильно, зменшуючи потік і збільшуючи енергоспоживання мотора.

- Будь ласка, приділяйте увагу, щоб всі з'єднання, як на шлангах, так і на насосах, були герметизовані тефлоновою стрічкою або чимсь подібним для запобігання втрат бензину або потрапляння повітря.

- Установіть напірний шланг на вхідний отвір насоса.

3.11. Если шланг соединен муфтами, нужно убедиться, чтобы они были туго сжаты для предотвращения попадания воздуха.

3.12. НИКОГДА НЕ ВКЛЮЧАЙТЕ НАСОС, НЕЗАПОЛНЕННЫЙ ЖИДКОСТЬЮ. Избегайте проливания любой жидкости на мотор.



3.13. Для правильной работы насоса, не превышайте температур выше +50 °C и ниже -20 °C. В противном случае, возникает опасность протекания или взрыва.



3.14. ВНИМАНИЕ
 Электрические соединения должны быть сделаны в соответствии со Стандартом EN 60204-1-2. На серийных моделях электромотор имеет защиту против перезагрузок; установка такой защиты на усмотрение пользователя. Присоедините кабель к сети после удостоверения, что она совместима с характеристиками мотора (допустимое колебание напряжения до 10%). Корпус двигателя имеет электрические части. Его демонтаж должен производиться квалифицированным персоналом с учетом правил безопасности.

3.15. Насосы AG-500 и SAG-500 – самовсасывающие. Но если при запуске он не закачивает жидкость, вам нужно срочно остановить насос и проверить причину. (Пожалуйста, проконсультируйтесь с руководством по устранению неисправностей).



3.16. ВНИМАНИЕ
 Насос не должен быть включен перед окончанием установки. Строго запрещено вставлять пальцы или другие части тела в отверстия; опорный насос имеет подвижные части. Перед демонтажем или монтажом насоса, отключите насос от электроснабжения для предотвращения непроизвольного включения незащищенных частей.



3.17. ДЛЯ ДЕЙСТВИТЕЛЬНОСТИ ГАРАНТИИ КОМПЛЕКТА ОБЯЗАТЕЛЬНО УСТАНОВИТЕ ПРЕДОХРАНИТЕЛЬ МОТОРА НА 0,18 КВ И СИЛУ ТОКА 1-1,6 А.

4. УСТАНОВКА

У нас есть дополнительные компоненты для всех типов насоса, что гарантирует скорость и аккуратность установки, как для забора, так и для перекачки.

- Заборные валики имеют уплотнительные прокладки, стойкие к углеводородам, для обеспечения полной герметизации соответствующих труб.

- Нагнетательные шланги, сжаты латунными переходниками, идут в комплекте с самозакимающимися внутренними прокладками для полной герметизации, поэтому не нужно использовать герметики или другие вещества.

- Телескопические трубы PP с установленным фильтром не имеют загрязнений во внутренней части, что позволяет достигать дна контейнера. (Для регулирования размеров).

УСТАНОВКА ПРИ ПОМОЩИ СОБСТВЕННОГО ОБОРУДОВАНИЯ

Тем не менее, если вы хотите установить свое оборудование, нужно прочесть и точно следовать следующим рекомендациям:

- Перед подачей электропитания к насосу, нужно убедиться, что напряжение 230 В.

- Системы должны быть созданы для работы с минимальной высотой всасывания.

Максимальная высота всасывания для бензина – 4,5 м. (Это эквивалент вертикальной дистанции от нижней части заборной трубки до входного отверстия насоса плюс потери при трении в вертикальном и горизонтальном направлении труби, углов, и т.п.). Высота будет влиять на поток, и будет вызывать уменьшение ускорения насоса и, возможно, кавитацию.

- Поместите дизельный фильтр в заборный шланг. Для всасывания на глубине больше 2,7 м, с или без счетчика, нужно установить обратный клапан.

ВНИМАНИЕ: Когда обратный клапан установлен, проверьте правильность его установки.

- Насосы должны вставляться адаптерами и углами 3/4" GAS (BSP) с внутренним диаметром 21 мм. Если на соединениях есть ограничения, насос не будет работать правильно, уменьшая поток и увеличивая энергопотребление мотора.

- Пожалуйста, уделяйте внимание, чтобы все соединения, как на шлангах, так и на насосах, были герметизированы тефлоновой лентой или чем-то подобным для предотвращения потерь бензина или попадания воздуха.

- Установите напорный шланг на входящее отверстие насоса.



УВАГА

Переконайтесь, щоб ані герметик, ані тефлонові стрічки не потрапили усередину насоса. Якщо ж вони потрапили, насос або клапан може заблокуватися

- Установіть нагнітальний шланг на вихідний отвір насоса.

- Установіть паливороздавальний пістолет на кінець нагнітального шланга. Насос AG-500 має автоматичні й ручні паливороздавальні пістолети.

ВИКОРИСТАННЯ ПАЛИВОРОЗДАВАЛЬНИХ ПІСТОЛЕТІВ ВИКЛИКАЄ ЗМЕНШЕННЯ ПОТОКУ НА 7-14 %.

- Переконайтесь в правильності з'єднання насоса, у тому, що встановлена напруга відповідає насосу й кабель має заземлення.

5. ПОДАЧА ПАЛИВА

5.1. При включенні мотора, насос повинен всмоктувати рідину, а при відкритті паливороздавального пістолету, повинно початися перекачування бензину.

5.2. Коли заправка закінчилася, потрібно активувати вимикач.



5.3. ВАЖЛИВО

При роботі насоса із закритим паливороздавальним пістолетом, у шланзі створюється надлишок тиску. ПРИ ЗУПИНЦІ МОТОРА РЕКОМЕНДУЄТЬСЯ ВІДКРИТИ ПАЛИВОРОЗДАВАЛЬНИЙ ПІСТОЛЕТ, щоб випустити надлишок тиску зі шлангу.

6. ОБСЛУГОВУВАННЯ

Періодично дотримуйтеся таких кроків для підтримки насоса у відмінному стані.

6.1. Перевірте стан фільтра на наявність забруднення.



6.2. УВАГА

Перевірте шланг і паливороздавальний пістолет на зношування й пошкодження. Поганий стан шланга й паливороздавального пістолету потенційно може завдати шкоди навколишньому середовищу.

7. РЕМОНТ

Тільки авторизовані ремонтні майстерні можуть проводити ремонт моторів. Потрібно почистити й висушити насоси перед відправленням їх на ремонт.

Якщо, помилково, насос використовувався не для вуглеводневих рідин, промийте його рівно стільки разів, скільки потрібно для очищення, і напишіть записку з описом тих рідин, які перекачувалися через насос. Насоси, для яких не будуть виконані вищеписані вимоги, не будуть прийняті ані ремонтними майстернями, ані заводом.



ВНИМАНИЕ

Убедитесь, чтобы ни герметик, ни тефлоновые ленты не попали внутрь насоса. Если же они попали, насос или клапан может заблокироваться.

- Установите нагнетательный шланг на выходящее отверстие насоса.

- Установите топливораздаточный пистолет на конец нагнетательного шланга. Насос AG-500 имеет автоматические и ручные топливораздаточные пистолеты.

ИСПОЛЬЗОВАНИЕ ТОПЛИВОРАЗДАТОЧНЫХ ПИСТОЛЕТОВ ВЫЗЫВАЕТ УМЕНЬШЕНИЕ ПОТОКА НА 7-14 %.

- Убедитесь в правильности соединения насоса, в том, что установленное напряжение соответствует насосу и кабель имеет заземление.

5. ПОДАЧА ТОПЛИВА

5.1. При включении мотора, насос должен всасывать жидкость, а при открытии топливораздаточного пистолета, должна начаться перекачка бензина.

5.2. Когда заправка закончилась, нужно активировать выключатель.



5.3. ВАЖНО

При работе насоса с закрытым топливораздаточным пистолетом, в шланге создается избыток давления. ПРИ ОСТАНОВКЕ МОТОРА РЕКОМЕНДУЕТСЯ ОТКРЫТЬ ТОПЛИВОРАЗДАТОЧНЫЙ ПИСТОЛЕТ, чтобы выпустить излишек давления со шланга.

6. ОБСЛУЖИВАНИЕ

Периодически следуйте таким шагам для поддержания насоса в отличном состоянии.

6.1. Проверьте состояние фильтра на наличие загрязнения.



6.2. ВНИМАНИЕ

Проверьте шланг и топливораздаточный пистолет на износ и повреждения. Плохое состояние шланга и топливораздаточного пистолета потенциально может нанести вред окружающей среде.

7. РЕМОНТ

Только авторизованные ремонтные мастерские могут проводить ремонт моторов. Нужно почистить и высушить насосы перед отправкой их на ремонт.

Если, по ошибке, насос использовался не для углеводородных жидкостей, промойте его ровно столько раз, сколько нужно для очистки, и напишите записку с описанием тех жидкостей, которые прокачивались через насос. Насосы, для которых не будут выполнены вышеописанные требования, не будут приняты ни ремонтными мастерскими, ни заводом.

8. ІНСТРУКЦІЯ З УСУНЕННЯ НЕСПРАВНОСТЕЙ

НЕСПРАВНІСТЬ	МОЖЛИВА ПРИЧИНА	ВИРІШЕННЯ ПРОБЛЕМИ
Бак повний, насос працює, але рідина не проходить через автоматичний паливороздавальний пістолет.	- напірна система насичена повітрям, тому автоматичний паливороздавальний пістолет не може бути відкритий	- зніміть автоматичний паливороздавальний пістолет зі шланга. Включіть насос і чекайте, коли поллється рідина. Після цього встановіть автоматичний паливороздавальний пістолет.
Насос працює, але рідина не перекачується.	- проблема із напірною лінією - відкритий обвідний клапан - тертя лопаток - втрата механічної герметизації - зношування вала або лопаток - заблокований випускний отвір або паливороздавальний пістолет - поламався мотор	- перевірте напірну лінію на наявність протікань - зніміть і перевірте клапан - перевірте лопатки й канавки на виникнення виїмок та зношування - затисніть кришку або замініть механічну герметизацію - перевірте вал і лопатки на зношування і ушкодження та замініть їх - перевірте випускні отвори насоса, шланга, паливороздавального пістолету і тканину для фільтрів на те, щоб вони не були заблоковані - ротор повинен обертатися проти годинникової стрілки, якщо дивитися на насос спереду, якщо ж ні, поверніть його для ремонту
Мотор гуде, але не працює.	- бруд у робочій порожнині насоса - поламався мотор	- почистіть робочу порожнину насоса - поверніть його для ремонту на завод
Слабкий потік.	- сильно брудний фільтр - проблема із напірною лінією - розвантажувальний клапан забруднений - тертя лопаток - зношування вала або лопаток - забруднення червоного адаптера	- розберіть і почистіть фільтр - перевірте напірну лінію на наявність протікань і обмежень; вона може бути занадто вузькою, широкою або негерметичною - зніміть і перевірте розвантажувальний клапан. Почистіть його - перевірте лопатки і канавки на виїмки та зношування - перевірте вал і лопатки на зношування і ушкодження та замініть їх - почистіть внутрішнє решето
Насос працює повільно з дивним шумом.	- неправильна напруга - поламався мотор	- перевірте напругу на вході - поверніть його для ремонту на завод
Мотор зупиняється.	- низька напруга - внутрішнє забруднення насоса твердими частками	- перевірте напругу на вході - розберіть і почистіть насос
Мотор перегрівається.	- перекачування рідин з високою в'язкістю - заблокований фільтр	- такі рідини можна перекачувати обмежену кількість часу - зніміть і почистіть фільтр

	- вузька забірня/нагнітальна труба - поламався мотор	- замініть трубу - поверніть його для ремонту на завод
Мотор не включається.	- відсутній електричний струм - поламався мотор - не преднано перемикач	- перевірте джерело електроживлення - поверніть його для ремонту на завод - налаштуйте з'єднання перемикача
Витік рідини	- поганий стан прокладок - механічна герметизація в поганому стані	- перевірте всі прокладки - замініть механічну герметизацію

8. РУКОВОДСТВО ПО УСТРАНЕНІЮ НЕИСПРАВНОСТЕЙ

НЕИСПРАВНОСТЬ	ВОЗМОЖНАЯ ПРИЧИНА	РЕШЕНИЕ ПРОБЛЕМЫ
Бак полный, насос работает, но жидкость не проходит через автоматический топливораздаточный пистолет.	- напорная линия завоздушена, потому автоматический топливораздаточный пистолет не может быть открыт	- снимите автоматический топливораздаточный пистолет со шланга. Включите насос и ждите, когда жидкость польется. После этого установите автоматический топливораздаточный пистолет.
Насос работает, но жидкость не перекачивается.	- проблема с напорной линией - открыт разгрузочный клапан - трение лопаток - потеря механической герметизации - износ вала или лопаток - заблокированное выпускное отверстие или топливораздаточный пистолет - поломался мотор	- проверьте напорную линию на утечку - снимите и проверьте клапан - проверьте лопатки и канавки на выемки и износ - зажмите крышку или поменяйте механическую герметизацию - проверьте вал и лопатки на износ и повреждения и замените их - проверьте выпускные отверстия насоса, шланга, топливораздаточного пистолета и ткани для фильтров, чтобы они не были заблокированы - ротор должен оборачиваться против часовой стрелки, если смотреть на насос спереди, если же нет, возвратите его для ремонта.
Мотор гудит, но не работает.	- грязь в рабочей полости насоса - поломался мотор	- почистите рабочую полость насоса - возвратите его для ремонта на завод
Слабый поток.	- сильно грязный фильтр - проблема с напорной линией - разгрузочный клапан загрязнен - трение лопаток - износ вала или лопаток - загрязнение красного адаптера	- разберите и почистите фильтр - проверьте напорную линию на утечки и ограничения; она может быть слишком узкой, широкой или негерметичной - снимите и проверьте разгрузочный клапан. Почистите его - проверьте лопатки и канавки на выемки и износ - проверьте вал и лопатки на износ и повреждения и замените их - почистите внутреннее решето
Насос работает медленно со странным шумом.	- неправильное напряжение - поломался мотор	- проверьте напряжение на входе - возвратите его для ремонта на завод
Мотор останавливается.	- низкое напряжение - внутренне загрязнение насоса твердыми частицами	- проверьте напряжение на входе - разберите и почистите насос
Мотор перегревается.	- перекачка жидкостей с высокой вязкостью - заблокирован фильтр - узкая заборная/нагнетательная труба - поломался мотор	- такие жидкости можно перекачивать ограниченное количество времени - снимите и почистите фильтр - замените трубу - возвратите его для ремонта на завод
Мотор не включается.	- отсутствует электричество - поломался мотор - соединение переключателя отключено	- проверьте источник электропитания - возвратите его для ремонта на завод - настройте соединение переключателя
Утечка жидкости	- плохое состояние прокладок - механическая герметизация в плохом состоянии	- проверьте все прокладки - замените механическую герметизацию

9. ГАРАНТІЯ

- Всі товари, створені компанією TOT COMERCIAL, S.A. мають 12-місячну гарантію з дня їхнього придбання на всі види виробничого браку.
- TOT COMERCIAL, S.A., протягом гарантійного терміну експлуатації, гарантує заміну бракованої частини або товару. Матеріал повинен бути висланий на наш завод або призначений сервісний центр. Після технічної інспекції, буде визначено на кому лежить відповідальність: на виробникові, користувачі, установнику або перевізнику.
- Гарантія не покриває: неправильне використання, недбалість, окислювання, експлуатацію з порушенням норм, неправильну установку продуктів, використання неоригінальних запасних частин або специфічних питань, що не погоджені в ній. Вся створена і/або комерціалізована техніка компанії TOT COMERCIAL, S.A. має бути встановлена відповідно до інструкцій виробника.
- Акcesуари й продукти, що не створені компанією TOT COMERCIAL, S.A., підлягають під гарантію їхнього виробника.
- Через постійні інновації і розвиток, компанія TOT COMERCIAL, S.A. залишає за собою право на зміну характеристик продуктів і реклами без попередження.

9. ГАРАНТИЯ

- Все товары, созданные компанией TOT COMERCIAL, S.A. имеют 12-месячную гарантию со дня их приобретения на все виды производственного брака.
- TOT COMERCIAL, S.A., в гарантийный срок эксплуатации, гарантирует замену бракованной части товара. Материал должен быть выслан на наш завод или предназначенный сервисный центр. После технической инспекции, будет определено на ком лежит ответственность: на изготовителе, пользователе, установщике или перевозчике.
- Гарантия не покрывает: неправильное использование, небрежность, окисление, эксплуатацию с нарушением норм, неправильную установку продуктов, использование неоригинальных запасных частей или специфических вопросов, что не согласованы в ней. Вся произведенная и/или коммерциализированная техника компании TOT COMERCIAL, S.A. должна быть установлена в соответствии с инструкциями производителя.
- Акcesуары и продукты, не произведенные компанией TOT COMERCIAL, S.A., подвержены гарантии их производителя.
- Через постоянные инновации и развитие, компания TOT COMERCIAL, S.A. оставляет за собой право на изменение характеристик продуктов и рекламы без предупреждения.

10. ДЕКЛАРАЦІЯ СУМІСНОСТІ

Виробник:

TOT COMERCIAL, s.a. Partida Horta d'Amunt s/n Apartado Correos n° 149
E-25600 BALAGUER (Lleida) SPAIN

СТВЕРДЖУЄ:

Під свою відповідальність наступне:

САМОВСМОКТУВАЛЬНИЙ НАСОС ДЛЯ ПАЛИВА

Торговельна марка: GESPASA

Модель: AG-500

Серійний
номер.

Відповідно до Директиви Європейського Парламенту і Європейської Ради: "98/37/ЕС від 22 червня 1998 року про зближення законодавчої бази Держав-членів у сфері машинного устаткування", "2006/95/ЕС від 12 грудня 2006 року про упорядкування законодавчої бази Держав-членів у сфері електричного устаткування, сконструйованого для використання в конкретних межах напруги" і "2004/108/ЕС від 15 грудня 2004 про зближення законодавчої бази Держав-членів у сфері електромагнітної сумісності і анулюючи Директиву 89/336/ЕС", товар був створений у відповідності з наступними погодженими нормами:

UNE-EN ISO 12100-1:2004 Безпека машинного устаткування. Основні концепції, загальні принципи конструкцій

Частина 1: Основна термінологія й методологія (ISO 12100-1:2003)

UNE-EN 60204-1:2007 Безпека машинного устаткування. Електрифікація устаткування
Частина 1: Загальні вимоги (IEC 60204-1:2005, змінений)

UNE-EN 55014-1:2008 Електромагнітна сумісність. Вимоги для побутової техніки, електроінструмента й аналогічних приладів
Частина 1: Випромінювання

UNE-EN 55014-2/A1:2002 Електромагнітна сумісність. Вимоги для побутової техніки, електроінструмента й аналогічних приладів
Частина 2: Захищеність. Стандартизація асортименту продукції

UNE-EN 60079-0:2007 Електроапаратура для роботи з вибухонебезпечними газами
Частина 0: Загальні вимоги (IEC 60079-0:2004, змінений)

UNE-EN 60079-1:2005 Електроапаратура для роботи з вибухонебезпечними газами
Частина 1: Вогнестійка оболонка 'd'

UNE-EN 809:1999 Насоси й насосні станції для рідин.
Загальні правила техніки безпеки.

- Клас захисту від вологи IP-55

- Європейський сертифікат електромотора: **EEExd IIB TR ISSEP02 ATEX 036**

Насоси, лічильники і паливороздавальні пістолети не повинні використовуватися, якщо механізми, на яких вони встановлені, не сумісні з вимогами Директиви 98/37/ЕС

БАЛАГУР (Лейда), Листопад 2009

Андре Пане
Президент

10. ДЕКЛАРАЦІЯ СОВМЕСТИМОСТІ

Производитель:

TOT COMERCIAL, s.a. Partida Horta d'Amunt s/n Apartado Correos n° 149
E-25600 BALAGUER (Lleida) SPAIN

УТВЕРЖДАЕТ:

Под свою ответственность следующее:

САМОВСАСЫВАЮЩИЙ НАСОС ДЛЯ ТОПЛИВА

Торговая марка: GESPASA

Модель: AG-500

Серийный
номер.

В соответствии с Директивой Европейского Парламента и Европейского Совета: "98/37/ЕС от 22 июня 1998 года о сближении законодательной базы Государств-членов в сфере машинного оборудования", "2006/95/ЕС от 12 декабря 2006 года об упорядочении законодательной базы Государств-членов в сфере электрического оборудования, сконструированного для использования в конкретных пределах напряжения" и "2004/108/ЕС от 15 декабря 2004 о сближении законодательной базы Государств-членов в сфере электромагнитной совместимости и анулируя Директиву 89/336/ЕС", товар был произведен в соответствии со следующими согласованными нормами:

UNE-EN ISO 12100-1:2004 Безопасность машинного оборудования. Основные концепции, общие принципы конструкций

Часть 1: Основная терминология и методология (ISO 12100-1:2003)

UNE-EN 60204-1:2007 Безопасность машинного оборудования. Электрооснащение оборудования
Часть 1: Общие требования (IEC 60204-1:2005, изменен)

UNE-EN 55014-1:2008 Электромагнитная совместимость. Требования для бытовой техники, электроинструмента и аналогичных приборов
Часть 1: Излучение

UNE-EN 55014-2/A1:2002 Электромагнитная совместимость. Требования для бытовой техники, электроинструмента и аналогичных приборов
Часть 2: Защищенность. Стандартизация ассортимента продукции

UNE-EN 60079-0:2007 Электроаппаратура для работы с взрывоопасными газами
Часть 0: Общие требования (IEC 60079-0:2004, изменен)

UNE-EN 60079-1:2005 Электроаппаратура для работы с взрывоопасными газами
Часть 1: Огнестойкая оболочка 'd'

UNE-EN 809:1999 Насосы и насосные станции для жидкостей. Общие правила техники безопасности.

- Класс защиты от влаги IP-55

- Европейский сертификат электромотора: **EEExd IIB TR ISSEP02 ATEX 036**

Насосы, счетчики и топливораздаточные пистолеты не должны использоваться, если механизмы, на которых они установлены, не совместимы с требованиями Директивы 98/37/ЕС

БАЛАГУР (Лейда), Ноябрь 2009

Андре Пане
Президент