

# Кран кульовий фланцевий повнопрохідний - КШФ.П.36П

**АВАКС інжиниринг**  
068 205 57 51

## ПАСПОРТ

### 1. Сфера застосування

1.1. Кран кульовий фланцевий КШФ.П.36П (далі – кран) застосовується як запірний пристрій для повного перекриття в трубопроводі потоку робочого середовища: вода, газ, нафтопродукти та інші неагресивні середовища, які нейтральні до матеріалів крана.

1.2. Використання кранів в якості регулюючих пристроїв не допускається, це означає, що куля повинна бути закрита або відкрита повністю.

### 2. Основні технічні характеристики

2.1. Температура робочого середовища – від мінус 40°C до + 200°C.

2.2. Клас герметичності – А по ГОСТ 9544.

2.3. Фланцеве з'єднання згідно ДСТУ EN 1092-2.

Графік залежності тиску від температури

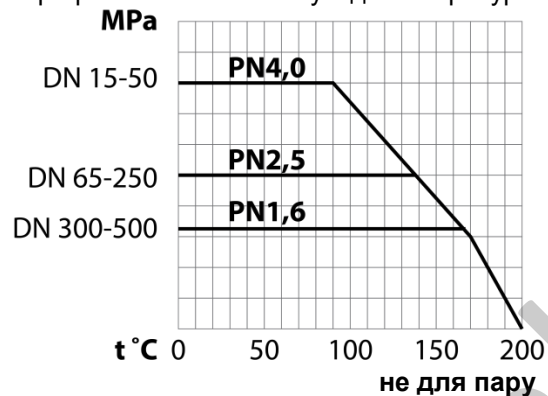

### Матеріали основних деталей

Найменування деталі	Матеріал
Корпус	сталь 20
Куля	DN 15-65: ст. 08X18H10 (AISI 304) DN 80-200: ст. 08X13 (AISI 409)
Ручка	сталь 3
Ущільнювач сідла	фторсілоксан
Гайка	сталь оцинкована
Шток	ст.20X13
Сідло	Ф4К20 (PTFE + 20%)
Кільце	Ф4К20 (PTFE + 20%)
Кільце ущільнюоче	фторсілоксан
Пружина	ст. 65Г
Кільце опорне	ст. 08ПС

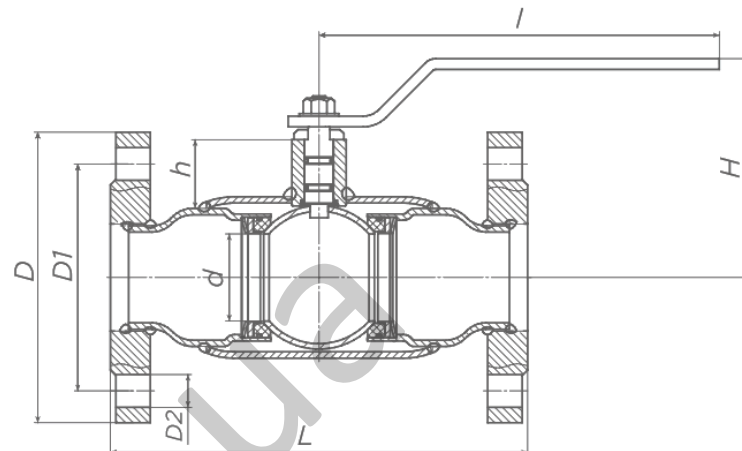

Креслення крана кульового

DN	PN	d	D	D1	D2	К-сть отв.	h	H	l	L	Вага, кг
15	40	15	95	65	14	4	21	72	150	120	1,70
20	40	18	105	75	14	4	21	76	150	140	2,40
25	40	24	115	85	14	4	21	80	150	140	2,90
32	40	30	135	100	18	4	40	105	220	165	4,40
40	40	40	145	110	18	4	44	114	220	200	5,10
50	40	48	160	125	18	4	39	119	220	230	7,40
65	16	63	180	145	18	4	61	152	295	270	10,50
	8					10,95					
80	16	75	195	160	18	4	61	162	295	280	13,40
	8					15,14					
100	16	100	215	180	18	8	94	193	514	350	22,22
	25		230	190	22						25,42
125	16	125	245	210	18	8	98	210	514	380	31,80
	25		270	220	26						35,36
150	16	148	280	240	22	8	112	238	514	410	44,50
	25		300	250	26						49,12
200	16	200	335	295	22	12	127	269	630	530	85,50
	25		360	310	26						92,50

### 3. Інструкція з експлуатації

3.1. Для відкриття крана повернути ручки проти годинникової стрілки до упору. Положення ручки вздовж корпусу крана відповідає положенню відкрито.

3.2. В процесі експлуатації кран кульовий повинен бути повністю відкритими або закритим.

**ЗАБОРОНЯЄТЬСЯ ВИКОРИСТОВУВАТИ КРАН КУЛЬОВИЙ В ЯКОСТІ РЕГУЛЮЮЧОЇ АРМАТУРИ.**

3.3. Застосування крана допускається тільки для параметрів робочого середовища вказаного в даному паспорті.

3.4. Для запобігання гідравлічних ударів відкриття і закриття крана необхідно проводити плавно.

**3.5. ЗАБОРОНЯЄТЬСЯ ПРОВОДИТИ РЕМОТНІ РОБОТИ ПРИ НАЯВНОСТІ ТИСКУ В ТРУБОПРОВОДІ.**

#### **4. Інструкція з монтажу**

4.1. Кран кульовий повинен встановлюватись і обслуговуватись тільки кваліфікованим робочим персоналом.

4.2. Монтаж і експлуатація в відповідності до вимог безпеки.

4.3. Кран повинен розташовуватись в місцях доступних для обслуговування і ремонту.

4.4. Перед монтажем потрібно зняти заглушки і оглянути ущільнюючі поверхні фланців, дефекти на них не допускаються.

4.5. При встановленні в трубопровід кран повинен бути повністю відкритий. Монтажне положення – будь-яке.

4.6. Кран не повинен відчувати навантажень від трубопроводу (при вигині, стискуванні, розтягуванні, перекосах, вібраціях, нерівномірності затяжки кріплення). За необхідності повинні бути передбачені опори або компенсатори, що усувають навантаження на кран від трубопроводу.

4.7. Забороняється усувати перекося на трубопроводі підтяжкою кріпильних деталей на крані.

4.8. Затяжка всіх кріпильних деталей повинна бути рівномірною.

#### **5. Технічне обслуговування**

5.1. Кран кульовий не потребує спеціального обслуговування.

5.2. Перевірка крана кульового - проводиться споживачем не рідше одного разу в рік. Рекомендується раз в місяць декілька раз відкрити та закрити кран для запобігання утворення відкладень на поверхні кулі.

5.3. При обслуговуванні перевірити:

- герметичність відносно навколишнього середовища;
- працездатність (рухливість запірного пристрою) шляхом відкриття і закриття крана.

5.4. Можливі несправності і методи їх усунення: протікання по шпindelю - підтягнути натискну втулку або гвинти натискної втулки.

#### **6. Правила зберігання і транспортування**

6.1. Крани кульові повинні зберігатись в складських приміщеннях під навісом, захищені від прямих сонячних променів.

6.2. При транспортуванні і зберіганні, крани повинні бути в положенні – «відкрито». Прохідні отвори повинні бути закриті заглушками.

6.3. Транспортування здійснюється всіма видами транспорту.

**6.4 ЗАБОРОНЯЄТЬСЯ КИДАТИ КРАНИ.**

#### **7. Гарантія виробника**

7.1. Виробник гарантує відповідність кранів технічним вимогам , при дотриманні споживачем умов транспортування і зберігання, монтажу та експлуатації.

7.2. Гарантія поширюється на вироби, встановлені і використовувані відповідно до інструкцій по монтажу, зберіганню, транспортуванню та експлуатації описаних в даному паспорті.

7.3. Гарантійний термін складає 36 місяців з дня вводу в експлуатацію або 42 місяці з дати продажу.

7.4. Повний ресурс – 15 000 циклів ( не поширюється на агресивні середовища і середовища з механічними домішками).

7.5. Розрахований термін служби - 30 років (залежить від умов експлуатації).

#### **8. Маркування**

На корпусі крану нанесені технічні дані: діаметр крану, номінальний тиск, матеріал корпусу, торгівельний знак.

#### **9. Свідоцтво про приймання**

9.1. Кран кульовий випробуваний:

- на міцність і щільність зварних швів і матеріалу корпусу водою під тиском;

- на герметичність ущільнень рухомих і не рухомих з'єднань водою під тиском;

- на герметичність затвору водою під тиском;

- на працездатність – не менше трьох циклів відкрито закрито.

**Примітка: Несуттєві зміни при вдосконаленні конструкції кранів в паспорті можуть не відобразитись.**

Кран DN \_\_\_\_\_ PN \_\_\_\_\_ МПа

Штамп ОТК \_\_\_\_\_

Дата випуску \_\_\_\_\_  
(число, місяць, рік)

**АВАКС інжиніринг**  
**068 205 57 51**