

SAVAGE A40

Профессиональная сварочная маска
с автоматическим затемнением



Сварочная маска SAVAGE A40 была разработана с учетом всех требований сварщиков. Маска имеет высокотехнологичный легкий корпус для защиты от тепла, искр и брызг. Светофильтр с автоматическим затемнением (ADF) обеспечивает высокую четкость изображения и естественную цветопередачу, что гарантирует превосходные оптические свойства. Маска SAVAGE A40 обеспечит идеальным функционалом, наилучшими характеристиками и максимальным удобством всех пользователей - от сварщиков любителей, строителей и специалистов по ремонту и обслуживанию, до профессиональных сварщиков.

👤 Внешняя ручка регулировки затемнения от 9 до 13. Оптический класс 1/1/1/2. Задержку и чувствительность можно отрегулировать изнутри

👤 Четыре датчика дуги обеспечивают быстрое затемнение

👤 Большой охват и площадь обзора 100 x 50 мм, обеспечивают большую зону видимости и лучшее ориентирование в пространстве

👤 Регулировка чувствительности - это настраиваемая функция, полезная при TIG сварке на низком токе для лучшей реакции на слабый свет дуги

👤 Настройка задержки позволяет сварщику регулировать время, в течение которого фильтр остается темным после завершения сварки. Короткая задержка помогает быстрее выполнять сварку прихватом, в то время как длительная задержка полезна для сварки на высоком токе

👤 Внешняя кнопка активации режима шлифования с уровнем затемнения 4 DIN

👤 Естественная цветопередача обеспечивает максимально качественный и четкий обзор зоны сварки

Более подробная информация доступна на нашем сайте по адресу esab.com.

Процессы

- 👤 MMA сварка
- 👤 MIG/MAG сварка
- 👤 TIG сварка
- 👤 Шлифование
- 👤 Плазменная сварка
- 👤 Кислородно-газовая резка
- 👤 Плазменная резка

SAVAGE A40

Технические характеристики

Размер светофильтра	110 x 90 x 7.8 мм
Площадь обзора	100 x 50
Затемнение	9-13, автоматическое
Питание	Солнечные элементы, несменная батарея (1*CR2450 литиевая). Уведомление при низком заряде.
Количество датчиков	4
Время переключения со светлого в темный	0.1-0.9 сек
Время переключения при 23°C	0.07 мс
Оптический уровень	1/1/1/2
Сертификация	EAC, CE EN379 и EN175, ANSI , CSA, AS/NZS
Вес	490 г

Информация для заказа

Сварочная маска Savage A40 9-13 Черная	0700000480
Сварочная маска Savage A40 9-13 Желтая	0700000481

Запасные и изнашиваемые части

1	Оголовье	0700000483
2	Мягкая накладка	0700000414
3	Передняя защитная линза	0700000010
4	Внутренняя защитная линза	0700000482
5	Рама крепления ADF фильтра	0700000418
6	Крепления линзы с винтом	0700000419
	Увеличительная линза +1.0 Диоптрий	0700000084
	Увеличительная линза +1.5 Диоптрия	0700000085
	Увеличительная линза +2.0 Диоптрия	0700000086
	Увеличительная линза +2.5 Диоптрия	0700000087

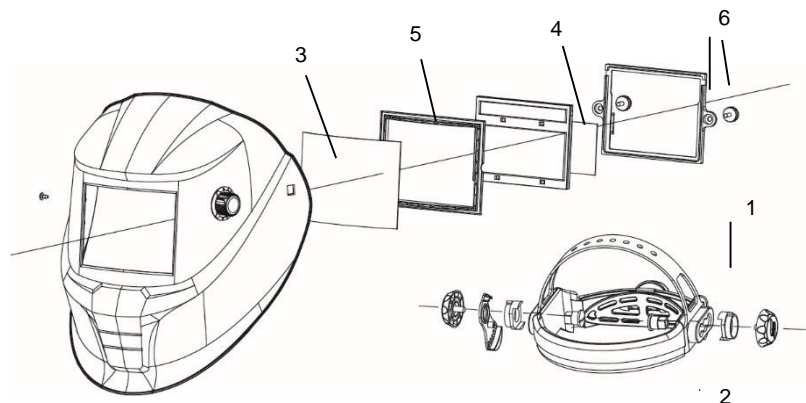

ESAB / esab.com

